

Raadio



Täielik Euroopa ringhäälingute saatekava 20. – 26. oktoobrini 1935. a.

Nr. 231 (36)

18. oktoobril 1935

V aastakäik

AMEERIKA POLITSEI-RAADIO

Hiljuti tuli Euroopas esietendusele ameerika film „Politseiauto 99“, mis Michigani osariigi politsei raadiotrupi kaastegevusel kujutab üht tõsielulist episoodi Michigani politsei tegevusest. Kõrvaloleval pildil vaade ühest Michigani politsei raadiojaamast filmi vääntamise ajal. Paremal režissöör M. Barton.

Suurimaid osariike P.-Am. Ühendriikides on Michigan. Olles asustatud üsna hõredalt, omab ta maa-ala, mis pole vähem sellistest Euroopa riikidest, nagu näiteks Ungari, Tšehhoslovakkia j. t. Michigan omab seejuures tugevamad politseijõud kui ükski teine osariik Ameerikas. Seletus sellele on lihtne: Michigan asub Kanada piiril, suurema osa ta piirijoonest katab tohutusuur Erie-järv. Aegadel, mil Ühendriikides püsis keeluseadus, peeti Michigan osariiki alkoholi-salavedajate paradiisiks ning ühtlasi pikkusid ta määratud tühimaad head pelgupaika ka naabruses asuva suurlinna Chicago roimarite perele. Neil aastail roimade arv Michiganis püsis väga kõrge. Pole ime, et ühes raadio edusammudega muudel aladel kohalikud politseivõimud tema kasutamisel kuritegevuse vastu võitlemisel pöörsid erilise tähelepanu. Otsustati ehitada osariigi politseile tugev saatja, ent selleks oli tarvis luba Washingtonist ja erakompaniid, kelle kätes ringhäälinguasjandus Ühendriikides püsinud kuni tänapäevani, ruttu-



sid avaldama survet, et osariik seda luba ei saaks. Sest tugev politseisaatja pidi nende arvates segama erasaatjate tegevust. Michigani osariigi kuberner aga jäi oma otsusele kindlaks ja andis käsu ehitustööde algamiseks.

Praegu, mil Michigani politseil on selja taga viis aastat kibedat võitlust maailma kurjimate roimaritega, paneb kohalik elanikkond selles saavutatud edu suurel määral kuberner Greeni poolt kasutamisele võetud politseiraadio arvele.

Praegu on Ühendriikides juba igal osariigil oma politsei-raadio. Üle maa on kuni 6000 politseipatrulli raadioseadetega varustatud autodes iga silmapilk valmis avastama ja jälgima roimasid.

NÕUDKE

Soome kalossid ja botikud

„Treugolnik“

Peaesindaja: A.-s. GLOBUS — TALLINN



RAADIO RELVANA

Raadio ja ringhäälingu kasutamine moodsas sõjapidamises

Raadio sel kujul, nagu teda tunneme tänapäev, elab kaasa oma esimese sõja. Nagu teada, peavad itaallased Abessiiniasse tungimisel üheks oma tähtsamaks ülesandeks raadiosaatjate, eeskätt Addis Abeba läheduses asuva abessiinlaste ainsama suurema saatja hävitamist. See lühilainetel töötav saatja, — mille lühinimetus muuseas on sama kui Eesti telegraafiagentuuril — ETA, on juba abessiinlastele osutanud tähtsaid teeneid telegrammide vahetamisel Rahvasteliiduga Genfis. Peaks itaallastel õnnestuma seda pommilennukite abil teha tummaks, muutub Abessiinial ühendusepidamine muu maailmaga märksa raskemaks.

Uues sõjas on raadiot ja ringhäälingut kasutatud juba ka mujal. Juba mitu kuud on itaallased kasutamas sõjaliseks kihutustööks Vahemerel ja Aafrikas oma ringhäälingusaatjat, mis asub Baris, Itaalia lõunaosas. Inglased reageerisid sellele omalt poolt Malta saarel asuva saatja rakendamisega vastupropagandaks. Ka sensatsioonihimuline Ameerika ringhääling saatis Addis Abebasse oma reporterid juba enne sõjategevuse algust. Itaalias võttis Mussolini fašistide üldmobilisatsiooni väljakuulutamisel 2. oktoobril ringhäälingu kasutamisele ülemaalisel ulatusel. Sekundilise täpsusega anti kõikjale edasi 20 miljoni itaallase mobiliseerimiskäsk kõigis linnades, alevites ja küldes Alpidest kuni Sitsiiliani. Duce kõneles. Rahvas kuulas.

Mis aga puutub paljuarutatud otseste ringhäälingu-ülekannete võimalusse Abessiinia lahinguväljadel, siis ei saa sellest kavatsusest arvatavasti asja niipea. Sest esialgu on isegi harilike lühiteadete edasiandmine Abessiiniast seotud suurte raskustega, kuna neid väheseid traaditelegraafiühendusi, mis olemas, kasutavad sõjavõimud ja samadel põhjustel ei saa ringhäälingu-saatjatena tulla kõne alla ka need üksikud raadiosaatjad, mis Abessiinias ja Aafrikas olemas. Nagu kuulub, on Ameerika ja Inglise ringhäälingumeestel kavatsus väikeste, kaasaskantavate lühilainesaatjate abil luua ühendusi Abessiinia rindeilt piiritaguste Inglise ja Prantsuse asumaadega, s. o. pigem küll nende raadiosaatjatega, mis asuvad rannaäärsetes kohtades; aga kas see neil õnnestub, on veel küsitav. Tähtsamate takistustena on siin suured kulud, mis ettevõttega seotud, peale selle geograafilised tingimused kohapeal ning ka määratud kaugused, mis tuleksid ületada.

Pole huvituseta märkida, et omal ajal juba esimesed katsused traadita telegraafi kasutamisel sõjalisteks otstarveteks leidsid samuti aset Aafrika pinnal. Nimelt kasutasid sakslased raadiot Herero-

mässu ajal oma Edela-Aafrika asumaades 1904. aastal. Samal aastal ja hiljem tegid algust raadioteadete kasutamiseга sõjateenistuses ka jaapanlased Vene-Jaapani sõjas. Tsusima merelahingus kasutasid jaapanlased raadiot juba mitte üksnes teadete edasiandmiseks, vaid ka laevade juhtimiseks. Pole kahtlust, et see sõjatehniline uuendus neile Vene laevastiku hävitamisel oli suureks abiks. Samas sõjas üks inglise ajalehe-kirjasaatja andis raadio teel esmakordselt edasi ka sõjateateid ja nimelt sel moel, et löi laevaraadio abil ühenduse rannas asuva era-saatjaga. Otsene ringhäälingu-reportaaž lahinguväljalt teostus aga alles viimases Mandshukuo-sõjas paar aastat tagasi. Esimesteks rahvasteks, kes mikrofone viisid otse sõjamõllu, olid ameeriklased ja jaapanlased.

UUS SAATJA MARSEILLESSE

Prantsuse ringhäälingu uus 120-kW võimsusega saatja Marseilleis, mis alustab tegevust neil päevil, omab sama lainepikkuse kui Viiburi saatja Soomes (400,5 m). Oma suure võimsuse tõttu on uus saatja arvatavasti kuuldav kõikjal.

VASTUVÕTJATE SKAALAD PIMEDATE-KIRJAS

Kuna ringhääling pimedatele on erilise tähtsusega, püütakse paljudes maades ringhäälingu kasutamiseks nendele pakkuda kõiki võimalikke hõlbustusi. Pimedad vabastatakse ringhäälingumaksust, pimedakirjas ilmuvad saatekavad jne. Üheks ületamatuks raskuseks oli pimedatele seni vastuvõtjate käsitamine, nimelt saatjate leidmine skaalal. Seal pime tavaliselt vajas kõrvalabi. Londoni raadionäitusel oli nüüd esitatud ka vastuvõtja, millel see viga kõrvaldatud. Vastuvõtja on varustatud erilise kombatava skaalaga, millel pime kergeti leiab iga soovitud saatja.

ILMUS TRÜKIST

TÄIELINE EUROOPA RINGHÄÄLINGU SAATEJAAMADE NIMESTIK

ühes lühilainesaatjate nimestikuga.

HIND 20 SENTI.

Tellida

AJAKIRI „RAADIO“ TALITUSEST,
Tallinn, Narva mnt. 27.

Kui Teie soovite, et raadiovastuvõtja ikka jälle valmistab Teile rõõmu, siis valige RET raadiotehase uudistüüpe.

Tellimishind:

12 kuud	Kr. 4.50
6	" " 2.40
3	" " 1.20
1	" " —.40

RAADIO

ÜLERIIKLIKU EESTI RAADIOÜHINGU HAALEKANDJA

Toimetus ja talitus: Tallinn, Narva mnt. 27. Telefon 425-40

Üksiknumber
10 senti

Tellimisi võtavad
vastu kõik posti-
asutised ja talitus
ilmub
kord nädalas

Täielik Euroopa ringhäälingute saatekava 20. — 26. oktoobrini 1935. a.

Nr. 231 (36)

18. oktoobril 1935

V aastakäik

REKLAAM JA KÕRGE KUNST RINGHÄÄLINGUS

Alfred Tamm

Senistes kogemustes võib ringhäälingu-reklaamile omistada paheleid, mis esimesel pilgul tema tulevikule asetavad küsimismärgi. Oleks siiski aga veel kõigiti varajane väita, et need kogemused juba on lõplikud. Sest küsimusega lähemalt tutvudes võib jõuda otsusele, et suurem osa ringhäälingu teel reklaamimises ilmunud ebameeldivaid nähteid tuleb panna eeskätt ebakohase, diskreetsuseta käsitluse arvele. Kui aga suhtuda halvustavalt ringhäälingu-reklaamile põhimõtteliselt, siis samaselt tuleks mõista hukka ka iga muu propaganda, — poliitiline, usuline jne. Sest reklaam on ainult sünonüümiks propagandale. Et ringhäälingu kasutamisel äriliseks propagandaks mõnel pool, näiteks Ameerikas, minnakse liiale, siis see veel ei tähenda ringhäälingu kui niisuguse ebasobivust reklaamivandina.

Pole kahtlust, et ärimeetodite täienedes, koos inimese eetiliste tõekspidamiste kasvuga, kaovad ka senised väärtused sel alal. Üheks tähtsamaks põhjuseks, miks ringhäälingureklaam suuremas osas maadest veel on lapsekingades, jääb eeskätt ikkagi vaid nende maade majandusliku arengu madal tase. Seni ei tohiks ka veel heita kivi maadele, kus paremates olukordades ja konjunktuuris on ringhäälingu kasutamises mindud äärmustesse, sest kes julgeks väita, et eelistatud, paremad olukorrad ei ahatatleks liialdama ja uhkeldama rumaluseni iga maad, rahvast ja indiviidi.

Ringhäälingu-reklaami sünnimaa on Ameerika. Kogemuste otsimisel tuleb ka tänapäeval selles pöörduda eeskätt sinna. Aga kuna Euroopa ja Ameerika olukordades ja elunähetes erinevusi võrdjoonte tõmbamisel oleks liig palju, piisab paremana see, kui võtta võrdlusele ringhäälingu-reklaami arengukäik kahel vähemarineval maal, mis mõlemad külgekülje vastu asuvad Ameerikas. Ja siis nähtub, et erinevused on sagedasti suured.

Need maad oleksid Ühendriigid ja Kanada.

Kui minna Kanada poolele, asuda ringhäälingu-kuulajana isegi kaugele põhja või ka kuhugi preeria legendikule, siis seal kuski „ringhäälingutoidust“ puudust ei tule. Aasta läbi, 24 tundi ööpäeva jooksul võib kõrv kuulata kõige mitmekesisemat, kõike mõeldavat. Hea aparadiga on Kanadas võimalik kuulda mitte ainult kõiki oma maa, vaid ka Ühendriikide kavasisid, — kummagi maa ringhäälin-

gu-reklaami, Kanada raadiokomisjoni ringhäälingu ja Briti ringhäälingu-ühingu osakonna saateid. Ehkki riiklik ringhääling Kanadas on alles arendamisel ja jalgu alla saamas ka rahaliselt, pole praegu kavandatud tema saatevõrgus enam palju nõrgemad kui need, mida pakuvad eraühingud, kes on temast jõukamad. Omal käel kõike paremat Kanadas pakuda ei suudeta ja seepärast komisjon hooajal toob kokkuleppel ülekandeid ka Ühendriikidest, — ooperit ja sümfooniakontserte New Yorgist jne. Kavandatud, mis koostatakse kohapeal, ei pretendeeri eriliselt luksuslikkusele suurte koosseisude ja kuulsate nimede juurde tõmbamise näol jne., kuid siiski püüakse maitse hea ja kuulajad on rahuldatud.

Kanada ringhäälingu eraühingud, kelle sissetulekuteks on ringhäälingureklaam, esinevad programmidega harilikult hommikupooliti, pakkudes kohalikke päevauudiseid, teateid turuhindadest ja reklaami, vaheldades seda kergesisulise muusikaga, peamiselt heliplaatidelt. Reklaam on asjalik, puudub see karjuv või lame „hallyhoo“, millest ägavad saatjad Ühendriikides.

Võrrelduna Ühendriikide ringhäälinguga, on Kanada ringhääling siiski vaeslapse osas ja Ühendriikide ringhäälingut võiks vastavalt nimetada rasvaseks, toidetud-hellitatud hiiglaseks. Sest temas „räägib raha“ aja eest, mil nad ühendatakse suurprogrammide võrkudeks 50-haaval ja enam, ulatavad 12.000 dollarile tunnis. „Tähtede“ tasu esinemise eest on muinasjutuline, 10.000 dollarit tunnis ja rohkem. Kui arvata juurde orkestritasud jne., siis pole ime, kui üksikute kuulutajate aastakulud ringhäälingureklaamile ulatuvad miljonitesse dollaritesse.

Vastuvõtuaparatuurid Ühendriikides vähemalt 20 miljonit, alatisi kuulajaid seega kuni 60 miljonit. Ringhäälingute juhatuste kokkuvõtetel kuulab „keskmist“ programmi Ameerikas korraga 3—4 miljonit inimest, suurprogramme aga kaks korda rohkem. Rahuldatakse kõiki maitseid. Metropolitäänoper, filharmoonia-kontserdid New Yorgist (mõlemad täies ulatuses) ning paljudki muud eripro-

grammid omavad kunstilise taseme, millist mujal on raske ületada. Siis veel kammermuusika, näidenid, skitsid, tantsumuusika, farmi-, laste-, naistunnid, börsi- ja turuteated, igaliiki loengud, päevauudised jne. Ning kõige selle kulud tasub reklaam, — raha mujalt nii paljaks ei jatkukski.

Muide, asja finantsiline külg kuulajasse ei puutugi. See ainus „hind“, mille tema maksab kuulamisloõbu eest, on tarvidus kuulata sekka ka neid „tülitavaid“ reklaamilauseid, mis poetatud ettekanete vahele. Ja harilikult on paremates programmides reklaamiosa üsna lühike, tunni kestel tihti ainult mõnesõnaline, s. o., mida parem saade, seda väiksem „hind“. Seevastu rikub kommertsialism hoopis suuremal määral neid kavasid, mis on määratud vähemhõuldlikele publikule, — ja seda ringhääling pakub suurema osa ajast. Üsna märkitaval võib Ameerika ringhäälingut selles võrrelda noore naise, kellest lauldakse: „Kui ta on hea, siis on ta väga, väga hea; kui ta on halb, siis on ta hirmus“. Nagu muusik elus, tuleb inimesel ka siin eritleda viisakat, soliidset ja tagasihoidlikku pealetükkivast ja „hirmsast“. Kes seda ei suuda, see — kuulab ja isegi naudib kuuvalge-laulude kõõrutajaid, cowboyde huluvaid koore ja kakofooniat jazzis.

Kui kuulajalt küsida, kas ka tema on rahul, — rahul selle rahakulutusega, mida tema teeb ringhäälingureklaamis, siis vastus on kindlasti jaatav. Ega's ta midu ei jätkaks kuulutamist ja kulutamist. Oma rahulolu avaldaksid ka need tuhanded kunstnikud, ametnikud ja töölised saatjates, raadio-aparaatide tehastest ja müügikohtades, kes kõik sõl-

RINGHÄÄLINGU UUS HALLOONAINE — IRA LEBAS

Riigi Ringhäälingu halloonaise kohustetäitjaks valiti rohkete kandidaatide hulgast prl. Ira Lebas. Uus halloonaie on juba asunud tööle mikrofoni ees.

„PILDID NÄITUSELT“

Mussorgski süit, ringhäälingus 23. oktoobril kell 17.30.

Vene helilooja Modest Mussorgski (ooperi „Boris Godunov“ autor, sünd. 1839, surm. 1881) instrumentaalmuusika-tööde arv pole suur, kuid selle eest on need tööd suure väärtusega, nagu sümfoonia pilt „Öö lagedal mäel“ ja süit „Pildid näituselt“. Nendes rakendab vene uuema muusika ägedaim ja ilmekaim teeraja oma uudseid ideid muusikas, tõestades nende väärilisust ja elujulisust.

Mussorgskil oli hea sõber kunstnik V. Hartmann, kes aga noorelt suri. Hartmanni mälestuseks korraldati 1874. a. Peterburis näitus Hartmanni piltidest ning see näitus andiski Mussorgskile inspiratsiooni süüdi „Pildid näituselt“ loomiseks.

Süit koosneb sissejuhatusest ja 10 osast:

1. Kääbus — Hartmanni maal kujutab kääbust, kelle lühikestel jalgadel komberdamist ja raskepärast liikumist on Mussorgski osanud väga tabavalt, taibukalt ja selgelt edasi anda helides.

60% Eesti raadioturul tarvitatavaist Ameerika lampidest on Tung-Sol lambid. Esindaja Eestis Raadio-Kooperatiiv Tallinn, Tartu, Pärnu.

tuvuses mikrofonist. Ent kuulamishuvilisest, naudivulisest seisukohast vaadates tuleb nentida, et liig suur protsent kuludest raisatakse tuulde. Kunstnike, s. o. „tähtsamate“ kunstnike tasud esinemiste eest on liig kõrged, saatjate operatsioonikuludes juhitakse tähelepanu kokkuhoiule harva ning paljud saatjadki Ühendriikides on ülearused. Tihti saadab üht ja sama kava otse ühel ajal korraga mitu saatjat. Ühendriikides on neid, kes tõendavad, et tegevusesolevast 600 saatjast võiks rahulikult selgeda üksed ja võtta maha saateantenni 400.

Kanadale on Ühendriikide ringhäälingu kuulamine muidugi tasuta. Nagu varem tähendatud, suudab Kanada oma tarvidusi, Ühendriikidest saadavale lisaks, täiendada ka omamaisete programmi-dega.

Milliseid muudatusi võetakse ette aga Ühendriikide ringhäälingu korraldamises ja kuulajate maitse kasvatamises, see tohiks selguda juba lähemate aastate kestel. Juba praegu võib olla kindel, et ka Ühendriikides valitsus võtab ringhäälingureklaami ja tema programmide reguleerimiseks ette uusi samme. Sest sisuliste puuduste kõrval on üks tema tähtsamaid vigu ka see, et ta äärmiselt pillab.

RET raadiotehase vastuvõtjad on meie oludes sobivaimad. Nõudke nende demonstreerimist Raadio-Kooperatiivilt Tallinnas, Tartus ja Pärnus.

2. Vana Kreeka loss, mille ees laulab truba duur, on teine Hartmanni pilt; Mussorgski süüdi II osa kujutab vastavalt väikest laulukest.
3. Mängivad lapsed Tuilleries aias Pariisis. Muusika annab edasi maalil kujutatud laste askeldusi ja lastehoidjate manitsusi ning hoiatusi.
4. Suurte ratastega vanker, mille ette rakendatud härjad. Siin avaldub muusikas vankri kohmakus, samuti iseloomustus härjade aeglasele edasiliikumisele.
5. Linnupoegade ballett. — Hartmanni pilt oli mõeldud ühe maalilise stseeni lavastuseks balletist „Trilby“. Muusika kujutab linnupoegade väljumist koorest ja nende esimesi õrnu häälitusi.
6. Samuel Goldenberg ja Schmuile. See osa on sõna tõsiselt mõttes muusikaline karrikatuur kahest juudist, kellest üks rikas ja teine vaene. Sunnib imestama, millise haruldase oskuse ja andega on helides kujutatud kahe inimese iseloomulisi omadusi.
7. Turg Limoge'is. Külanaised Limoge'i turul kisklemas ja lärmitsemas.
8. Katakombid. Maalil on kujutatud Hartmanni ise, kes laterna valgel vaatleb ja uurib Pariisi katakombe. Pildi müstilisus on kantud üle ka helidesse.
9. Onnkanajalgel — Hartmanni pilt kujutab kanajalgel onni kujulist lauakella. Omalt poolt lisab Mussorgski sellele maalilisele kujutusele muusikalise kujutuse nõiamoori Baba-Jaga lennust.
10. Kangelaste värv Kiievis. — Hartmanni pilt kujutab kavandit Kiievi linna värvavate jaoks muinas-vene massiivses stiilis. Inspireerituna sellest arhitektuurilisest motiivist on Mussorgski loonud üleva, kõlarikka, suursuguse helipildi, mis on ka sobivaks ja vääriliseks lõpuks süüdi.

SUURÜLEKANDEID RINGHÄÄLINGUS

II BALTI-KONTSERT

Selle annab pühapäeval Eesti ringhääling.
8. novembril esimene Euroopa-kontsert
Balti riikidest

Balti riikide ringhäälingute I konverentsi esimeseks praktiliseks tulemuseks on Balti-kontsertide korraldamine. Esimese sellise kontserdi korraldas Läti 4. oktoobril, teise korraldab 20. oktoobril Eesti ja kolmanda Leedu 4. novembril. Kõik need kontserdid kantakse üle kõigi kolme riigi saatjate kaudu. Neljas, 8. novembril korraldatav Balti-kontsert on aga kõigi kolme Balti riigi ringhäälingutelt korraga ja läheb Euroopa-kontserdi nime all ning kantakse üle ka paljude Euroopa saatjate kaudu. Balti-kontsertides oli üks riik korraldaja osas ja kava pakkujaks. Euroopa-kontserdis Riia annab oma 54-mehelise orkestri ja Leedu solistide ettekandeid ning Eesti koorilaulu T. M. S. koorilt.

Läti oma esimeses Balti-kontserdis pakkus orkestri-ettekannetena nii Läti heliloojate kui ka teiste rahvuste heliloojate töid. Eesti annab kogu Balti-kontserdi eesti autorite helindeist, nii orkestri, koori kui ka solistide ettekannetena. Balti-kontsert toimub „Estonia“ juubelikontserdi II osa ülekandena „Estonia“ kontsertsaalist. Kontserdil esinevad Riigi Ringhäälingu ja „Estonia“ ühendatud sümfooniaorkester, EMO segakoor ning solistid Olga Torokoff-Tiedeberg ja Karl Viitol.

„ESTONIA“ SELTSI 70-A. JUUBEL

Tuleval pühapäeval pühitseb „Estonia“ selts oma 70-a. tegevuse juubelit. Sel puhul on terve rida pidulikke üritusi — teatris algupäraste lavastuste ettekandeid, kontsertsaalis pidulik aktus ja pidulik juubelisümfooniakontsert. Ka Riigi Ringhääling võtab osa „Estonia“ juubelipidustustest, kandes üle piduliku aktuse pühapäeval kell 12.15 ja sümfooniakontserdi sama päeva õhtul kell 20.10. Kontserdi vaheajal annab ringhääling edasi intervjuu Joh. Lepaga, kes 30 aastat on olnud „Estonia“ seltsi liikmeks ja teab nii mõndagi jutustada seltsi elust ja tegevusest selle pika aja jooksul.

„Estonial“ on suuri teeneid eesti rahvusliku elu arendamisel. Ohutades ja koondades enda ümber tuliseid eestlasi aitas ta kaasa eesti iseteadvuse ärkamisele ja iseseivuse saavutamisele. Seltsi tähtsus kasvas veelgi, kui ta 1913. a. sai oma praeguse maja. Sel hoonel on ms. ka riiklik-ajalooline tähtsus: „Estonia“ kontsertsaalis astus kokku Eesti Asutav Kogu. Ja praegugi on „Estonia“ teatrimaja pealinna või koguni kogu Eesti kunsti ja kultuuri keskuseks.

Alles see oli — 1925. aastal, — kui „Estonia“ pühitses oma 60-dat juubelit. Nüüd on möödunud 10 aastat — nii üürrike aeg ajameres — mis on aga endaga viinud kaasa hulga sündmusi ja ajalugu. Ning nende viimase 10 aasta jooksul on „Estonia“ jällegi oma mitmesugustel aladel aidanud kaasa eesti kunsti ja kultuuri arendamisele.

„ESTONIA“ JUUBELIKONTSERT JA II BALTI-KONTSERT MUUSIKALISEST KÜLJEST

„Estonia“ juubelikontsert algab Artur Kapi avamänguga „Don Carlos“. See helind kuulub autori noorepõlve tööde hulka — on kirjutatud 1898. a. konservatooriumi lõputööna Schilleri tragöödia „Don Carlos“ aineil. Vastavalt Schilleri tragöödiatele omab ka avamäng traagilise iseloomu.

Siis järgneb Berliini muusikakooli lõpetanud klaverikunstniku Juta Kippasto esituses Johannes Brahmsi II klaverikontsert op. 83 B-duur. Kontsert on kirjutatud 1878—1881. Selles kontserdis pegelduvad autori Itaalia-reiside mälestused (metsasarv kujutab oma helidega Itaalia kevadtaevast jne.). Selle tõttu valitseb kogu kontserdis selge ja rõõmus ning päikesepaistene meeleolu. I osa on väga suure avarusega. Unistavalt ja romantiliselt kõlab metsasarve soolona peateema, mis eht brahmsiliselt laialt kirjutatud. Moduleerides ja dünaamiliselt kasvades jõuab I osa tagasi peateema juurde ja lõpeb jõulise fortissimoga. II osa neljaosalisest kontserdist on scherzo — kannab nimetust allegro appassionato. Kontrasti mõttes on Brahms asetanud selle kirgliku osa kahe lihtsa osa vahele. Scherzos on kaks teemat: üks metsik, pealetungiva valsi iseloomuga, ja teine armas, mahe. Mõlemad teemad on käsitatud suurejooneliselt sümfooniliselt stiilis. Erutatud ja ägedale scherzole järgneb III osana pühalik, hõntne ja südamlük andante. Ning kontserdi lõpposa (IV) on finale, kus ilmub uuesti I osa rütmiline motiiv, millele lisandub üksikuid kõrvalteemasid, mille ettekanne on jagatud klaveri ja puhkpillide vahel.

Edasi kontsert jätkub juba II Balti-kontserdina Evald Aava kahejaolise sümfoonilise helindiga „Elu“. I jagu: „Elu tormab oma argipäevsuses kiires tempos edasi, kiskudes meid kaasa, kuid midagi igatseb, peatab ja kisub meid sellest tormavast voolust välja, sundides meid kuulama oma õnnetuks ja õnnelikuks tegevaid viise...“. II jagu: „Omame rahulise õnne...“, kuid tähelepanematult kisub meid argipäevsus elu voolu tagasi, kus ühel päeval leiame, et oleme oma õnne elu argipäevsuses kaotanud. Kõik algab uuesti... — Igatus õnne järele on surmanud õnne... Nii oleme meie igavesti elu ja looduse mängukannid, vaevatuna elu lahkhelides...“

Siis Olga Torokoff-Tiedeberg (sopran) kannab ette kuue eesti helilooja parimaid laule ning sümfooniaorkester esitab H. Elleri sümfoonilise helindi „Scherzo“.

Kontserdi lõppnumbriks on Juhan Aviku vägev kantat „Kodumaa“. See on sõnasuliselt pidulik-isamaalik teos, mida illustreerib ja täiendab vastav, selleko-

Lõpp lhk. 284 all.

Marconi raadiolambid on maailma kuulsamaid ja paremaid. Esindaja Raadio-Kooperatiiv Tallinnas, Tartus ja Pärnus.

Eesti töö

Euroopa kvaliteet!



RET raadiotehase
"Pioneer" kr. 195.

OktoodsUPER vahelduvalle ja alalisele voolule...

Selle raadioaparatuudi omaduseks on:

- 1) Loomulik heliülekanne
- 2) Suur selektiivsus
- 3) Tugev konstruktsioon
- 4) Maitsekas välimus

... Kui raadiovastu võt- ja Teile peab valmistama rõõmu siis valige

"PIONEER"

RAADIO-KOOPERATIIV

TALLINN. SUUR KARJA 9, TARTU, PROMENADI 5, PÄRNU, RUUTLI 40

se; b) Cäcilie; c) Hommik; d) Äratus-laul. Joh. Strauss: valss „Armastus-laulud“

19.30 kindral J. Tõrvand: Välispoliitiline ringvaade

20.00 Riigi Binghäälingu orkestri kontserdi ülekanne raadionäituselt Börsisaalidest. Söderman: avam. „Orleani neitsi“. Fletcher, valss „Maskiball“. Thomas: fant. oop. „Mignon“. Ketelbey: Cockney-süit

20.40 tähelepanuväärne järgneva nädala saatekavas

20.50 orkestrikontserdi järg. Auber: avamäng „Fra Diavolo“. Waldteufel: valss „Marianna“. Auber: Vana hispaania laul. Lehar: pop. op. „Lõbus lesk“. Liinev: „Hõissa simman!“ Blon: mars 21.30 vana tantsumuusikat (R. Salongi trio)

22.15–23.00 moodsat tantsumuusikat „Estonia“ juubelilalilil kontsertsaalist

Lahti 1807,2 / 166 / 40

Helsinki 335,2 / 895 / 10

Soome keeles

17.00 kontsert heliplaatidelt.

18.00 retsitatsioon ★ -8.30 heliplaate

18.40 päevaküsimusi ★ 19.15 noortele

19.30 vaimulikke laule

19.50 Kristliku kunstihüügu kontsert. Kõn. — J. Hannikainen (klaver): Bach: Wohltemperiertes Klavier. — Eino Rautavaara (laul): Händel, Bach. — Kallio kirikukoor: laule

20.50 kõne

21.10 orelikontsert. Elis Märtenson

Riia 514,6 / 583 / 15

Madona 271,7 / 1104 / 50

7.35–8.05 hommikukontsert

12.00–12.30 börsiteateid ja heliplaate

16.00 Rossini helindeid heliplaatidelt

17.00–17.30 sõjaväeorkester

18.00 läti muusika. Sõjaväeorkester. Banders: Mars. Vitolins: Süit „Ärkamisaja laulu“ motiiv. Kripe: Mars

18.30 orel. A. Kalniņš. Mendelssohn: Sonata nr. 2. Mendelssohn: a) Andante; b) Fuuga; c) Adagio. Koraal

19.00–19.15 läti koorilaule

20.15 rahvalik kontsert. Orkester ja Herta Lusia (laul). Rimski-Korsakov: avamäng „Mäiõõ“. Sibelius: Romanss C-duur. Glassunov: Kontsertvalss D-duur. Laule. Massenet: „Maalilised stseenid“, süit

21.15–22.00 „Sügismuljed läti muusikas ja luules“

22.15 Kermbach: Valsisüit

22.30–24.00 tantsumuusika heliplaatidelt

Kaunas 1935 / 155 / 7

20.30–21.10 kants. Coleridge-Taylor: Mustlane, süit. Schmidt: Karussell. Strauss: „Tervitus Viinist“, valss. Gossec: Jaht

21.30–22.00 tantsumuusika

22.40–23.30 kontsert. Rossini: „Korintheta piiramine“. Wagner: Unelmad. Verdi: fantaasia oop. „Aida“

Varssav 1339 / 224 / 120

Kattovice 395,8 / 758 / 12

7.50–8.50 heliplaate ja teateid

13.15–14.25 solistid heliplaatidelt

15.30–1.00 Furmanski orkester. Lortzing: avamäng „Casanova“. Rozycki: valss balletist „Pan Twardowski“. Rubinstein: Ingli unelm. Kempner: Tšardaš. Schwider: Melankoolia. Dakowski: Lõbus talupoeg. Brahms: Ungari tants nr. 6

16.30–17.00 oktett „Poola fanfaarid“

Meyerbeer: mars oop. „Prohvett“. Fülkerkruss: Sõnadeta laul „Mu isamaa“ (klaveri soolo). Kliment: Popurri Viini meloodiaist. Geighler: „Salajane armastus“, tango

17.15–17.30 viiul. Th. Klein. Saint-Saëns: Rondo capriccio

17.45–18.00 koorilaul

18.15–18.45 uudis-heliplaate

19.45–20.00 rootsi muusika heliplaatidelt

21.00–21.45 ajaviitemuusika

23.00–24.00 rahvalik kontsert

0.05 tantsumuusika. Väike orkester

Stokholm 426,1 / 704 / 55

Motala 1539 / 216 / 30

15.00 orkester. Rydberg: „Itaalia“, kontsertmars. Fučik: avamäng „Marinarella“. Offenbach: katkeid oop. „Hoffmanni lood“. Peterson-Berger: Roosidele.

Demerseman: Hispaania fantaasia. Ellberg: Sõjaväelaule. Hedland: Mars

16.00–16.15 heliplaate

18.30–19.10 heliplaate

19.40–20.15 orkester. Peterson-Berger: Kaljusõit

21.00 vana tantsumuusika

21.45–22.45 kabaree

23.00–24.00 moodne tantsumuusika

Kalundborg 1261 / 238 / 60

Kopenhagen 255,1 / 1176 / 10

16.15–18.00 orkester ja laul ★ 20.15–21.00 orkester. Muusikat 18. sajandist. Scarlatti: Concerto grosso kahele viiulile, tšellole, keelpilliorkestrile ja tšembalole. Rameau: Tants balletist „Les in des galantes“. Joh. Chr. Bach: Sümfonia B-duur ★ 21.00–22.45 raadiopopurri ★ 23.00 instrumentaalansambel ★ 23.30–24.00 laule

Droitwich 1500 / 200 / 150

13.00 orkester ja alt ★ 15.15–16.00 heliplaate ★ 16.05 ajaviitemuusika ★ 17.00 kinoorel ★ 17.30 sõjaväeorkester ja tenor ★ 18.30 hispaania laule ★ 19.00 orkester ja laul ★ 19.30–20.00 ameerika heliloojaid ★ 20.45 Walesi vahemäng ★ 21.00 laupäevamagasin ★ 21.45 vestlus ★ 22.00–23.30 gala-varietee rahvusvaheliste tantsudega ★ 0.15 orkester ★ 1.00–2.00 tantsumuusika

Praha 470,2 / 638 / 120

7.15–8.30 muusika ja teateid

17.10–17.50 Melody-Boys

18.45–19.45 kontsert

23.15 heliplaate

23.30–0.30 orkester

Viin 506,8 / 592 / 100

17.30–18.35 Millõckeri operett „Kerjusüüvilane“ heliplaatidelt

20.10–21.10 muusikaline sportreportaaž. Jazzkapell, Mandi-kvartett ja solistid

21.15–22.40 kirju õhtu

23.10–23.50 aariaid ja laule (tenor) 0.05 „Viin on õõsel vast alles ilus“, kvartett

1.00–2.00 ajaviitemuusika

Tantsutunnid

NIC HARDT

VIRU 8, II KORRAL

Hea tuju on ainult siis kui elegantselt ja kergelt tantsite.

Budapest I

549,5 / 546 / 120

18.45–19.25 koorilaule

19.55–20.50 mustlisorkester

21.20–22.50 „Euroopa tantsib“. Budapesti kontsertorkester. Szalbados: Vanu ungari tants. Mozart: Saksa tants. Bartok: Rumeenia tants. Dvořak: Slaavi tants. Moszkovski: Hispaania tants. Grieg: Norra tants. Chopin: Poola tants. Tšaikovski: Vene tants. Strauss a) Ilusal sinisel Donaul; b) Tritš-tratš-polka

23.10 heliplaate

24.00–1.00 jazzorkester

Bukarest

364,5 / 823 / 12

18.00–19.00 ja 19.20–20.00 sõjaväeorkester

20.15–20.45 rumeenia rahvalaule ★ 21.00–22.30 ja 22.45–23.45 tantsuõhtu

Milano 368,6 / 814 / 50

18.10–18.55 tantsumuusika

21.50–24.00 Ranzato operett „Il paese dei campanelli“

Deutschlandsender

1571 / 191 / 60

7.30–9.20 muusika

13.00–14.45 orkester

15.00–16.00 muusikaline segaeeskava

17.00 ülekanne Kölnist

19.00–19.20 sport

20.00–20.45 ülekanne Leipzigist

21.10–23.00 ülekanne Münchenist

23.30–23.45 inglissarv

24.00–1.00 tantsumuusika. Wilfried Krügeri kapell

Berliin

356,7 / 841 / 100

7.30–9.00 muusika

17.00 ülekanne Kölnist

19.00 sport

19.15 flaami laule, tantse ja jutustusi

20.00–20.40 väike õhtukontsert

21.00 Mozarti ooper „Cosi fan tutte“ 2 aktis

24.00–2.00 lõbus nädalalõpu eeskava. Kaiseri kapell, sopran, tenor, balalaika, külöfon, kitarristid

Königsberg 291,0 / 1031 / 100

7.30–9.00 ülekanne Hamburgist

17.00–19.00 ülekanne Kölnist

19.20–19.45 Eegeri helindeid orelil

20.10–21.00 orkester, viiul, tšello. Landberger: „Riccio“, sümfoniiline proloog. op. 26. Brahms: Kontsert viiulile ja tšellole, a-moll, op. 102

22.10–23.00 reportaaž ringhäälinguhoonest

23.50–1.00 tantsumuusika

Breslau 315,8 / 950 / 100

6.00–7.00 ja 7.30–9.00 muusika

17.00–19.00 ülekanne Kölnist

20.15–20.45 saksa rahvalaule

21.10–23.00 ülekanne Münchenist

23.30–1.00 tantsumuusika

Hamburg 331,9 / 904 / 100

7.30–7.45 ja 8.10–9.00 muusika

17.00–19.00 ülekanne Kölnist

21.10–23.00 ülekanne Münchenist

23.25 muusikaline vahemäng

24.00–1.00 ülekanne Berliinist

Köln 455,9 / 658 / 100

7.30–9.00 muusika

17.00–19.00 „Lõbus laupäeva pärastlõuna“. Orkester, lauljad, „6 röömsat lauljat“, havaliduet, „3 lõbusat selli“ ja nende „Laterna magica“, kammerkoor jne.

20.00–20.50 kammerkviintett. Kavas: Lincke, Köpping, Enders, Lanner, Baldamus, Becce jt.

21.10–23.00 õhtukontsert. Orkester, kammerkoor ja koloratuursopran. Maass: Hamburgi laumuusika. Mozart: Kaks kontsertariaati. Wolff-Ferrari: Kammer-sümfonia. — Vaheag. — Verdi: katkeid oop. „Falstaff“ (kol. sopran ja koor). Glasunov: Kontsertvalss. Puccini: aariaid oop. „Gianni Schicchi“. R. Strauss: süit oop. „Roosikavalier“

24.00–1.00 ülekanne Leipzigist

Stuttgart 522,6 / 574 / 100

7.30–9.00 muusika

17.00–19.00 ülekanne Kölnist

19.30 nõiaorel

20.00–21.00 kammerorkester. Rust: „Nõialoss“, muinasjutuavamäng. Drigo: sere-naad balletist „Arlekin miljonid“. Bayer: valss op. „Nukkhaldjas“. Nesvadba: Loreley-parafraas. Joh. Strauss: „Meie juures kodus“, valss. Maillart: Eremitid kelluke. Zeh: Mars

21.10–23.00 Johann Strauss operett „Mustilaspärn“

23.30 ülekanne Leipzigist

1.00–3.00 orkester. „Armastus, nelmad ja õnn“. Kavas Conradi, Arditi, Lachner, Strauss, Sattler, Meissner, Ferrari, Mil-Löcker, Boulanger, Melchior, Popy jt.

Leipzig 382,2 / 785 / 120

7.30–8.00 ja 8.10–9.00 muusika

17.00–19.00 ülekanne Kölnist

19.40–20.35 sõjaväeorkester

21.00–23.10 Streckeri laulumäng „Annchen Tharaust“ 3 aktis

23.30–1.00 EmDe orkester

München 405,4 / 740 / 100

7.30–9.00 muusika

17.00–19.00 ülekanne Kölnist

20.05–21.00 kammermuusika. Beethoven: Keelpillikvartett B-duur, op. 18 nr. 6. — Retsitatsioone. — Händel: Aaria sopranile, flöödile, tšellole ja klaverile (Kielflūgel). Schubert: Nokturn klaverile, viiulile ja tšellole Es-duur, op. 148

21.10–23.00 Joh. Straussi operett „Mustilaspärn“ (eesietenduse 50 a. juubeliks)

23.30 vahe-eeskava

24.00–1.00 ülekanne Leipzigist

Moskva Komintern 1714 / 175 / 500

7.30–7.50 ja 8.00–9.15 heliplaate

18.30 laule

19.20 katkeid Mascagni ooperist „Cavalleria rusticana“

20.30 operetimuusika

21.00–22.00 laul, viiul, puhkpilliorkester

W. A. MOZARTI KUMMALINE ELUKÄIK

V HUVIMATK KAMMERMUUSIKASSE

22. oktoobrii kell 18.35

Muusika ajaloo esineb Mozart kõikehaarava universaalse isikuna. Ta lõi surematuid teoseid kõigis muusika-valdkondades. Tema tähtsus on suur nii ooperi-, sümfoonia-, oratooriumi-, kiriku-, kammer- ja soolomuusika ning laulu alal.

Instrumentaalmuusika alal (sümfoonia, ansambli) seisab Mozarti tähtsus peamiselt sonaadivormi arendamises. Haydni kindlaks määratud printsiipe arendas Mozart edasi. Üldse esineb Mozart instrumentaalmuusikas siduva lülina sonaadi vormi rajaja Haydni ja selle lõpliku kujundaja Beethoveni vahel. Mozarti muusika paistab silma oma otsekoheste südamlikkuse, lihtsuse, vormide selguse, harmoonia, hea kõlavuse ja eriti meloodiate rikkuse poolest, milles ei leidu tema väärilist maailmas.

Mozarti muusikalise loomingu põhimõtteks on armastus: kõike mõistev ja kõike andestav armastus. Ta lahendas praktikas küsimuse muusika heast mõjust kõlblusele. Kristuse sõnad „Armasta oma ligemist kui iseennast“ on Mozarti muusikalise loomingu kõrgeim ideaal.

Tema isa Leopold Mozart oli oma aja väljapaisvaks muusikuks ning märgates poja erakordset annet andus kogu hingega tema kasvatamisele ning temale süstemaatilise muusika õpetamisele, mis arenes imestusväärse kiirusega.

Wolfgang Amadeus (ehk täielise nimega Johannes Chrysostomus Wolfgangus Theophilus) Mozart sündis 27. jaanuaril 1756. a. Salzburgis. Kogu muusika ajaloo pole teist sarnast juhtumit, kus erakordne muusikaline and oleks avaldunud nii varakult ning arenenud säärase imestusväärse kiirusega; Mozarti lapsepõlv-aastad on nagu rida fantastilisi legende ja nõiduslikke muinasjutte. Juba kolmeaastasena hakkas ta klaveril kuulmise järele võtma konsonante, nelja-aastasena — komponeerima ja viieaastasena, olles õppinud mängima viiulit, mängis ta ühes isa ja selle sõpradega trios kaasa II viiulit, ekspromptelt lehelit lugedes.

Isa pidas oma pühaks kohuseks näidata ka maailmale noort geenius ning mitte teda hoida varjus enda juures Salzburgis. 1762. a. tegi ta ühes 6-aastase poja ja 11-aastase tütre Maria-Annaga kontsertreisi.

Esimesele kontsertreisiile järgnesid teised ning kõigjal võeti noor geenius vastu enneolematu vaimustusega. 12-aastasena juhatas Mozart juba Viinis oma messi ettekannet.

Vaatamata määratule edule kannatas Mozart kogu eluaeg puudust. Kõigi ta esinemiste ja teoste eest maksti väga halvasti. Rasked kogemused elus tegid temast lõppeks fatalisti. 1781. a. asus ta elama Viini, kus leidis pika otsimise järel väikese teenistuse koja-komponistina, mille tasu oli aga nii väike, et ta pidi hankima lisisissetulekut tundide andmisega. Mitmesuguste intriigide tõttu, milles peaosatendandis auahne ja kaval kojakapelmester Salieri, oli Mozarti tähtsamate ja väärtuslikumate tööde edu Viinis väga väike või nad kukkusid hoopis läbi. Selle tõttu oli mürgitatud kogu

ta elu ning maailma suurim geenius pidi oma viimased eluaastad elama äärmises viletsuses ja vaesuses. Ta suri 5. detsembril 1791. a. Viinis. Armetu vaesena maeti Mozart linna kulul ühishauda.

Mozarti ajaloolised teened leidsid hindamise alles hulk aega pärast ta surma. Üldine huvi ta loomingu vastu ärkas öieti alates ta sajandast sünnipäevast.

Instrumentaalmuusika alal on Mozart kirjutanud 40 sümfoonia, pealeselle veel hulga muid orkestritööd; 110 kammermuusikalist tööd, mille hulgas 7 keelpillikvintetti, 26 keelpillikvartetit, 7 klaveritriot ja 42 viiulisonaati; 51 mitmesugust kontserti orkestriga, orel- ja klaverisoolosid jne. Vaimuliku muusika alal on tähtsaim tema reekviem. Ooperitest on üldtuntud „Don Juan“, „Nõiavile“ ja „Naisterööv Serailist“.

Peatudes Mozarti juures esineb kammermuusika huvimatkas keelpilliansambli asemel seekord puhkpilli-ansambel, mis pakub vaheldust ja kammermuusikalisest küljest teatavat uudsust. Ettekandele tuleb Mozarti kvintett Es-duur (komponeeritud 1784. a. Viinis), mis on kirjutatud oboele, klarnetile, fagotile, metsasarvele ja klaverile. Kvintett koosneb osadest: Largo, allegro moderato, larghetto ja rondo. —y.

Järg leheküljelt 281.

hane muusika. Teos endast vähemal kujul (ainult kooriosana) valmis autoril juba maailmasõja ajal (1915), kuna 1921. a. suvel ta koostas sellest suure kantaadi koorile, baritonisoolole ja orkestrile. Kantaat algab lühikese eelmänguga, mis käsitleb otsivaid meeleolusid, milles Eesti rahvas oli maailmasõja päevil. Selle järel arenevad teoses kaks meeleolu — üks pühalik-palveline, õrn, — teine pidulik-tahtejõuline ja tugevakõlaline. Teose lõpposas avaldab muusika end jõuliselt sõnadel:

„Nüüd, vahva Eesti, suur su palk,
Palk töö ja vabaduse.
Kesk ööd su koit lööb hiilgama
Ja lõõmab kuustumata.“

Päris lõpus korduvad algsõnad, mis alguses olid väljendatud palvemeeleolulises muusikas, kuid nüüd tugevakõlalisel ja suursugusel käsitlusel:

„Nüüd ole vapper kodumaa,
Maa püha võrdlemata.“

Selle kantaadiga on Juhan Aavik andnud eesti heliloomingus suure väärtusega teose, mis käsitleb teatud mõttes eestlaste ajalugu. Kuidas alul kogu eesti rahva tulevik oli tume, kuid rahval oma otsinguis siiski oli mingi soov ja tung õilsama, kõrgema, s. o. vabaduse järele; kuidas ta palveliselt, aga kindla tahtega hakkas püüdma sinna poole. Ja lõpuks kindla tahte saavutusena ongi Eesti rahva vabaduskoit löönud lõõmama kešet ööd. Ning komponist manitseb vägevail helidel Eestit ka tulevikus olema vapper ja kaitsma oma püha maad ja tulevikku. See kantaat on seega väga sobivaks lõpptükiks II Balti-kontserdile.

Raadio-osi suures valikus soodsate hindadega ostate Raadio-Kooperatiivi kauplustes
Tallinn, Tartu, Pärnu.

HELIDE TEKITAMINE KAPATSITIIV-ELEKTRILISEL TEEL

Arnold Illison.

Selle ajakirja 13. numbris kirjeldas nende ridade kirjutaja uut põhimõtet helide jäädvustamiseks ja reprodutseerimiseks kapatsitiiv-elektrilisel teel. Sama kirjutus näitas uue põhimõtte rakendamisevõimalust elektriliste muusikainstrumentide ehitamiseks. Vahepeal on autor sooritanud rea mitmesug. katseid uue põhimõtte kasutamisevõimaluste selgitamiseks samal alal. Alljärgnevad read on mõeldud nende katsete tulemustest tulevatute uute rakendusvõimaluste tutvustamiseks lugejaskonnale.

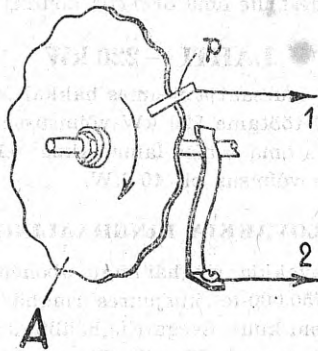

Joonis 1.

Nagu nähtub juba pealkirjast, tegeleb käesolev kirjutus muusikaliste toonide tekitamise probleemiga. Muusikaliste toonide, helide tekitamiseks on tehnika tänapäeva seisus juures väga mitmesuguseid võimalusi. Nende loetlemine ei kuulu käesoleva kirjutuse raami. Siin vaatleme uut võimalust selleks. Samuti selle kasutamist tegelikkuses.

See uus põhimõte on lühidalt järgmine.

Mehaanilise seadeldise abil tekitatakse mahtuvusemuudatusi kuuldesageduse piires. Neil mahtuvusemuudatustel lastakse erilise lülituse abil tekitada vastavaid pingekõikumisi. Viimased juhitakse madalsagedusvõimendajasse, mille väljumisahelas on reprodutseeriv instrument — valjuhääldaja. See teeb mahtuvusemuudatustes peituvat häälesageduse kõrvale kuuldavaks.

Seda põhimõtet võime rakendada kõigepealt heligeneraatori ehitamiseks. Heligeneraatori all mõistetakse seadet, millel võimalik tekitada sinusoidaalset põhitooni kuulmisaistingu piires valjuhääldajates, võimendusastmetes, modulatsioonil jne. esinevate moonutuste kindlakstegemiseks. Uuel, kapatsitiivsel põhimõttel ehitatud heligeneraator, mida kujutab joonis 1, on oma ehituselt väga lihtne.

Vastu tiirlevat, lainelist servaga metallketast A asetseb kitsas metallplaadike P, ilma et ta esimest puudutaks. Ühes kettaga A moodustab plaadike P kondensaatori. Ketta tiirlemisel selle kondensaatori mahtuvus muutub, andes sageduse, mis sõltub ketta A serval asetsevate võngete arvust ning ketta tiirlemiskiirusest. Võttes mitmesuguses suuruses (s. t. eriarvu võngetega) kettaid ning muutes

tiirlemiskiirust võime saada igasuguseid kuuldesagedusi.

See heligeneraator annab meile, nagu ketta A serva kuju vaadeldes kergesti järeldatav, puhtsinusoidaalse põhitooni.

Järgnevalt kirjeldame generaatorit, mis annab ühe kindla tooni ulatuses peale põhitooni ka veel viis esimest üleltoonit, olles sealjuures sama lihtne ehituselt (joonis 2).

Tiirlevat ketast asendab nüüd elektromagneti EM jõul võnkuma pandud plaat A. Kuna elektromagneti mähisesse juhitakse vahelduvvool, võngub plaat A vahelduvvoolu sagedusega (50 H/sec.). Plaadi A ots möödub üles-alla võnkumisel metall-lainepindadest P, I, II, III, IV ja V. Lainepinnad ühel poolt ja võnkuv plaat A moodustavad taas kondensaatori. Plaat A teeb 50 H sekundis, lainepind P teeb 5 võnget — seega sagedus A ja P vahel on 500 herti. See on põhitoon. Lainepind I teeb 10 võnget — sündiv sagedus on seega 1000 H (I üleltoon). Lainepind II (15 võnget) annab teise üleltoonit (1500 H), III (20 võnget) — kolmanda (2000 H), IV (25 võnget) — neljanda (2500 H) ja V (30 võnget) — viienda üleltoonit (3000 H). Et kõik kuus lainepinda on omavahel elektriliselt ühendatud, tekib juhtmete 1 ja 2 vahel mahtuvusemuudatuse komplitseeritud kuju, sisaldades peale põhivõnkumise veel tema viis esimest üleltoonumist. Muutes nüüd plaadikeste I, II, III... kaugust A suhtes võime hõlpsasti anda põhitoonile juurde just tarvisminevaid üleltoone. Teiste sõnadega — me võime kutsuda esile igasuguseid muusikalisi toone, imiteerida viiuli, laulu, vaskpillide jne. täämbrit.

Viimaste aastate jooksul on tehtud mitmesuguseid katseid muusikainstrumentide kõlatäiuse paran-

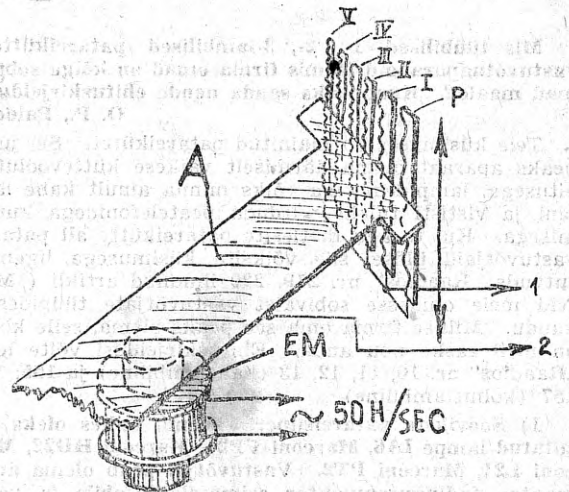

Joonis 2.

damiseks elektrilisel teel. Olgu siinjuures nimetatud näiteks Siemens-Bechstein-Nerusti klaverit. Kolme ettevõtte ühistöö tulemusena oli võimalik ehitada klaver, millel puudub kallis ja raske metallraam keelte pinge kandmiseks. Keeled sellel klaveril on peenemad ja asetatud ühekordselt hariliku 2- ja 3-kordse asetuse asemel. Viimane asjaolu võimaldas raamistiku ehitamisel piirduda ainult üksi puuga. Et

Tutvuge RET-raadiotehase uudisvastuvõtjatega Raadio-Kooperatiivi kauplustes, Tallinnas, Tartus ja Pärnus.

teha tasa peenematest keeltest tingitud kõlajõu kaotust ehitati klaverile juurde võimendaja ühes valjuhääldajaga. Haamriga võnkuma löödud keelte kohale on asetatud rida magneteid mähisega. Viimaste kaasabil muudetakse keelte võnkumisenõuet võnkuvateks vooludeks, mida kõvendatakse võimendaja poolt ning juhitakse siis valjuhääldajasse. Seesugune mehhaanilis-elektriline klaver pakub mõndagi huvitavat nii kõlavärvingu kui kõlajõu poolest, kuid kompliteeritud ehitus ja võrdlemisi kallis hind takistavad seda levimast laiemate hulkade sekka.

Siinkohal avaldatud kapatsitiivpõhimõtte laseb end väga hästi rakendada samasugusteks katseteks. Võnkuvate metallkeelte kõla elektriliseks edasiandmiseks ei vaja seadeldis mingeid keerulisi abinõusid. Jätkub sellest, kui keelte kohale asetada lihtne metallplaat. Keel ühes plaadiga moodustab kondenssaatori. Keelte võnkumisel nad muudavad oma kaugust plaadi suhtes, tekitades nii vastavaid mahtuvusemuudatusi. Edasi on vaid tarvilik mahtuvusekõikumised erilülituse abil muuta pingekõikumisteks ning need pärast võimendamist juhtida valjuhääldajasse. On selge, et selline seade on palju lihtsam ning ühtlasi odavam Siemens-Bechstein-Nerusti konstruktisioonist.

Mahtuvusemuudatuste muundamiseks ning võimendajasse juhtimiseks kasutas autor „Raadios“ ilmunud kapatsitiivse mikrofoni lülituskavale sarnanevat lamplülitust. Võimendaja koosnes kahest astmest.

Rõõmuks igas kodus on RET raadiotehase uudisvastuvõtjad.

Lugeja küsib

Mis tüübilised 1-, 2-, 3-lambilised patareiküttega vastuvõtuaparaadid ja mis firma omad on kõige sobivamad maale? Kust võiks saada nende ehituskirjeldusi? O. P., Paide.

Teie küsimuses on mainitud patareikütet. Sel juhul peaks aparaat olema äärmiselt väikese küttevoolutarvitusega, lampidearvuga võiks minna ainult kahe lambini ja vististi tuleks piirduda peatelefonidega kuulamisega. Kui te aga mõtlesite patareikütte all patarei-vastuvõtjaid üldse, siis võiksite küsimusega ligemalt tutvuda „Raadios“ nr. 219, 220 ilmunud artikli („Mõteteid meie oludesse sobivaist vastuvõtjate tüüpidest“) kaudu. Millise firma oma see peaks olema, selle kohta on meil raske nõu anda. Ehituskirjeldusi võite leida „Raadios“ nr. 10, 11, 12, 13 (kahelambiline) ja 155, 156, 157 (kolmelambiline).

1) Sooviksin patareisuperi skeemi, milles oleks kasutatud lampe IA6, Marconi VP21, Marconi HD22, Marconi L21, Marconi PT2. Vastuvõtjal peab olema automaatne fadingsregulaator esimesele lambile ja vahesagedusele.

Ilmaeagu olete pahane oma raadioaparaadile. Asendage selle vanad lambid uute ja moodsate Marconi lampidega, siis võite oma aparaadist tunda ka headmeelt.

VII EESTI RAADIONÄITUS

Avatakse reedel, 25. oktoobril kell 12.

Tänavune Eesti raadionäitus avatakse Tallinnas Bõrsisaalides tuleval reedel, 25. oktoobril kell 12 p. ja kestab kuni 30. oktoobrini. Huvi seekordse raadionäituse vastu on nii publiku hulgas kui raadiotööstuse ja -kaubanduse ringkondades eriti suur. Näitusel esineb enam kui 20 väljapanijat.

Riigi Ringhääling kannab näituselt üle reedel kell 12 päeval avamistalituse ja annab sama päeva õhtul kell 21 reportaaži näituselt, et ka need, kes isiklikult näitusele ei saa minna, võiksid tutvuda kõige sellega, mida näitusel näha. Tuleval laupäeval kell 20 kannab ringhääling näituseruumidest üle oma orkestri kontserdi.

LAHTI — 220 kW

Uus Lahti suursaatja Soomes hakkab kavatseltavasti oktoobri lõpul töötama 220 kW võimsusega. Saatja säilitab seejuures oma senise lainepikkuse (1807 meetrit). Saatja senine võimsus oli 40 kW.

TŠEHOSLOVAKKIA RINGHÄÄLINGU TULUD

Tšehhoslovakkia ringhäälingu abonentide arv ulatab praegu 750.000-le, kusjuures ringhäälingumaksuks on 10 Ts. krooni kuus. Seega ringhäälingu aastane sissetulek on ümmarguselt 90 milj. Ts. krooni. Sellest summast postivalitsus saab 60%, kuna ülejäänud 40% kuulub ringhäälinguühingule. Läänud aastal ringhäälingule langevast osast kulutati 29,6 milj. Ts. kr. tehniliste seadete täiendamiseks ja ringhäälingu administratiivkulu- de katteks.

- 2) Kas „Raadios“ ilmub lähemal ajal mõni patareisuperi skeem ja kas see vastaks ülalolevatele nõudele?
- 3) Kas „RET“ valmistab poolikomplekte amatöör-superile ja kas sealt võiks saada sellist skeemi?
- 4) Kas patarei-paelfilter vastuvõtjas on võimalik viia läbi automaatset fadingu reguleerimist, kui k.s.-astmes kasutada Marconi VP21 ja audioniks HD22? „H. P.“

1) Soovitud skeemi eestikeelses raadioliteratuuris pole ilmunud. Võiksite seda leida mõnest saksa- või ingliskeelsest raadioajakirjast.

2) Soovitud skeemi ilmumist lähemal ajal pole ette näha.

3) Praeguse töökoorma juures pole RET-il võimalik valmistada poole amatööridele. Tehas oma skeeme välja ei anna.

4) Aparaat, milles on üks kõrgesagedusaste, pael-filtrisidestus ja õgvendajana clivod, töötab nii nõrgalt, et seal ei jää enam mingit kõvenduse reservi, mis on automaadi töötamise vajalikuks eelduseks.

AUSTATUD KÜSIJAD!

Palume oma küsimused toimetusele saata nii, et nad saabuksid võimalikult esmaspäevaks. Vastasel korral on toimetusel võimata neile vastata kohe järgmises, reedel ilmuvast ajakirja numbris ja küsijail tuleb paratamatult vastust kaua oodata.

„Raadio“ toimetus.

RINGHÄÄLING VALLUTAB LÕUNAMERE SAARED

Lõunamere saared! Paljudele see nimi manab esile nägemuslikud kujutelmad palmidega palistatud üksindastest korallirandadest, atollisaartest, pooleldi alasti tõmmunahalistest meestest ja naistest päikese kõrvetatud laguunidel või troopika kuuvalgel ning nende sekka näputäiest eurooplasist, kes käitumises ja eluviisides on tingimata sarnaselt romantilised ja jõhkrad, nagu on kõigi loetud eksootiliste romaanide kangelased. Tegelikult on aga elu Lõunamere saartel tänapäev sama proosaline, — pole temas mõhkugi vähem tüütavaid igapäeva pisimuresid kui mõnes kõige moodsamas tsivilisatsiooni-keskuse eeslinnas.

Muidugi, Lõunamere saartel võib inimene tõesti viita aja kas juues või kuulates võluvaid kaunitare laulmas kuuvalgel; ning veelgi leidub võimalust jälgida „metslaste sõjatantse“ ja muid pärismaalaste tseremooniaid. Aga seejärel tuleks ikkagi kohe pöörduda tagasi „harilikku ellu“, — euroopalikesse hotellide ja ärikeskustega linnadesse suurematel saartel või kõigi moodsate mõnusustega varustatud üksikasulatesse vähematel saartel. Kuigi kohalikud kombes ja seadused veel püsivad üksikutes kolgastes, on moodsa transpordi levides ka sinna tunginud kõik tähtsamad tsivilisatsiooni head ja vead.

Nüüd on ka raadio neis regioonides võitmas viimaseid „üksinduse saari“. Praegu on Lõunamere redel ehitusel rida suure võimsusega ringhäälingusaatjaid, mis varustaksid esmajärguliste saatekavadega mitte üksnes Vaikse ookeani saari, vaid ka Uus-Meremaad ja Ida-Austraaliat. Üksikute saatjate asukohtadena on nähtud ette Suva (Fidshi saartel), Samoa ja Norfolk saar. Täni olid ainsamaiks Vaikse ookeani saatjateks KZRM, Manila, mille kuuldavus ekvaatorist lõuna poole on aga üpris nõrk, ning kaks saatjat Havai saartel. Nende võimsus on väike ning suurem osa saarte elanikest on pidanud rahulduma vaid Uus-Meremaal asuva Wellingtoni 2YA saatja kavadega.

Traaditu telegraaf pole aga Vaiksel ookeanil enam mingi uudis. Kõik tähtsamad saared, nagu Raratonga, Tonga ja Fidshi seisavad välismaailmaga raadio teel pidevas ühenduses ning kõik rahvarikkamad saared juba on varustatud või on varustamisel morsejaamadega. Samoa saarel oli telegraaf laialdaselt levinud juba enne maailmasõda, mil saare peremeesteks olid sakslased, ning osa sellest telegraafivõrgust on veel praegugi tarvitusel. Samoa saarestiku ainus ringhäälingusaatja asub Apias, Lõunamere kauneimas linnas. Keegi Uus-Meremaalt tulnud raadioentusiast oli kord Apias alustanud katseid väikese viievatise saatjaga, mis oli kuuldav üksnes linnas endas, ning müüs selle hiljem linnavalitsusele. Valgeid on Apias võrdlemisi palju ning kõigil neil on vastuvõtuaparaadid. Apias asub ka kuulsa Lõunamere saarte juttudemeistri Robert Louis Stevensoni haud, — kõrgel mäetipul mereäärse linna kohal.

Vastuvõtjad, mida tarvitavad Samoa elanikud, on üsna võimelised; nendega ulatub kuulma ka Ameerika, Austraalia ja Uus-Meremaa saatjaid.

Üks huvitavaid saari Vaiksel ookeanil on „Plekknõude saar“ ehk Niuafouu, mis asub Apia ja Suva vahel. Oma nime sai saar sellest, et enne raadio sündi pidasid ühendust laevade ja saare vahel pärismaalased, kes madalas vees ujusid kaugele merele kuni laevadeni, tarvitades seejuures postivahetamiseks veekindlaid plekknõusid või ka õõnsaid bambuskeppe. Kuna saare vetes leidub ka haikalu, kes nii mõnegi ujuja ühes postiga pärisid endale, siis on viimastel aegadel ujumise asemel võetud tarvitusele paadid. Niuafouu saare võluks on tema kustunud vulkaani kraater, mille ümbermõõt on kolmkümmend miili, ning neli kaunist järve. Saar on kuulus ka oma haruldaste linnutõugude poolest.

Teiste Vaikse ookeani saarte hulgas on kuulsaimad Tonga ja Raratonga. Viimane on muuseas peatuskohaks aurikutele Uus-Meremaa-Ameerika liinil. Tonga on Vaikse ookeani ainumaid naiskuningriike. Teda valitseb kuninganna Salote, kelle sõjavägi ja ihukaitse koosneb 24 sõdurist. Tonga sõjaväes on juba kujunenud traditsiooniks, et teda juhib mõni endine inglise ohvitser. Kuninganna abi kaas, kes ühtlasi täidab peaministri kohuseid, on oma hariduse saanud Sydneys Austraalias. Tonga parlament koosneb 21 liikmest. Kuna saar kuulub Briti impeeriumi iseseisva kuningiriigina, siis esines 1914. aastal nende riikide nimede hulgas, kes kuulusid sõja Saksamaale, ka Tonga. Kummalgi saarel, nii Tongal kui Raratongal, ei puudu ka mõned raadioaparaadid, mida kasutatakse innukalt.

Vaikse ookeani saared on tähtsad oma kopragavarade, troopika-puuvilja ja suhkrupilliroo istandike tõttu, ning kuna tormid selles maailmaosas on eriti sagedased ja tugevad, siis on raadioühendus neile saartele väga oluline. Kui mingi saar satub tormihätta, võib raadio kaudu kohe kutsuda abi mujalt, kas või Austraaliast ja Uus-Meremaalt. See pärast Vaikse ookeani saarte elanikud tervitavad uute raadiosaatjate ehitamist suure rõõmuga.

RAADIOPILDI REKORDKIIRUS.

Kui major Campbell, inglise rekorditepurustaja autospordis, hiljuti San Franciscos püstitas uue maailmarekordi kiiruses, siis hetkel, mil ta sõidu järel astus autost, müüdi juba Londonis ajalehti ühes pildiga tema kihutamisest sõidurajal. Selleks fotoagent, kes San Franciscos pildistas Campbelli sõidu, saatis pildi raadioteel New Yorgi kaudu Londoni, kus see viimasele minutil isati valmis trükitud ajalehtedesse.

RET-raadiotehase oktoodsuper „Pioneer“ on hooaja ostetavaim vastuvõtja. Hind Kr. 195.—

SAATJA SELJAKOTIS

Tänapäev, olles valinud kuulamiseks mingi saatja, märkame tihti, et päevasünnimuse või muu tegevuse kirjeldus, mida kuuleme oma vastuvõtjas, nähtavasti ei leia aset saatja studios, vaid tuleb otse sünnimuskohalt. See võib asetseda studiost hoopis eemal, kuid siiski on saade laitmatult puhas ja selge.

Mikrofon ei püsi nüüd enam ainult studios ja heliplaatide kohal, vaid on astunud otse ellu, jälgima igapäeva askeldusi ja sünnimusi rahvakogumistel, lennuväljadel, sõudevõistlustel, teatris, kaevandustes maa all, lennukiga pilvedes ja tuukriga merepõhjas. Paljudel juhtumitel on nendest kohtadest ühenduse loomine studioga ülekandekaabli abil aga võimatu, mispärast tuli leida teine tee. Konstrueeriti kantavad lühilainesaatjad, mida ülekandeks päris saatjale võib ta väikesuse tõttu võtta kaasa autosse, lennukisse, laevale,

paati jne. Veelgi enam, — uue lühilainesaatja moodud on vähendatud niivõrd, et kogu seadeldist võib kanda endaga kaasas ka jalamees nagu seljakotti.

Selline saatja on varustatud seljarihmadega ja antenniga, mille pikkus ulatab vaevalt meetrini. Võimsuselt on ta harilikult 1-vatine; ainult harvadel kordadel tarvitatakse saatjat, mille võimsus ulatub 5—15 vatile. Teadete edasiandmisel ringhäälingu reporter võib mikrofoni hoida käes või kui ta need tahab jätta vabaks, kinnitab mikrofoni enda rinnale suu kõrgusele. Teises väikeses kohvritaalises kastis asetseb kõrvalaparatuur, mida kannab abiline.

Pole kahtlust, et rändreporteri ala ringhäälingus edasipidi laieneb veelgi, misläbi suureneb saatekavade elulisus ja mitmekesisus.

Väljaandja: Üleriiklik Eesti Raadioühing

Tegevtoimetaja: **Karl Kesa**

Vastutav toimetaja: **L. Ojaveski**

Kirjuta

Erika'l

ja sa saavutad edu!

Müük järelmaksuga

Kr. SAAR ja Ko.

Tallinn, Viru 3; Tartu, Raekoja 2



Seebitööstus

„Hasso“

Teatan oma lugupeetud kaubatarvitajatele, et olen oma tööstuse üle viinud

**Tallinn
Pronksi 1
Tel. 304-42**

Daamide pesu

trikoost, südist ja riidest odava hinnaga.

Tellimisi võetakse vastu ka tellija materjalist.

Põlled, kitled ja sukad suures valikus.

Laste riietus,

prima väljatöötus ja heast materjalist.

Odavad hinnad

Tellimiste vastuvõtmine ka tellija materjalist.



Kooli

**kraed
kitled
põlled
võiml. ülik.**

koigile koolidele ettekirjutatud vormi järgi.

LÕIKED lastele ja täiskasvanutele: mantlite, kleitide, pluusede, pesu, põlled jne. jaoks soovitavad

ÕED BÜCKLER, Tallinn, Kinga 6/8



V. a. raadiokuulajad!

Kes soovib omale uut kübarat, see saab selle oma vanast kübarast, mida teeb Teile **kübaratööstus**

Extra, Viru 2,

EstoMuusika kõrval.

TRIKOOTÖÖSTUS

E. KOPPE

TALLINN, Vana Viru 15 mt. 2. Tel. 454-11

MÜÜK SUUREL JA VÄIKSEL ARVUL

Kõige täielikum ja vanem riideäri

E. PISAREV, Tallinnas
mis asub S. Tartu mt. 1

soovitab suures valikus odavate hindadega kodumaa ja välismaa riidekaupu nagu „Crepe-de-Chin“, siidi, villaseid kleidiriideid. Narva kalevabriku palitu-, mantli- ja ülikonnariideid. Kõiki sorti pleekimata ja valget pesuriidet. 1. sorti „Pääsuke“ kangalõimi. Hästi vateeritud tekke ja patju. Nõpitud ja noppimata hanesulgi. Pruutpaaridele kasulikum riidekauba ostukoht jääb

F. E. Pisarev, Suur Tartu mt nr. 1

'Arge unustage,

et vanu raadioaparaate vahetatakse moodsate vastu kõige soodsamini

„Raadiokliinikus“, Raekoja pl. 13

Suur valik. Pikaajaline järelmaks. Parandused ruttu ja vastutusega. Isehitajale igasugused üksikosad.