

RADIO



Nr. 44 (338) 4. XI 1937
VII AASTAKAIK • HIND 10 SENTI

Kaanepildil: Mitte tuletorn, vaid kaugenägemissaatja

Saksas Feldbergile ehitatava kaugenägemissaatja mudel

**Kahe
sõrmega
käsitatakse maailma!**

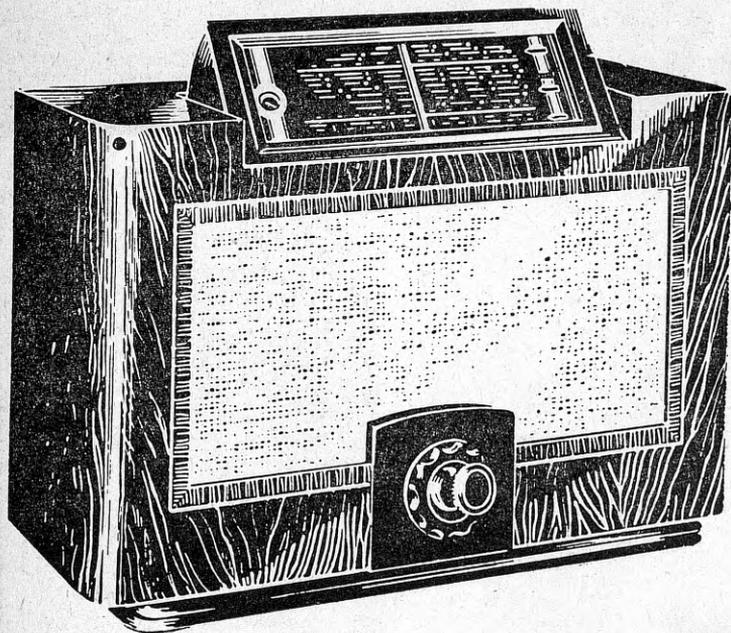
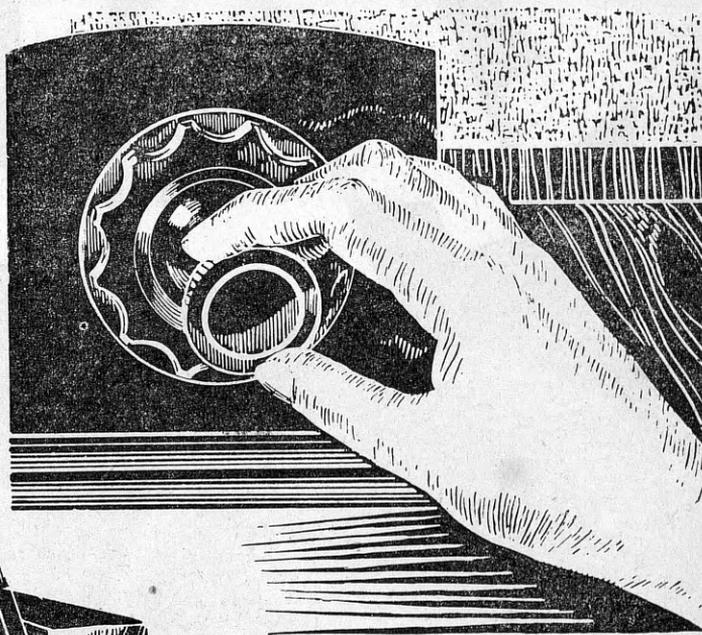

Maksimum maailma saate-eeskavadest helipuhtalt Teie eluruumis. Sealjuures annavad **suurimat käsitamismugavust** — robot mononupp-klappskaala. **Ideaalseimat heliülekanneid** — helihajutaja — helitasakaal. **Täpseimat nähtavat häälestust** — häälestusindikaator — maagiline silm. Seda pakub ainult Philips. Tutvuge Philips vastuvõtjatega Philips raadio-aparaatide müügikohtades.

**Kasutage maailma suurima
raadiotehase kogemusi**

PHILIPS 

150 AASTAT „DON JUANI“

Wolfgang Amadeus Mozart istus juba oma paar aastat Viinis. Paljudel kontsertidel oli mängitud tema helitöid. „Röövimine Serailist“ oli viinlasi koguni mõni aeg võlunud. Kuid läbi ei lõnnud see laulumäng ometi. Nüüd andis ta viinlastele ooperi „Figaro pulm“, oma lõbusaima teose. Kuid kõik ei aidanud. Keisril oli tema ooperite juures ikka midagi laita. Väikesi, tundmatuid heliloojaid, saksa ja välismaa omi, hinnati Mozartit palju kõrgemalt. Mozartiga läks allamäge. Häda ja viletsus ähvardasid heliloojat. Ka seekord läks täieks vanasõna: prohvet pole kuulus omal maal...

Kuid leidis linn, kus Mozartit hinnati kõrgemalt: Praha. „Figaro pulm“ ettekanne Prahäs läks kirjeldamatu juubelduse saatel. Mozartile kirjutati Viini, ta külastagu Prahast, et ise ka sellele vaimustusele kaasa elada. 1787. aasta alul veeriski postitöid Mozarti ja tema naise Konstanzaga Praha värvavatest sisse. Need olid neile ilusad nädalad. Siin laulsid ja viiistasid tõesti kõik tänavapoisid melodiatid tema „Figaro pulmast“ ja ballidel mängiti tantsuks vaid Figaro-muusikat — lühidalt, kogu linn oli Figaro-vaimustuses. Kui ta kord ise dirigeeris oma ooperit, muutusid prahalased peaaegu narrideks. Üks kontsert tõi sisse 1000 guldnat. Veel toredam oli aga see, et Praha ooperi direktor Bondini tellis temalt 100 dukati eest uue ooperi. Nüüd oli tal vähemalt jälle suur töö ees.

Mozart, Viini tagasijõudnuna, jättis ooperi aine valiku „keiserliku õueooperi poeedi“ abbe Lorenzo da Ponte hooleks, kes oli nii õnnestunud libretto andnud tema „Figaro pulmalegi“. Da Ponte oli iseäralik ja mitte just alati sõbralik härra. Kuigi ta oli tööga väga koormatud, võttis ta siiski teksti kirjutamise kohe käsile.

Da Ponte valik langes vanale hispaania legendile don Juanist. Don Juan Tenoria lugu on andnud ainet nii mõnelegi lavateosele. Nimetatagu siin vaid kaht tähtsamat: Esimesena kasutas seda hispaania munk Gabriel Tellez, kes elas XVII sajandi algupoolel ja Tirso de Molina nime all kirjutas tervelt 300 teatritükki; teine tähtsam autor enne da Pontet oli Molière. Ka Itaalias oli don Juani aine väga populaarne ja da Ponte tarvitski itaalia allikaid oma libretto koostamisel.

Libretto kirjutati muidugi itaalia keeles — olid ju nii Viini kui Praha ooperiettekanded itaaliakeelsed. Nii sai hispaania don Juanist itaalia don Giovanni ooperi kangelaseks.

Don Juani ainekuga valguga oli Mozart rahul. Terve suvi 1787. a. komponeeris ta virgalt uut ooperit. Kuid ainult osa sellest kirjutas ta üles. Teise osa kirjutamise lükkas ta edasi, kuni ta oli kõiki Praha lauljaid isiklikult tundma õppinud.

Nii reisis Mozartite abielupaar septembris jälle Prahasse. Mozarti abielupaar elas Prahäs Söeturul „Kolme lõvi“ võõrastemajas. Tekstilooja da Ponte elas läheduses asuvas teises võõrastemajas. Mozart ja da Ponte võisid seejuures üle õue vabalt vestelda ja oma töö üksikasju arutada. Kas see pole kummaline pilt, kui kirjanik ja helilooja üle pimedada õue vahetavad mõtteid ja seejuures loovad maailma-kuulsa kunstiteose!

Ooper oli lõpuks valmis — puudus vaid avamäng. Mozart polnud ikka veel sellega valmis saanud, kuigi esietendust oli mitu korda edasi lükatud. Nüüd pidi see aga kindlasti olema 29. oktoobril. Oli seega viimane aeg. Sõbrad muutusid rahutuks. Kuid Mozart naeratas ainult. Ta oli oma asjas kindel. Peas oli tal kõik ammugi valmis. Nüüd oli vaja seda ainult paberile panna. Lõbusalt koosviibimisel kellegi krahvi juures ei tahtnud ta aga puududa. Kuid pärast seda läks lõpuks tööks. Konstanza keetis jälle tugeva punši ja istus tema juurde, et talle jutustada lõbusaid lugusid, kas muinasjuttu Aladini imelambist või midagi selleaolist. Nii võis Mozart kõige paremini kirjutada, nagu ta nii mõnegi osa ooperist oli kirjutanud keeglimängu juures. Hanesulega töötamise läksid tema silmad ometi kinni. Hommikul kell viis äratas Konstanza tema uuesti. Ta hõõrus oma uniseid silmi ja kirjutas samal hetkel sealt edasi, kus ta oli jäänud peatuma mõni tund tagasi. Ja siiski sai see avamäng tema kirglikumaks, deemonlikumaks tööks. Hommikul kella seitsmeks olid tellitud noodikirjutajad ja tõesti kirjutas Mozart täpselt kell seitse avamängu viimase noodi. Järgnes kohe peaproov, kus avamäng sai vaimustatud tunnustuse osaliseks. Mõned tõendavad, et avamäng saanud valmis alles esietenduse päeval, nii et orkester pole teda saanud üldse harjutada. Näib, et see

on siiski pisut liialdatud. Kuid selleta- gi oli Mozarti saavutus geniaalne.

Nii saabus 1887. a. 29. oktoober, mil Mozarti „Don Juan“ kanti esmakordselt ette ja millest nüüd on möödunud 150 aastat. Edu oli üle ootuste suur. Juba Mozarti dirigendipulti saabusid võeti ta vastu trompetitušiga. Nii sai see õhtu Mozartile ilusaimaks elamu- seks tema muidu nii raskes elus. Veel järgnesid paar nädalat, mil ta sai maitsta oma õnne. Praha kõrgema seltskonna liikmed püüdsid temale austust avaldada üksteist lausa üle trumbata ja iga tema soovi täita. Tulise heameelega oleksid nad Mozartilt tellinud veelgi ühe ooperi. Kuid Mozartit haaras rahutus. Ta tahtis jälle tagasi Viini, kuigi teda seal oli koheldud halvasti.

Ka „Don Juani“ hiiglaedu Prahäs ei leidnud Viinis küllaldast vastukaja. Samal ajal suri just suur Willibald Gluck. Nii vabanes kammermuusiku ja õuekomponisti koht. Järglasena tuli kõne alla ju ainult Mozart. Kuna see oli aga ainult Mozart, siis vähendati palk 2000 guldnalt 800-le. Jälle kollitasid puudus ja viletsus. Ja vaevalt neli aastat hiljem lahkus suur helemeister puruvaesena siit maailmast.

„Don Juanist“ ei tahtnud viinlased alul üldse midagi teada. Teised ooperid olid neile meeldivamad. Lõpuks tuli ta siiski ettekandele ja „Don Juan“ — ei meeldinud viinlastele! Nad olid harjunud kergema ja lihtsamaga. Mozart muutis ja viilis oma ooperi kallal. Kõik asjata. Juba järgmisel aastal kadus „Don Juan“ paljudeks aastateks Viini ooperi mängukavast. Keiser sõnas peale esietendust: „Ooper on jumalik, võib-olla veel ilusam kui „Figaro pulm“, kuid see pole toit minu viinlaste hammastele.“ Mozart polnud kitsi tabava vastusega: „Anname neile aega närida!“ Ja seda on inimesed möödunud 150 aasta kestel teinud põhjalikult. Tänapäev armastame ja austame Mozarti „Don Juani“ kui suurt kunstiteost, millega on rikastunud inimkond. Me seisame imetledes sellises külluses pakutava ilusa ees. Tõesti geniaalsena paistab meile, kuidas selles teoses põrutav traagika on ühendatud päikesepaistelise kergusega. Iga takt selles teoses on sama värske kui 150 aasta eest.

*

„Don Juani“ I vaatus tuleb meie ringhäälingus heliplaadilt ettekandele sel teisipäeval, II vaatus järgmisel. Saate paremaks jälgimiseks anname allpool lühida kokkuvõtte ooperi sisust.

Tegelased: Don Juan (bariton) — Komtur (bass) — Donna Anna, tema tütar (sopran) — Don Ottavio, Anna peigmees (tenor) — Donna Elvira, daam Burgosest (sopran) — Leporello, don Juani teener (bass) — Masetto, talupoeg (bass) — Zerlina, tema mõrsja (sopran). Talupojad, teenrid.



Frédéric Chopin

Tema helitööde kontserdi puhul ringhäälingus esmaspäeval.

Tegevuspaik: Linn Hispaanias.

I vaatus. Don Juan võrgutab komturi tütarat donna Annat. Viimase appihüüde peale tuleb komtur, kelle don Juan kahevõitluses surmab ning siis ise põgeneb koos oma teenri Leporelloga. Donna Anna oma peigmehe don Ottavioga töötavad kättemaksu. Oodates pargis kohtamist kellegi daamiga satub don Juan kokku donna Elviraga, kelle ta kunagi võrgutanud, töötades temaga abielluda. Donna Elvira etteheidetest pääsmiseks lahkub don Juan, jättes donna Elvira kõnelema Leporelloga, kes n. n. „registreerimise“ donna Elvira pühendab oma isanda lõpmatuisse armuseiklustesse. — Pühapäeval jalutuskäigul näeb don Juan kirikust väljumast noorpaari, Masettot ja Zerlinat. Ta asub Zerlinat võrgutama ning kutsub selleks kogu pulmarahva oma lossi. Teel satub talle uuesti vastu donna Elvira, kes hoiatab Zerlinat, ning donna Anna koos don Ottavioga, keda donna Elvira ärsitab don Juani vastu. Riietudes õhtuks peoks don Juan paljastab „vahuveini aarias“ varjamatu oma elu ja naudingut ihaldava iseloomu. Piduperemehena õhutab don Juan oma külalisi rõõmule ja lõbule, et tal endal oleks kergem jõuda sihile. Külaliste hulgas on maskidena ka donna Anna ja donna Elvira don Ottavio saatel. Tantsu kestel viibki don Juan Zerlina oma magmistuppa. Appihüüete peale päästetatakse Zerlina don Juani küüsis, kuna aga viimane endale mõõgaga teed raiudes põgeneb. Ta pääsis sellega inimlikust kättemaksust.

II vaatus. Don Juaniil on kavatsus võrgutada donna Elvira kammerneitsit. Selleks vahetab ta oma riided Leporello omadega. Leporello aga peab donna Elvira meelitama kodust eemale, etendades don Juani osa. Masetto koos talupoistega tuleb don Juani karistama ning viimane peab oma ettevõtte pooleli jätma, päästes end kalmistule põgenemisega, kuhu ebausklikud talupoisid ei julge talle järgneda. Vahepeal don Juani riidetatud Leporello on lahkunud donna Elvirast, satub aga kokku donna Anna ja Ottavioga ja hiljem vihase Masetto ja Zerlinaga. Et oma nahka päästa, ei varja ta enam oma õiget isikut. Kalmistul kohtab ta don Juani ja nad vahetavad uuesti oma riided. Don Juani pilk langeb komturi hauakujule; tülbel ja trotsivalt palub ta komturi pilgates enda poole õhtusõigile ning kuju — noogutab nõusoleku märgiks pead. Halbade aimustega lahkub don Juan, kes ei austa surnute pühadust, kelle vastu aga nüüd on nähtavasti astunud tegevusse kõrgemad võimud.

Don Juan peab õhtust söömaega lõbusa muusikaga. Donna Elvira tuleb teda hoiatama, nõudes temalt kahetust ja tõelist truudust, et ta võiks saavutada andeksandmist. Don Juan vaid naerab ja pilkab. Uksel ilmunud komturi kujugi hoiatab don Juani, kes ei võta aga teda kuulda. Kuju kaob selle peale needmissõnadega. Välgust rabatuna langeb don Juan surnult maha. Parandamatut patust, kes pääsis küll inimlikust kättemaksust, on tabanud taeva karistus.

val) jne. Laupäeva õhtul on aga jällegi kirev saade, mille kavast seekord on Mark Twaini ülilõbus sketš ja muusikalist „sigrimigri“, nagu saatekavas üteldakse.

Saatekava sõnaliselt osas on lähipäeval G. Krause loeng jugoslaavia muusikast rohkete näidetega heliplaatidelt ja Mari Möldre lugemistund F. Tuglase „Hundist“, esmaspäeval kaks lühikuuldemängu, teisipäeval kirjanik H. Visnapuu esinemine katkendiga oma värssromaanist „Saatanavari“ jne.

Sellenädalane kooliraadio tund on pühendatud eesti keelemurretele ja peaks vististi küllalt huvitav olema kuulata täiskasvanutelgi.

TÜRI SAATJA AVAMINE

18. DETSEMBRIL

Esialgsest kavatsusest Türi saatjat pidulikult avada 28. novembril on tulnud loobuda. Nimele selgus neil päevil, et samal ajal peetakse Rahvusvahelise Ringhäälinguliidu konverentsi, millele tuleb sõita nii meie kui kõigi naaberriikide ringhäälingu juhtidel, nõnda et neist keegi ei saaks meie ringhäälingu pidupäevast osa võtta. See Ringhäälinguliidu konverents on muuseas eriti tähtis, kuna seal tuleb arutusele uus lainejaotuse kava.

Türi saatja avamistalitus kavatakse siiski pidada veel enne jõulu ja nimelt 18 detsembril, s. o. meie ringhäälingu aastapäeval. Ringhäälingukonverentsid naaberriikidega on aga edasi lükatud jaanuarikuusse.

Türiil jätkuvad praegu mõõtmised ja proovid. Muuseas on seejuures saatja häälestusosas ilmnenud mõningaid väikesi puudusi, mille kõrvaldamisega praegu ollakse ametis.

Ringhäälingule ja meile on tulnud rohkesti järelepärimisi, millal Türi saatja toimetab katsesaateid. Siin on aga raske midagi vähegi kindlamat ütelda, sest need saated on esialgu väga ebakorrapäraseid. Neid tehakse tarviduse järele väga mitmesugustel kellaaegadel ja mõnel päeval üldse mitte. Kui katsesaated kujunevad korrapärasemaks, teatame sellest viivitamata oma ajakirjas.

RINGHÄÄLINGU EELARVE

613.000 KROONI

Riigi Ringhäälingu 1938. a. eelarve on raadionõukogu poolt vastu võetud ja esitatakse neil päevil Vabariigi Valitsusele kinnitamiseks. Eelarve on tasakaalus 613.000 kroonil. Ta on seega tänavuastast eelarvest 145.000 krooni võrd suurem. Eelarve suurendamine on olnud võimalik kuulajate arvu pideva kasvamise tõttu. Kogu suurenenud tulu kasutatakse ringhäälingu tehniliseks ja sisuliseks edasiarendamiseks.

Ringhäälingu eelarve kinnitamist Vabariigi Valitsuse poolt on oodata lähemal ajal. Anname siis üksikasjalisema ülevaate ringhäälingu tulude ja kulude kohta.

NÄDALA SAATEKAVAST

Kaalukamaks saateks ringhäälingu sellenädalases kavast sümfoonia kontserdi ülekanne „Estonia“ kontsertsaalist reede õhtul; kontserdi kavast on muuseas Tšaikovski V sümfoonia ja Šostakovitš j. t. töid. Peale selle on sümfooniast muusikast sel nädalal nimetada Beethoveni viiulikontserti D-duur, mis esitatakse neljapäeval instrumentaal-kontsertide sarjas. Operiks on valitud — ringhääling annab nüüd igal nädalal ühe operisaate — Mozarti „Don Juan“ tema 150 a. juubeli puhul; kuna see ooper kestab üle kolme tunni, antakse ta kahes osas, I vaatus sel teisipäeval, II järgmisel, et saatekava mitte liigselt koormata. Lõpuks olgu erakordsema saatena veel nimetatud ap. õigeusu vaimuliku kontserdi ühe osa ülekanne pühapäeval Toompea Aleksandri katedraalist; kontserdil on kaastegev katedraali suurendatud esinduskoor ja solistid.

Ringhäälingu enda orkestrilt kuuleme pühapäeval tänapäeva vene muusikat, esmaspäeval Masseneti helindeid ja soome muusikat (m. s. Sibelise „Finlandia“), kolmapäeval eesti helitöid ning neljapäeval ja laupäeval kergesisulist muusikat.

Heliplaadsaateist olgu nimetatud „Helise pühapäeva-õhtu“, milles pakutakse mitmesuguseid lõbusaid heliplaate „jooksva lindil“, s. o. ilma konfereerimata, milline saateviis kuulajatele esimesel katsel paar nädalat tagasi on kuuldavasti hästi meeldinud, — esmaspäeval Chopini helitöid, kolmapäeval süite võõrailt mailt (Ippolitov-Ivanov, Lacomme, Moszkowski), neljapäeval Marta Eggerthi laulu jne. Pühapäevane lõunakontsert heliplaatidelt jääb sel ja järgmisel pühapäeval ära, mille asemel on XI üldlaulupeo instrueerimistunnid puhkpilliorkestritele.

Solistidelt kuuleme pühapäeval viiulisoolosid (R. Erendi) ja lõbusaid flöödipalu (A. Sepp ja A. Helisto), kolmapäeval (M. Vennikas, alt) neljapäeval (N. Suursõõt, bass) ja laupäeval (Saga Leander, Helsingist) soololaule ning reedel muusikat elektroonil (P. Indra).

Kerge muusikalist ajaviidet pakuvad sel nädalal kohvik „Kultase“ kapell (teisipäeval ja neljapäeval), kaks mandoliiniorkestrit — esmaspäeval Kirillovi kvintett ja reedel E. mandolinistide klubi orkester, J. Lehmus oma akordionisoolodega (kolmapäe-

RINGHÄÄLINGUJAAMADE SAATEKAVAD

7—13. novembrini 1937

Lühendid: * — heliplaadidelt, B — Breslaust, Bln — Berliinist, Br — Bratislavast, D — Droitwichist, DS — Deutschlandsenderist, F — Frankfurdist, H — Hamburgist, Kb — Königsbergist, Kl — Kölnist, L — Leipzigit, LR — London-Regionalist, M — Milanost, MK — Moskva-Kominternist, P — Pariis PTT-st, Pr — Prahist, R — Roomast, RP — Radio Paris'st, S — Stuttgardist, ŠR — Šoti-Regionalist. Saatja nime järel on lainepikkus (m), sagedus (kHz) ja võimsus (kW).

PÜHAPÄEV

7. november

- 10.30 Stockholm: Kontsert*
 13.00 D-sender: Sõjaväeorkester
 13.03 Varssavi: Sümfoniakontsert
 14.30 Lahti: Orkestrikontsert
 14.30 Varssavi: Lõunamuusika
 16.00 Lahti: Restoranimuusika
 16.25 Kopenhaagen: J. Straussi helitöid
 17.00 D-sener: Ajaviitemuusika
 17.05 Varssavi: Klaverimuusika
 17.50 Tallinn: Vaimulik kontsert
 19.00 Berliin: Ajaviitemuusika
 19.20 Droitwich: Kamermuus.
 19.30 Budapest: Mustlasmuus.
 20.05 Tallinn: Nõuk. vene muusika
 20.10 Breslau: Zilcher: Kvintett
 20.15 Riia: Ajaviitemuusika
 20.25 Berliin: Ajaviitemuusika
 21.00 Königsberg: Sümfoniakontsert, Beethoven
 21.00 Stuttgard: Boieldieu ooper „Valge daam“
 21.00 Berliin: Kontsert
 21.00 Hamburg: Rahvakontsert
 21.00 Praha: Sõjaväeorkester
 21.15 Lahti: Ajaviitemuusika
 21.55 Hilversum: Mozarti helitöid
 22.05 Kopenhaagen: Orkestrikontsert
 22.10 Lahti: Kontsert*
 23.15 Budapest: Klaverimuusika
 23.45 Droitwich: Ajaviitemuusika

TALLINN 410,4/731/12
 TARTU 580,3/517/0,5

- 8.30 ärastumäng
 8.35 võimlemine
 9.05 hommikukontsert*
 Sousa marsse — puhkpilliorkester. Buday: Päikesepaistel. Di Capua: Minu päike — Jan Kiepura. Heykens: Rõdu varjus. Bratton: Piraatide paraad. Siede: Hiina tänavaserenaad — orkester. Pop. „Eric Coatesiga läbi Londoni“ — M Mac Lean (kinoorel). Grieg: Anitra tants — orkester. Donizetti: Mustlanna — Miliza Korjus. Pop. Verdi helitöist — Berliini filharmoonia orkester
 9.55 Tallinn: Jumalateenistus Jaani kirikust. Op. A. Täheväli
 10.00 Tartu: Jumalateenistus Pauluse kirikust. Op. A. Vööbus
 12.00 viiulisoolosid. Raivo Erendi. Lalo: Hispaania sümfoniast (I jagu). Erendi: Otsing. Sarasate: Andaluusia romanss. Mendik: Melankoolne serenaad. Chopin: Nokturn. Kreisler: Viini kapriis
 12.30 A. Mägiste: 75 aastat punase töökarja aretust Eestis
 13.00 põllumajanduslikke teateid

13.05—14.00 XI üldlaulupeo instruerimistund puhkpilliorkestritele

- 16.50 heliplaate ja reklaami
 17.00 lähtekohti vabariidustööks. Joh. Aavik: Vabahariduse osa eesti kultuurielust
 17.20 Kellade helinal*. Rimmer: St. Malo kellad. Lefebure: Kloostrikellad. Krome: Unistavad kellad. Ketelbey: Kellaheinaid kaugusest
 17.35 ülevaade Soome oludest
 17.50 vaimulik kontsert. (Toompea Aleksandri katedraalist). Kaastegevad: Katedraali suurendatud esinduskoor M. Suursöödi juhatusel ja solistid. Šeremetjev: Meie Isa (aldisoolo — A. Suursööt). Arhangelski: Jumal, pööra oma kõrv; Kiitke Issanda nime. Tšesnokov: Olgu mu palve (aldisoolo — A. Suursööt — slaavi keeles). Safonov: Issand, nüüd lased (tenorisoolo — K. Ots). Rachmaninov: Sull' laulame. Tšesnokov: Kiitke Issandat
 18.30 G. Krause: Muusikamaa Jugoslaavia. (Lühiloeng heliplaatidega).

19.00 Helisev pühapäeva-õhtu. Heliplaate jooksva lindi. 19.35 lõunaseid palu kahel flöödil. A. Sepp ja A. Helisto. Doppler: Fantaasia ungari motiividel. Popp: Tiroomi termitus. Kling: kontsertpolka „Kaks väikest lepalindu“.
 20.00 õige aeg. Ilmateade.

20.05 Nõukogude vene muusika. RR orkester. Juh. prof. R. Kull. Mussorgski: Kolm pala — Skertso; Intermetso; Türgi marss. Aleksandrov: Aaria klassikaliseist stüdist. Mjaskovski: Kolmejaline serenaad (Allegro marcato — Andante — Allegro vivo). Mossolov: Gavott ja menuett. Prokofjev: Troika. Polovinkin: süit balletist „Mina — vähe, meie — jõud“ a) Eelmäng, b) Tants harjadega, c) Oppustants ja marss, d) Valss, e) Kohtamine vaenlasega ja üldine tants.
 21.15 Valtseri ja polka vallas. Vana tantsumuusika heliplaadidelt.
 21.45 lugemistund. Mari Möldre loeb katkendi F. Tuglase jutustusest „Hunt“.
 22.15 Ja nüüd foksime. Moodne tantsumuusika „Glorias“ (K. Strobeli ork.).
 22.55 päevauudiseid ja sporditeateid

NÕMME KLS 410,4 m

- 14.30 heliplaate
 15.00 kpt. V. Andresen: Öhusõda ja riigi elanikkonna osaselles.

15.20 soololaule — Joh. Piller (bariton), klaveril Joh. Traublum
 15.35 autoritund — A. Moor
 16.00 heliplaate ja teateid

LAHTI 1807,7/166/150
 Helsingi 335 Viiburi 569,3

Soome keeles:

- 8.45 heliplaate
 8.55 Lahti: heliplaate
 8.55 Helsingi: loeng rootsi k.
 9.20 inglise keele tund
 10.00 soome jumalateenistus
 11.50 päevauudised soome k.
 12.00 Bachi helindeid
 12.50 aeg, ilmateade
 12.55 päevauudised rootsi k.
 13.00 rootsi jumalateenistus
 14.30 Helsingi linnaorkestri rahvakontsert
 16.00 restoranimuusika
 17.00 heliplaate. Wagner: aaria oop. „Tannhäuser“ (Kirsten Flagstad). Verdi: aaria oop. „Maskiball“ (L. Tibbett). Mozart: aaria oop. „Võluflööt“ (Lea Piltti). Bizet: romanss oop. „Päriliteotsijad“ (B. Gigli). Gounod: laul oop. „Faust“ (F. Saljapin). Puccini: aaria oop. „Madame Butterfly“ (Dusolina Giannini). Mascagni: aaria oop. „Talupoja au“ (E. Caruso). Verdi: Ave Maria oop. „Othello“ (Elisabeth Rethberg). Leoncavallo: proloog oop. „Pajatsid“ (C. Sarobe)
 17.40 reitsitatsioon
 18.00 Helsingi töölisorkestri pidulik kontsert. Sibelius: „Paan ja kaja“; Eleegia. Klami: 3 Bf. Berlioz: Rakoczy-marss
 18.35 ringvaade
 19.00 aeg; ilmateade
 19.10 nädala ringvaade
 19.25 reitsitatsioon
 19.30 Puccini: meloodiaid oop. „Madame Butterfly“ — Orkester
 19.55 loeng
 20.30 põhjamaade ühissaade
 21.15 lemmikhelindeid. Orkester
 21.45 päevauudised soome k.
 22.00 päevauudised rootsi k.

Lahti:
 22.10 kontsertmuusika*. Sibelius: Viulukontsert d-moll (J. Heifetz ja Londoni filharmoonia orkester)
 23.15—24.00 ajaviitemuusika*

RIIA 238,5/1258/15
 Madona 514,6 Kuldiga 271,7

- 8.00—8.20 vaimulik muusika. Puhkpilliorkester. Kavas: Ivanovs, Stadler, Litzel
 8.30—9.00 hommikumuusika*. Kavas: Puccini, Dvořak, Falla, Darziņš ja Smetana
 10.00—10.20 ajaviitemuusika*
 10.40 romantilisi meloodiaid*
 11.00—12.55 sõjaväe jumalateenistus
 13.20—14.30 ajaviitemuusika. Salongtrio
 14.50—15.35 inglise ajaviitemuusika*
 17.20 ajaviitemuusika. Orkester. Engleman: Popurii avamängudest. Sitte: Hällilaul. Komzak:

„Lõbusad vaimud“, valss. Morena: Monument Franz Lisztile
 18.00 moodsaid ja vanu tantsu

19.35—20.00 „Aafrikas“, orkester. Humperdinck: Tanger. Saint-Saëns: „Algeerias“, süit: a) Prelüüd; b) Mauri rapsoodia; c) Unelmad õhtul; d) Prantsuse sõjaväemarss

20.15 ajaviitemuusika. N. Vasiljev (tenor), A. Delinš (jahisarv), N. Sturestepes (viulil) ja orkester. Tšaikovski: stseen balletist „Luigejärvi“. Saint-Saëns: Romanss. Suk-Ondriček: Idüll. Schubert-Kreisler: balletimuusika oop. „Rosamunde“. Tenorisoolo. Fiévet: Lamento. Kreisler: Iilus Rosmarin. Tenorisoolo. Vlasov-Fere: 3 pala kasakalaulu teemadel. Vitoliņš-Sturestepes: templiantants balletist „Ilga“. Tenorisoolo. Grieg: Anitra tants. Tenorisoolo. Matys: Allegro II kontsertist. Paganini: Caprice nr. 3. Tenorisoolo. Schubert-Huberman: Marss. Tenorisoolo. Tšaikovski: Lüürilised tantsud
 21.30—22.00 üliõpilaskoori kontsert. Kavas: Graubiņš, Cirulis, Vitols, Ozoliņš
 22.15 moodsad tantsud*
 23.00—24.00 tantsumuusika, ülekannet hotell „Roomast“

KAUNAS 1961/153/7
 Klaipeda 531/565/10

17.00—17.30 koolikontsert*
 18.40 pärastlõunamuusika* 19.45—20.15 sõjaväe pooltund* 21.00—21.15 laul* 21.30—22.00 ajaviitemuusika. Orkester* 22.35—22.50 laul* 23.00—23.30 tantsumuusika

VARSSAVI 1339,3/224/120
 Poznan 345,4 Vilno 559,7
 Lwow 377,4 Katowice 395,8

- 10.00 jumalateenistus
 11.30—12.15 heliplaate
 13.03—14.00 sümfoniakontsert. Solist: J. Ceter. Bach: „Hamlet“, avamäng. Tšaikovski: Kontsert viiulile ja orkestrile. D-duur, op. 35. Jurdzinski: Sümfonia
 14.30—15.45 lõunamuusika. Salongorkester, vokaalkvartett ja M. Bielicka (laul). Thomas: „Raymond“, avamäng. — Laule (kvartett). — J. Strauss: „Viini veri“, valss. Albeniz: Tango. — Laule (solist). — Laule (kvartett). — d'Albert: fantaasia oop. „Madalik“
 17.05—17.45 klaver. Hanna Dickstein ja J. Lefeld. Rachmaninov: Fantaasia, op. 5 (Barkarool — õõ ja armastus — Pisarad — Pühak). Arenski: Süit, op. 62 (Prelüüd — Romanss — Unistus — Finaal)
 18.00—19.55 ajaviitemuusika Bristol-hotellist. Orkester ja solistid
 20.35—21.35 kuulsad virtuosid*
 23.05—23.55 Mozarti-eeskava

STOKHOLM 426,1/704/55
Motala 1388,9 Göteborg 318,8
Hörby 265,3 Sundsvall 499,2

10.30—11.15 kontsert*. Chopin:
Kontsert klaverile ja orkest-
rile (A. Rubinstein) ja Londo-
ni sümfoniaorkester). Ravel:
Bolero (Bostoni sümfoniaor-
kester)

12.00—13.40 jumalateenistus

14.00—14.30 laul, viul, klaver.
Händel: Gigue, Mendelssohn:
Prelüüd (klaver). — Sibelius:
3 laulu. — Glasunov: Medita-
sioon. Schubert-Friedberg:
Rondo (viul). — Giordano:
aria oop. „Andrea Chenier“

15.00—16.00 ajaviitemuus. Ork.
16.30—17.00 kammermuusika (2
viulit, viola ja tsello). Marti-
tini: Gavott, Beethoven: Baga-
tell; Menuett, Schubert: An-
dante; Muusikalised hetked.
Mozart: marss oop. „Figaro
pulk“

17.30—18.30 heliplaate
19.00—20.15 jumalateenistus
20.50—23.00 operett
23.15—24.00 koorikontsert

KOPENHAAGEN 255,1
Kalundborg 1250/240/60

11.00—12.30 jumalateenistus
13.00 Rydahi ansambel
15.00 taani romansse
15.20—15.50 heliplaate

16.25 Joh. Straussi helitöid. Orke-
ster ja solistid. „Mustlaspa-
run“, avamäng ja laul. „Kevad-
helid“, valss. Perpetuum mo-
bile. „Vein, naised ja laul“,
valss. — Vaheaeg. — „Nahk-
hiir“, avamäng ja laul. Gond-
lilaul op. „Öö Veneetsias“. Duett
oop. „Viini veri“. „Ilusal
sinisel Doonaul“, valss

18.00—19.20 jumalateenistus
21.30—21.50 koorilaul
22.05—23.10 orkester. Kuhlau:
„Elverhoj“, avamäng. Svend-
sen: Norra rapsoodia nr. 2.
Lange-Müller: Süit. — Lars-
son: Kontsert saksofonile ja
keelpilliorkestri. Sibelius:
Valse triste. Nielsen: Süit
23.45 kabareesaade
0.05—1.30 tantsumuusika

OSLO 1153,8/629/20
Trøndelag 476,9/629/20

18.55—20.10 jumalateenistus
20.30—1.00 teatrisaade

DROITWICH 1500/200/150
London 261,1 Scott.-N. 285,7

11.25—12.15 jumalateenistus
14.30 Coventry hipodroomiorke-
ster

15.30—16.00 üliõpilaslaule
16.20 Crystal Palace'i band. Ka-
vas Holst, Brahms, Mascagni,
Grainger, Grieg, Phillips
17.00 heliplaate

17.30 juudi jumalateenistus
17.45—18.00 klaver. — Chopin:
Nokturn Des-duur, op. 27 nr. 2;
Etüüd As-duur, op. 10 nr. 10.
Albeniz: Sevilla

18.20—19.00 A. Campoli ja ta sa-
longorkester. Kavas: Offen-
bach, Heykens, Vollstedt, Stod-
don, Bucalossi, A'Ambrosio jt.
19.20—20.15 kammermuusika.
Keelpillikvartett, Haydn: Kvar-
tett C-duur, op. 20 nr. 2. Wolf:
Itaalia serenaad. Bridge: Kvar-
tett nr. 1, c-moll

20.30 BBC varieteerorkester.
Amalia Magri (sopran). Woods:
Lancashire'i tants. Ewing:
„Guy Fawke öö“, süit. —
2 laulu. — Rixner: Ragamuffin,
Friml: Sümfaatia. — German-
Hanlon: Saltarello (flöödisoo-
lo). — 2 laulu. — Henman-
King: „Poiss, kes kaotas oma
tuju“, katkendeid
21.05 kuuldemäng
21.55—22.45 jumalateenistus
(rooma-katol.)

23.45 L. Jeffries ja ta orkester.
Romberg: „Uus kuu“, katken-
deid. Finck: Varjudes, Lehar:
„Kuld ja hõbe“, valss. — Hu-
bay: Hejre Kati. Chopin-Sara-
sate: Nokturn (viul). — Jeff-
ries: Populaarseid meloodiaid.
Bizet: katkendeid oop. „Carmen“
0.30 epiloo

LONDON-R. 342,1/877/70

19.50 C. Ernesco kvintett. Ka-
vas: Royce, Lowry, Stacey,
Amory, Seitz, Wright, Beetho-
ven, Elgar, Silver jt.

20.30—21.50 BBC orkester. Juha-
tab: A. Boulé, Haydn: Sinfonia
concertanta viiulile, tsellole,
oboole, fagotile ja orkestrile.
Rubbra: Sümfonia. Berlioz:
katkendeid oop. „Romeo ja Ju-
liette“

21.55—22.45 jumalateenistus
23.05 BBC puhkpilliorkester.
Rimski-Korsakov-G. Williams:
„Vene lihavõtted“, avamäng.
Bach-Holst: Fugue à la gigue.
Napravnik-G. Williams: „Don
Juan“, süit. Chaminade: „Pier-
ette“, balletiaaria

23.45 sopran ja klavikord
0.30 epiloo

ŠOTI-REGIONAL 391,1/767

19.50—21.50 vt. LR
21.50—22.45 jumalateenistus
23.05—23.45 vt. LR

RADIO PARIS 1648/182

19.00—21.00 Wagneri-kontsert
21.30—22.00 ajaviitesaade
22.15 laul
22.30—23.30 kuuldemäng
1.00—3.00 tantsumuusika

PARIS P.T.T. 431,7/695

20.30—21.00 instrumentaalansam-
bel, Kavas: Ponce, Calvo, Mo-
rolespino, Granados jt.
22.30—0.30 kirev ajaviitemuusika
0.45 heliplaate
1.00 tantsumuusika (RP)

LILLE 247,3/1213/60

19.30—20.00 Beethoven: VI süm-
foonia*
21.00—21.30 heliplaate
22.30 ülekanne Pariisi Koomili-
sest ooperist

BRÜSSEL 321,9/932/15

19.15 salongorkester
20.00 klaver
20.30 sonaate*
21.00—21.30 laul
22.00—24.00 operett
0.10 tantsumuusika
1.00—2.00 heliplaate

HILVERSUM II 301,5/995

18.10—18.40 tantsumuusika
19.40—20.10 orkester
20.40—21.40 „The Lucky Birds“
21.55—22.40 Mozarti helitöid. Orke-
ster ja klaver. „Figaro
pulk“, avamäng. „Mithridate
Re di Pontó“, sümfonia itaa-
lia stiilis. Kontsert klaverile ja
orkestrile, c-moll

23.00—23.25 heliplaate
23.40 Kodaly: Psalmus hungari-
cus

0.10 ajaviitemuusika. Orkester
1.10—1.40 tantsumuusika

PRAHA 470,2/638/120

16.30—18.00 ajaviitemuusika. Orke-
ster ja laul. Kavas: Moyzes,
Figusch-Bystry, Dusik, Škvor
20.10—20.45 ajaviitemuusika. Orke-
ster ja laul. Piskaček, So-
kolov, Kumok, Mory jt.
21.00—21.40 sõjaväerorkester. Ro-
kos: Sõjaväemarss. Piskaček:
„Slovaki printsess“, avamäng.
Smetana: „Louise“, polka.
Pešta: Aeglane valss. Lacom-
be: Kevadine serenaad. Weis:
Õhtune loendus. Ganne: Valss.
Kovarik: Böömi marss.

22.05—22.55 vene muusika. Orke-
ster, koor ja solistid. Kavas:
Rimski-Korsakov, Kumpanjec,
Dargomõžski, Gedike, Tšai-
kovski jt.
23.35—0.30 ajaviitesaade

BRATISLAVA 299/1004

16.30—18.00 ajaviitemuusika
Prahast
18.35—19.00 tsello. Jeral: Le-
gend, op. 11. Popper: Gavott,
op. 67. Rubinstein: Meloodia
nr. 3. Mendelssohn: Sónadeta
laul

19.10—19.45 mustlasmusika
20.10—20.45 ajaviitemuus. (Pr)
21.00—21.40 sõjaväerok. (Pr)
22.05—22.55 vene muusika (Pr)
23.35—0.30 ajaviitesaade (Pr)

VIIN 506,8/592/100

Linzi ja Graz 338,6/886/15

19.00—20.00 rahvalaule
20.30 solist
21.05 „Igaühele midagi“, raadio-
popurrii. Solistid, kvartett,
koor ja orkestrid

22.50—23.10 heliplaate
23.30—0.30 šrammelmuusika.
Kavas: Ertel, Schima, Föderl,
Kölbl, Lehar, Schrammel,
Prechtl, Strauss jt.

BUDAPEST I 549,5/546/120

Nyiregyhaza 267,4/1122/6,25
Miskolcz 208,6/1438/1,25

16.50—17.30 salongkapell. Kavas:
Bereny, Ziehrer, Zimbalist,
Sztara, O. Strauss, Banyay,
Brahms

18.00—19.00 „Muusikaline reis
Ülem-Itaalia järvedele“
19.30—20.30 mustlaskapell
21.05—22.50 ülekanne Viinist

23.15 klaver. K. Commensoli.
d'Albert: Allemand; Gavott;
Müset, Chopin: Barkarool. De-
bussy: Austus Rameaule. Pro-
kofjev: Laul. Kodaly: Maross-
zeki tantsud

24.00—1.00 tantsumuusika

BUKAREST 364,5/823/12

18.00—19.00 sõjaväerorkester
19.15—20.00 tantsumuusika*
21.30—22.00 koorilaul
22.10—22.40 ja 22.55—24.00 he-
liplaate

ROOMA 420,8/713/50

Bologna 304,3 **Bari** 283,3

22.00 Refice evangeeliumi-epi-
sood „Samariitlane“. — Mal-
piero müsteerium „San Fran-
cesco d'Assisi“. — Malpiero
muusikaline komöödia „Il festi-
tino“

MILAANO 368,6/814/50

Trieste 263,2/1140/10

22.00 komöödia
22.40—23.30 koorilaul
23.40—24.00 ja 0.15—0.55 tantsumu-
uusika

BEROMÜNSTER 540/556

18.00—18.30 rahvamuusika
19.00—19.30 prantsuse ooperi-
muusika*
20.10—20.45 Bachi-eeskava
21.20—21.45 rahvamuusika
22.25—23.00 tantse ja balleti-
muusikat
23.05—23.45 tantsumuusika

D-SENDER 1571/191/60

7.00—9.00 sadamakontsert Ham-
burgist. Orkester. Blon:
Marss. Noack: Romantiline
avamäng. Bohm: Olen ma sulle
armas. Stieberitz: Marss. Zieh-
rer: „Ööhulkurid“, valss.
Scheffler: „Varieteer orkestre-
le“, vahemäng. Roland:
Marss. Prager: Pidu pardal.
Lincke: Sünnipäeva serenaad.
Paraadmars (soovi järgi).
Schmidt-Löthen: Veerandtun-

nike Johann Straussi. Hill:
Vana vakk. Lindemann: Marss
9.05—9.20 heliplaate
10.00 „Muredeta püüpevahom-
mik“, kapell ja solistid
11.00 vaimulik eeskava
11.45—12.15 Bizet' helindeid*
12.30 fantaasiad kinoreilil
13.00—13.55 sõjaväerorkester.
Husadel; Marss. Verdi: „Ne-
bukadnezar“, avamäng. Nehl:
Mustlasserenaad. R. Strauss:
„Naistehäda“, armastusseen.
Knauth: „Saale kaldal“, valss.
Gnauck: Kotka tiibadel

14.10 lõunakontsert. Orkester ja
solistid. Kavas: Leoncavallo,
Caludi, Strauss, Köster, Schar-
wenka, Lehar, Löhr, Zeller jt.

15.00 kirev muusika*
15.30 läti rahvalaule
16.00 laeste

17.00 pärastlõunamuusika. Orke-
ster. Mozart: „Titus“, avam-
mäng; Andante flöödile ja orke-
strile. Weber: avamäng ja
balletimuusika oop. „Prezio-
sa“. Bizet: Lastemängud.

Besch: Idapreisi tantsud. Geb-
hardt: „Infantini pidu“, mui-
nasjutumäng. Tšaikovski: loo-
riintermetso „Mona Lisa“.
Joh. Strauss: Valss-intermetso
op. „1001 ööd“; „Armastuslau-
lud“, valss. Jentsch: Pidu-
muusika

18.30 lõbusaid kuuldepilete
19.00—20.00 ja 20.10—20.45 kau-
neid meloodiaid. Orkester
21.00—23.00 kirev õhtu muusika-
ga. Orkester, koor ja solistid
23.30—1.55 tantsumuusika.
O. Joosti kapell. — Vahepeal
fantaasiad kinoreilil*

BERLIN 356,7/841/100

15.00—16.00 solistide kontsert*
16.30 muusikalised piasjad*
17.00 ajaviitemuusika. Orkester
ja solistid

19.00—20.00 E. Kaiseri kapell.
Lincke: Valsuimmas. Russov:
Sügiskuld. Mohr: õine eks-
press Varssavisse. Lehar: me-
lloodiaid oop. „Lõbus lesk“.
Schrader: Kergeid jalgel. Kauler:
Mustlane, miks nutab su
viul. Drigo: Serenaad. Kün-
neke: Olen vaid vaene rändur-
sell. Lehar: Volgalaul. Böhm-
melt: Sinu käte vahel. Wink-
ler: Karneval.

20.25 ajaviitemuusika. Börschel:
Aturino. Löhr: Kellukesed.
Winkler: Ungarimaa. de Mich-
eli: Kelmilauluke. Bund: Tan-
go-serenaad. Winkler: „Viini
huumor“, valss. Rust: Tširkus
tuleb. Gillet: Babilage. Koch-
mann: Õhtune serenaad. Schu-
lenburg: Majarska. Kötscher:
Vesirotid.

21.00—23.00 kontsert. Orkester,
C. Sarobe (bariton), B. Less-
mann (viul), Wagner: „Len-
dav hollandlane“, avamäng.
Verdi: aria oop. „Rigoletto“.
Weber: Kutse tantsuks. Ros-
sini: kavatiin oop. „Sevilla ha-
bemeajaja“. Ricci-Signorini:
Intermetsood. Götz: Kontsert
viiulile ja orkestrile. Massenet:
Elsassi stseenid. Massenet:
aria oop. „Herodiade“. Bizet:
Rooma-süit. Bizet: torero-
laul oop. „Carmen“. Bizet:
„Carmen“, avamäng

23.30—1.55 tantsumuusika

KÖNIGSBERG 291,0/1031

17.00—19.00 ajaviitemuus. (Bln)
19.30—20.00 Lincke helindeid*
21.00—23.00 sümfooniaorkester.
Juhatav: E. Jochum. Solist:
W. Hanke (viul). Beethoven:
„Leonore“ avamäng nr. 3;
Viulikontsert; II sümfoonia.
Wagner: „Meisterlauljad“, avam-
mäng

23.40—1.00 ajaviite- ja tantsumu-
usika. E. Börscheli kapell

BRESLAU 315,8/950/100

15.30—16.30 kirev tund
17.00—19.00 pärastlõunakontsert

les ★ 12.50 aeg, ilmataede soome keeles ★ 12.55 aeg, ilmataede rootsi keeles ★ 13.00 valuatukursid rootsi keeles ★ 13.02 börsiteated rootsi keeles 13.08 päevauudised rootsi keeles 13.50 päevauudised soome keeles ★ 19.00 aeg, ilmataede soome keeles ★ 19.05 aeg, ilmataede rootsi k. ★ 19.10 päevauudised rootsi keeles ★ 21.45 päevauudiseid ja ilmataede soome keeles ★ 22.00 päevauudiseid rootsi keeles

Soome keeles:

17.00 ajaviitemuusika. Orkester. Heuberger: „Ooperball“, avamäng. German: „Cloverley“, süit: a) Valsett; b) Legend; c) Bolero. Waldteufel: „Alati või mitte kunagi“, valss. Sandby: Suvelaul. Engleman: „Mänguasjakaupluses“, süit. Yoshitomo: Pärsia pidulik korteež. Rossini: „Semiramis“, avamäng
18.00 loeng
18.20 klaver. K. Kersten. Lincke: Hommage à Scarlatti (Tokaa, menuett, arietta, capriccio). Debussy: Peegeldused veel. Liszt: La leggierezza
18.40—18.50 turuteated
19.15 saksa keele tund
19.40 retsitatsioon
20.05 I. Krohn: „Võitjad“, oratoorium. Kaastegevad: Kilven Kuoro, Helsingi linnaorkester, Iria Aholainen (sopran), Elii Vilho (alt), V. Sola (tenor), E. Rautavara (bass) ja J. Kunnas (orel). Juhatab: V. Pesola
22.10 päevauudised soome k.
22.20 päevauudised rootsi k.

Lahti:

22.30 ajaviite- ja tantsmuusika*
23.15—24.00 kontsertmuusika*

RIIA 238,5/1258/15

Madona 514,6 Kuldiga 271,7

12.00—12.30 heliplaate
13.25—13.45 heliplaate

16.00—17.00 pärastlõunakontsert.

Orkester, E. Ramats (bariton) ja K. Lepmanis (viul). Berlioz: „Kuningas Lear“, avamäng. Bizet: prelüüd oop. „Carmen“. — A. Kalniņš: 4 laulu. — Granados-Kreisler: Hispaania tants. Chopin-Kreisler: Masurka. Hubay: Hejre Kati (viul). — Glinka: 3 idamaa tantsu oop. „Russian ja Ludmila“. Flotow: fantaasia oop. „Marta“.

17.30—18.10 ajaviitemuusika.

Orkester ja E. Ramats (bariton). Rubinstein: Ingli unelm. Goddard: Hommik. Fetra: „Barkarool“, valss. — 3 laulu. — Durand: Pomponette. Mendelssohn: nokturn „Suveöö unelmast“. Morena: „Kvintessentsid“, süit meloodiaist
18.30—18.45 ränduri laule*
19.05—19.30 ajaviitemuusika. Puhkpilliorkester
20.15 läti muusika. Orkester. Kavas: Vitolinš, Kripe, Kuškevics ja Ozoliņš
20.45 muusikaline ajaviitesaade
21.45—22.00 ajaviitemuusika*
22.15 „Öö“, kontsert*
23.15 saksakeelne informatsioon

KAUNAS 1961/153/7

Klaipeda 531/565/10

18.15—18.30 ja 18.45—19.00 divertissement ★ 19.20—19.40 heliplaate ★ 20.30—20.45 laul ★ 21.00—23.30 sümfoniakontsert

VARSSAVI 1339,3/224/120

Poznan 345,4 Vilno 559,7

Lwow 377,4 Katowice 395,8

03—14.00 lõunasaade
15—17.50 „Lõbusad ja sentimentaalset“, šrammelkvartett
—18.50 klarnet. Brahms: Sonr. 2, op. 120, Es-duur. ud: Sonatiin

19.10—19.30 kuulsad jazzpianistid* (Raie da Costa ja Patricia Rossborough)
20.00—20.30 saade küttidele
21.00—22.35 ajaviitekontsert. Orkester, Maria Szrajber (viul) ja J. Wolinski (tenor). Rossini: „Itaallanna Algerias“, avamäng. Thomas: Gavott. — 4 laulu. — Bizet: Väike süit. — Logan-Kreisler: Hiindulaul. Sarasate: Andalusia romans. Granados: Hispaania tants. Ries: Motto perpetuo (viul). — Keler-Bela: Ungari avam. Ketelbey: Araabia ööd. — Delibes: aaria oop. „Lacmé“. Massenet: aaria oop. „Manon“. — Tšaikovski: meloodiaid oop. „Eugen Onegin“
22.35—23.50 Tšaikovski: VI sümfonia, h-moll, op. 74 „Pateetiiline“ (Adagio. Allegro non troppo. — Allegro con grazia. — Allegro molto vivace. — Adagio lamentoso)

STOKHOLM 426,1/704/55

Motala 1388,9 Göteborg 318,8

Hörby 265,3 Sundsvall 499,2

13.25—13.50 ajaviitemuusika
14.30—15.00 kabaree
15.30—16.00 ajaviitemuusika. S. Sahlbergi orkester
18.05 mängumehed
18.30—19.30 heliplaate
20.30—21.30 populaarseid rootsi meloodiaid. Waldimiri orkester
22.10—22.45 solistid. Ally Hallman (laul) ja S. Ribbing (klaver). Mendelssohn: Rondo capriccioso, op. 14. — Fielitz: 7 laulu. — Schubert: 2 skertsoot; Muusikaline hetk
23.00—24.00 orkestrikontsert. Boccherini: Sümfonia D-duur. Christiansen: Lamentoso; Intermetso. Wolf: Itaalia serenaad. Naumann: „Medea“, süit (1788). Schubert: „Rosamunde“, avamäng

KOPENHAAGEN 255,1

Kalundborg 1250/240/60

13.00—15.00 kontsert
15.30—17.30 orkester ja klaver
18.50—19.15 inglise laule
21.00—21.25 Brahmsi klaverimuusika
22.00—23.00 ooperimuusika. Orkester ja solistid. Berlioz: „Korsaar“, avamäng. Massenet: duett oop. „Manon“. Pier-né: „Izél“, süit. Puccini: duett oop. „Madame Butterfly“. Wolf-Ferrari: „Madonna ehe“, katkendeid.
23.20 Bangert: Keelpillikvartett, D-duur, op. 2
23.55—1.30 tantsumuusika

OSLO 1153,8/629/20

Trøndelag 476,9/629/20

18.00—19.00 ajaviitemuusika
19.20—19.50 klarnet
20.50—21.00 „Moodsad rütmid“, viul ja klaver
21.30—22.10 klaver ja laul. Bach-Busoni: Chaconne. Cleve: Traagiline ballaad, op. 22; Etüüd, op. 5. — Laule
23.15—24.00 ajaviitesaade

DROITWICH 1500/200/150

London 261,1 Scott.-N. 285,7

12.45 kinoorel
13.15—13.30 ja 13.45—14.00 heliplaate
14.25—15.00 BBC orkester
15.15—16.00 orel
17.00—17.30 Geiger ja ta orkester. Kalman: Kaks muinasjutulist silma. Tšaikovski-Weninger: Valss. Rubinstein-Haenschl: Toreador ja andaluuslanna. Chopin: Valss cis-moll. — Tšembalosoolo. — Markush: See polnud armastus. Geiger-Huber: Mängi, mustlane

18.00 teemuusika. R. Jenkinsi trio ja solistid
18.30 Mozart: Kontsert flöödile ja harfile, C-duur*
19.00 klaver. Kavas: Arenski, Norman, Vogrich, Strachey, Waldteufel ja Turner
19.20—20.00 J. Schwilleri keelpillikvartett. Kavas: Woodgate, Besson, Dann, Gibson, Jensen, Campbell, Sharpe, Heller, Adlington
20.20 Mendelssohni helitöid. BBC orkester, koor ja Elise Suddaby (sopran). I osa sümfoniast „Kiidulaul“. Psalm 42
21.00—21.45 varietesaade. Orkester ja solistid
22.30—23.00 ameerika varietee 23.35 klaver*
24.00 komöödia
1.00 M. Winnick ja ta orkester
1.30—2.00 tantsumuusika*

LONDON-R. 342,1/877/70

20.00 kinoorel
20.20—21.00 Al Collins ja ta tantsuorkester
21.30 stseen prantsuse ooper-reist. Nadja Boulanger' vokaalansambel. Chaperntier: „Medea“
22.00 klaveriduo
22.20 orel. Kavas: le Bégue, Daquin, Couperin, Guilmant
23.00—24.00 Puccini-eeskava. Solistid, koor ja orkester
0.25—1.30 M. Winnick ja ta orkester solistidega
1.40—2.00 heliplaate

ŠOTI-REGIONAL 391,1/767

20.00—21.00 vt. LR
21.50 šoti tantsumuusika
22.20—23.00 orel (LR)
0.30—2.00 vt. LR

RADIO PARIS 1648/182

19.00—20.00 ajaviitemuusika
22.15 Gounod' laule
23.30 Audrani koomiline ooper „Nukk“
0.30—0.45 heliplaate

PARIS P.T.T. 431,7/695

20.30—21.00 laul
22.00 Tremisot' helitöid
22.30—0.30 kuuldemäng
0.45 heliplaate

LILLE 247,3/1213/60

19.30—20.00 klaver
1.15—21.30 laul
22.00 ajaviitemuusika
23.30—0.30 sümfoniakontsert. Mendelssohn: „Suveöö unelm“, avamäng. Koehlin: Džungli loomad. Bloch: Kaa. Delage: Džungli laulud. C. Franck: Sümfonia d-moll.

BRÜSSEL 321,9/932/15

19.00—19.45 tantsumuusika
20.30—21.30 soovikontsert*
22.00—22.45 orkester. Kavas: Joosen, Armandola, Akimenko, Blockx ja Salabert
23.00—24.00 kabaree-ansambel
„De Blauwe Vogel“
0.10—1.00 tantsumuusika

HILVERSUM II 301,5/995

18.40—19.40 VARA orkester
21.10—21.40 viul ja klaver
21.50—22.40 VARA orkester
23.10—23.40 „The Ramblers“
23.45 orkester
0.40 orel
1.10—1.40 „Fantasia“ ansambel

PRAHA 470,2/638/120

16.30—17.20 orkester
17.35—17.55 orkester. Rivier: Operiti avamäng. Dohmanyi: Pierrette'i loor. Chabrier: Lõbus mars
20.15—20.50 ajaviitemuusika (Br)
22.20—22.55 Tšaikovski: Keelpillikvartett, F-duur, op. 22

BRATISLAVA 299/1004

16.30—17.20 ja 17.35—17.55 orkester (Pr)
18.40—19.00 viul
20.15—20.50 ajaviitemuusika. Orkester. Dvořak: Slaavi tants nr. 1. Babušek: Slaavi tants. Weis: Tšehhi tants nr. 3. Axman: Moraavia tants. Gotovac: „Kolo“, lõunasaavia tants. Chopin: Polonees. Nedbal: Krakovjakk. Krawc: Tants. Tšaikovski: „Gopak“, vene tants
22.20—22.55 kammermuusika (Pr)
23.30—24.00 heliplaate

VIIN 506,8/592/100

Linzi ja Graz 338,6/886/15

20.30 sümfoniakontsert. Weber: „Nöidkütt“, avamäng. Mozart: Sümfonia g-moll
21.25—21.40 klaver
22.00—23.10 kirev ajaviitemuusika. Orkester
23.30—0.30 orkestrikontsert. Solist: Erika Rokyta (sopran). Graener: Sinfonia breve, op. 96. Wodniansky-Denfeld: 2 laulu. Mozart: aaria oop. „Figaro pulm“. Tšaikovski: „Francesca da Rimini“, fantaasia Dante järgi, op. 32

BUDAPEST I 549,5/546/120

Nyiregyhaza 267,4/1122/6,25

Miskolc 208,6/1438/1,25

18.00—19.00 ungari laule. Maria Fazekas mustlaskapelli saatel
19.10—20.25 heliplaate
21.10 filharmooniaühingu kontsert. Orkester, koor ja Anna Bathy (laul), Juhatab: D. Defauw. C. Franck: „Metsik kütt“, sümfoniiline poeem. Ravel: 3 laulu (Scheherazade). Ducas: „Nõia õpilane“, sümfoniiline poeem. Schmitt: Psalm
23.25—24.00 mustlaskapell
0.05—1.00 tantsumuusika

BUKAREST 364,5/823/12

18.00—19.00 heliplaate
19.15—19.55 rumeenia laule
20.10—21.00 heliplaate
21.15—22.30 õhtukontsert. Ork.
22.45—23.45 muusika restoranist

ROOMA 420,8/713/50

Bologna 304,3 Bari 283,3

22.00—23.05 vokaal- ja instrumentaalkontsert
23.15—24.00 orel. Bach: Prelüüd ja fuuga A-duur. Carl Franck: I koraal. Galliera: Unistus. Debussy: II, arabesk. Bossi: Canto della sera
0.15—0.50 tantsumuusika

MILAANO 368,6/814/50

Trieste 263,2/1140/10

22.00—23.05 kontsert (R)
23.15—24.00 ajaviitemuusika
0.15—0.55 tantsumuusika

BEROMÜNSTER 540/556

18.00—19.00 kammermuusika
20.55—22.10 kirev õhtu
22.15—23.30 saade helveetslasile välismaal

D-SENDER 1571/191/60

13.00—14.50 lossikontsert Hannoverist. Orkester ja koloratuur-sopran
15.00—16.00 ajaviitemuus. (Bln)
16.15—16.45 suurte meistrite helitöid*
17.00 pärastlõunamuusika. E. Rooszi kapell. Hippmann: „Vana Viin“, väike fantaasia. Nevin: Vesiroos. Glasnov: Hispaania serenaad. Malo: Väike pikantne valss. Carena: „Langevad lehed“. Gade: „Armukadedus“, tango. de Micheli: II väike süit. Schunberg: Serenaad. Häringer: Tantsu-intermetso. Lehar:

„Toon sulle taevasina“, laul. Toselli: Serenaad. Lehar: Siine voodike. Malo: Romanss g-moll. Stolz: Laul. Heuberger: laul op. „Ooperball“. Verdi: duett oop. „Saatusse võim“. d'Ambrosio: Canzonetta. Murzilli: Tšardasi paradis. Igelhoff: Aeglane valss. Raymond: meloodiaid operist „Mask sinises“. Padilla: „La Violettera“, laul. E. Kötcher: „Kodugatsust ei tunne ükski mustlane“, tangosereenaad. Häringer: „Hea tuju“, tantsuintermetso
19.00 sõjaväeorkester ja sõdurikoor
20.10—23.00 „Kangelaslik muusika“, orkester ja koor
23.15—1.00 „9. novembri eelõhtu“, saksa meistrite muusikat viiest sajadist. Orkester, koor ja solistid

BERLIN 356,7/841/100

15.15—17.00 ajaviitemuusika. Orkester. Kavas: Weber, Siede, Kletzki, Komzak, Chaminade, Lincke, Schönfeld jt.
18.00—18.30 klaver ja bariton
19.00—1.00 riigisaated (DS)

KÖNIGSBERG 291,0/1031

17.00 pärastlõunakontsert. Orkester. Lortzing: „Salakütt“, avamäng. Rust: Heroiline legend. Lortzing: meloodiaid oop. „Tsaar ja puusepp“. Weninger: Parafraas laulust. Reisinger: „Kaljuveski“, avamäng
17.45—18.15 trio (klaver, klarinet, tšello). Grovermann: Trio. Schubert: Divertimento
19.00—1.00 riigisaated (DS)

BRESLAU 315,8/950/100

17.00—18.55 pärastlõunamuusika. Orkester. Boieldieu: „Pariisi Johann“, avamäng. Haydn-Rischka: 2 menuetti. Bach: Gavott II viiulinoaadist. Schubert: Sõjaväemarss nr. 1. Verdi: fantaasia oop. „Traviata“. Glasunov: Minnelaul. Chabrier: Slaavi tants. J. Strauss: balletimuusika op. „Rüütel Pasmann“. Suppé: „Meistriprova“, avamäng. Grieg: „Peer Gynt“, süit nr. 2. J. Strauss: „Armastuslaulud“, valss. Jadžewski: Väike intermetso. Weber: fantaasia oop. „Noidkütt“
19.00—0.30 riigisaated (DS)

HAMBURG 331,9/904/100

17.00 ajaviitemuusika. Naistertsett, meeskvarlett, koor ja orkester
19.00—1.00 riigisaated (DS)

KÖLN 455,9/658/100

17.00—18.00 kammermuusika. Haydn: Trio flöödile, tšellole ja klaverile. Mozart: Duo viiulile ja violale. Beethoven: Okteett Es-duur, op. 103
18.10 ajaviitemuusika (DS)
19.00—1.00 riigisaated (DS)

STUTTGART 522,6/574/100

17.00—19.00 pärastlõunamuusika. Orkester, flööt ja klaver
19.00—1.00 riigisaated (DS)

LEIPZIG 382,2/785/120

17.00 ajaviitemuusika (DS)
19.00—1.00 riigisaated (DS)

FRANKFURT 251/1195/25

17.00 pärastlõunakontsert. Orkester. Kavas: Löhr, Hartung, Noack, Kneip, Porepp, Buder, Mainzer, Rust jt.
19.00—1.00 riigisaated (DS)

MOSKVA-KOMINT. 1744

10.15 kontsert*
11.00 solistid ja rahvuspilliorkester

14.00 kontsert. Kaastegev: D. Ojstrach
19.00 kontsert

LENINGRAD 1107/271/100

9.30—10.00 orkester ja solistid
11.00 kontsert Moskva
13.30—14.00 revolutsioonil. laule
16.40 Venemaa rahvaste laule
19.00 kontsert
20.00 sümfoniaorkestri kontsert
23.00 tantsuõhtu

KIEV-KOSIOR 1209,6/248

10.00—10.38 solistid
11.15 koolikontsert
12.15—13.00 kontsert
17.30 kontsert
18.00—19.00 soovikontsert
20.00 ja 21.00 kontsert

DAVENTRY

16,86 m 19,76 m 25,53 m 31,55 m
10.30—11.05 BBC Empire-orkester. Kavas: Mozart, Beethoven, Dvořak
13,93 m 13,97 m 16,86 m 19,76 m
12.45 varieteesaade ★ 13.45—14.15 J. Kantrovitch ja ta orkester ★ 14.45—15.15 šoti tantsumuusika*

13,97 m 16,86 m 19,82 m
16.15—17.00 tantsumuusika* ★
17.15—17.30 orkester (Dr) ★
18.20—19.00 kuuldemäng
16,86 m 19,66 m 25,53 m 31,55 m
19.20—19.45 sekstett (Dr) ★
20.20 tantsumuusika ★ 21.00
21.45 varieteesaade (Dr) ★ 22.00—22.50 kuuldemäng
19,60 m 19,76 m 19,82 m 31,55 m
23.25—24.00 heliplaate ★ 0.45—1.00 tantsumuusika
19,60 m 25,53 m 31,55 m
1.20—1.30 klaver ★ 2.00—2.40 Beethoven: V sümfonia ★ 3.00
3.30 kuuldemäng
25,53 m 31,32 m 31,55 m
4.15—4.40 kinoorel ★ 5.30—6.00 orkester

RADIO-COLON. — PARIIS

25,24 m
9.20—10.15, 10.45—11.00 ja 11.30—11.40 heliplaate
19,68 m
13.00—13.45 heliplaate ★ 14.15—14.45 ja 15.00—15.30 muusika ülekanded ★ 16.20 heliplaate ★ 16.30—17.55 ajaviitemuusika. Orkester ja vokaalsolistid. Kavas: Aubry, Bonincontro, Drigo, Romberg, Tosti, Ketelbey, Lincke, Joyce, Moretti jt.
25,24 m
20.00—20.50 muusika ülekanded ★ 22.30—0.30 ülekanne
25,60 m
1.15—2.15, 3.00—3.15, 5.00—6.00 ja 6.45—7.45 heliplaate

ZEESEN

16,89 m 19,74 m 31,38 m 31,45 m
7.10—8.00 ja 8.15—8.50 ajaviitemuusika ★ 10.15—11.15 kirev tund ★ 12.00 muusikaline ajaviitesaade ★ 13.00—14.00 ja 14.15—14.55 ajaviitekontsert ★ 15.15—15.45 saksa marss ★ 16.45—17.45 orkestrikontsert

19,85 m 25,49 m 49,83 m
17.45—18.15 ja 18.50—19.15 ajaviitemuusika ★ 19.30 pilte rahvalust ★ 20.15—21.00 ajaviitekontsert ★ 21.30 klaver ★ 22.00—22.45 orel

19,63 m 19,74 m 25,49 m
31,38 m 31,45 m
1.00 rahvamuusika ★ 1.15—2.15 muusikaline ajaviitesaade ★ 2.30



Ostes RET raadio, omandate parima.

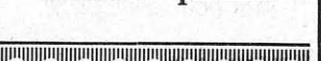

—3.15 muusikaline ajaviitesaade ★ 4.30—5.30 kirev tund

ROOMA 25,40 m

19.45 ülekanded ★ 15.20—15.55 teated. — Kammermuusika (trio) ★ 16.00—17.15 teated. — Orkester. Kavas: Rossini, Salvaggi, Mozart. — Sõnalist. — Sopran. — Tenor. — Metsosopran ★ 18.20—19.20 teated. — Koorilaul ★ 19.30—20.00 araabia saade ★ 22.00—24.00 kontserdi ülekanded (R) ★ 1.00—2.30 teated. — Rendano ooper „Consuelo“ (üks akt). — Sõnalist. — Viiul

PODEBRADY 25,34 m

21.40—22.00 Kmochi puhkpilliorkester ★ 22.05—22.20 Dvořak: Slaavi rapsoodia nr. 2, g-moll ★ 22.30 koorilaul ★ 22.45—23.00 Smetana: „Tabor“, sümfoniilne poeem ★ 23.05—23.25 orel ★ 2.05—2.25 sõjaväeorkester ★ 2.30—2.45 koorilaul ★ 2.55—3.30 varieteesaade ★ 3.30—4.00 Krumpolz: Sonaat viiulile ja harfile

RUYSSELEDE 29,04 m

20.30—21.30 ajaviitekontsert*. Kavas: Massenet, Borodin, Casella, Chabrier

PHOHI — EINDHOVEN

16,88 m
15.40—16.00 vene saade

TOKIO 19,97 m 25,42 m

22.15 ajaviitesaade* ★ 22.30—23.00 päevauudised saksa, prantsuse ja jaapani keeles

TEISIPÄEV

9. november

17.00 Lahti: Ajaviitemuusika
18.35 Riia: Ajaviitemuusika
20.10 Tallinn: Mozarti oop. „Don Juan“*
20.25 Droitwich: Ajaviitekonts.
20.30 Stokholm: Orkestrikonts.
20.50 Lahti: Orkestrikontsert
21.45 London-R.: Sümfonia-kontsert. Juh. A. Coates
21.55 Praha: A. Borovsky (klav.)
23.00 Varssavi: Orkestrikontsert
22.20 D-sender jt.: Brahmsi I sümfonia
23.30 Pariis PTT: Sümfonia-kontsert
23.55 Budapest: Mustlaskapell
23.15 Stokholm: Hägg: Trio
23.20 Kopenhaagen: Ajaviitemuusika
23.20 Droitwich: Briti peaministri N. Chamberlaini kõne
23.40 Budapest: Beethoven: Klaverikontsert
0.15 Droitwich: Prantsuse ooperimuusika

TALLINN 410,4/731/12

TARTU 580,3/517/0,5

7.00 äratusmäng
7.05 võimlemine
7.20 päevauudised
7.25 hommikukontsert*. Valssiidepopuur — orkester. Kallman: laul op. „Silva“. Stolz: Laulan oma laulu täna vaid sulle — Marta Eggerth, Sjöblom: Soome viise — orkester. Lulli: prelüüd ja marss — sümfoniaorkester. Benatzky: Tahaksin jälle olla Grinzingis. Stolz: Praeteris õitsevad puud — orkester. Liszt: Ungari rapsoodia nr. 11 — A. Cortot (klaver). O. Strauss: pop. „Sokoladisõdur“ — orkester.
8.10 hommikupalvus — kand. G. Klaus.

8.30 turuteade
17.50 heliplaate ja reklaami
18.00 lastetund. Teine katkend M. Sillaotsa jutust „Trips, Traps ja Trull suvitamas“.
18.30 prantsuse keel — mag. Kann

19.00 kohvikumuusika. Kohvik „Kultase“ kapell. Strauss: valss „Sina ja sina“. Suppé: avam. „Luuletaja ja talupoeg“. Carosio: serenaad „Ritorna“. Brahms: Ungari tants nr. 5. Rachmaninov: Elegia. Blon: Lilledle sosin.

19.40 päevauudiseid
20.00 õige aeg. Immateade
20.05 viis minutit tervisele — dr. med. M. Kask
20.10 „Don Juan“, W. A. Mozarti ooper, I vaatus*. Clydebourn Festival Opera Company. Juh. F. Busch.

21.50 aktuaalne veerandtund
22.05 Alfredo orkester mängib*. Ferraris: Vene mustlasidüll. Grossz: Ütle mulle jälle. Sievier: Cara mia. Kennedy: Vana Böömi linn. Lincke: valss „Pulmatants“. Vilmos: Magyari meloodiaid.

22.25 luuletaja esineb. H. Visnapu loeb katkendi oma ilmunas olevast värsromaaniist „Saatauna vari“.
22.35 meloodilisi mälestusi*. Hermann Fincki popurii tema enda orkestrilt.
22.55 päevauudiseid
23.00 esperantokeelne nädalakroonika.

LAHTI 1807,7/166/150

Helsingi 335 Viiburi 569,3

11.15—11.45 ja 16.20—16.55 kooliraadio
Lahti, soome keeles:
17.00 A. Heimose ansambel. Lincke: meloodiaid op. „Gri-gri“. Gastaldon: Keelatud muusika. Ferraris: Helid pustast. Merikanto: Idüll. Joh. Strauss: Mõök ja lüüra. Rachmaninov: Melodia. Padouk: Ungari rahvaviis
18.00 põllumajanduslik loeng
18.20 laul. V. Kartunen
18.40 veste ★ 19.15 loeng
19.40 „Soome armastuslaulud“, proosat ja muusikat
20.15 loeng
20.30 klaver. B. Hinze-Reinhold (Saksamaalt). Schubert: Klaveripala Es-duur; Muusikaline hetk f-moll; Impromptu As-duur
20.50—21.45 orkestrikontsert. Juhatab T. Haapanen. Solist: B. Hinze-Reinhold (klaver)

Helsingi, rootsi keeles:
17.00 Lahti ★ 18.00 lööklaulu ja kupleesid ★ 18.20 retsitsatsioon
18.40 turuteated ★ 19.15 loeng ★ 19.45 reportaaž ★ 20.30 Lahti

Lahti:
22.10 tantsu- ja ajaviitemuusika*
23.10—24.00 kontsertmuusika*

RIIA 238,5/1258/15

Madona 514,6 Kuldiga 271,7

12.00—12.30 heliplaate
13.05—13.35 Riia: heliplaate
16.00—16.40 „Viinis“, ajaviitemuusika*
17.00 pärastlõunakontsert. Orkester ja M. Reiznieks (klaver). Jonsons: Süit nr. 5 (Väike lamburi suvi). — Janis Medinš: 3 läti laulu. Rachmaninov: Elegia, op. 3 nr. 1 (klaver). — Sibelius: Romanss C-duur. — Tšaikovski: Teema ja variatsioonid, op. 19 nr. 6. — Saint-Saëns: balletimuusika oop. „Pariisants“

18.35—19.30 ajaviitekonsert. Orkester. Thomas: „Mignon“ — avamäng. — Ooperiaariaid* — Ketelbey: „Londoni elu“; süit. — Romansse* — Robrecht: Viini operirevüü 20.15—22.00 ajaviitesaade 22.15 ajaviite- ja tantsumuusika hotell „Roomast“

KAUNAS 1961/153/7
Klaipeda 531/565/10
18.15—18.30 heliplaate ★ 19.30—20.00 divertissement ★ 20.30—21.00 heliplaate ★ 21.20—21.35 laul ★ 21.50—22.20 heliplaate ★ 22.35—22.50 laul ★ 22.55—23.30 heliplaate

VARSSAVI 1339,3/224/120
Poznan 345,4 Vilno 559,7
Lwow 377,4 Katowice 395,8
13.03—14.00 lõunasaaed
17.15—17.50 salongtrio. Lanner: Valss. Catalani: Sireenide tants. Liszt: Nokturn. Moszkovski: Hispaania tants, g-moll. Czibulka: Sinule. Lehar: Unelmad. Boccherini: Menuett Es-duur. Börschel: Väike tants

20.30—20.50 laul. M. Janowski. Kavas: Grieg, Cornelius, Rich-Strauss

21.00—21.45 tantsumuusika heli-filmidest. Orkester ja vokaalkvartett

22.00 orkestrikonsert. Bach: Brandenburgi kontsert nr. 5, D-duur. Mendelssohn: „Suveõõs unelm“: nokturn. Gluck: „Iphigenie Aulises“, avamäng

23.00 viiul. O. Barero. Schubert: Sonatiin, op. 137 nr. 3 (Allegro giusto. — Andante. — Menuett. — Allegro moderato). Saint-Saëns: Introduktsioon ja rondo capriccioso. Castelnuovo-Tedesco: Mere kohinad. Pilati: Tarantella Napoli teemadel 23.35—23.50 tantsumuusika*

STOKHOLM 426,1/704/55
Motala 1388,9 Göteborg 318,8
Hörby 265,3 Sundsvall 499,2

13.25—13.50 ajaviitemuusika. Waldimiri orkester 14.45—15.25 tšello ja laul 18.30 laul 19.00—20.00 heliplaate 20.30—21.30 orkestrikonsert. Rangström: Prelüüd. Sibelius: Karjala süit. Trapp: Nokturn. Dvořak: Slaavi tantsud nr. 1 ja 6. Berlioz: Karneval 22.00—23.00 kabaree 23.15—24.00 Hägg: Trio klaverile, viiulile ja tšellole, g-moll

KOPENHAAGEN 255,1
Kalundborg 1250/240/60

13.00—15.00 kontsert 15.30—17.30 orkester ja laul 18.50—19.15 heliplaate 21.00—22.30 ajaviitesaade 23.20 orkester. Dvořak: „Karneval“, avamäng. Ravel: introduktsioon ja allegro harfile ja orkestrile. Rimski-Korsakov: katkendeid oop. „Kuldikas“. Weill: fantaasia oop. „Mahagonny“ 0.10—1.30 tantsumuusika

OSLO 1153,8/629/20
Trøndelag 476,9/629/20

18.00—18.15 vaimulikke laule 18.20—19.20 tantsumuusika 21.30—21.50 viiul. Dvořak-Kreisler: Slaavi fantaasia. Kreisler: Viini capriccio. Bohm: Saraband. Danola: Idüll. Aulin: Humoresk 22.10—22.40 orkester ja viiul. Jordan: Norra rahvalaule ja tantse. Reidarson: Norra capriccio viiulile ja orkestrile 23.15—24.00 Kuula helitõid. Orkester ja laul

DROITWICH 1500/200/150
London 261,1 Scott.-N. 285,7
13.00—13.25 heliplaate 13.45 kammermuusika 14.25 Lord Mayori-protsessiooni kirjeldus 15.15—16.00 J. Wilson ja ta ansambel 18.15 ungari mustlasorkester 19.00 ajaviitemuusika. Pariisist. Orkester. Chabrier: Education Monquée. Debussy: Suite Bergamasque. Pierné: Serenaad. Massenot: balletimuusika oop. „Herodiade“

19.30—20.00 Cazabon-trio 20.25 BBC orkester. Schubert: Avamäng itaalia stiilis, D-duur. Holst: „St. Paul“, süit. Duparc: Tähtede poole. Glinka: Kamarinskaja. Grieg: Viimne kevad. Dvořak: Slaavi rapsoodia nr. 1 21.20—21.30 reportaaž Lord Mayori banketilt 22.00—23.00 Puccini-eeskava. Solistid, koor ja orkester 23.20—23.50 peaministri Chamberlaini kõne ülekanne Lord Mayori banketilt

0.15 stseene prantsuse ooperist. Nadja Boulanger' vokaalansambel. Kavas: Berlioz: „Benvenuto Cellini“. Roussel: „Padmavati“. Chabrier: „Kangekaelne kuningas“ 1.15 B. Merrini ansambel 1.30—2.00 tantsumuusika*

LONDON-R. 342,1/877/70
20.00 koorilaul 20.25—21.00 H. Roy ja ta band 21.30 klaver 21.45—0.15 Liverpooli filharmoniaseitsi kontsert. Juhatab: A. Coates. Solist: H. Holst (viiul). Holst: Balletimuusika. Elgar: Viiulikonsert. — Vahaeag (22.45—23.05). — Respighi: „Rooma fontäänid“, sümfooniline poeem. Chausson: Poem viiulile ja orkestrile. Es-duur, op. 25. Skrjabin: Ekstaasi poeem 1.40—2.00 heliplaate

ŠOTI-REGIONAL 391,1/767
20.00 orkester. Kavas: E. Coates, Stephen, Drigo, Botterall, Lehar 20.25—21.00 vt. LR 23.05—0.15 kontserdi II osa (LR) 0.55—2.00 vt. LR

RADIO PARIS 1648/182
19.00—20.00 ajaviitemuusika 23.15 heliplaate 23.30 Schumann: „Le Paradis et la Péri“ 0.30—0.45 heliplaate

PARIS P.T.T. 431,7/695
20.30 laul ★ 20.45—21.00 klaver 22.30—0.30 sümfooniakontsert. Juhatab: Ph. Gaubert. Solist: J. Doyen (klaver). Schubert: „Fierrabras“, avamäng; Sümfoonia E-duur; Öine laul metssas. Séverac: „Le coeur du moulin“, katkendeid. Aubert: Fantaasia klaverile ja orkestrile. Gaubert: „Baskide maal“, sümfooniline poeem. Delvincourt: Boccaceries. 0.45 heliplaate

LILLE 247,3/1213/60
19.30—20.00 laul 21.00—21.30 lühiooperett 22.00 jazzfantasiid Dehette ja Duchène 22.30—0.30 dramaatiline õhtu

BRÜSSEL 321,9/932/15
19.00—19.45 salongorkester 20.30—20.45 orkester 21.00—21.30 solistid 22.00—23.00 lühiooper 23.40—24.00 Beethoven: IX sümfoonia, finaali 0.10 Gilson: „Symphonie Inaugurale“ 0.30—1.00 soovikontsert*

HILVERSUM II 301,5/995
18.10—18.40 lastekoor 19.10 orkester. Kavas: Suppé, Lacomme, Lincke, Tosti, Rossini, Weber ja Blon 20.10—20.40 heliplaate 21.50 heliplaate 22.10—23.10 kirev ajaviitesaade 23.40—0.25 ajaviitesaate järg 0.50 heliplaate 1.10—1.40 rumeenia orkester

PRAHA 470,2/638/120
16.30—17.20 orkester ja solistid 17.30—18.10 ajaviitemuusika. Orkester. Offenbach: „Ilus Hele-“ — avamäng. Bayer: „Nukkhaldjas“, valss. Smetek: Fauni tants. Metra: „Serenaad“, hispaania valss. Smolik: „Maryna“, polka. Uhlir: Marss 18.30—19.00 ballaade 19.10—19.45 Glucki-eeskava 20.15—20.45 orkester. Fibich: Öntu idüll, op. 39. Smetana: polka oop. „Müüdüd mörtsia“ 21.55—22.55 kontsert. Orkester ja A. Borovsky (klaver). Beethoven: Kontsert klaverile ja orkestrile nr. 2, op. 19, B-duur. Brahms: Variatsioonid Haydini teemal 23.35—24.00 Smetana polkasid

BRATISLAVA 299/1004
16.30—17.20 ajaviitemuusika (Pr) 17.30—18.10 ajaviitemuusika (Pr) 18.40—19.00 muusikat kahel klaveril. Moyzes: Jazz-sonaat, op. 14 nr. 2. Macudzinski: Impressioon valsi vormis, op. 15 19.10—19.30 ungari laule 20.15—20.45 orkester (Pr) 21.55—22.55 kontsert (Pr) 23.30—24.00 heliplaate

VIIN 506,8/592/100
Linz ja Graz 338,6/886/15
20.40 „Langevad lehed“ 21.40—22.45 lõbusaid kuuldepilte 23.20—0.30 soovikontsert. Orkester. Kavas: Stellner, Holzer, Heilingner, Frühling, Hunačec, Silving jt.

BUDAPEST I 549,5/546/120
Nyiregyhaza 267,4/1122/6,25
Miskolc 208,6/1438/1,25
18.30—19.15 vene ja läti rahvalaule* 20.00—20.50 orkester. Zeller: „Mäekaevaja“, operetipopurii. Ponchielli: katkendeid ooperist „Gioconda“. Perenyi: Pärast balli. Platem: „Niiluse kaldail“, idamaa süit 22.55 mustlaskapell. Imre Laszlo (laul) 23.40—1.00 Beethoven: Klaverikontsert Es-duur. — Bela Nagy ja ooperiorkester E. Dohnanyi juhatusel

BUKAREST 364,5/823/12
18.00—19.00 heliplaate 19.15 laule 19.25—19.40 klaver 19.55—20.50 heliplaate 21.05 Beethoven: Kvartett c-moll 21.40—22.30 segakontsert 22.45—23.45 muusikat restorani

ROOMA 420,8/713/50
Bologna 304,3 Bari 283,3
22.00—23.15 puhkpilliorkester. Mancinelli: Frate Sole. Chopin: Nokturn c-moll; Polacca As-duur. Mascagni: fantaasia oop. „Iris“. Puccini: inter-



Kui räägitakse heast raadiost, siis öeldakse RET.

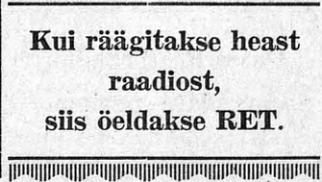

metso oop. „Manon Lescaut“. Thomas: „Mignon“, avamäng 23.45—24.00 ja 0.15—0.50 tantsumuusika

MILAANO 368,6/814/50
Trieste 263,2/1140/10
21.50—23.10 ajaviitemuusika 23.20 koorilaul 23.45—24.00 ja 0.15—0.55 tantsumuusika

BEROMÜNSTER 540/556
18.00 muusika 19.00—19.30 Liszti helindeid* 21.15—23.10 sümfooniakontsert

D-SENDER 1571/191/60
BERLIN 356,7/841/100
KÖNIGSBERG 291,0/1031
BRESLAU 315,8/950/100
HAMBURG 331,9/904/100
KÖLN 455,9/658/100
STUTTGART 522,6/574/100
LEIPZIG 382,2/785/120
FRANKFURT 251/1195/25
13.00—15.00 9. novembri saade 15.10 kammermuusika. Trio (klaver, viiul, tšello) ja puhkpillikvartett 16.00 marse ja laule 17.00 „Rahvas ja isamaa“, bariton, orel, koor ja orkester 18.00 kammermuusika 19.00—20.00 saksa meistrite helitõid. Orkester, kammerkoor ja Elisabeth Reichelt (sopran) 20.10—22.00 9. novembri saade 22.20—23.00 Brahms: I sümfoonia. — Leipzigi sümfoonia-orkester H. Weisbachi juhatusel 23.15—1.00 pidulik muusika. Orkester, koor ja solistid

MOSKVA-KOMINT. 1744
7.30—8.00 heliplaate 8.30—9.00 sümfooniil. muusika* 10.00 perenaistele 11.15—12.05 ooperikatkendeid 13.30 ülekanne

KIEV-KOSIOR 1209,6/248
11.15 kammerkontsert 12.00 Venemaa rahvaste laule 18.30—19.30 „Beethoven“, muusikalis-kirjanduslik saade 20.00—21.15 Flotovi oop. „Marta“, montaaž 22.00 Offenbachi operett „Lisette ja Filidor“

DAVENTRY
16,86 m 19,76 m 25,53 m 31,55 m 10,15 Schubert: Klaverisonaat A-duur, op. 120 ★ 10,35—11,35 varieteesaade* ★ 11,10—1,30 walesi laule (sopran ja tenor) 13,93 m 13,97 m 16,86 m 19,76 m 12,45 kinoorel ★ 13,15—13,55 tantsumuusika ★ 14,25 Lord Mayori protsessiooni kirjeldus ★ 15,15—15,30 J. Wilson ja ta ansambel 13,97 m 16,86 m 19,82 m

16,15 koor ja bariton ★ 16,40 stseene ja laule helifilmidest* ★ 17,00—17,45 Torquay linnorkestri kontsert Solist: Dorothy Clark (kontraalt). Mozart: „Don Juan“, avamäng. H. Wood: „Romantika linnad“, süit: a) Budapest; b) Venetsia; c) Sevilla. — Bantock: Aaria. — Gounod: „Mirella“, katkendeid. Engleman: Lido tüdruk. — 2 laulu. — Haines: Marss ★ 18,20—18,45 Beethoveni klaverimuusika. Sonata G-duur, op. 31 nr. 1 16,86 m 19,66 m 25,53 m 31,55 m 19,35—20,00 trio (Dr) ★ 20,25 H. Roy ja ta band ★ 21,00 viiul. Händel: Sonata E-duur, nr. 6. Weber-Kreisler: Larghetto. Brahms-Flesch: Valss A-duur, op. 39 nr. 15. Couperin-Kreisler: La Precieuse ★ 21,20 reportaaž Lord Mayori banketilt ★ 21,30—21,45 „Rütmil cocktail“, muusika ★ 22,00—22,45 F. Hartley ja ta sekstett*

19,60 m 19,76 m 19,83 m 31,55 m
23.20—23.50 peaminister N. Chamberlaini kõne ülekanne Lord Mayori bankettil ★ 0.15—0.45 šoti tantsumuusika*

16,60 m 25,53 m 31,55 m
1.20—1.45 koor ja bariton ★ 2.00—2.45 koor ja orkester ★ 3.05—3.35 peaminister N. Chamberlaini kõne

25,53 m 31,32 m 31,55 m
4.00—4.25 flööti, oboe ja klaver ★ 4.40—5.10 ajaviitemuusika* ★ 5.30—6.00 peaminister N. Chamberlaini kõne*

RADIO-COLON. — PARIIS

25,24 m
9.20—10.15, 10.45—11.00 ja 11.30—11.40 heliplaate

19,68 m
13.00—13.45 heliplaate ★ 14.15—14.45 ja 15.00—15.30 muusika ülekanne ★ 16.20 heliplaate ★ 16.30—17.55 teatrisaade

25,24 m
20.00—20.50 muusika ülekanne ★ 22.30—0.30 ülekanne

1.15—2.15 kontsert*. Haydn: Lastesümfoonia. Mozart: Kroonimiskontsert (klaver). Schumann: „Manfred“, avamäng. Weber: Kutse tantsule ★ 3.00—3.15, 5.00—6.00 ja 6.45—7.45 heliplaate

ZEESEN

16,89 m 19,74 m 31,38 m 31,45 m
7.10—8.00 ja 8.15—8.50 ajaviitemuusika ★ 9.30 ajaviitesaade ★ 10.00—10.30 klaver ★ 12.15 orel ★ 13.00—14.00 ja 14.15—14.50 ajaviitekontsert ★ 15.15—16.00 kamermuusika

19,85 m 25,49 m 49,83 m
17.45—18.15 ja 18.50—19.15 ajaviitemuusika ★ 19.30 ajaviitesaade ★ 20.00—21.00 heroiline muusika. Orkester

19,63 m 19,74 m 25,49 m
31,38 m 31,45 m
24.00—0.30 ajaviitesaade ★ 2.30—3.15 orel ★ 4.15 Schuberti laule (bariton) ★ 4.30—5.30 heroiline muusika. Orkester

ROOMA

25,40 m
13.45 ülekanne ★ 15.20—15.55 teated. — Ajaviitemuusika ★ 16.00—17.15 teated. — Ajaviitemuusika. — Sopran. — Metsosopran. — Tenor ★ 18.20—19.20 teated. — Ajaviitemuusika. — Napoli kvartett ★ 19.30—19.50 arabia saade ★ 22.00—24.00 muusika ülekanne (R) ★ 1.20—2.45 teated. — Tenor. — Sopran. — Castelnovo-Tedesco: Kvintett klaverile ja keelpillidele. — Sónalist

PODEBRADY

25,34 m
21.40—22.00 ajaviitemuusika ★ 22.05—22.20 orkester. Kavas: Rimski-Korsakovi ★ 22.25 Krejči: Leinamuusika ★ 22.45—23.00 Marais: Tantse (vioola) ★ 23.05—23.25 tantsumuusika

RUYSSELEDE

29,04 m
20.30—21.30 ajaviitemuusika*. Kavas: Granados, Hernandez, Lansing, Ellington, Fibich, Kirsten, Sousa, Gounod, Verdi, Schubert, Planquette

PHOHI — EINDHOVEN

19,71 m
11.00—13.30 Philipsi katsesaated Austraaliale ja Uus-Merimalele sega-eeskavaga

16,88 m
16.00—16.25 revüü

31,28 m
20.00—21.30 Philipsi katsesaated Aafrikale sega-eeskavaga ★ 2.00—4.30 Philipsi katsesaated Lõuna-Ameerikale sega-eeskavaga

TOKIO 19,97 m 25,42 m
22.15 jaapani kitarrimuusika ★ 22.30—23.00 päevauudised saksa, prantsuse ja jaapani keeles

KESKNÄDAL

10. november

17.00 Lahti: Sõjaväeorkester
17.00 D-sender: Ajaviitemuusika
17.15 Varssavi: T. Lifan (tsello)
17.30 Riia: Beethoven: Kvartett
18.00 Berliin: Kamermuusika
18.00 Bukarest: Stanesco kapell
18.30 Tallinn: Süite*

19.00 D-sender: Beethoven: Sonaat
19.00 Berliin: Ajaviitemuusika
19.20 Budapest: Mustlaskapell
20.10 D-sender: Ajaviitemuusika
20.25 Viin: Händel: Ood

20.30 Budapest: Glucki ooper „Iphigenie Auks“
20.40 Droitwich: Prantsuse ooperimuusika

21.05 Praha: Sümfooniakontsert
21.05 Riia: Ooperimuusika
21.20 Stokholm: Sõjaväeorkester
21.50 Tallinn: Eesti helitoid
22.00 Varssavi: Chopini-kontsert
22.10 Lahti: Tšaikovski helitoid*

22.15 Draitwich: Sümfooniakontsert. Mozart, Schubert jt.
22.15 Riia: Itaalia muusika
23.00 Brüssel: Orkestrikontsert
23.35 Königsberg: Puhkpilliorkester

TALLINN 410,4/731/12
TARTU 580,3/517/0,5

7.00 äratusmäng
7.05 võimlemine
7.20 päevauudiseid

7.25 hommikukontsert*. Pryor: Vilistaja ja tema koer. Perry: Linnuserenaad — band. Borchert: pop. „Kõik kuulavad meid“ — E. Fischer (kinoreel). Keefe: Rändav joodel-daja. Keefe: Kõrgel mäel — P. Jacques. J. Strauss: Valsse Viinist — orkester. Mus-sorgski: Kirbulaul — F. Šaljapin (bass). Wiedoeff: Marilyn. Wiedoeff: Saxema — R. Wiedoeff (saksofon). Valdez: Mustlaskapell. Moszkowski: Hispaania tants — trio.

8.10 hommikupalvus — H. Pöld
8.30 Tallinn: Turuteade
17.50 heliplaate ja reklaami
18.00 A. Kasemets: Eesti muusika arengute (II).

18.30 Süite võõrailt mailt. (Heliplaadid). Ippolitov-Ivanov: Kaukaasia eskiidid: a) Kitsasteel, b) Aulis, c) Rongikääb — orkester. Lacomé: La Feria: a) Härjad, b) Rõdu all, c) Teatris — sümfooniaorkester. Moszkowski: Võõrailt mailt: a) Itaalia, b) Saksa, c) Hispaania, e) Ungari — ork.

19.05 majanduslik ringvaade — L. Grandberg
19.20 spoololaule. M. Vennikas (alt). Loewe: Ballaad. Schubert: Vahutav voog. Brahms: Serenaad. Schumann: Ei kae-ba ma. Schubert: Forellid.

19.40 päevauudiseid
20.00 õige aeg. Ilm. Hinnad
20.05 marsimeistrid Teike ja Blon*. Teike: Vanad sõbrad. Blon: Võidulippude all. Teike: Truudused tugev. Blon: Tam-mepärgade ja mookadega. Blon: Kevade saabumine. Tei-ke: Krahv Zeppelin.

20.25 agr. Joh. Saarsoo: Põllu-majanduslik nõuanne.
20.55 põllumajanduslikke tea-teid.

21.10 akordionisoolosid. J. Leh-

mus. Keler-Bela: Ungari lust-mängu avamäng. Waldteufel: valss „Barkarool“. Dobrjanowski: Masurka. Lehmus: Vene popurrii. Ochi-Albi: Tšar-daš.
21.35 lastevanemate veerandtund 0ie Ploompuu van Nest: Laisk laps.

21.50 eesti helitoid. RR orkester. Juh. prof. R. Kull. Brauer: Avamäng-fantaasia. Känd: Im-provisatsioon. Aav: Parafraas „Meil aiaäärne tänavas“.

Päts: I stuit muusikast näiden-dile „Maa-alused“: a) Väike ballaad, b) Põlslaanes, c) Tui-su tants, d) Pakasepoiste tants. Eller: Kurb lauluke; Pastoraal. Lemba: Armastus-poeem (viulisoloo — R. Palm). Aavik: Eesti rapsoodia.

22.55 päevauudiseid

LAHTI 1807,7/166/150
Helsingi 335 Viiburi 569,3

Soome keeles:
11.15—11.55 kooliraadio
17.00 sõjaväeorkester. Rosey: Valss. Mozart: „Rõõvimine Se-raill'st“, avamäng. Köpping: Tantsitari unelm. Petras: „La-valt lavale“, meloodiaid oope-reist ja operettidest. Levin: Nartsiss. Müller: Kaks sõpra. Bierig: „Gladiatorite jumala-gajätt“, marss

17.50—18.50 lastetund
19.30 koorilaul. Kavas: P. J. Hannikainen
19.50 loeng

20.10 „Toimittaja rakastaa“, M. Valtari kuuldemäng
20.50—21.45 heliplaate. Rixner: „Bagatell“, avamäng. Heuber-ger: valsimeloodia op. „Oope-riball“ (orkester). Lehar: lau-lupopurrii op. „Krahv Luk-semburg“ (Martina Wulff, H. Wolfing ja orkester). Denza: Romanss (H. Hoppertz, viul ja M. Palotti, orel). Pouce: Estrellita (Erna Sack). Doelle-meloodiaid (P. Kreuder, klaver ja H. H. Sieber, kinoreel).

Brodsky: Love me a little to day (Comedian Harmonistid). Glomberg: Barkarool (orkester). Benatzky: „Yes, sir“, laul filmist „Uutele kallastele“ (Zarah Leander). Bixio: Serenaad öösi (The Vagabond Lover). Kreuder-meloodiaid (orkester)

Lahti:
22.10 Tšaikovski helitoid*
23.15—24.00 ajaviite- ja tantsumuusika*

RIIA 238,5/1258/15
Madona 514,6 Kuldiga 271,7

12.00—12.30 heliplaate
13.20—13.40 heliplaate
16.20—16.40 heliplaate
17.30 Beethoven: Keelpillikvar-tett nr. 7, F-duur, op. 59
18.10 jumalateenistus
19.20—19.30 läti laule*

20.15—20.30 ja 23.50 koorilaul
21.05—22.00 ooperimuusika. Orkester ja J. Vitinš (tenor). Janis Medinš: stuit oop. „Tul ja õõ“. — Tšaikovski: Lenski aaria oop. „Eugen Onegin“; Hermani arioso oop. „Pada-emand“. — Gounod: valss oop. „Faust“. — Napravnik: aaria oop. „Dubrovski“. Dargomõzski: kavatiin oop. „Näkineid“. Rimski-Korsakovi: Hindulaul oop. „Sadko“

22.15 itaalia muusika. Orkester ja A. Teichmanis (tsello). Rosini: „Sevilla habemeajaja“, avamäng. Boccherini: Tšello-kontsert B-duur. — Puccini: aariaid oop. „Boheem“*. — Respighi: „Vetrate di Chiesa“, stuit

KAUNAS 1961/153/7
Klaipeda 531/565/10

18.15—18.30 ja 18.45—19.00 diver-tissement ★ 19.15—19.40 helipl. 20.30—21.00 kontsert ★ 21.20—21.35 laul ★ 21.50—22.20 Griegi helitoid. Menuett. 2 norra meeloodiat. „Sigurd Jorsalfar“, stuit 22.55—23.30 Haydn: Trio A-duur

VARSSAVI 1339,3/224/120
Poznan 345,4 Vilno 559,7
Lwow 377,4 Katowice 395,8

13.03—14.00 lõunasaade
17.15—17.50 tšello. T. Lifan. Bach-Stuczewski: Adagio to-kaastat orelile. Frescobaldi-Cassado: Tokaata. Schumann: 3 fantastilist pala. Hollman-Serenaad. Jeral: Mustlastants

18.15—18.50 „Södur luules ja laulus“
19.10—19.30 ajaviitemuusika*
20.20—20.35 hart
21.00—21.45 lüürilisi ja koomilisi laule*

22.00—22.45 Chopini helitoid.
B. Woytowicz (klaver) ja süm-fooniaorkester. Klaverikontsert e-moll. Andante spianato ja polonees Es-duur

23.00—23.50 poola laule.
H. Zboinska-Ruszkowska (laul), koor ja instrumentaalansam-bel. Kavas: Kulczycki, Pozniak, Lefeld, Melcer

STOKHOLM 426,1/704/55
Motala 1388,9 Göteborg 318,8
Hörby 265,3 Sundsvall 499,2

13.25—13.50 ajaviitemuusika
14.30—15.00 laul ja klaver. Ka-vas: Järnefelt, Sibelius, Palm-gren

15.30—16.00 vana tantsumuusika
18.05—18.30 kabareesaade
19.00—20.00 heliplaate
20.30—20.50 solistid
21.20 sõjaväeorkester
22.00—22.45 „Mällestusi Helveet-siaist“, ajaviitesaade
23.00—24.00 tantsumuusika

KOPENHAAGEN 255,1
Kalundborg 1250/240/60

13.00—15.00 kontsert
15.30—17.30 L. Preili ansambel
18.50—19.15 laule
21.00—22.10 taani balletimuusika. Orkester

22.40—22.55 laule
23.15 orkester. Kavas: Enna, Nielsen, Tšaikovski, Brahms, Auber
24.00—1.30 tantsumuusika

OSLO 1153,8/629/20
Trøndelag 476,9/629/26

18.00—19.00 ajaviitemuusika
21.10—21.30 Brodersen: Sonata vioolale ja klaverile
22.00—22.40 orkester
23.15—24.00 Tšaikovski helitoid Orkester

DROITWICH 1500/200/150
London 261,1 Scott.-N. 285,7

12.45 kinoreel
13.15—13.30 heliplaate
13.45 BBC orkester ja sopran
14.45 Rugby linnaorkester
15.30—16.00 J. Macarthur kvin-tett

17.30—17.45 heliplaate
18.00 jumalateenistus
18.50 heliplaate
19.00 B. Campbell ja ta band
19.30—20.00 heliplaate

20.40 stseene prantsuse oope-reist. Nadja Boulanger' vokaal-ansambel. Grétry: „Richard Lövisüda“. Delannoy: „Kunin-ganna piiskop“

21.15 kinoreel
21.45 tantsumuusika ülekanne Ameerikast
22.15—0.45 BBC sümfooniakont-sert. BBC sümfooniaorkester A. Boulit juhatusel. Mozart: Süm-

foonia nr. 39, Es-duur (K. 543).
Elgar: „Falstaff“, sümfooniline etüüd. — Vaheag (23.25—23.45). — Schubert: IX sümfoonia, C-duur
1.05 mrs. J. Hilton ja ta band
1.30—2.00 heliplaate

LONDON-R. 342,1/877/70

20.00—21.00 BBC orkester ja tenor. Kavas: Bizet, Leoncavallo, Tšaikovski, Benjamin, Delibes ja teised

21.30 klaver. Kavas: Howells
21.45 raadio-magasin
22.15 ajaviitessade muusikaga
23.15—24.00 BBC puhkpilliorkester. J. Farrington (bariton). Glinka: „Ruslan ja Ludmilla“, avamäng. — Laule. — Sullivan: maskipidu operist „Veneetsia kaupmees“. — Bantock-G. Williams: Torupill (Inglise stseenid)

0.25—1.30 mrs. J. Hylton ja ta band
1.40—2.00 heliplaate

ŠOTI-REGIONAL 391,1/767

20.15—20.45 orkester. Kavas: Gungl, Rubens, Stephen, Sousa
21.30 Foulis: Sonaat nr. 1 viiulile ja klaverile, Es-duur
21.45—23.15 vt. LR
0.45—2.00 vt. LR

RADIO PARIS 1648/182

19.00—20.00 ajaviitemuusika
22.30 komöödia
23.10—23.50 variiteesaade
0.30—0.45 heliplaate

PARIS P.T.T. 431,7/695

20.30 klavessiin
20.45—21.00 laul
22.30—23.10 orkester ja klaver. Kavas: Offenbach, Saint-Saëns, Debussy, Lalo, Messager
23.50—0.30 kirev ajaviitemuus. 0.45—0.55 heliplaate

LILLE 247,3/1213/60

19.30 heliplaate
19.45—20.30 ajaviitemuus. Ork.
22.45—0.30 kontsert

BRÜSSEL 321,9/932/15

19.00—19.45 salongorkester
20.30—20.45 heliplaate
22.00—22.45 orkester. Kavas: Meulemans, Boieldieu, Gilson, Saint-Saëns, Borodin, Brahms, Liszt, Verdi
23.00—0.30 orkestrikontsert. Solistid: Moura Lympany (viulil) ja Broos (vioola). Elgar: „Cockaigne“, avamäng. — Delius: Kontsert klaverile. — Walton: „Fassaad“, süit. — Vaheag (24.00—0.10). — V. Williams: Süit violale ja orkestrile. Harrison: Süit
0.35—1.00 katkendine Millöckeri op. „Kerjustüüpilane“**

HILVERSUM II 301,5/995

19.10 heliplaate
19.40—20.10 „The Lucky Birds“
20.40—21.10 laul
21.55—22.25 ja 23.10—23.40 VARA orkester
23.45 tantsumuusika
0.20—0.40 orel
1.00—1.20 heliplaate

PRAHA 470,2/638/120

17.35—18.10 ajaviitemuusika (Br)
19.05—19.40 laul ja klaver
21.05—22.55 sümfooniakontsert. Juhatab: V. Talich. Fibich: „Öö Karlsteinis“, avamäng. — Vomačka: „1914“, laulutükl orkestriga. Smetana: „Jarl Hakon“, sümfooniline poeem. Dvořák: IV sümfoonia, op. 88. G-duur (Allegro con brio — Adagio — Allegretto grazioso. — Allegro ma non troppo)
23.35—24.00 Chopin: Sonaat tšellile ja klaverile

BRATISLAVA 299/1004

16.30—17.20 orkestrikontsert. Händel: „Berenice“, avamäng.

Händel-Gaal: Sümfoonia G-duur. Mozart: Kontsert viiulile ja orkestrile, D-duur
17.35—18.10 ajaviitemuus. Ork.
19.15—19.35 klaver. Händel: Chaconne nr. 5. Reger: Intermetso fis-moll, op. 52. Ljadov: Barkarool, op. 44. Sauer: Muusikaline kell

21.05—22.55 sümfooniakontsert
Prahast
23.35—24.00 sonaat (Pr)

VIIN 506,8/592/100

Linz ja Graz 338,6/836/15
20.25 Händel: Ood püha Cäcilie auks
22.10—23.10 ajaviitemuusika. Orkester, kvartett ja solistid. Kavas: Lehar, Strauss, Kalman, Leopoldi, Fox, Stolz, Loubé jt.
23.20—0.30 tantsumuusika

BUDAPEST I 549,5/546/120

Nyiregyhaza 267,4/1122/6,25
Miskolc 208,6/1438/1,25

18.30—18.50 saksofon
19.20 mustlaskapell
20.30 Glucki ooper „Iphigenie Aulises“. Ülekanne Kuninglikust Ungari operist
23.35—24.00 jazztrio
0.10—1.00 operetimuusika*

BUKAREST 364,5/823/12

18.00—19.15 Stanesco kapell
20.10—21.00 heliplaate
21.15 Beethoven: Sonaat nr. 2, g-moll
21.40—22.30 heliplaate
22.45—23.45 muusikat restoranist

ROOMA 420,8/713/50

Bologna 304,3 Bari 283,3
22.00—23.00 orkester. Kavas: Thomas, Respighi, Pich-Mangigalli, Ranzato, Boccherini, Sibelius, Manno ja Luzzaschi
23.10 ajaviitemuusika
23.45—24.00 ja 0.15—0.50 tantsumuusika

MILANO 368,8/814/50

Trieste 263,2/1140/10
22.00—23.05 puhkpilliorkester
23.15—24.00 viiul. Pina Carmivelli. Fr. Bach-Kreisler: Grave. Beethoven: Romans F-duur. Gemignani-Corti: Sonaat B-duur viiulile soolo. Pizzetti: Aaria. Ravel: Habanera. Kreisler: Hiina tamburiin
0.15—0.55 tantsumuusika

BEROMÜNSTER 540/556

18.05—18.20 sopran ja alt
18.25—19.00 kodumuusika
19.30—19.50 jazzmuusika*
20.55—21.35 Beethoven: Klaveritrio
22.30 ajaviitemuusika
23.00—23.20 tantsumuusika

D-SENDER 1571/191/60

13.00—14.50 lõunamuusika. Puhkpilliorkester
15.00—16.00 E. Kaiseri kapell
Berlin
16.15—16.45 klaver (neljal käel)
17.00 pärastlõunamuusika. Orkester. Dressel: „Tantsuminiatüürid“, väike süit. Fischer: „Suurlinna romantika“, rütmiline vahemäng. Mikulicz: Lõbus looke violale ja klaverile. Lühr: „Sugishommik“, valss. Raymond: „Marielu“, avamäng. Dostal: laul operetist „Monika“. Pepöck: „Ilusaim naine Viinist“, valsslaul op. „Öueball Schönbrunnis“. Kattning: meloodiaid op. „Keiserinna Katarina“. Pachernegg: 3 tantsu Baierist. Niemann: Kocheli ländler. Esterl: Schwabi rahvamuusika“, popurrii. Lanner: Steyeri tantsud. Koschat: Kärnteni rahvalaul harfile. Gerschon:

„Egerlandist“, valss. Pachernegg: Vana-Viin laulus ja tantsus. Dreyer: Tirooti marss
19.00—19.25 Beethoven: Sonaat tšellile ja klaverile, A-duur
20.10 ajaviitemuusika. Orkester. Smetana: „Müüdid mõrsja“, avamäng. Tšaikovski: „Mozartiana“, süit. Liszt: Les Préludes. Ljadov: Võlutud järv. Brahms: Ungari tantsud nr. 5 ja 6. Joh. Strauss: Keisri-valss.

21.20—22.00 muusika ja laule
22.15 Bach: Preliüid ja fuuga orelile, G-duur
22.25 „Öö Wormsis“, stseene Lutherist
22.45—23.00 Reger: fantaasia orelile teemal „Üks kindel linn“

23.30—23.45 Benda: Trio flöödile, viiulile ja tšembalole
24.00—1.00 ajaviitemuusika (F)

BERLIIN 356,7/841/100

15.15—16.15 E. Kaiseri kapell. Kavas: Winkler, Carste, Plessow, Bochmann, Delibes, Newin jt.
16.35—17.00 muusikalised pistasjad*
18.00—18.45 kammermuusika. Casella: Siziliana ja burlesk klaverile, viiulile ja tšellole. Wolf-Ferrari: Rispetti vokaal-solistile ja klaverile. Mozart: Trio klaverile, viiulile ja tšellile
19.00—20.00 ajaviitemuusika.

W. Raatzke kvintett. Börschel: Väike tants. Bullerian: Amoretto. de Micheli: Unelmapiit. Rossmann: Tarantella. Hasenpflug: Tango-serenaad. Joh. Strauss: Võrukaelad. Schönian: Arabesk. Zander: Armastuse meloodia. Steiner: Episoode. Müller: Väike serenaad. Lautenschläger: Särav sügis. Panizzi: Serenatella. Capelle: Krüstanteemide unelmad
20.10—21.00 lõbusad ooperimeloodiad*
21.15—23.00 ajaviitekonsert. Orkester
23.30—1.00 ajaviitemuusika (B)

KÖNIGSBERG 291,0/1031

17.00—18.50 pärastlõunakontsert*
19.00—19.35 sopran ja viiul. Tartini: Variatsioonid Corelli teemal. — Laule. — Pugnani: Sonaat E-duur. — Laule
20.10 lõbusaid kuuldepilte
21.00—23.00 kirev tantsuõhtu
23.35—1.00 puhkpilliorkester. Blankenberg: Marss. Suppé: „Padaemand“, avamäng. Joh. Strauss: meloodiaid op. „Nahkhiir“. Ziehler: „Viini neid“, valss. Zeller: laul op. „Linnukaupleja“. Steinbeck: Marss. Lincke: „Proua Luna“, avamäng“. Noack: „Noorus marsib“, intermetso. Meisel: „Lõbus Viin“, valss. Blankenburg: Saksa marsipärlid. Ohlhorst: Marss

BRESLAU 315,8/950/100

17.00—19.00 ajaviitemuusika
20.10—21.40 lõbus õhtu. Tantsukapell ja puhkpilliorkester.
22.15—23.00 kontsert (S)
23.30—1.00 ajaviitemuusika. Orkester ja solistid

HAMBURG 331,9/904/100

17.00—19.00 ajaviitemuus. Ork.
19.15—19.40 Wolf-Ferrari: Idillio concertino oboele ja kammerorkestrile, A-duur
20.10 heliplaate
21.00 orkester ja lõdõspill. Kavas: Hennig, Kranig, Hempel, Fischer, Petras, Köhler, Schulenberg jt.
21.45—23.00 lõbusaid kuuldepilte
23.35—1.00 ajaviitemuus. Ork.

KÖLN 455,9/658/100

17.30—19.00 pärastlõunakontsert. Kammerorkester. Krieger: Marss. Händel: balletimuusika oop. „Rodrigo“. Haydn: Avamäng D-duur. Schubert: Menuett. Brahms: Valss, op. 39. Jensen: Pulmamuusika. — Anekdoote. — Dombrowski: Variatsioonid. Reger: Intermetso. Palmgreen: Soome süit. Grieg: „Olaf Trygvason“, süit
20.10—22.00 õhtumuusika. Vokaalsolistid, šrammelansambel ja orkester
22.30—23.00 prantsuse tšembalomuusika
23.30—1.00 ajaviitemuusika (B)

STUTTGART 522,6/574/100

17.00—19.00 heliplaate
20.15 rahvamuusika
21.00 ajaviitemuusika (F)
22.15—23.00 orkester. Bresgen: Pidumuusika, op. 23. Spitta: Chaconne. Thieme: Laul. Maasz: Pastoraal ja fuuga. Fortner: Finaal kontsertsümfoonlast
23.30 portugali muusika
24.00 tantsu- ja ajaviitemuusika*
1.00—2.00 õomuusika. Wagner: „Tristan ja Isolde“, avamäng. R. Strauss: „Kangelaselu“, sümfoonia

LEIPZIG 382,2/785/120

17.00—19.00 ajaviitemuus. (DS)
19.20—19.40 heliplaate
20.10 maridalaule
20.45 „Ballet tantsib“, orkester
22.00—23.00 kuuldemäng
23.30 bass ja klaver
24.00—1.00 ajaviitemuusika (B)

FRANKFURT 251/1195/25

17.00 pärastlõunakontsert. Orkester. Kavas: Adam, Delibes, Dreyer, Zeller, Volkman, Komzak, Schönian, Blon, Millocker, Rust, Richter jt.
19.00—20.00 ajaviiteesaade
20.10 „Laulev, helisev Frankfurt“, ajaviitemuusika. Orkester ja solistid. d'Albert: sümfooniline avamäng oop. „Madalik“. Reutter: ballaad oop. „Dr Faust“. Schillings: eelmäng II aktille oop. „Ingwilde“. Verdi: aaria oop. „Trubaduur“. Thuille: Valss. Liebe: Air varie. Puccini: kirjaduett oop. „Madame Butterfly“.

Leoncavallo: vahemäng oop. „Pajatsid“; aaria oop. „Pajatsid“. Weber: Kontsertpala, op. 79. Buzzi-Peccia: „Zolita“, itaalia laul. Massenet: meditatsioon oop. „Thais“. Wiggert: Ungari rapsoodia. Joh. Strauss: laul op. „Mustlasparun“. Börschel: Strausiana. Schmalstich: laul op. „Kul tsaarina naeratub“. Franz: Mu armas sõbranna. Liebe: Bravuurpolka. Jäger: Laul. Hellmesberger: Äikese-stseen
22.15—23.00 rahvamuusika
23.30 ajaviite- ja tantsumuusika. Orkester. Kavas: Heyden, Lühr-Huber, Sabathil, Jönson, Zander, Kuhlau, Lorey, Meisel, Kirchstein jt.
1.00—2.00 õomuusika (S)

MOSKVA-KOMINT. 1744

7.30 operetimuusika*
8.30—9.00 vokaalansambel
11.15 rahvalaule
18.45—19.00 viiul
20.00 kontsert

KIEV-KOSIOR 1209,6/248

10.00 Mascagni ooper „Talupoja au“, montaaž
11.15 sümfooniakontsert*
12.00 operetimuusika*
19.30—20.00 juudi laule
20.35 kontsert
21.30 vokaalansambel

DAVENTRY

16,86 m 19,76 m 25,53 m 31,55 m
10,15—10,55 Beethoven: V sümfoonia ★ 11,10—11,20 klaver ★

11.55—12.30 peaminister N. Chamberlaini kõne*
13.93 m 13.97 m 16.86 m 19.76 m
12.45 Schuberti klaverimuusika
★ 13.15 lüürikat ja muusikat* ★
14.00—14.15 orkester* ★ 14.45
ajaviitemuusika ★ 15.00—15.30
peaminister N. Chamberlaini
kõne*

13.97 m 16.86 m 19.82 m
16.15—16.55 Beethoven: V süm-
foonia* ★ 17.00—18.00 variitee-
saade* ★ 18.20—18.50 peaminis-
ter N. Chamberlaini kõne*

16.86 m 19.66 m 25.53 m 31.55 m
19.20 heliplaate ★ 19.30—20.00
kuuldemäng ★ 20.35 BBC teatri-
orkester ★ 21.00 kuuldemäng ★
21.40—21.55 orkester* ★ 22.15—
22.45 sümfooniakontsert, I osa
(Dr)

19.60 m 19.76 m 19.82 m 31.55 m
23.20—24.00 puhkpilliorkester ja
bariton (LR) ★ 0.20—1.00 tant-
sumuusika

19.60 m 25.53 m 31.55 m
1.20—1.45 A. Campoli trio. Kavas:
Kreisler, Morini, Crooke.,
Wright jt. ★ 3.00 varietee* ★
3.15—3.30 klaveriduo

25.53 m 31.32 m 31.55 m
4.20—5.10 BBC Empire-orkester
ja tenor ★ 5.30—6.00 „The Rocky
Mountaineers“*

RADIO-COLON. — PARIIS

25.24 m
9.20—10.15, 10.45—11.00 ja 11.30
—11.40 heliplaate

19.68 m
13.00—13.45 heliplaate ★ 14.15—
14.45 ja 15.00—15.30 muusika
ülekanad ★ 16.20 heliplaate ★
16.30—17.55 Saint-Saëns: koomi-
line ooper „Höbentäht“*

25.24 m
20.00—20.50 muusika ülekanad
★ 22.30—0.30 ülekanne
25.60 m
1.15—2.15, 3.00—3.15, 5.00—6.00
ja 6.45—7.45 heliplaate

ZEESEN

16.89 m 19.74 m 31.53 m 31.45 m
7.10—8.00 ja 8.15—8.50 ajaviite-
muusika ★ 9.30—10.15 ajaviite-
kontsert ★ 10.30—11.30 soovi-
kontsert ★ 12.00 orkestrikont-
sert ★ 13.00—14.00 ja 14.15—14.55
ajaviitekontsert ★ 15.15—16.00
muusika ja laule ★ 16.30 pilte
rahvaelust ★ 17.15—17.45 klaver

19.85 m 25.49 m 49.83 m
17.45—18.15 ajaviitemuusika ★
18.30—18.45 Schuberti laule (ba-
riton) ★ 18.50—19.15 ajaviite-
muusika ★ 20.00—21.00 „No-
vembripilte“ ★ 21.45 uus saksa
ajaviitemuusika ★ 22.30—23.00
kammerkontsert

19.63 m 19.74 m 25.49 m
31.38 m 31.45 m
24.00—0.45 kammermuusika ★
1.00 saksa marsse ★ 1.30—2.15
pilte rahvaelust ★ 3.00—3.15 he-
liplaate ★ 4.15 klaver ★ 4.45—
5.30 ajaviitekontsert

ROOMA 25,40 m

13.45 ülekanad ★ 15.20—15.55
teated. — Katkendeid Bellini
oop. „Norma“ ★ 16.00—17.15
teated. — Kammermuusika. —
Koorilaul ★ 18.20—19.20 teated. —
Tantsumuusika ★ 19.30—20.00
arabia saade ★ 22.00—24.00
muusika ülekanad (R) ★ 1.00—
2.30 teated. — Rahvamuusika. —
Sõnalist. — Klaver. Kavas: Al-
beniz. Sõnalist



**Kui juba ostate raadio,
siis ainult RET raadio.**

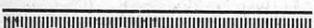

PODEBRADY 25,34 m

21.40—22.00 ajaviitemuusika ★
22.05—22.20 rahvalaule ★ 22.25
—22.55 Smetana: Trio g-moll,
op. 15 ★ 23.05—23.25 Smetana:
Tšehhi tantsud.

RUYSSELEDE 29,04 m

20.30—21.30 kontsert*. I. Oope-
riaariaid. Kavas: Lortzing,
Meyerbeer, Verdi, Mussorgski,
Rossini. II. Sonaate. Mozart:
Sonaat viiulile ja klaverile, G-
duur. Debussy: Sonaat viiulile
ja klaverile

PHOHI — EINDHOVEN

16,88 m. 19,71 m
15.00—17.30 Philipsi katsesaated
Aasiale sega-eeskavaga

31,28 m
20.00—22.30 Philipsi katsesaated
Aafrikale sega-eeskavaga ★ 3.00
—5.30 Philipsi katsesaated
Ameerikale sega-eeskavaga

25,57 m
3.00—4.00 Pehhi saade

TOKIO 19,97 m 25,42 m

22.15 rahvalaule Utako Matsushi-
ma ja orkester ★ 22.30—23.00
päevauudised saksa, prantsuse
ja jaapani keeles

NELJAPÄEV

11. november

17.00 D-sender: Ajaviitemuusika
17.15 Droitwich: Sümfooniakont-
sert. Solist: G. Cassado
(tšello)

19.00 Varssavi: Paderewski kla-
verimuusika

19.00 Berliin: Ajaviitemuusika
30.10 Breslau: Sümfooniakont-
sert. Beethoven, Bruckner

20.10 Berliin: Fr. Wührer (klav.)
20.45 Varssavi: Meriväe-orkester
20.55 Tallinn: Ajaviitemuusika

21.00 Königsberg: Öhtukontsert
21.00 Frankfurt: Ajaviitemuusika
21.00 Radio-Paris: Kammer-
muusika

21.10 Kopenhaagen: Sümfoonia-
kontsert
21.10 Leipzig: Glucki-kontsert
21.30 Stockholm: Eva Bandrows-
ka-Turska (laul)

21.30 Budapest: Mustlaskapell
21.55 Praha: Itaalia muusika
22.00 Brüssel: Orkestrikontsert
22.05 Tallinn: Beethoven:
Viiulikontsert D-duur

22.15 Frankfurt: Rootsi muusika
22.30 Stuttgart: Beethoven:
II sümfoonia

23.00 Budapest: Ajaviitemuusika
23.05 London-R.: Kammermuus.

TALLINN 410,4/731/12

TARTU 580,3/517/0,5

7.00 äratusmäng
7.05 võimlemine
7.20 päevauudised
7.25 hommikukontsert*. Plan-
quette: pop. op. „Korneville
kellad“ — ansambel Czibulka:
Armuneelm pärast balli. Alet-
ter: Rendez-vous Roccoco.
Finck: pop. „Mällestusi Wald-
teufelist“. Joost: Tujukas
polka. Ranzato: Armunud
viul — orkester. Hill: Vana
vokk. Burke: Minu soovilaul
— J. Crawford (kinooreel).
Wood: Kontsertvalss. Wood:
Pidulik mars — sümfooniaork.

8.10 hommikupalvus — õp. B.
Ederberg.
8.30 turuteade
13.00—13.40 kooliraadio. „Mede-
kiel ja tede kiel“. Murded

13.00—13.40 kooliraadio. „Mede-
kiel ja tede kiel“. Murded

13.00—13.40 kooliraadio. „Mede-
kiel ja tede kiel“. Murded

13.00—13.40 kooliraadio. „Mede-
kiel ja tede kiel“. Murded

13.00—13.40 kooliraadio. „Mede-
kiel ja tede kiel“. Murded

13.00—13.40 kooliraadio. „Mede-
kiel ja tede kiel“. Murded

13.00—13.40 kooliraadio. „Mede-
kiel ja tede kiel“. Murded

13.00—13.40 kooliraadio. „Mede-
kiel ja tede kiel“. Murded

13.00—13.40 kooliraadio. „Mede-
kiel ja tede kiel“. Murded

13.00—13.40 kooliraadio. „Mede-
kiel ja tede kiel“. Murded

13.00—13.40 kooliraadio. „Mede-
kiel ja tede kiel“. Murded

13.00—13.40 kooliraadio. „Mede-
kiel ja tede kiel“. Murded

13.00—13.40 kooliraadio. „Mede-
kiel ja tede kiel“. Murded

13.00—13.40 kooliraadio. „Mede-
kiel ja tede kiel“. Murded

13.00—13.40 kooliraadio. „Mede-
kiel ja tede kiel“. Murded

13.00—13.40 kooliraadio. „Mede-
kiel ja tede kiel“. Murded

13.00—13.40 kooliraadio. „Mede-
kiel ja tede kiel“. Murded

13.00—13.40 kooliraadio. „Mede-
kiel ja tede kiel“. Murded

13.00—13.40 kooliraadio. „Mede-
kiel ja tede kiel“. Murded

13.00—13.40 kooliraadio. „Mede-
kiel ja tede kiel“. Murded

13.00—13.40 kooliraadio. „Mede-
kiel ja tede kiel“. Murded

13.00—13.40 kooliraadio. „Mede-
kiel ja tede kiel“. Murded

13.00—13.40 kooliraadio. „Mede-
kiel ja tede kiel“. Murded

13.00—13.40 kooliraadio. „Mede-
kiel ja tede kiel“. Murded

13.00—13.40 kooliraadio. „Mede-
kiel ja tede kiel“. Murded

13.00—13.40 kooliraadio. „Mede-
kiel ja tede kiel“. Murded

13.00—13.40 kooliraadio. „Mede-
kiel ja tede kiel“. Murded

13.00—13.40 kooliraadio. „Mede-
kiel ja tede kiel“. Murded

13.00—13.40 kooliraadio. „Mede-
kiel ja tede kiel“. Murded

13.00—13.40 kooliraadio. „Mede-
kiel ja tede kiel“. Murded

13.00—13.40 kooliraadio. „Mede-
kiel ja tede kiel“. Murded

13.00—13.40 kooliraadio. „Mede-
kiel ja tede kiel“. Murded

13.00—13.40 kooliraadio. „Mede-
kiel ja tede kiel“. Murded

13.00—13.40 kooliraadio. „Mede-
kiel ja tede kiel“. Murded

13.00—13.40 kooliraadio. „Mede-
kiel ja tede kiel“. Murded

13.00—13.40 kooliraadio. „Mede-
kiel ja tede kiel“. Murded

13.00—13.40 kooliraadio. „Mede-
kiel ja tede kiel“. Murded

13.00—13.40 kooliraadio. „Mede-
kiel ja tede kiel“. Murded

13.00—13.40 kooliraadio. „Mede-
kiel ja tede kiel“. Murded

13.00—13.40 kooliraadio. „Mede-
kiel ja tede kiel“. Murded

13.00—13.40 kooliraadio. „Mede-
kiel ja tede kiel“. Murded

13.00—13.40 kooliraadio. „Mede-
kiel ja tede kiel“. Murded

13.00—13.40 kooliraadio. „Mede-
kiel ja tede kiel“. Murded

13.00—13.40 kooliraadio. „Mede-
kiel ja tede kiel“. Murded

13.00—13.40 kooliraadio. „Mede-
kiel ja tede kiel“. Murded

13.00—13.40 kooliraadio. „Mede-
kiel ja tede kiel“. Murded

13.00—13.40 kooliraadio. „Mede-
kiel ja tede kiel“. Murded

13.00—13.40 kooliraadio. „Mede-
kiel ja tede kiel“. Murded

13.00—13.40 kooliraadio. „Mede-
kiel ja tede kiel“. Murded

13.00—13.40 kooliraadio. „Mede-
kiel ja tede kiel“. Murded

13.00—13.40 kooliraadio. „Mede-
kiel ja tede kiel“. Murded

13.00—13.40 kooliraadio. „Mede-
kiel ja tede kiel“. Murded

13.00—13.40 kooliraadio. „Mede-
kiel ja tede kiel“. Murded

13.00—13.40 kooliraadio. „Mede-
kiel ja tede kiel“. Murded

13.00—13.40 kooliraadio. „Mede-
kiel ja tede kiel“. Murded

13.00—13.40 kooliraadio. „Mede-
kiel ja tede kiel“. Murded

13.00—13.40 kooliraadio. „Mede-
kiel ja tede kiel“. Murded

13.00—13.40 kooliraadio. „Mede-
kiel ja tede kiel“. Murded

13.00—13.40 kooliraadio. „Mede-
kiel ja tede kiel“. Murded

13.00—13.40 kooliraadio. „Mede-
kiel ja tede kiel“. Murded

OSLO 1153,8/629/20
Trøndelag 476,9/629/20
 18.00—18.55 heliplaate
 19.25—19.50 laul ja klaver
 21.00—21.30 klaver. Stenhammar:
 Fantaasia h-moll. Wiklund:
 Intermetso, op. 8 nr. 1. Lilje-
 fors: Süit
 22.00—22.40 orkester ja tenor
 23.15 kabareesaade
 23.30—23.50 vana tantsumuusika

DROITWICH 1500/200/150
London 261,1 Scott.-N. 285,7
 12.25—13.00 jumalateenistus
 13.50 heliplaate
 14.30 kinoorkester
 15.15—16.00 heliplaate
 17.05 heliplaate
 17.15—18.45 Bournemouth linna-
 orkestri kontsert. Solist: G.
 Cassado (tsello). Wagner:
 Siegfriedi Reini-söit. Bax:
 Tšellokontsert. Beethoven: VII
 sümfonia

19.00—20.00 tantsumuusika. E.
 Oakley ja ta band
 20.40 kinoorel
 21.00 BBC teatrorkester. R.
 Llewellyn (bariton). Ansell:
 „Slymouth Hoe“, avamäng. —
 Rossini: aaria oop. „Sevilla ha-
 bemeajaja“. — Messenger ja
 Street: „Scaramouche“, süit. —
 Coleridge-Taylor: Hiawatha
 nägemus oop. „Hiawatha“. —
 Pachernegg: „Lood Ennsi
 orust“, valss. — Laul. — Ger-
 man: 3 tantu süidist „Henry
 VIII“
 21.55—23.50 langenute mälestus-
 päev

LONDON-R. 342,1/877/70
 20.00—20.40 „Havana ööd“,
 muusikaline ajaviitesaade
 21.30 L. Bridgewateri kvintett.
 Kavas: Mell, Baltzar, Matteis,
 Walther, Eccles, Corelli
 22.00—22.50 langenute mälestus-
 seks
 23.05—0.20 kammermuusika.
 Händel-Halvorsen: Passacaglia
 viiulile ja tsellole. — Laule
 (bass). — Tšaikovski: Trio
 a-moll, op. 50 (Suure kunstni-
 ku mälestuseks)

ŠOTI-REGIONAL 391,1/767
 20.00—20.40 vt. LR
 20.50—21.00 torupill
 21.30—21.55 orel. Kavas: Purcell,
 Camidge, Jenkins, Rawley,
 Lang
 23.20 Moonie helindeid. Orkester
 24.00—0.20 kuuldemäng

RADIO PARIS 1648/182
 21.00—22.00 kammermuusika
 Beethoven: Kvartett, op. 130,
 B-duur. Debussy: Kvartett G-
 duur, op. 10
 22.15 laul
 22.30 orkestrikontsert. Rimski-
 Korskakov: „Vene lihavõtted“,
 avamäng. Brahms: Viulikont-
 sert. Dandelot: Rahu
 0.30—0.45 heliplaate

PARIS P.T.T. 431,7/695
 20.30—21.00 heliplaate
 22.30—0.30 teatrisaade
 0.45—1.30 tantsumuusika

LILLE 247,3/1213/60
 19.00—19.30 heliplaate
 20.00—20.30 heliplaate
 22.30—0.30 ajaviitemuusika

BRÜSSEL 321,9/932/15
 20.00 Tšaikovski: „1812“*
 20.15—20.45 muusikat kahel kla-
 veril
 21.00—21.30 laul
 22.00 orkestrikontsert. Mozart:
 „Röövimine Serail'st“, avam.
 Ebel: Kontsert klaverile ja or-
 kestrile nr. 2. Verhoeven: Kes-
 vad. — Vaheaeg (22.45—23.10).

— Lalo: „Ysi kuningas“, avam-
 mäng. Ibert: Kontsert tsellole
 ja orkestrile. Chabrier: Haba-
 nera: Bourrée fantase
 23.52—24.00 heliplaate
 0.30 kontsert*
 1.15—2.00 tantsumuusika

HILVERSUM II 301,5/995
 18.10—18.30 orel
 19.10 ajaviitemuusika. Orkester.
 Kavas: Karolyi, Szekeley,
 Docy
 19.40—20.10 heliplaate
 20.45—21.10 tantsumuusika
 21.55—22.40 revüüsaade
 23.00—0.25 orkester. Berlioz:
 „Beatrice ja Benedict“, avam-
 mäng. Saint-Saëns: II kont-
 sert, g-moll, op. 22. — Vahepeal
 heliplaate. — Ducasse: Süit
 väikese orkestrile. Lalo: Di-
 versiteemise. Debussy: Väike
 süit
 0.50 tantsumuusika
 1.20—1.40 heliplaate

PRAHA 470,2/638/120
 16.30—17.35 ajaviitemuusika.
 Orkester
 18.20—18.40 laul
 20.15—21.05 itaalia muusika
 21.55—22.55 itaalia muusika. Or-
 kester. Clementi: Sümfonia
 nr. 2, D-duur. Bach-Casella:
 Chaconne. Casella: Introdüks-
 ioon, aaria ja tokaata
 23.40—24.00 heliplaate

BRATISLAVA 299/1004
 16.30—17.35 ajaviitemuusika (Pr)
 19.10—19.30 viiul. Tšaikovski:
 Romans. Suk: Un poco triste.
 Zsolt: Elegia. Suk: Armastus-
 laul. Parachi: Sicilienne
 20.15—21.05 itaalia muusika (Pr)
 21.55—22.55 orkestrikontsert (Pr)
 23.35—24.00 heliplaate

VIIN 506,8/592/100
Linz ja Graz 338,6/886/15
 20.25 „Vanast monarhiast“,
 anekdoote ja muusikat
 21.10 inglise kroonimuusika*
 21.40 muusikaline kuuldemäng
 22.40—23.10 ooperiaariad.
 T. Spataru (tenor). Kavas: Thom-
 as, Massenet, Puccini, Bizet,
 Verdi
 23.20—0.20 vaimulik muusika

BUDAPEST I 549,5/546/120
Nyiregyhaza 267,4/1122/6,25
Miskolcz 208,6/1438/1,25

18.30—19.30 orkestrikontsert.
 Bach-Weiner: Andante. Bach:
 II sümfonia. Weiner: Diver-
 timento
 20.30—21.00 heliplaate
 21.30—22.35 mustlaskapell
 23.00 orkester. Sinding: Humo-
 ristlik marss. Bizet: Hispaania
 serenaad. Grainger: 3 laulu.
 Rajter: Tantsusüit. Jensen:
 Serenaad. Huszka: Laul. Ber-
 retvas: Väike süit. Langer:
 Ländler. Losonczy: Mosaiik;
 Parodistlik süit.
 24.00—1.00 tantsumuusika

BUKAREST 364,5/823/12
 18.00 tantsumuusika
 19.20—20.00 heliplaate
 20.15—21.00 poola muusika*
 21.15—23.45 sümfoniakontsert

ROOMA 420,8/713/50
Bologna 304,3 **Bari** 283,3

22.00 komöödia
 23.15—24.00 klaver. G. Gorini
 0.15—0.50 tantsumuusika

MILAAO 363,6/814/50
Trieste 263,2/1140/10
 22.00—23.00 kontsert Prahast
 23.10—24.00 ajaviitemuusika
 0.15—0.55 tantsumuusika

BERMÜNSTER 540/556
 18.00—19.00 muusika
 20.55—22.15 orkestrikontsert
 Juhatab: W. Buschkötter

D-SENDER 1571/191/60

13.00—14.50 lõunamuusika. Ork.
 16.15—16.45 Portugali muusika*
 17.00 pärastlõunamuusika. Or-
 kester. Mozart: „Figaro pulm“,
 avamäng. Haydn: Sümfonia
 nr. 9. Cherubini: „Veekand-
 ja“, avamäng. Gluck: Balleti-
 süit. Weber: „Preziosa“, avam-
 mäng. Beccce: Itaalia süit
 nr. 2. Martucci: Nokturn.
 Humperdinck: katkendeid oop.
 „Hänsel ja Gretel“. Masse-
 net: meditatsioon oop. „Thais“.
 Ziehrer: Straussi, Millöckeri
 ja Suppé meloodiaid. Jos.
 Strauss: „Akvarellid“, valss
 19.00 laule ja ballaade
 19.30—19.40 heliplaate
 20.10 ajaviitemuusika (K)
 21.00—22.00 ajaviitemuusika (F)
 22.15—23.00 õhtusaade muusika-
 lise kuuldemänguga
 23.30—23.45 Beethoven: Eroica-
 variatsioonid (klaver)
 24.00—1.00 tantsumuusika.
 O. Joosti kapell

BERLIN 356,7/841/100

15.15—16.15 muusika (DS)
 16.35—17.00 muusikalised pisias-
 jad*
 18.00 väike kontsert. Poenitz:
 Capriccio klarnetile ja harfile.
 Weigert: 5 tantsupala klave-
 rile. Goossens: Süit flöödile,
 viiulile ja harfile
 18.30 „Keisri uued riided“, mui-
 nasjutumäng
 19.00—20.00 ajaviitemuusika.
 Raymond: Suurel sõidul. Pogo-
 relow: Masurka. Rust: 2 mi-
 niatüüri. Strecker: Seal all
 Lobaus. Schebeck: Itaalia se-
 renaad. Alex: Noorusarmastus.
 Rust: Pisarard ilusa naise sil-
 mis. Börschel: Flirt. Brusso:
 Canonetta. Winkler: Sitsi-
 lia serenaad. Schmalstich: Ro-
 manss
 20.10—21.00 virtuoosne klaveri-
 muusika. Fr. Wührer
 21.10—23.00 ajaviitemuusika. Or-
 kestrid, koor, instrumentaal-
 kvartett ja solistid
 23.30—1.00 rahvamuusika (S)

KÖNIGSBERG 291,0/1031

17.00—19.00 pärastlõunakontsert.
 Orkester. Kutsch: Hispaania
 capriccio. Walter: Serenaad.
 Joh. Strauss: Valss. Plessow:
 meloodiaid oop. „Pulmareis“.
 Zimmer: Meraani armuütl.
 Wilcken: Unelm Viinist. Platen:
 „Niiluse kaldail“, süit.
 Lincke: „Casanova“, avamäng
 19.30—19.50 klaver. d'Albert:
 Skertso. Debussy: Prelüüdid.
 Skrzabin: Etlüüdid. Leschet-
 itzky: Allikas
 21.00—23.00 õhtukontsert. Orkes-
 ter ja Franz Formacher (sop-
 ran) Weber: „Vaimude valit-
 seja“, avamäng; Agathe aaria
 oop. „Nõidkütt“. Mozart: bal-
 letimuusika oop. „Idomeneo“.
 Rimski-Korskakov: Hispaania
 capriccio. Dvořak: Slaavi tants-
 sud nr. 5 a 6. Graener: 4 lau-
 lu. Egk: „Võluviul“, avamäng.
 Müller: Lõbus muusika. Busoni:
 Valss. Liszt: Ungari rapsoo-
 dia nr. 2. Heuberger: „Oo-
 periball“, avamäng
 23.35—1.00 ajaviite- ja tantsu-
 muusika. E. Börscheli kapell

BRESLAU 315,8/950/100

17.00—19.00 ajaviitemuusika
 20.10—22.00 sümfoniakontsert.
 Juhatab: H. Abendroth. Beet-
 hoven: VIII sümfonia. Bruck-
 ner: IV sümfonia
 22.05—23.00 kuuldemäng
 23.35—0.30 rahvamuusika (S)

HAMBURG 331,9/904/100
 17.00 ajaviitemuusika. Orkester.
 Weber: Polonees E-duur. Cham-
 minade: Mustlanna. Candiolo:
 Päikesepaistes; Mariëdda. Jo-
 chum: Süit. Puccini: Meloo-
 diaid oop. „Madame Butter-
 fly“. Svendens: Rapsodia E-
 duur. Joh. Strauss: „Roosid
 lõunast“, valss. Grieg: Lüüri-
 line süit
 18.15—19.00 kirev tund
 19.30—19.45 heliplaate
 20.10—21.00 läbilõige Puccini
 oop. „Tosca“
 21.10—23.00 kirev ajaviitemuus.
 23.30—1.00 orkester

KÖLN 455,9/658/100

17.00—18.00 ajaviitemuus. (DS)
 19.00—19.30 sopran ja bariton
 20.10 ajaviitekontsert. Orkester.
 Thomas: „Mignon“, avamäng.
 Weise: „Helid lõunast“, valss.
 Backer-Lunde: Serenaad; Cap-
 price. Leoncavallo: stseene oop.
 „Pajatsid“. Künneke: „Tant-
 susüit“; blues. Siede: Karne-
 vali valss. Zeller: meloodiaid
 oop. „Mäekaeuurid“. Brahms:
 Ungari tantsud nr. 17 ja 18
 21.30—23.00 lõbus kuuldemäng
 23.30—1.00 rahvamuusika (S)

STUTTGART 522,6/574/100

17.00—19.00 pärastlõunamuusika
 20.15 „Ilus on sõdurielu“
 21.15 tantsumuusika
 22.30—23.00 Beethoven: II süm-
 fonia
 23.30 rahva- ja ajaviitemuusika
 1.00—2.00 õemuusika (F)

LEIPZIG 382,2/785/120

17.00—19.00 pärastlõunakontsert.
 Orkester. Rossini: „Othello“,
 avamäng. Nodcè: Sümfoniiline
 süit h-moll: skertso jo rondo.
 Verdi: balletimuusika oop.
 „Aida“. Blume: Menuett ja sa-
 raband keelpillikvartetist „Väi-
 ke kodumuusika“. Cornelius:
 meloodiaid oop. „Bagdadi ha-
 bemeajaja“. Tšaikovski: polo-
 nees ja valss oop. „Eugen
 Onegin“. Humperdinck: me-
 loodiaid oop. „Hänsel ja Gre-
 tel“. Kodaly: Galanta tantsud.
 Melichar: „Viini muljed“, süit
 19.20—19.40 klaver*
 20.10—21.00 kuuldeplitte
 21.10—23.00 Glucki-kontsert
 (150 a. surmapäeva mälestus-
 seks). Avamäng ja aaria pidu-
 mängust „Herkulese ja Hebe
 pulm“. Duett oop. „Thetis“.
 Avamäng. 3 laulu. De profun-
 dis koorile ja orkestrile. Kat-
 kendid balletidest „Hiina
 prints“ ja „Don Juan“. Aariaid
 oop. „Mekka palverändurid“.
 Aariaid oop. „Armida“
 23.30—1.00 ajaviite- ja tantsu-
 muusika. O. Fricke kapell

FRANKFURT 251/1195/25

17.00—17.30 sopran ja klaver
 17.45 ajaviitemuusika. Orkester.
 Schubert: 3 sõjaväemarssi.
 Hellmesberger: Ballisteen. J.
 Strauss: „Nahkhiir“, avamäng.
 Robrecht: Operetireis. Tšai-
 kovski: Sõnadeta laul. Carena:
 „Etschi saladused“, valss.
 Lincke: Marss. Delibes: „Copa-
 pela“, süit: masurka, aeglane
 valss ja pidutants. Löhr:
 „Muusikaline palett“, süit me-
 loodiaist. Bizet: Adagietto süm-
 fonia. „Arleslanna“. Haydn: Se-
 renaad. Lincke: Galopp
 19.00—20.00 ajaviitesaade
 20.10 kirev tund
 21.00 „Viilid laulavad, valsid
 kõlavad“ Sopran ja orkester.
 Rust: Röömus noorus. Rix-
 ner: Pulmatants. Lehar: valss
 oop. „Krahv Luksenburg“.
 Flöödisoolo. Debussy: La plus
 que lente (viul). Bräu: Väike
 ballett (saksofon). Fuchs: 2
 väikest viini valssi. Raymond:

Mu süda laulab juubeldades sulle armastuslaulu. Doelle: „Amphitryon“, valss. Steinmayer: Klari-fari (klarnet). Nachez: Mustlastants (viul). Perl: Schlendirian (trompetid). Arditi: Suudlusvalss. Robrecht: „Maailma valsid“, poppurii

22.15—23.00 rootsi muusika. Orkester ja viiul. Rangström: Dramaatiline intermetso. Auilin: Kontsert viiulile ja orkestrile
23.30 rahvamuusika (S)
1.00—2.00 heliplaate. Kavas: R. Strauss, de Falla, Respighi

MOSKVA-KOMINT. 1744
8.30—9.00 rahvalaule*
11.15 kontsert
18.30 muusikalis-kirjanduslik saade
19.30 kontsert

DAVENTRY

16.86 m 19.76 m 25.53 m 31.55 m
10.15—10.45 Mozart: Keelpilli-kvartett D-duur (K. 575) ★ 11.05—11.35 „The Rocky Mountaineers“*
13.93 m 13.97 m 16.86 m 19.76 m
12.15 Beethoveni helindeid* ★
12.25—13.10 jumalateenistus ★
13.20—13.45 viiul ★ 14.00—4.30 G. Parkingtoni kvintett

13.97 m 16.86 m 19.82 m
16.15—16.45 F. Hartley ja ta sekstett* ★ 17.15—18.00 jumalateenistus ★ 18.35—19.00 ajaviitemuusika*

16.86 m 19.66 m 25.53 m 31.55 m
19.20—20.00 jumalateenistus* ★
20.20—20.40 tšello. Arne-Craxton: Sonata B-duur. Fauré: Elegia. Couperin-Cassado: Pastoraal ★
20.55 BBC Empire-orkester. Joan Boulter (klaver). Wagner: Prelüid ja Isolde surm oop. „Tristan ja Isolde“, C. Franck: Sümfoonilised variatsioonid klaverile ja orkestrile. Rebikov: Väike süit. Liszt: „Les Preludes“ sümfooniline poem ★ 21.55—23.00 ülekanne Dr.

19.60 m 19.76 m 19.82 m 31.55 m
0.10—0.55 jumalateenistus* ★
19.60 m 25.53 m 31.55 m
1.40—2.00 viiula ★ 3.00—3.30 orel
25.53 m 31.32 m 31.55 m
4.00 jumalateenistus* ★ 4.45—5.10 trio

RADIO-COLON. — PARIIS

15.24 m
9.20—10.15, 10.45—11.00 ja 11.30—11.40 heliplaate

19.68 m
13.00—13.45 heliplaate ★ 14.15—14.45 ja 15.00—15.30 muusika ülekanne ★ 16.20 heliplaate ★
16.30—18.00 sümfooniakontsert. Beethoven: III sümfoonia (Eroica). Magnard: Hümne õigusele. Fauré: Reekviem

25.24 m
20.00—20.45 heliplaate ★ 22.30—0.30 ülekanne
25.60 m
1.15—2.15, 5.00—6.00 ja 6.45—7.45 heliplaate

ZEESEN

16.89 m 19.74 m 31.38 m 31.45 m
7.10—8.00 ja 8.15—8.50 ajaviitemuusika ★ 9.30 uus saksa ajaviitemuusika. Orkester ★ 10.15 pilte rahvaelust ★ 11.00—11.30 kammerkontsert ★ 12.00 kirev muusika ★ 13.00—14.00 ja 14.15—14.55 ajaviitekontsert ★ 15.45—16.00 Schuberti laule (bariton) ★ 16.45—17.45 „Novembripilte“



**Kaunid helid toob koju
RET raadio.**

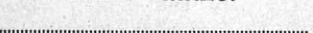

19.85 m 25.49 m 49.83 m
17.45—18.15 ajaviitemuusika ★
18.30—18.45 Brahms: Variatsioonid D-duur (klaver) ★ 18.50—20.45 sõjavägi mängib ★ 21.30—19.15 ajaviitemuusika ★ 19.45—22.30 „Imimee hädas“, stseene muusikaga

19.63 m 19.74 m 25.49 m
31.38 m 31.45 m
0.15—0.45 kammerkontsert ★
1.00—2.00 „Novembripilte“ ★
2.30—3.15 kauneid valsse ★ 4.15 uus saksa ajaviitemuusika ★ 5.00—5.30 koorilaul

ROOMA 25,40 m
13.45 ülekanne ★ 15.20—15.55 teated. — Muusikaline saade ★
16.00—17.15 teated. — **Rendano ooper**, „Consuelo“ (üks akt) ★
18.20—19.20 teated. — Sopran ja bass. — Tenor. — Metsosopran
19.30—19.50 araabia saade ★
23.15—24.00 klaver (R) ★ 1.20—2.45 teated. — Puhkpilliorkester. — Sõnalist. — Orel. — Sõnalist

PODEBRADY 25,34 m
21.40—22.00 šrammelmuusika ★
22.05—22.20 orkester ★ 22.25—23.00 muusikat ja laule ★ 23.05—23.25 Kmochi puhkpilliorkester ★ 2.05—2.25 orel ★ 2.30—2.45 rahvalaule ★ 2.55—3.30 muusikat ja laule ★ 3.40—4.00 Smetana: Tšehhi tantsud

RUYSSELEDE 29,04 m
20.30—21.30 marssse*. — Tšaikovski: „1812“, avamäng*

PHOHI — EINDHOVEN 16,83 m
16.00—16.25 rahusaade
31,28 m
4.00—6.00 Philipsi kontserdid Kesk-Ameerikale sega-eeskavaga

TOKIO 19,97 m 25,42 m
22.15 uus jaapani muusika. Jiro Hiroaka jt. ★ 22.30—23.00 päevauudised saksa, prantsuse ja jaapani keeles



12. november

17.00 D-sender: Ajaviitemuusika
18.00 Bukarest: Tandini kapell
19.00 Berliin: Ajaviitemuusika
20.00 Budapest: Ungari laule
20.05 T a l l i n n : Sümfooniakontsert. Tšaikovski jt.
20.10 D-sender: Ajaviitemuusika
20.35 Bukarest: Lortzingi ooper „Tsaar ja puusepp“

21.00 Varssavi: Sümfooniakontsert. Bruckner, Mozart jt.
21.10 Riia: Sümfooniakontsert. Tšaikovski, Mozart jt.
21.30 Oslo: Boieldieu oop. „Valge daam“

21.30 Droitwich: Prantsuse ooperimuusika
21.55 Stockholm: Tšaikovski: Klaverikontsert
22.00 Rooma: Gaito oop. „Printsess Tu-Bech“

22.05 Breslau: Orel
22.15 Stuttgart: Kammermuus. ★
22.25 Bratislava: Orkestrikonts. ★
22.50 London-Reg.: Orkestrikontsert
23.30 Frankfurt: Orel
1.00 Radio-Paris: Öökonsert

TALLINN 410,4/731/12
TARTU 580,3/517/0,5

7.00 äratusmäng
7.05 võitlenneme
7.20 päevauudiseid
7.25 hommikukontsert*. Borchert: pop. „Ufa helipomme“ — orkester. Spolianski: laul filmist „Öölaul“. Rossini: Tants — Jan Kiepara. Romberg: Maipäevad. Myddleton: Neeg-

ri unelm. Waldteufel: valss „Armastus ja kevad“ — orkester. Simonetti: Madrigal — G. Thomas (kinoorel). Verdi: fant. oop. „Trubaduur“ — M. Weberi ork.
.10 hommikupalvus — õp. L. Raudkepp.
8.30 T a l l i n n : Turuteade
17.50 heliplaate ja reklaami.
18.00 lastetund. H. Loide-Vetiku kuuldemäng „Kuta seiklus“.

18.30 eesti keel — R. Kress.
19.00 mandoliinikontsert. Eesti Mandolinistide Klubi orkester H. Narva juhatusel. Boieldieu: avamäng „Bagdadi kaliif“.
Waldau: „Armastusserenaad. Waldteufel: valss „Kõige armsam“.
Salveti: Merekohin. Liinev: Kalurite tants. Petit: intermetso „Manilla“. Verdi: katkend ooperist „Traviata“.
Marss.

19.40 päevauudiseid
20.00 õige aeg. Ilm. Hinnad
20.05 sümfooniakontsert. („Estonia kontsertsaalist). Juhatat külalisena N. Malko. Kavas: Tšaikovski V sümfoonia j. t. Vaheajal: Aktuaalne veerandtund.

22.10 (umbes) Kirjanduslikke uudiseid.
22.25 P. Indra mängib elektriooreli. Elliot: Päkese altaril. Durand: Linikutants. Meyer-Helmund: Mötlen sellele. Steele: Punane pipar. Squire: Hällilaul. Rixner: Võrukael. Byford: Mälestuseks.
22.55 päevauudiseid

LAHTI 1807,7/166/150
Helsingi 335 Viiburi 569,3

Soome keeles:
16.20—16.55 kooliraadio
17.00 ajaviitekontsert. Orkester ja K. Hellman (viiul). Sousa: „Manhattan-Beach“, marss. Wallace: „Maritana“, avamäng. Waldteufel: „España“, valss. — Viiulisoolosid. — Kalmann: meloodiad oop. „Bajadeer“, Blankenburg: Marss
17.55 diskussioon

18.20 laul. Teemu Grönberg. Kavas: Sibelius, Klemetti, Gounod, Merikanto
18.40—18.50 veste ★ 19.15 loeng
19.45 reitsitatsioon
20.10 reportaaž
20.45—21.45 „Herra ja Ylhäisyyt“, ajaviitesaade

Lahti:
22.10 kontsertmuusika*. Chopin: Klaverisonaat b-moll (A. Cortot)
23.10—24.00 ajaviitemuusika

RIIA 238,5/1258/15
Madona 514,6 Kuldiga 271,7

12.00—12.30 heliplaate
13.05—13.20 Riia: heliplaate
16.25—17.00 salongmuusikat ja laule
17.30—18.05 divertissement
18.30—19.05 ungari ja mustlas-motive. Orkester ja E. Druva. Brahms: Mustlaslaulud. Sarasate: Mustlasviisid. Brahms: Mustlaslaulud. Brahms: Ungari tantsud

19.40—20.00 ajaviitemuusika*
20.15 läti lauljad*
20.30 operitimuusika*
21.10 sümfooniakontsert. Juhatat: Janis Medinš. Solist: Kete Polš (klaver). Cherubini: „Anacreon“, avamäng. Mozart: Kontsert klaverile ja orkestrile nr. 9. Fevrier: „Afrodiite“, süit. — Vaheajal (22.00—22.15). — Tšaikovski: I sümfoonia
23.15 ingliskeelne informatsioon

KAUNAS 1961/153/7
Klaipeda 531/565/10

18.15—18.30 ja 19.15—19.40 heliplaate ★ 20.30—21.00 orkester. Kavas: Rossini, Suppé, Tšaikovski ★ 21.25—21.40 laul ★ 21.55—22.25 leedu muusika. Kavas: Karosas, Gruodis, Jakubenas, Naujalis, Gailevičius ★ 23.00—23.30 Pizzetti: Sonata

VARSSAVI 1339,3/224/120
Poznan 345,4 **Vilno** 559,7
Lwow 377,4 **Katowice** 395,8

13.03—14.00 lõunasaade
17.15—17.50 salongorkester
18.15—18.50 jazzmuusika
19.10—19.30 eksotilised orkestrid*

20.30—20.50 itaalia laule. A. Szleminski. Kavas: Caccini, Gasparini, Marcello, Pergolese. Jomelli, Paisiello ja Scarlatti
21.00—23.50 sümfooniakontsert. Varssavi filharmoonia orkester. Juhatat: L. Matacica; Solist: Monique La Bruchelière (klaver). Vivaldi: Concerto grosso. Mozart: Klaverikontsert A-duur. Maliszewski: „Printsess Basia“, teema ja 9 variatsiooni. Franck: Sümfoonilised variatsioonid klaverile ja orkestrile. — Bruckner: IV sümfoonia

STOKHOLM 426,1/704/55
Motala 1388,9 **Göteborg** 318,8
Hörby 265,3 **Sundsvall** 499,2

13.25—13.50 muusika
14.00 laul
14.30—15.00 heliplaate
15.15—16.00 ajaviitemuusika. Asti orkester
18.30—19.00 laul ja löötspiliimuusika

19.30—20.00 saade heliplaatidega
20.45—21.25 „Straussid Gershwinini“, tantsuorkestri poppurii
21.55—22.30 Tšaikovski: Klaverikontsert b-moll. — Sjura Tšerkaski ja orkester
23.00—24.00 heliplaate

KOPENHAAGEN 255,1
Kalundborg 1250/240/60

13.00—15.00 kontsert
15.45—17.30 instr.-ansambel
18.50—19.15 heliplaate
21.30—23.00 ooperirevüü
23.20—24.00 meelitusohni laule, duette ja klaverimuusikat

OSLO 1153,8/629/20
Trøndelag 476,9/629/20

18.00—19.00 sümfooniakontsert. Berlioz: Rooma karneval. Tšaikovski: VI sümfoonia
19.25—19.50 jazzmuusika klaveril
20.45—21.05 Rust: „Unelmate maa“, — Orkester
21.30—0.30 Boieldieu oop. „Valge daam“

DROITWICH 1500/200/150
London 261,1 **Scott.-N.** 285,7

13.50 tšello ja orel
14.50 H. Hall ja ta tantsuorkest. 15.15—16.00 Dvofak: Trio f-moll
18.00—18.40 „Jazzi ajalugu“
19.00 rahvalaule Kanadast (sopran)
19.20—20.00 A. Hallise kvintett. Kavas: Schubert, Jess, Pandora, David, Tate, Spencer, Hallis jt.

20.45—21.10 helifilmimuusika
21.30 stseene prantsuse ooperist. Nadja Boulanger' vokaalansambel Boieldieu: „Valge daam“, Gounod: „Philémon ja Baucis“
22.00—23.00 raadiorevüü
23.40 kinoorel
0.15 metsosopran ja klaver. Laule. — Mozart: Fantaasia c-moll (K. 396). Livens: Quasi allegretto soave. Liszt: Valss-impromptu

1.00 B. Martin ja ta tantsuork.
1.30—2.00 tantsumuusika*

LONDON-R. 342,1/877/70
20.00—20.40 Michaelov ja ta besa-
raabia orkester
21.30—22.00 väike orkester
22.50—24.00 BBC orkester. H.
Bronkhurst (klaver). Smetana:
„Vltava“, sümfoniiline poeem.
Ljapunov: Rapsodia ukraina
teemadel klaverile ja orkestrile.
Händel-Horthy: „Veemuusika“, süit
0.25—1.30 B. Martin ja ta tantsu-
orkester
1.40—2.00 heliplaate

ŠOTI-REGIONAL 391,1/767
20.00—20.30 šoti laule (sopran ja
tenor)
21.30 väike orkester
22.00 ajaviitesaade
23.30—24.00 šoti tantsumuusika
0.40—2.00 vt. LR

RADIO PARIS 1648/182
19.00—20.00 kammermuusika
22.15 laul
22.30 „Montmartre'i ajaleht“,
ajaviitesaade
0.30—0.45 heliplaate
1.00—2.30 öökonsert. Purcell:
„Kuningas Arthur“, süit keel-
pillidele. Mouret: „Festes de
Thalie“, katkendeid. Roussel:
„Le poème de Laforet“, I süm-
foonia

PARIS P.T.T. 431,7/695
20.30 laul ★ 20.45—21.00 klaver
22.30—0.30 ülekanne
0.45 heliplaate

LILLE 247,3/1213/60
19.30—19.45 laul
20.00—20.30 heliplaate
22.00 soovikontsert*
22.30—0.30 kontsert. Orkester ja
vokaalsolistid. Wagner: „Lo-
hengring“, eelmäng III aktile.
Saint-Saëns: „Phaeton“, süm-
fooniiline poeem. Massenet:
„Esclarmonde“, orkestrisüit. —
Laule. — Gaujac: Hällilaul ja
palve. Erlanger: „Afrodiite“,
eelmäng IV aktile. Nikelman-
Scarlati: La Gaillarde: La
Tendre; Sicilienne. Chabrier:
España. — Laule. — Lacôme:
Gigue. Youmans: „Hallaluliah“,
fantaasia. Durand: Menuett van-
nas stiilis. Gilson: Viini valsi-
süit. Faure: „Dolly“, orkestri-
süit Gounod: „Mireille“, kat-
kendeid

BRÜSSEL 321,9/932/15
19.00—20.00 ajaviitemuusika. Or-
kester
20.15—20.45 salongorkester. Kavas:
Morena, Kreisler, Klee-
feldt, Paderewski, Rayners jt.
21.00—21.30 laul
22.00—22.30 ajaviitemuusika.
Kavas: Sluyter, Foulds, Lacôme
ja Löhr
23.15—24.00 ajaviitemuusika. Or-
kester. Kavas: Hruby, Joh.
Strauss, d'Ambrosio. Suppé
0.10—1.00 orkestrikontsert*

HILVERSUM D 301,5/995
19.10—19.40 kvintett
21.40—22.10 tšello ja klaver
22.40 „The Ramblers“
23.10 trompet ja orel
23.40—0.10 „Fantaasia“ ansam-
bel
0.40 harf
1.10—1.40 heliplaate

PRAHA 470,2/638/120
17.35—18.10 puhkpillikvintett
20.30—23.00 ooperi ülekanne
23.15—23.30 heliplaate

BRATISLAVA 299/1004
16.30—17.25 ajaviitemuusika. Or-
kester ja laul
17.35—18.10 puhkpillikvintett
(Prahast)

18.30—18.50 laul
20.15—20.55 sõjaväeorkester
22.25—23.15 orkestrikontsert. So-
list: M. Knechtsberger (kla-
ver). Rossini: „Semiramis“,
avamäng. Tšaikovski: Kontsert
klaverile ja orkestrile, b-moll, op.
23 (Andante non troppo e
molto maestoso — Andantino
semplice — Allegro con fuoco)

VIIN 506,8/592/100
LINZ ja GRAZ 338,6/886/15
20.25—21.00 tantsumuusika
21.05—23.10 kuuldemäng
23.20—0.30 ajaviitemuusika. Or-
kester. Kavas: Morawetz, Gan-
glberger, Hellmesberger, Wet-
cher, Strauss, Dewanger, Ziehr-
er jt.

BUDAPEST I 549,5/546/120
Nyiregyhaza 267,4/1122/6,25
Miskolc 208,6/1438/1,25
18.55—19.30 viiul. Alice Felvinczi-
Takacs
20.00—21.00 ungari laule. Sandor
Orban mustlaskapelli saate-
tel.
21.35—22.50 Budapesti kontsert-
orkester
23.10—24.00 heliplaate
0.05—1.00 tantsumuusika

BUKAREST 364,5/823/12
18.00—19.00, 19.15—19.45 C. Tan-
dini kapell
20.00 orel ja koor
20.35—23.45 Lortzingi ooper
„Tsaar ja puusepp“

ROOMA 420,8/713/50
Bologna 304,3 **Bari** 283,3
22.00—24.00 Gaito op. „Printsess
Tu-Beech“
0.15—0.50 tantsumuusika

MILAANO 368,6/814/50
Trieste 263,2/1140/10
22.00—23.00 ajaviitemuusika
23.10—24.00 kammermuusika
0.15—0.55 tantsumuusika

BEROMÜNSTER 540/556
18.00—19.00 orkestrimuusika
19.35—20.10 moodne muusika
21.45—22.25 orkester

D-SENDER 1571/191/60
13.00—14.50 lõunamuusika. Or-
kestrid ja bariton
16.15—16.40 lastelaule
17.00—19.00 pärastlõunamuusika.
Orkester. Weber: „Euryan-
the“, avamäng. Schubert: va-
hemuusika oop. „Rosamunde“.
Grieg: 2 elegeilist meloodiat:
a) Südamehaavad; b) Viimne
kevad. Mikulicz: Ländler ka-
hele sarvele ja harfile. Corne-
lius: kontsertsüit oop. „Bag-
dadi habemeajaja“. Lanner:
Schönbrunnlased. Blumer: Si-
luetid keelpilliorkestrile. —
Muusikat uutest helifilmidest.
Schroeder: „Tantsijanna Fan-
ny Ellsler“, süit. Doelle: „Ma-
deleine'i tänaval. Pariisist“. Me-
licher: „Armastuse maa“, me-
loodiad. Kirchstein: Olen ar-
muud ellu. Mackeben: Pariis
19.25—19.45 fantaasiad kino-
orelil*

20.10 O. Joost mängib ajaviiteks
21.00—22.00 lõbus kuuldemäng
22.15—23.00 õhtusaade. Orkester,
kammerkoor ja solistid
23.30—1.00 öömuusika. E. Ram-
bouri kapell, klaveriduo ja so-
listid

BERLIN 356,7/841/100
15.15—16.15 E. Kaiseri kapell.
Kavas: Knümann, Rixner, Jones,
Richardt, Rixner, Köhler,
Künneke. Lehar jt.
16.35—17.00 muusikal. piasisjad*
18.00—18.30 saksofon ja klaver.
Kavas: Weigerth ja Schatt-
mann
19.00—20.00 ajaviitemuusika. Or-
kester. Ewers: Ikka hambuli-

selt. Leuschner: Rändav rah-
vas. Damp: Örn intermetso.
Raymond: meloodiad op. „Ma-
rielu“. Jos. Strauss: Trans-
aktsioonid. Rockstrow: Menu-
ett. Lenz: Seitse härapõlv-
lase juures. Merklng: El-
sassi rahvatantsud. Knümann:
Balkan
20.10—21.00 ajaviitemuusika.
W. Raatzke kvintett.
Jos. Strauss: Marienklänge.
Pavesio: Ootus. Krome: Ar-
gentiina õõ. Schebeck: Viiuli
laul. de Micheli: Elu on ilus.
Beccce: Mälestus Caprilt. Stei-
ner: Väike valss. Müller: Nok-
türn. Muhr: Haldjate mäng.
Cortopassi: Rusticanella
21.15 E. Kaiseri kapell
22.00—23.00 Verdi ooperimuu-
sika*. „Saatus võim“, „Tru-
badaur“ ja „Aida“
23.30—1.00 öömuusika (DS)

KÖNIGSBERG 291,0/1031
17.00—18.45 pärastlõunakontsert.
Orkester. Künneke: Romantili-
ne avamäng. Rust: 2 miniatüü-
ri Brahms: Ungari tantsud nr.
5 ja 6. Tšaikovski: meloodiad
oop. „Eugen Onegin“. Joh.
Strauss: „Viini bonbonid“,
valss. Yoshitomo: „Palma di
Mallorca“, valss-intermetso.
Komzak: „Viini rahvamuusika“,
meloodiad. Kaempfert:
Schwabi rapsodia. Reissinger:
„Yelva“, avamäng
19.00—19.40 koor ja orel
21.00 Wagneri helitüüpe
22.00—23.00 ringhäälingu-mori-
taat
23.35—1.00 öömuusika (DS)

BRESLAU 315,8/950/100
17.00—19.00 pärastlõunakontsert.
Orkester. Marss. Cherubini:
„Ladoiska“ avamäng. Boche-
rini: Adagio tšellole ja or-
kestrile. Bizet: meloodiad
oop. „Carmen“, Lindner: Met-
savõlu. Kaempfert: Rapsodia
vanadest mägilaslauludest. Fili-
pucci: Pidu Havannas. J.
Strauss: „Roosid lõunast“,
valss. Lincke: „Grigri“, ava-
mäng. Dvořak: Mustamere
ääres. Kieslich: Menuett.
Hippmann: Fantaasia ränduri-
lauludest. Koester: Indiaani
hällilaul. Schmalstich: Kõik
päevad pole pühapäevad.
Ralph: „Kõik tantsivad valsi-
süit valssidest. Glessmer:
„Päasukeste lahkumine“, in-
termetso.

19.15—19.35 tšello ja klaver.
Marcello: Sonaat e-moll. Gra-
zioli: Sonaat
20.10 „Vaikselt kõlab meloo-
dia“, tantsukapell ja solistid
21.00—22.00 kuuldemäng
22.05—23.00 orel ja orkester.
Bach: Fantaasia ja fuuga, g-
moll; 3 orelikoraali; Väike
prelüüd ja fuuga, e-moll; To-
kaata, adagio ja fuuga, C-
duur. Händel: Kontsert oreli-
le ja orkestrile, F-duur, op. 4
nr. 4.
23.30—0.30 ajaviitemuusika

HAMBURG 331,9/904/100
17.00—19.00 kirev ajaviitemuus.
19.10—19.30 F—A—E-sonaat.
Dietrich: Allegro. Schumann:
Intermetso. Brahms: Allegro.
Schumann: Finaal (viul ja klaver).
Brahms: 2 ungari tantsu
20.10 vokaalsolistid ja orkester
22.00—23.00 ajaviitesaade
23.30—1.00 öömuusika (DS)

KÖLN 455,9/658/100
17.15—17.45 klaver. Schubert:
Suur duo klaverile neljal käel,
op. 140
18.00—19.30 ajaviitemuusika*
20.10 ajaviitemuusika. Solistid.
Reinecke: Moderato ja inter-
metso serenaadist nr. 1. — Laule.
— Adam: Klaverisüit. —

Laule. — Reinecke: Fandango
serenaadist nr. 1
21.00—23.00 sõjaväekontsert
23.30—1.00 öömuusika (DS)

STUTTGART 522,6/574/100
17.00—19.00 pärastlõunamuusika
20.15 ajaviitemuusika
21.15 kirev tund
22.15—23.00 kammermuusika.
Senfter: Sekstett viiulile, viola-
le, tšellole, flöödile, oboele ja
sarvele, op. 44. Finckh: Justus-
tus. Grabert: 3 osa stüdist nr.
3 puhkpillikvintetile
23.30 heliplaate
1.00—2.00 öömuusika. I. Saksa
marss. — II. Operetiläblilöi-
keid. Millöcker: „Kerjusüüli-
lane“. Joh. Strauss: „Nahk-
hiir“. Künneke: „Liselott“.
Stolz: „Kui õitsevad väikesed
kannikesed“

LEIPZIG 382,2/785/120
17.00—19.00 ajaviitemuusika*
20.10 sõjavägi laulab
21.00—23.00 kirev õhtu
23.30 klaver. Kavas: Sinding ja
Grieg
24.00—1.00 öömuusika (DS)

FRANKFURT 251/1195/25
17.00 pärastlõunakontsert. Or-
kester, sopran ja viiul. Tšai-
kovski: Itaalia capriccio. Rims-
ki-Korsakov: Kontsertfantaasia
viiulile ja orkestrile. Delibes:
„Coppelia“, balletimuusika.
Maillart: „Ereimidi kelluke“,
avamäng. J. Strauss: Vene
marsifantaasia; laul op. „Must-
lasparun“. Millöcker: taran-
tella op. „Gasparone“. Lehar:
meloodiad op. „Krahv Luk-
semburg“; laul op. „Naera-
tuste maa“. Dostal: „Clivia“,
avamäng ja laul. Künneke:
melood. op. „Onupoeg Dings-
dast“

19.00—20.00 ajaviitesaade
20.10 ajaviitemuusika. Orkester.
Bullerian: Vene tants. „Frede-
riksen: Troll-tants; Eskimo-
tants. Grainger: Mock-Mor-
ris. Grieg: Norra hüppetants.
Holzner: Alamsaksi rahva-
tants. Hruby: Pulmarars;
Polka. Bartok: Rumeenia tants.
Scharwenka: Poola tants. De-
libes: India tantsud; a) Tera-
na; b) Rektah. Culotta: Taran-
tella. Sarasate: Hispaania
tants kahele viiulile ja klaveri-
le. Albeniz: Malaguena. Ha-
senpflug: Miniatüürid orkest-
rile. Pottgieser: Valssisüit.
Löhr: „Lõbus süit“, intermet-
so. Königshofer: Salzburgi
kirikuõnnistamise püha (ländler-
intermetso). Pachernegg:
3 baieri tantsu. Suppé: ava-
mäng, koor, ballaad ja tants
op. „Pansionaat“
22.00—23.00 draama
23.30 orel. Kavas: Walther, Pa-
chelbel, Biedermann, Wehrl
24.00 tantsumuusika
1.00—3.00 öömuusika (S)

MOSKVA-KOMINT. 1744
7.30—8.00 ajaviitemuusika
8.30—9.00 sümfoniiline muusika.
Kavas: Tšaikovski ja Rimski-
Korsakov
11.00 ooperi ülekanne
18.30 kontsert
20.00 kontserdi ülekanne

DAVENTRY
16,86 m 19,76 m 25,53 m 31,55 m
10,15—11,00 koor ja orkester* ★
11,15—11,35 kinoreel
13,93 m 13,97 m 16,86 m 19,76 m
12,45 orkester ja sopran ★ 13,50
kuuldemäng* ★ 14,40 H. Hall
ja ta tantsuorkester ★ 15,10—
15,30 inglise rahvalaule
13,97 m 16,86 m 19,82 m
16,15—17,15 BBC Empire-orkester
ja sopran. Kavas: Gurllitt,
Redman, Grieg, Messenger jt. ★

17.45—18.00 varietee* ★ 18.25—18.40 tantse*
16.86 m 19.66 m 25.53 m 31.55 m
19.20—19.45 kvintett (Dr) ★ 20.25
—20.40 ajaviitemuusika (LR) ★
21.30 väike orkester ★ 22.00—
22.45 revüü
19.60 m 19.76 m 19.82 m 31.55 m
23.25 varietee* ★ 23.40—0.15 ki-
noorel ★ 0.30—1.00 tantsumuusi-
ka

19.60 m 25.53 m 31.55 m
1.20—2.10 kuuldemäng* ★ 2.25—
2.40 inglise rahvalaul* ★ 3.05—
3.30 tantsumuusika

25.53 m 31.32 m 31.55 m
4.00—4.20 rahvalaule Kanadast
(kontraalt) ★ 4.40—5.10 šoti
tantsumuusika* ★ 5.35—6.00
viul ja klaver

RADIO-COLON. — PARIIS

25.24 m
9.20—10.15, 10.45—11.00 ja 11.30
—11.40 heliplaate
19.68 m

13.00—13.45 heliplaate ★ 14.15—
14.45 ja 15.00—15.30 muusika
ülekanad ★ 16.20 heliplaate ★
16.30 laul ★ 17.00—17.55 solistid
(laul, klaver, tšello). Kavas:
Forette, Chopin, Liszt, Marcel-
lo, Durante, Brahms, Pizzetti,
Chausson, Fauré, Gretšaninov jt.

25.24 m
20.00—20.50 muusika ülekanad
★ 22.30—0.30 ülekanne
25.60 m

1.15—2.15 öökonsert (RP) ★
3.00—3.15, 5.00—6.00 ja 6.45—7.45
heliplaate

ZEESEN

16.89 m 19.74 m 31.38 m 31.45 m
7.10—8.00 ja 8.15—8.50 muusika
kõigile ★ 9.30—10.15 kauneid
valse ★ 11.15—11.30 Brahms:
Variatsioonid D-duur (klaver)

★ 12.00 „Inimene hädas“, stsee-
ne muusikaga ★ 13.00—14.00 ja
14.15—14.50 ajaviitekonsert ★
15.15—16.00 kauneid valse ★
16.45—17.45 sõjavägi mängib

19.85 m 25.49 m 49.83 m
17.45—18.15 ajaviitemuusika ★
18.30—18.45 flööt ★ 18.50—19.15
ajaviitemuusika ★ 19.45—20.30
tantsumuusika ★ 21.30 Beetho-
ven: VI sümfonia (Pastoraalne)

★ 22.15—23.00 Schuberti
laule

19.63 m 19.74 m 25.49 m
31.38 m 31.45 m

24.00—0.30 laule Lõuna-Ameerika-
kast ★ 1.00 „Inimene hädas“,
stsee muusikaga ★ 2.00—2.15
ja 2.30—3.15 kirev muusika ★
3.30—3.45 Brahms: Variatsioonid
D-duur (klaver) ★ 4.30—5.30 sõ-
javägi mängib

ROOMA 25.40 m
13.45 ülekanad ★ 15.20—15.55
teated. — Orkester ★ 16.00—
17.15 teated. — Ajaviitemuusika.
— Orkester ★ 18.20—19.20 tea-
ted. — Sitsiilia kvartett ★
19.30—20.00 araabia saade ★
22.00—24.00 operati ülekanne
(R) ★ 1.00—2.30 teated. — Aja-
viitemuusika. — Sõnalist

PODEBRADY 25.34 m
21.40—22.00 lastekoor ★ 22.05—
22.20 Bach: Sonaat flöödile ja
klavikordile, g-moll ★ 22.25—
22.57 Mozart: Kontsertsümfonia
viulile, violale ja orkestrile ★
23.05—23.25 tantsumuusika

RUYSSELEDE 29.04 m
20.30—21.30 ajaviitemuusika*.
Kavas: Rimski-Korsakov, Mus-
sorgski, Borodin, Godard, Fall,
Planquette, Romaine, Rathke,
Coates

PHOHI — EINDHOVEN

16.00—16.30 Haydn: Tšellokonts.

TOKIO 19.97 m 25.42 m
22.15 kõne jaapani ja inglise
keeles ★ 22.25 rahvalaul ★ 22.30
—23.00 päevauudised saksa,
prantsuse ja jaapani keeles

LAUPÄEV

13. november

15.30 Stockholm: Ajaviitemuusika

18.30 Tallinn: Ajaviitemuus.

18.30 Riia: Orel

18.30 Budapest: Mustlaskapell

19.00 Berliin: Ajaviitemuusika

20.10 D-sender: Ajaviitemuus.

20.25 Tallinn: Saga Leander (laul)

20.25 Budapest: A. Fischer (kla-
ver)

20.30 Droitwich: Ajaviitemuus.

21.00 Kopenhaagen: Orkestri-
konsert

21.00 Viin: Hellmesbergeri lau-
lumäng „Viini lood“

21.00 Lahti: Ajaviitemuusika

21.10 Hamburg: Künneke op.
„Võlu Lola“

21.30 Tallinn: Raadiokaba-
ree

21.30 London-R.: Puccini oper
„Boheem“, I akt

21.55 Praha: Ooperimuusika

22.00 Rooma: Barbieri oop. „Al-
cassino ja Nicoletta“

22.00 Droitwich: Varieteesaade

22.10 London-R.: Sonaate

22.40 Šoti-R.: Orkestrikonsert

23.00 Varsavi: Ooperimuusika

23.10 Budapest: Mustlaskapell

0.10 Brüssel: Sümfoniakonts.*

0.20 Droitwich: Ajaviitemuus.

TALLINN 410,4/731/12

TARTU 580,3/517/0,5

7.00 äratusmäng

7.05 võimlemine

7.20 päevauudiseid

7.25 hommikukonsert*. Macht:
marss „Tšerkessi trummid“ —
orkester. Grossmith: Vaata,
kuidas tantsin polkat! Morris:
Inglise tants „Valeta“ — ork.

May: Kui veini juures kõlab
valss, May: Laulan sulle ar-
mulaulu — Joseph Schmidt:
Jones: pop. op. „Geiša“ Teles-
for: Unusta mind. Gärtner:
Viini tants — orkester. Denza:
Funiculi-Funicula — Miliza
Korjus. R. Strauss: valss
„Roosikavaler“ — Berliini ri-
giooperi orkester.

8.10 hommikupalvus — õp. A.
Eilart.

8.30 turuteade

17.50 heliplaate ja reklaami

18.00 dr. O. Liiv: Vahakoorma
Andres ja võitlus Saksi Prii-
maa eest.

18.30 ajaviitemuusika. RR ork.
Juh. prof. R. Kull. Reissiger:
avamäng oop. „Kaljuveski“.
Vieuxtemps: Unistus. Gzibulka:
intermetso „Metsasosin“.
Meyerbeer: Rongikäik tõrvi-
kutega, nr. 3. Gillet: Keskus-
telu. Mark Roland: süit „Minu
kodumaalt“: a) Lõbus rännak,
b) Metsaveskil, c) Hallali! d)
Meelisklusi oru kaldal, e) Päi-
ke üle maa. Waldteufel: valss
„Mu unistus“. Sousa: marss
„Tähelepu all“.

19.35 saatekava ülevaade.
19.40 päevauudiseid
20.00 õige aeg. Ilmateade
20.05 välispoliitiline ringvaade —
H. Rahamägi.

20.25 soololaule. Saga Leander
(Helsingist). Bellini: Vaga
Luna. Gandino: Canto d'amore,
armastuslaul. Bianchini: La
Perla. Palmgren: Kevadlaul.
Palmgren: Hällilaul. Strauss:
Pühendus. Thomas: aaria oop.
„Mignon“.

20.45 Löötspill hüüab. Vana
tantsumuusika. (J. Lehmu-
se orkester.)

21.30 raadiokabaree. „Mrs. Mc.
Williams ja äike“, raadio-
sketš Mark Twaini järele,
ning muusikalist sigri-migri.

22.15 Ja lõpuks — tants! Mood-
ne tantsumuusika „Estonia“.
Valgest saalist. (J. Pori ork.).

22.55 päevauudiseid

NÖMME KLS 410,4 m

15.30 heliplaate

16.00 noortetund — Esinevad
Nõmme noorkotkad.

16.30 heliplaate ja teateid

LAHTI 1807,7/166/150

Helsingi 335 Viiburi 569,3

Lahti, soome keeles:
17.00 soovikonsert*

17.55 noortele

18.35—18.50 veste

19.15 lõõtspillimuusika

19.35 reportaaž

20.05 loeng

20.25 jazzmuusika

21.00—21.45 orkester. Strauss:
„Nahkhiir“, avamäng. Offen-
bach: meloodiaid oop. „Hoff-
manni lood“; „Orfeus allil-
mas“, avamäng. Strauss: Pär-
sia marss

22.10—24.00 tantsumuusika

Helsingi, rootsi keeles:
17.00 Lahti ★ 18.00 lastele ★
18.20 veste ★ 18.30—18.50 noor-
tele ★ 19.15 Lahti ★ 19.35 loeng
2.00 loeng ★ 20.25 Lahti

RIIA 238,5/1258/15

Madona 514,6 Kuldiga 271,7

12.00—12.30 heliplaate

13.05—13.20 Riia: heliplaate

15.50—16.40 läti salongmuusikat
ja laule. Kavas: Eks, Auziņš,
Vellands, Vitoliņš ja Jansons

17.00—18.10 ajaviitemuusika*.
Kavas: Mozart, Weber ja Wagne-
ner

18.30 orel. A. Kalniņš. Bach:
Passacaglia. C. Franck: Pasto-
raal. Malling: Jairuse tütar.

Koraal
19.00 romantilist muusikat ja
poeme

19.45—20.00 saksofon

20.15 ajaviitesaade. A. Fried-
nieks-Kavara (tenor), P. Rei-
nojan (saksofon) ja orkester

21.20 Riia: klaverimuusika*

21.30 Riia: ajaviitekonsert. Or-
kester. Mendelssohn: „Ruy
Blas“, avamäng. Moszkowski:
Hispaania tantsud. Massenet:
fantaasia oop. „Manon“

21.20—22.00 Madona, Kuldiga:
tantsumuusika*

22.15—24.00 tantsumuusika*
KAUNAS 1961/153/7

Klaipeda 531/565/10

19.00 laul ★ 19.00—19.30 küttide
pooltund ★ 20.30—21.00 lõbus

18.15—18.30 heliplaate ★ 18.45—
õhtu ★ 22.05—22.40 orkester.
Cherubini: „Anacreon“, avam.
Czibulka: Armuunelm pärast
balli. Sarasate: Hispaania tants.
Popy: Idamaa süit. Luigini:
Egiptuse ballett ★ 23.00—23.30
tantsumuusika

VARSSAVI 1339,3/224/120

Poznan 345,4 Viino 559,7

Lwow 377,4 Katowice 395,8

13.03—14.00 lõunasaade

17.15—17.50 puhkpilliorkester

18.15—18.50 Monteverdi-eeskava

19.15—19.30 valgevene laule*

21.00—22.45 ajaviite- ja tantsu-
muusika. Orkester, vokaalan-

sambel ja H. Rapacka (laul)
23.00—23.50 ooperimuusika. Or-
kester, Maryla Karwowska ja
J. Poplawski (laul). Auber:
„Must domino“, avamäng. Goun-
nod: duett oop. „Romeo ja Ju-
liette“. Bizet: antrakt IV ak-
tile oop. „Carmen“, Massenet:
aaria oop. „Manon“. Puccini:
aaria oop. „Turandot“. Leon-
cavallo: aaria oop. „Fajatsid“.
Meyerbeer: aaria oop. „Huge-
notid“. Mascagni: intermetso
oop. „Talupoja au“. Puccini:
duett oop. „Madame Butterfly“

STOKHOLM 426,1/704/55

Motaia 1388,9 Göteborg 318,8

Hörby 265,3 Söndsvall 499,2

13.25—13.50 heliplaate

14.00—15.00 sõjaväeorkester

15.30—16.30 orkester. Lortzing:
Avamäng. Dvořak: Nokturn
keelpilliorkestrile. J. Strauss:
Balletimuusika. Jones: popu-
rii oop. „Geiša“. Weninger: „La
Paloma“, parafraas

17.00—17.30 jazzmeloodiaid. Laul
ja saksofon

18.05—19.00 heliplaate

19.30—19.45 orel. G. Berlin. We-
dy: Pulmavalss. Zoë: Hommik.
Tšaikovski: Kes vaid igatsust
tunneb. Kennedy-Williams:
Sadama tuled

20.30—21.15 vana tantsumuusika

22.00—22.45 kabareesaade

23.00—1.00 üliõpilassall Upsa-
la. Koorilaul. — Tantsumuusi-
ka

KOPENHAAGEN 255,1

KALUNDBOGEN 1250/240/60

13.00—15.00 konsert

15.30—17.30 orkester ja laul

18.50—19.15 heliplaate

21.00—21.40 orkestrikonsert.
Händel: „Rodelinda“, avam-
mäng. Scarlatti: Concerto gros-
so kahele viiulile, violale, tšel-
lale, keelpilliorkestrile ja tsem-
balole, f-moll. Mozart: Diver-
timento nr. 17, D-duur (K. 334).

Rossini: „Semiramis“, avamäng

22.10—22.30 Rosenber: Sonate
burlesque klaverile, op. 86

23.25—23.50 koorilaul

0.10—2.00 tantsumuusika

OSLO 1153,8/629/20

Trøndelag 476,9/629/20

17.00—18.00 orkester

18.15—19.00 heliplaate

21.00—22.40 kirev ajaviitesaade

23.15—0.15 tantsumuusika

DROITWICH 1500/200/150

London 261,1 Scott.-N. 285,7

13.00 kammermuusika*

13.45 BBC orkester

14.30 tantsumuusika

15.00—16.00 Comodore'i ork.

16.05 koorilaul

16.30 Mendelssohni helitoid*

17.00 kinoorel. R. Foort

17.30 mandoliinimuusika. Kavas:
Mezzacapo, Mariotti, Finck,
Francis, Leonard, Lenoir, Ab-
bati

18.00—18.40 BBC orkester. Jo-
sephine Healy (sopran). Boyce-
Lambert: „Muusika võim“,
avamäng. Foster: Tantsusüit.
Dvořak: Slaavi tants nr. 14,
B-duur. — Laule. — Wagner:
katkendeid oop. „Meisterlauh-
jad“

19.00—20.00 H. Hall ja ta tantsu-
orkester

20.30—21.30 BBC orkester. Olive
Groves (sopran). Suppé: „Hom-
mik, lõuna ja õhtu Viinis“,
avamäng. Quilter: Kuupaiste
järvel; Vesihaldjas. — Laul.
— Fraser-Simson: „Ööbik ja
roos“, ballett. — Laule. —
Chignell: Marss

22.00—23.00 varieteesaade

23.35—24.00 sõjaväeorkestrid.
Farfaarid. Fletcher: Marss.
Wagner: Valküüride saabumi-
ne. Tšaikovski: „1812“, suur
avamäng. šoti laule

0.20 BBC triiorkester. A. Mat-

Maailma toob koju

RET raadio.

ters (bariton). Gounod: marss oop. „Seeba kuninganna“. Thomas: „Suveöö unelm“ avamäng. Donizetti: aaria oop. „Armastuse eliksiir“. — Moniuszko: Sõdurilaul. Noszkovski: Eleegiline polonees. — Laul. Künneke-Marszalek: katkendid oop. „Onupoeg“. — 2 laulu. — Bullerian: Vene tants 1.15—2.00 Ambrose ja ta orkester solistidega

LONDON-R. 342,1/877/70
20.00 J. Krein ja ta mustlasorkester

20.30—21.20 BBC puhkpilliorkester. G. Clifford (bariton). Cowen: 4 inglise tantsu. — Verdi: G. Williams: Credo operist „Othello“. — Mendelssohn: Andante ja rondo capriccioso. — 3 laulu. — Grossman: tsardas oop. „Vojevooda vaim“

21.30 Puccini ooper „Boheem“, I akt. Kaastegevad: Lisa Perli (Mimi), Ruth Naylor (Musetta), D. Borgioli (Rodolfo), E. Hitchin (Marcello) jt.

22.10 sonaate. M. Rostal (viul) ja F. Osborn (klaver). Beethoven: Sonaat Es-duur, op. 12, nr. 3. Debussy: Sonaat. Schubert: Sonatiin D-duur, op. 137, nr. 1

23.00—24.00 kuuldemäng
0.30—2.00 Ambrose ja ta ork.

ŠOTI-REGIONAL 391,1/767

20.15—20.40 orkester. Kavas: Fučik, Lincke, Wallace

21.30 ooper (LR)

22.10—22.20 akordion

22.40—23.40 orkestrikontsert. Tšaikovski: „Romeo ja Julie“, fantaasia-avamäng. Ljadov: Nõitunud järv. Grieg: Südamete haavad; Viimne kevad. Wagner: „Tannhäuser“, avamäng 0.35—2.00 vt. LR

RADIO PARIS 1648/182

19.45—20.00 heliplaate

23.30—0.30 sümfoniakontsert

1.00—3.00 tantsumuusika

PARIS P.T.T. 431,7/695

18.30—21.00 kontsert

22.00 ülekanne Rahvusoperist

LILLE 247,3/1213/60

19.45—20.00 heliplaate

22.00 jazzfantasistid Dehette ja Duchène

22.30—0.30 teatriõhtu

BRÜSSEL 321,9/932/15

19.00—19.30 ja 20.00—20.30 heliplaate

20.30—20.40 ja 20.50 klaver*

21.00—21.30 tšello

22.00—22.45 ajaviitemuusika. Orkester ja laul. Kavas: Luigni, Czibulka, Damare, Godard, Strauss ja Filippucci

23.00—24.00 ajaviitemuusika. Orkester. Kavas: Thomé, Segers, Charrosin, Eilenberg, Strauss ja Dostal

0.10 sümfoniakontsert*

Brahms: IV sümfonia. Stravinski: Tulilind

1.15—2.00 tantsumuusika

HILVERSUM II 301,5/995

18.30—19.20 VARA orkester

19.40 orel

20.10—20.40 koorilaul

21.55 „Fantasia“ ansambel

22.25 „The Lucky Birds“

22.55 kirev ajaviitemuusika

0.10 heliplaate

0.40 tantsumuusika

1.10—1.40 heliplaate

PRAHA 470,2/638/120

16.20—17.50 ajaviitemuusika (Br)

18.55—19.25 lõbus koorilaul

20.40—21.35 ajaviitesaade

21.55—22.55 ooperimuusika. Orkester ja solistid. Mozart: „Võluflööt“: avamäng, Sarasate aaria, öökuninganna aaria. Smetana: „Suudlus“: avamäng, 2 aariat. Dvořak: „Armide“: avamäng ja aaria. Nicolai: „Windsori lõbusad naised“: avamäng ja aaria. Delibes:

„Lakmé“: kellukeste aaria. Gounod: „Faust“, ballteimuusika

23.30—0.30 tantsumuusika

BRATISLAVA 299/1004

16.20—17.50 ajaviitemuusika. Orkester. Kavas: Obruča, Nedbal, Fučik, Jones, Myddleton, Hóra, Fichy jt.

19.15—19.45 muusikalisi kuuldeplite rahvaelust

20.40—21.35 ajaviitesaade (Pr)

21.55—22.55 ooperimuusika (Pr)

23.30—0.30 tantsumuusika (Pr)

VIIN 506,8/592/100

Linzi ja Graz 338,6/886/15

20.30 koorilaul

21.00—23.15 Hellmesbergeri laulmäng „Viini lood“

23.25—0.30 tantsumuusika

BUDAPEST I 549,5/546/120

Nyiregyhaza 267,4/1122/6,25

Miskolcz 208,6/1438/1,25

18.30—19.35 mustlaskapell

20.25—21.00 klaver. Annie Fischer. Händel: Chaconne. Chopin: Nokturn G-duur; Etüüd Ges-duur; Prelüüd c-moll. Mendelssohn-Liszt: Pulmamars ja haldjatants südist „Suveöö unelm“

21.00—22.45 J. Szigeti teatri-tükk. Dirigent: T. Polgar

23.10 mustlaskapell

0.10—1.00 tantsumuusika

BUKAREST 364,5/823/12

18.00—19.00 heliplaate

19.15—20.15 ajaviitemuus. Ork.

20.35—21.00 laul. Aida Helta

21.15—22.30 tantsuõhtu

22.45—23.45 muusikat restoranist

ROOMA 420,8/713/5,3

Bologna 304,3 **Bari** 283,3

22.00 Barbieri ooper „Alcassino ja Nicoletta“. Stuudioülekanne

MILAANO 368,6/814/50

Trieste 263,2/1140/10

22.00 muusikaline kuuldemäng

23.30—24.00 ajaviitemuusika

0.15—1.30 tantsumuusika

BEROMÜNSTER 540/556

18.00—19.00 muusika

19.30 klaver

20.00—20.15 kellahelinal Zürichi kirikuist

20.55 rahvuslik õhtu

23.20—23.55 muusikat restoranist

D-SENDER 1571/191/60

13.00—14.50 lõnamuusika. Orkester, bariton, viul

15.00—16.00 „Lõnaserenaad“, H. J. Fierke kapell

16.10 ajaviitemuusika*

17.00 „Ringhäälingukarussell“, solistid, klaveriduo, tantsukapell ja orkester

19.00—19.45 O. Joost mängib*

20.10—22.00 kauneid meloodiaid. Orkester, sopran ja tenor. Cornelius: „Bagdadi habemeajaja“, avamäng ja armastuseduett. Grétry-Mottl: „Cephale ja Procris“, balletisüit. Mozart: aaria oop. „Võluflööt“; armastuse ood oop. „Cosi fan tutte“; Trunk: Väike serenaad keelpilliorkestrile. Schubert: vahemuusika oop. „Romasunde“, Ferrari: „Susanna saladus“, avamäng. Künneke: laul oop. „Onupoeg Dingsdast“; laul oop. „Ahvatlev leek“. Chabrier: Espana: Jos. Strauss: „Cagliostro“, avamäng; laul oop. „Öö Venetsias“; „Viini veri“, valss. Lehar: duett oop. „Lõbus lesk“.

Joh. Strauss (isa): Radetzky-mars

22.15 heliplaate

22.30—23.00 Berlioz: katkendid oop. „Fausti needmine“. Orkester, koor ja solistid

23.20—23.45 viul ja klaver. Saint-Saëns: Havanaise; Rondo capriccioso. Lalo: Namouna

24.00 Lecocq: „Madame Angot“

tütar“, opereti läbilõige 0.30—1.55 tantsumuusika (Bln)

BERLIN 356,7/841/100

15.15—16.15 lõnaserenaad (DS)

17.00 ajaviitemuusika (B)

19.00—20.00 ajaviitemuusika.

E. Schneidewindi kvintett. Ortleb: Valsepisood. Schmalstich: Armuöö. Wismar: Vestetund. Ailbott: Üks suudlus sinult.

Bullerian: Amoretto. Jung-herr: Salaja kuulatud. Künneke: Unelmad lahtiseil silmil. Lehar: meloodiaid oop. „Naeratuste maa“

20.10—21.00 virtuoosid*

21.10—23.00 ajaviitemuusika. Orkester ja solistid

23.30—2.00 tantsumuusika.

E. Kaiseri kapell ja W. Raatzke kvintett

KÖNIGSBERG 291,0/1031

17.00—19.00 ajaviitemuusika (B)

19.15—19.50 rahvamuusika*

21.00—23.00 kirev õhtu

23.40—1.00 tantsumuusika

BRESLAU 315,8/950/100

17.00—19.00 „Lõbus ringhääling vanale ja noorele“, kirev ajaviitesaade. Tantsukapell, orkester ja koor.

20.10 heliplaate

21.00—22.00 lõbus õhtu

22.20—23.00 „Mardihani“, ajaviitesaade. Bariton, tšembalo, koor ja orkester

23.30—1.00 tantsumuusika

HAMBURG 331,9/904/100

17.00—19.00 ajaviitemuusika (B)

19.25—19.50 marse ja sõdurilaulu

20.10—20.50 ajaviitemuusika (DS)

21.10—23.00 Künneke muusikaline komöödia „Võlu Lola“

23.30—2.00 tantsumuusika (Bln)

KÖLN 455,9/658/100

17.00—19.00 kirev ajaviitemuusika. Solistid, šrammelansambel ja orkester

20.10 heliplaate

21.00 „Mida laulame karnevalil 1938?“

21.45—23.00 „Armastus pargis“, muusikaline kuuldemäng

23.30—2.00 tantsumuusika (Bln)

STUTTGAART 522,6/574/100

17.00—19.00 ajaviitemuusika

20.10 kabaree*

21.00 lõbusad kuuldeplite

22.00—23.00 tantsumuusika

23.30 tantsu- ja ajaviitemuusika* 1.00—2.00 heliplaate (F)

LEIPZIG 382,2/785/120

17.00—19.00 ajaviitesaade (B)

19.15—20.00 rahvuslik saade

20.10 Strausside helindeid.

Marsse, tantsu ja operetimeeloodiaid. Sopran, tenor ja orkester

22.10—23.00 puhkpillikontsert

23.30—1.00 tantsumuusika

FRANKFURT 251,1/195/25

17.00 pärastlõunakontsert. Orkester ja solistid. Gluck: „Iphigenie Aulisese“, avamäng. Verdi: katkendid oop. „Rigoletto“. Rossini: „Sevilla habemeajaja“, avamäng. Flotow: katkendid oop. „Marta“. Joh. Strauss: katkendid oop. „Mustlasparun“. Künneke: katkendid oop. „Onupoeg Dingsdast“.

Kattnigg: läbilõige oop. „Thule võrsts“.

19.00—20.00 ajaviitesaade

20.10 sõjaväeorkester. Kavas: Strauss, Suppé, Fučik, Rath, Löhr, Schmidt jt.

21.00—23.00 kirev õhtu

23.30 tantsumuusika (Bln)

1.00—2.00 lõkklaule*

DAVENTRY

16,86 m 19,76 m 25,53 m 31,55 m

10,25—10,35 varietee* ★ 10,50—11,35 BBC Empire-orkester. Kavas: Auber, Robrecht, Quilter, Hurst, Finck

13,93 m 13,97 m 16,86 m 19,76 m

12,45 kuuldemäng* ★ 13,25—13,40 viul ★ 13,55—14,40 koor

ja orkester* ★ 14,50 klaver* ★ 15,00—15,30 muusikaline saade lastele*

13,97 m 16,86 m 19,82 m

16,15 koorilaul ★ 16,30 kuuldemäng ★ 17,00 kinoorel ★ 17,30 mandoliinimuusika (Dr) ★ 18,00—18,30 revüü

16,86 m 19,66 m 25,53 m 31,55 m

19,20—20,00 tantsumuusika ★ 20,30—21,20 puhkpilliorkester ja bariton (LR) 22,00—23,00 varieteesaade (Dr)

19,60 m 19,76 m 19,82 m 31,55 m

23,40 sõjaväeorkestrid (Dr) ★ 24,00—1,00 BEC teatriorkester

19,60 m 25,53 m 31,55 m

1,20 kuuldemäng* ★ 2,00—2,40 varieteesaade* ★ 3,05—3,15 klaver

25,53 m 31,32 m 31,55 m

4,30—5,10 tantsumuusika ★ 5,35—6,00 metsosopran ja klaver

RADIO-COLON. — PARIIS

25,24 m

9,20—10,15, 10,45—11,00 ja 11,30—11,40 heliplaate

19,68 m

13,00—13,45 heliplaate ★ 14,15—14,45 ja 15,00—15,30 muusika ülekanne ★ 16,20 heliplaate ★ 16,30—18,00 vokaalkvartett ja solistid

25,24 m

20,00—20,50 muusika ülekanne ★ 22,30—0,30 ülekanne

25,60 m

1,15—2,15 tantsumuusika (RP)

★ 5,00—6,00 ja 6,45—7,45 heliplaate

ZEESSEN

18,89 m 19,74 m 31,38 m 31,45 m

7,10—8,00 ja 8,15—8,50 ajaviitemuusika ★ 9,30—10,45 sõjavägi mängib ★ 11,00—11,30 koorilaul ★ 12,00 rahvamuusika ★ 13,00—14,00 ja 14,15—14,55 ajaviitekontsert ★ 15,15—15,30 flööti ★ 17,00—17,45 tantsumuusika

19,85 m 25,49 m 49,83 m

17,45—18,15 ja 18,50—19,15 ajaviitemuusika ★ 19,45—21,00 Joh. Straussi operett „Mustlasparun“

★ 21,30—23,00 tantsumuusika

19,63 m 19,74 m 25,49 m

31,38 m 31,45 m

0,15—0,45 kammermuusika ★ 1,00—1,45 tantsumuusika ★ 2,30—3,15 Schuberti laule ★ 4,15—5,30 ajaviitesaade

ROOMA 25,40 m

13,45 ülekanne ★ 15,20—15,55 teated. — Sopran ★ 16,00—17,15 teated. — Rahvamuusika. — Ajaviitemuusika ★ 18,20—19,20 teated. — Rendano ooper „Consuelo“ (üks akt) ★ 19,30—19,50 aarabia saade ★ 22,00 Barbieri ooper „Alcassino ja Nicoletta“ (R) ★ 1,20—2,45 teated. — Orkester. — Viul ja klaver. — Tenor. — Sopran. — Sõnalist

PODEBRADY 25,34 m

21,40—22,00 orkester. Kavas: Gluck ja Respighi ★ 22,05—22,20 orel ★ 22,25—23,00 varieteesaade ★ 23,05—23,25 operitemuusika

RUYSSELEDE 29,04 m

20,30—21,30 ajaviitemuusika*. Kavas: Ganne, Peterson, Mohr, Lalo, Kern, Gounod, Mozart, Strauss, Milles, Halevy jt.

PHOHI — EINDHOVEN

16,88 m

15,45—16,30 revüü ★ 17,00—17,30 muusika Amsterdami Carlton-hotellist

TOKIO 19,97 m 25,42 m

22,15 ajaviitesaade* ★ 22,30—23,00 päevauudised saksa, prantsuse ja jaapani keeles

RET raadio on ehteks eesti kodule.

LIHTNE DETEKTORVASTUVÕTJA

Ed. Jakobi

Türi uue ringhäälingusaatja tööle hakkamisel suureneb meil kahtlemata detektorvastuvõtjatega kuulajate hulk. Detektorvastuvõtja on ju lihtsam ja odavam kuulamisvahend. Detektorvastuvõtja oli esimesi raadio vastuvõtuvahendeid ja ta pole praegugi määratud väljasuremisele.

Detektorvastuvõtjaga on võimalik kuulata nii kohalikuks saatjat kui ka lähedal asuvaid välismaisi suursaatjaid; kaugevastuvõtt on igatahes võimalik ainult harukordselt heades ilmastiku tingimustes ning eriti hea antenni ja maaühenduse kasutamisel.

Suurimaks detektoraparaadi hüveks on kasutamiskulude puudumine; tema ei nõua ei valgustusvõrku, kaldeid anoodpatareisid ega akusid nagu lampvastuvõtjad ning ka abonementmaks on tunduvalt odavam kui lampvastuvõtjalt.

Lampvastuvõtjate konstruktsioonid tehakse aastast aastasse uusi leiutusi ja muutunud on ka detektorvastuvõtja ehitus, nimelt lihtsamaks ja kompaktsemaks. Detektorvastuvõtja ehitus on nii lihtne, et igaüks on suuteline väheste kuludega ehitama korralikku kaovaba detektorvastuvõtjat.

Tänu naaberriikide ringhäälingusaatjate suurele võimele on meil neist detektorvastuvõtjaga võimalik kuulata üsna mitut, igatahes, nagu tähend-

datud, ainult hea välisantenni ja maaühenduse kasutamisel, kuna kohaliku saatja kuulamiseks piisab juba abi või võrguantennist. Korralikuks de-

ju aparaat, milles antennist ammutatavat energiat ei võimendata nagu lampaparaatides. Seepärast tuleb selle energiaga talitada väga kokkuhoidlikult ja hoolitseda, et vastuvõtja oleks võimalikult kaovane.

Siin kirjeldatava detektorvastuvõtja ehitus on väga lihtne, kuid seejuures ka kaovane, milleks on kasutatud kõrgeväärtuslikku raudsüdamik-pooli. Vastuvõtja on ehitatud ainult ühele lainepiirkonnale 200—600 meetrini, millesse kuuluvad meie praegused saatjad ja ka uus Türi saatja.

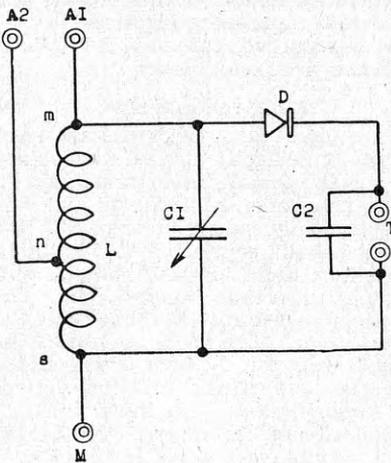

Joonis 1.

tektorvastuvõtuks on aga veel tarvis, et vastuvõtja oleks ka võimalikult kaovane ja kasutataks tundlikke peatelefone. Pole mõnd neist tingimustest täidetud, ei saa ka oodata head vastuvõttu. Detektorvastuvõtja on

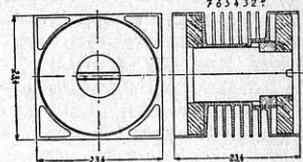

Joonis 2.

Teoreetilist lülitust kujutab joonis 1. Antennist tulev kõrgeagedusvool juhitakse võnkeringi, mis koosneb induktiivsusest (poolist) L ja sellele paralleelselt lülitatud pöörkondensaatorist C1. Detektor D muudab helisagedust kandva kõrgeagedusvoolu meile peatelefonides kuuldavaks.

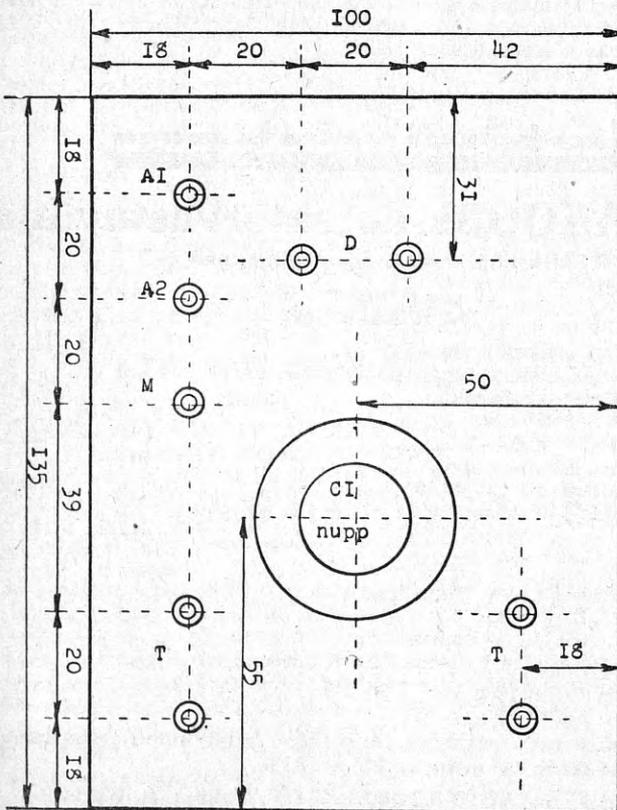

Joonis 3.

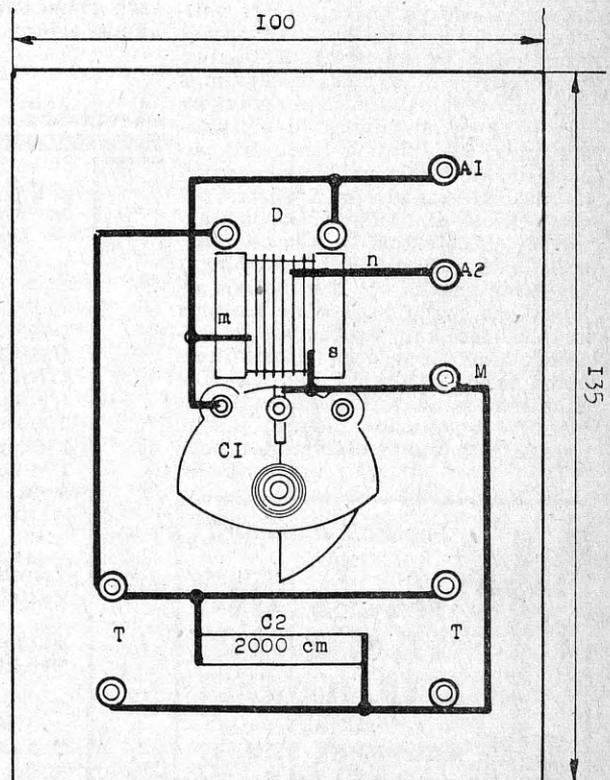

Joonis 4.

Pool.

Vastuvõtja poolina L on kasutatud Dralowid kuubiksüdamikku, mis on suure mähiseruumiga, võimaldades kasutada suurepinnalist kõrgesageduslitset, ja kerge kinnitada. Kuubiksüdamiku moodud ja mähkimisruum, jagatud 7 ossa 1—7-ni, on näidatud joonisel 2. Pooli traadiks kasutame kõrgesageduslitset $20 \times 0,07$ mm. Algame kerimist sektsioonist 1, kerides igasse sektsiooni 11 keerdu, seega kokku 77 keerdu. Väljavõtte n teeme 2. sektsiooni lõpus 22. keerult, alates punktist s. Pooli otsad kinnitame kuubiksüdamiku trolitulkehal selleks ette nähtud aukude külge. Litse otste puhastamine jootmiseks toimub järgmiselt. Hoia me litse otsa piiritsule leegil (denatureeritud piiritus), seni kui ta muutub hõguvaks. Siis pistame otsa kiiresti piiritusse. Sellega ongi litse ots jootiskõlvuline. Kellele kõrgesageduslitse otste puhastamine tekitab raskusi, kasutaja litse asemel massiivtraati 0,5 mm 2-kordse siidisolatsiooniga; keerdude arv ja mähkimisviis on samad kui kõrgesageduslitse puhulgi.

Montaaž.

Kogu vastuvõtja on monteeritud 4 mm paksule pertinaksplaadile suurusega 135×100 mm. Jooniselt 3 leiame pertinaksplaadi kuju, suuruse ning pukside ja häälestuskondensaatori C_1 asukoha. Pukside jaoks vajalised augud, nagu need joonisel 3 märgitud, puurime plaati 6 mm rauapuuriga. Pukside kinnitamine sünnib selleks puksidega kaasaskäivate mutrite abil. Joonis 4 näitab osade kinnitamist ja ühendusi. Häälestuskondensaator C_1 on massidielektrikuga 500 cm lõppmahtuvusega pöörkondensaator ja on kinnitatud alusplaadile mutri abil. Valmis keritud ja puhastatud litse otstega kuubiksüdamiku kleebime kas atsetooni või veel parem bensooli abil häälestuskondensaatori C_1 ja detektori D pukside vahelisele alale. Enne seda toimingut kraabime naaskli või muu terava asjaga koha, kuhu kavatsame kleepida kuubiksüdamikku, krobelineks, et südamik kindlamini kinni jääks. Ühendused teeme harilikku 1 mm läbimõelduga hõbedatud vasktraadiga. Kellele jootmine valmistab raskusi, tehku ühendused mutrite abil; ainult pooli

otsad tulevad kõrgesageduslitse tarvitamise puhul igal juhul joota.

Pooli ühendused teeme järgmiselt: Mähise alguse s ühendame häälestuskondensaatori C_1 rootoriga, maapuksiga ja telefonipuksidega, väljavõtte n 22. keerult ühendame antennipuksi A_2 külge ning lõpu m häälestuskondensaatori C_1 staatoriga. Paralleelselt peatelefonidele lülitame plokk-kondensaatori C_2 , suurusega 2000 cm.

Valmis monteeritud aparaadile teeme kas ise või laseme teha tiseril väikese kastikese ümber.

Tööle rakendamine.

Asetame detektori (kristalli ühes aluse ja nõelaga) ette nähtud puksidesse D, peatelefonid puksidesse T ning ühendame välisantenni puksiga A_1 ja maaihenduse puksiga M. Kui nüüd kohalik saatja töötab, liigutame detektori nõela kristalli pinnal, kuni leiame tugevaima kuulmiskoha, kus peatelefonides kostab võimalikult tugev kahin. Siis pöörame häälestuskondensaatorit C_1 , kuni leiame koha, kus saatja vastuvõtt on kõige parem.

Antennipuksi A_2 on mõeldud eriti pika antenni kasutamise puhuks või kui soovitakse kuulata mõnd lähedal asuvat suurevõimelist välissaatjat. Sobivaks antenni pikkuseks on 35—50 meetrit, parimaks tüübiks harilik L-kujuline. On tähtis, et antenn asetseks hästi kõrgel maapinnast ja omaks hea isolatsiooni. Ka maaihendus olgu hea, s. o. väikese takistusega.

Lõpuks olgu tähendatud, et seda detektorvastuvõtjat on võimalik kasutada punnfiltrina kohaliku saatja segamise kõrvaldamiseks lampvastuvõt-

jas. Seejuures tuleb jätta ära detektor ja peatelefonid. Antenni lülime puksi A_1 või puksi A_2 ja puksist M toome ühenduse vastuvõtja antennipuksi.

Vajalised üksikosad.

- 1 detektor (kristall alusega ja nõelaga).
- 1 500 cm massidielektrikuga pöörkondensaator C_1 .
- 1 kuubiksüdamik (Dralowid).
- 1 rullplokki C_2 , 2000 cm.
- 9 telefonipuksi.
- 1 nupp 34 mm läbimõeldus.
- 1 pertinaksplaat, $135 \times 100 \times 4$ mm.
- 5 m kõrgesageduslitset $20 \times 0,7$ mm.

RAHVASTELIIDU SAATJA UUS STUDIO

Radio-Nations, rahvasteliidu ringhääling, omab võimsa lühilainesaatja Prangins'is, kuid seni pidi ta teadete kõrval leppima ainult heliplaadimuuksika levitamise. Hiljuti sai ta aga enda käsutusse ajakohased stuudio-ruumid rahvasteliidu uues palees. Prangins'i saatja on ühenduses mitte ainult stuudioga, vaid ka suure istungisaaliga; peale selle on tal ruum heliplaatide ja helifilmi ülesvõtete jaoks. Nii võib rahvasteliidu sekretariaat levitada vaidlusi, kõnesid, intervjuusid ja teateid mitte üksi oma saatja kaudu, vaid neist valmistada ka heliplaate üksikute maade ringhäälingute jaoks. Istungisaalis võimaldavad seitse kabini välismaa reporteritel kõnede edasiandmist korraga seitsmes keeles. 18. rahvasteliidu istung kanti üle Saksamaa, Itaalia, Hollandi ja Helveetsia ning Genfi kaudu ka USA poolt.

Amatööridele soovitamise soodsas hinnas

ED. JAKOABI detektorvastuvõtja

(Ehituskirjeldus „Raadio“ selles numbris.)

üksikosi

1 tk. detektor (kristall alusega)	Kr. —.90
1 tk. Hego massidielektrikuga pöörkondensaator 500 cm	„ —.70
1 Dralowid kuubiksüdamik	„ 1.—
1 rullplokki C_2 2000 cm	„ —.20
9 telefonipuksi à Kr. —.5	„ —.45
1 nupp 34 mm läbimõeldus	„ —.25
1 tk. pertinaksplaat $135 \times 100 \times 4$ mm	„ —.55
5 mtr. kõrgesageduslitset $20 \times 0,07$ mm à Kr. —.04	„ —.20
	Kr. 4.25

Valmis detektoraparaat (ilma kastita)	Kr. 5.50
Peatelefonid „Hego“ nr. 4	„ 4.—
„ „Allaphone-Spetsiaal“	„ 4.80
Antennikomplekt (ühes ülespanemise õpetusega)	„ 3.80
Detektorikristall, klaastorusse pakitud	„ —.25
„ Galèm	„ —.50

Saadetakse välja pagasiga või postiga. Saatekulud ostja kanda. Raha maksta posti jooksvale arvele nr. 348.

RAADIO-KOOPERATIIV, Tallinn, S. Karja 9.

Tartu, Võidu 11 / Pärnu, Kalevi 40 / Rakvere, Tallinna 25 / Viljandi, Lossi 31



Soodsail tingimusil
ostate

**M'ALESTUS-
SAMB AID**

A. ED. JÜRGENS'I

JUURES
**KAUPMEHE TÄN. 7,
TALLINN.**

ASUT. 1851.

HELID MOLLIS

Chopini-kontserdi puhul ringhäälingus sel esmaspäeval

Chopini nime loeme tihti ringhäälingu saatekavadest. Kõik pianistid mängivad teda meeleldi, kuna temaga võib saavutada suurt edu. Kui tekib paus, on heliplaat mingi Chopini lühikese palaga alati teretunud vahepalaks. Ja kui ta polegi lünkade täitja, kuuleme ikkagi enamasti alati ainult üht või teist pala temalt. Meie ei jää tema juurde kunagi peatuma nii põhjalikult kui Beethoveni, Mozarti või Wagneri juurde. Sellest tuleb, et me küll kõik armastame Chopini — ja ükski raadiokuulaja ei tee erandit, — kuid me ei seisa Chopinile, kunstnikule ja isegi inimesele kaugelgi nii lähedal kui teistele suurtele heliloojatele.

Kuid Chopin on siiski suur meister. Võib-olla ei hinnatud teda varem nii kõrgelt. Salonghelindite komponist. Ütlesid need, kes ainult sümfooniaties ja ooperites tahtsid näha tõsist muusikat. Virtuosoide kunst, nauding kõrvalde jne., ütlesid teised. Sellest hoolimata leidsime üha enam teed Chopini juurde. Me laseme end mässida tema õrnadesse meloodiatesse ja järgime talle ta looritatud unelmate maailma. Kuid me seisame ka võlutuna tema titaanilise jõu ja metsikute meeleheitpehangute ees. Kui mitte arvestada tema kolme klaverisonaati ja kaht klaverikontserti, siis on Chopin kirjanutanud „ainult“ vähemaid palasid klaverile: fantaasiad, poloneese, ballaade, masurkasid, prelüüde, nokturne, valsse, etüüde jne. Chopin on just väiksemate vormide meister. Ent just „väikses“ on tema suur meister.

Seepärast on ka Chopin inimesena pääsnud meile üha lähemale. Peaaegu kõigile meie suurtele helimeistritele on saanud osaks õnnetu elusaatus. Näib olevat looduse eadus, et need inimesed, kes oma helidega on andnud maailmale niipalju ilusat, peavad maksma selle eest oma eluga. mis on täis piinu. Chopin oli üks sellesid.

Ta sündis Varssavi lähedal maal. Tema isa oli kasvatajaks kolleegi poola krahvi juures. Nagu Mozarti ja Liszti juures, nii ilmnesis muusikalised võimed ka Chopini juures juba varakult. Vaevalt oli ta neli aastat vana, kui ta istus tundide viisi klaveri ees ja õppis raskeimaid palasid nagu mängeldes. Tänu jumalale, Chopini isa oli küllalt tark ja laskis oma geniaalsele poiale osaks saada mõistlikul ja tervel kasvatusel. Vanuses, mil Frédérici sõbrad nõhkisid veel koolipinke võlus Chopin oma mänguga juba Poola aristokraatiat. Viinis jatkas ta oma võidukäiku. Selle poolest oli ta elu küllalt kerge. Seepärast oli ta ka oma noorpõlves elurõõmus ja igal ajal kõiksugu naljadeks ning vempudeks valmis. Muidugi ei võinud ta Varssavis saavutada oma eesmärki. Muusi-

kaelu keskuseks oli tol ajal Pariis. Seal otsustati noorte helikunstnike saatus. Seepärast läks kahekümneaastane Chopingi Pariisi. Muuseum oli Prantsusmaa ka ta isa kodumaaks; ta oli ainult ema poolt poolakas.

Siin pidi nüüd nooruk keset igavese maailmalinna kära ja askeldusi võistleva meistritega nagu olid Berlioz ja Liszt. Ta sai ruttu nende sõbraks. Ta tõus oli muinasjutuline. Juba ühe aasta pärast oli ta kuulus ja otsitud meister. Ta sai rikkaks; ihaldatavamad naised põlvitasid ta jalgade ees. Naiste ilu vastu oli ta alati tundlik. Seal oli keegi lauljatar Varssavist, siis keegi krahvinna Dresdenist ning siin ja seal ikka jälle keegi teine. Nüüd Pariisis kaotas ta oma südame kõige omapärasemale naisele tol ajal, George Sandile. See oli ehtne meesnaine, kirjutas romaane ja suitsetas sigareid. See võitis nüüd Chopini, kes oli õrn ja tundlik kui äsjapuhkenud kevadine pung. Iialgi enam pole sõlmitud omapärasemaid sidemeid. Tervelt kaheksa aastat elasid nad koos. Siis lahutati nad kõiksugu intriigidega. Chopin ei saanud sellest aga iialgi üle. Kuigi ta oli armastusega üle külvatud, kuulsusega ja varandusega õnnistatud. Miks ei peaks siis tema elu nimetama õnnelikuks? Milles peitusid tema kannatuste allikad?

Kolm suurt valu kibestasid tema elu. Kõige õelamini näris teda küll valu isamaa pärast. Chopin oli tuline poolakas. Ta tulisemad mõtted kuulsid kodumaale. Kui ta lahkus Poolast igaveseks, andsid talle sõbrad kaasa karika Poola mullaga. Chopin tahtis, et see puistataks kord ta puusärgile. Kui ta oli veel teel Pariisi, puhkes Poolas mäss. Venemaa kasutas silmapilku ja neelas saagu Poola. Valu kaotatud kodumaa pärast viis Chopini peaaegu meeleheittele. Tema masurkad ja muud helindid, milles peitub niipalju poola elu, kõnelevad sellest valust. Chopin teadis väga hästi, et ta alles oma teostega löi poola muusika, või et ta viis selle vähemalt haripunkti. Veel tänapäev kuulevad poolakad tema muusikast saladusi, mis teiste eest jääb varjule.

Teiseks Chopini kannatuste allikaks olid naised. Teda armastati muidugi väga palju. Ent naised, kellele tema kaotas oma südame, ei armastanud teda. Nii see oli alati. Lõpuks jäi ta ikkagi ükski. Ta oli liig õrn ja liig peen maailma ja inimeste jaoks. Juba noores eas igatses ta surma. Juba varakult muutus ta käskijaks ja lõpmata nõudlikuks luksuse suhtes elus.

Osava ärivaimuga saavutas ta kaudselt ilusa varanduse ja pillas selle jälle, nii et ta elulõpul pidi elama teiste armust. Kõik see taltsutamatus ilmutab rahutust ja kärsitust, mille

põhjuseks olid peamiselt tema õnnetud armulood.

Kuid veel teine tont seisis süngelt ta selja taga: tema vilets tervis. Juba noores eas oli ta saanud tiisikuse. Küll elas ta George Sandiga kord tervelt kaheksa aastat Majorca saarel, kuid tema haigus võttis seal pigem veel halvema pöörde. Viimased aastad olid ainult surmale varisemine. Ta oli täiesti teadlik oma peatses lõpus. Mõte Jumalale ei võinud teda lohutada, sest ta ei uskunud Jumalat. Paar tema truumat naisaustajat viibisid tema surivoodi juures. Nemat toetasidki teda nüüd rahaga. Kuid just neile tuksus tema süda kõige vähem. Tema mõtted viibisid enamasti kodumaal. Isa oli surnud. Nüüd palus ta üht oma õde Pariisi tulla, et see suleks tema silmad. See soov täituski. Ka üks tema endisi armsamaid, kes oli teda kunagi võlunud oma jumaliku häälega, tuli tema surivoodi juurde ja laulis talle veel kord laule, mis olid teda kunagi väga vaimustanud. Chopin teadis, et tema laipa ei tohita iialgi viia Poolasse. Nii määras ta, et vähemalt tema süda viidaks kodumaa pealinna Varssavisse. Ka see soov täitus. Päevi ja nädalaid võitles ta surmaga. Tema viimne õhkamine kuulus emale...

Chopin suri 39-aastaselt. Kuid oma muusikaga on ta pärinud igavese elu.

UUSI VOIMSAID SAATJAJAID

Juba kaks kuud töötab ametlikult uus Belgradi saatja, kuid lühikeste proovisaadete tõttu tekkis alul tihti rikkeid, mil puhul teda pidi asendama vana saatja. Nüüd aga töötab uus 20-kilovatine saatja juba järjekindlalt ja on ka meil väga hästi kuulda.

Neil päevil hakkas tööle ka uus Sofia saatja, lainel 353 m, võimsusega 100 kW, mis meil on samuti hästi kuuldav.

SEE ON AGA OTSUS!

Prantsuse raadiotöösturite hulgas on tekitanud suurt ärevust Toulouse'i kohtu otsus, mille järele raadioaparadi tootja vastutab selle eest, et aparadi skaalal märgitud saatjad oleksid kuuldavad. Juhul, kui neid saatjaid pole kuulda, võib aparadi ostja tühistada ostu ning pealegi nõuda kahjutasu.

RINGHÄÄLING JA MURDVARGAD

Londoni politseileht teatab, et viimase aja pannakse suurem osa sissemurdmisi toime kella 20.00—23.00 vahel ja arvab seejuures järgmist: Tähendatud ajal kuulab suurem osa inimesi ringhäälingut. Sissemurdjad on veendunud, et valjuhääldajad summutavad nende sissemurdmisel tekkiva väikese müra ja lasevad neid segamatult toimida. Seega soodustaks ringhääling murdvargust.

RINGHÄÄLING MUUSIKALISE KASVATAJANA

Prantsusmaa oli enne ringhäälingut muusika alal veidras seisukorras. Möödunud sajandi teine pool oli Prantsusmaal andnud rea andekaid heliloojaid, kui mitte geeniusi, ja see oli hiilgavamaks ajajärguks tema muusikaajaloos. Kuid laiem publik oli jäänud ükskõikseks oma loovate helimeistrite vastu. Oli küll teatav hulk neid, kes vaimustusega jälgisid püha-päevaseid Colonne'i või Lamoureux kontserte ja kes oma tormiliste kiidu-avaldustega panid rõkkama kontsertsaalid, eriti kui kanti ette Beethoveni või Wagnerit. Kuid need olid siiski vähesed ja — vaimustusid mitteprantslastest.

Suuremat huvi tunti operi vastu, kuid see oli Prantsusmaal pigem sotsiaalne traditsioon kui tõsine armastus asja vastu. Operi kuulamine oli enam kõrgema klassi endanäitamine kui vaimne tarvidus. Monumentaalne Pariisi operi oli peaaegu Jockey Clubi haru, mille aristokraatsed liikmed vahtsid üksteist lornjettidega. Koomiline operi oli aga keskkiihi kohutumiskohaks.

Muud, populaarsemad teatrimajad olid aga pühendatud opereti kultiveerimisele, mis tänu selliste komponistide nagu Offenbachi, Hervé, Lecocqi ja Audrani loomingule püsis kaua aega kõrgel tasemel.

Kui lisandada veel paar provintsi ooperimaja, puhkpilliorkestrite kontserdid parkides ja platsidel, tänavauljad ja mõned kirikukoovid, siis meil on täieline pilt Prantsusmaa muusikaelust enne ringhäälingut.

Viimased viisteistkümmend aastat on toonud täielise revolutsiooni Prantsuse muusikaelus, kui otsustada ringhäälingu saatekavade järele, mida levitavad tähtsamad saatjad. Siin paistab silma, et muusika ja just tõsine muusika on kaugelt ülekaalus. Ja see on juba aastaid nii olnud. Siinjuures väärib erilist tähelepanu asjaolu, et prantsuse saatekavasid ei määra mitte ringhäälingu juhtivad tegelased üksi, kes võiksid pakkuda kuulajatele seda, mida nemad soovivad, vaid kuulajad ise valivad ühe kolmandiku „Conseils de Gérance“ liikmeist, kes moodustavad valitsuse kontrolli all seisvate saatjate juhatuse ja kel on mõjuv sõna ütelda, kui ringhäälingus miski ei meeldi kuulajaskonnale.

See näitab, et prantsuse publik on hakanud suurt huvi tundma tõsise muusika vastu. Ka pääsevad nüüd prantsuse oma heliloojad palju enam rahva sekka kui kunagi võis arvata.

Ka Ühendriikide National Broadcasting Company on korraldanud uurimusi selle kohta, kuivõrd ringhääling on aidanud kaasa muusika levimisele ja kuivõrd ta on arendanud arusaamist muusikast. Juba kümme aastat töötab sel alal kuuluse pedagoog

ja dirigent Valter Damrosch. Ta koostab oma saatekavad väga rahvalikult, kergesti arusaadavalt ja vaheldusrikkalt ning elustab ettekan-
deid anekdootidega komponistide elust ja võimaluse korral lühikeste kuuldemängudega. Ta on veendunud, et mõne aasta pärast pole Ameerikas ühtki inimest, kellele poleks tuntud Beethoveni sümfooniad, Wagneri ooperid ja Bachi, Brahmsi jt. helitööd. Endastmõistetavalt esitavad helitööd parimad kunstnikud.

Sellise muusikalise koolitamise tagajärjed avalduvad üha enam. Tõenduseks, kuivõrd populaarseks on muutunud „tõsine“ muusika, tuleb

pidada üht hiljuti korraldatud hääletust (Ameerikas on need väga armastatud). Hääletajad pooldasid esmaajoones järgmisi helitöid: Beethoveni „Menuett G-duur“, Mendelssohni „Kevadlaul“, Rubinsteini „Meloodia“, Dvoraki „Humoresk“, Griegi „Anitra tants“, Schumanni „Unistus“, Dvoraki „Largo“ sümfooniast, „Uuest maailmast“ ja Händeli koor oratooriumist „Messias“. Järgmise kümne hulka jäid: Schuberti „Lõpetamata sümfoonia“ I osa, „Andante con moto“ Beethoveni V sümfooniast, aaria Händeli oratooriumist „Messias“, „Palverändurite koor“ Wagneri ooperist „Tannhäuser“, Händeli „Largo“ jt. Niisii kõik sellised helitööd, mis laiaadele massidele on saanud tuttavaks alles vaid ringhäälingu kaudu.

Need näited tõestavad liigne kord, milline tähtis tegur on ringhääling rahvaste vaimsel arendamisel.

Marguerite ja Henriette

Josef Robert Harren.

Kui Marguerite tantsis, õppis Perrin teda tundma. Viimane istus ja vahits üksisilmi neidu. Tema ümber vajuks kogu maailm nagu kuristikku. Tuled muutusid ainsaks päikeseks, mis valgustas ainult Marguerite'i.

Kolm päeva hiljem õnnestus Perrinil jääda tund aega Marguerite'iga üksi.

Perrin kõneles ja Marguerite kuulas, olles ilus kui unenägu.

Kui päike lõomas, olid nad abielus. Marguerite liikus nüüd oma mehe ateljees; aastaid läbi tantsides oli ta muutunud painduvaks kui õhtune tuulpuhang.

Perrin maalis. Pilk, millega ta vaatas oma naisele järele, tegi Marguerite'i õnnelikuks, sest ta teadis, et Perrin nägi ainult teda, kui ta hoidis pintslit käes.

Perrini kunst edenes hüpeldes. Tema nimi lendas läbi kogu maailma.

„Kui ma peaksin su kaotama, Marguerite,“ ütles ta kord ja sära kustus ta silmist, „siis oleks kõik otsas.“

Marguerite naeratas.

„Kaotama? Siis peaksin ma surema!“

„Ja kui sa ei armasta mind enam?“

Kui sa leiad kellegi teise?“

Marguerite raputas pead.

Aasta hiljem ütles Marguerite:

„Sa peaksid mul laskma jälle tantsida. Tunnen, et mu keha kergus kaob.“

Perrin naeris. Ta tõmbas kergeste sõrmedega üle naise saleda keha.

„Sa näed tonte, Marguerite!“

Õhtul nuttis Marguerite. Ta igatseis tantsu järele. Järgmised päevad olid talumatud.

„Lase mul jälle tantsida, Perrin!“

„Kui sa jälle tantsid, kuulud sa maailmale. Ma kaotan su. Sinuta aga

kustub mu kunst, Marguerite. Sinuta peaksin ma surema.“

Marguerite ehmus mehe näkku vaadates. Ta suudles teda...

Järgmisel päeval telegrafeeris ta Sidneysse oma kaksikõele, kelle olemasolust Perrinil polnud aimu.

Kuu aega hiljem sõitis ta oma autots üksi Saint Germaini. Siin ootas teda juba Henriette. Nad suudlesid teineteist. Nad polnud teineteist juba aastaid enam näinud.

Ja siis jutustas Marguerite oma loo. Henriette oli muutunud kahvatuks. Ta toetas pea kätele. Marguerite nuttis. Siis ütles ta:

„Ma ei või enam tantsuta elada. Kuid Perrin hukkab minuta. Sina üksi võid mind ja teda aidata. Kui sind ei oleks, ootaks meid traagika. Armastan Perrini; ta on parim mees maailmas, ta on suur kunstnik... Henriette, ole minu asemel tema naine! Asenda mind, vähemalt üks aasta! Too mulle see ohver! Ka mina toon suure ohvri, sest ma loovutan sulle Perrini!... Henriette, õde!“

Henriette nõustus. Marguerite langes ta ette põlvili, suudles ta jalgu, naeris, nuttis... Siis vahetasid nad pesu ja riided. Marguerite tutvustas õde kiiresti kõigi Perrini eluviisidega ja korteri sisustusega.

„Igatahes ütle täna, kui sa näed teda, et sa pole täiesti terve. Teesklege peavalu, hoia teda endast paar päeva eemal. Seni tutvud sa kogu meie eluga, siis ta ei pane vahetust tähelegi. Kõigepealt: ta ei tea, et mul on kaksikõde... Paar nädalat hiljem kirjutatan ma sulle, siis ütle talle, et sul on õde, kes on sulle väga sarnane ja kes on samuti tantsitar. Ent sellest me ei tarvitse kõnelda, selleks on veel aega...“

Nad jätsid jumalaga. Marguerite ütles:

„Ja kui sa teda suudled, ära anna end ära. Ära lase kuidagi paista, et suudled teda esimene kord elus!... Suudle teda minu poolt!“

Henriette'i süda peksis, kui ta peatas auto Perrini maja ees. Veel võis ta tagasi astuda, kõik olematuks teha. Ta ei teinud aga seda. Kui ta astus majja, ütles teener, et Perrin on kutsutud mingile tähtsale istungile. Ta tulevat alles öösel koju. Henriette hingas kergendatult. Saatus ise oli talle abimeheks.

Kesköö paiku tuli Perrin. Henriette värises kogu kehast. Ta sulges silmad ja tegi, nagu magaks ta. Perrin kummardus tema üle ja suudles teda kergelt laubale. Henriette võpatas. Perrin hämmastus.

„Mis sul on, Marguerite?“

Tema käsi laskus Henriette'i kehale. Henriette surus hambad kokku ega avanud silmi.

„Head ööd, Marguerite!“ sosistas Perrin ja heitis magama.

Järgmisel hommikul vaatles ta uudistades naisele otsa.

„Sa oled muutunud, Marguerite! Juba öösel märkasid ma seda. Mis on sinuga?“

Henriette ütles tasa:

„Olen pisut haiglane, Perrin! Sa pead mind vabandama!“

„Vabandama, et sa oled haige, Marguerite? Loodetavasti pole sul midagi tõsist?“

Henriette katsus naeratada.

„Ei, mitte sugugi! Paari päeva pärast on su naine jälle täiesti terve!“

Nädalad möödusid. Henriette armastas Perrini kogu seikluskirega. Kui ta oli üks, võpatas ta. Kui Marguerite tuleb tagasi? Kui ta mõtleb järele?

„Kuidas on siis igatsusega tantsu järele?“ päris Perrin ühel hommikul.

Henriette raputas pead.

„Möödas!... Muuseas tuleb mul meelde, et ma paar päeva tagasi lugesin ühest inglise ajalehest, et mu öde Henriette on tulnud Sidneyst tagasi ja tantsib seal.“

„Sul on öde? Tantsitar? Nagu sina?“

Henriette ütles:

„Jah! Ma ei saa aru, miks ma pole sulle temast ialgi veel jutustanud. Ta on minule väga sarnane. Ta elas kaua aastaid Sidneys...“

Mõni aeg hiljem saabus Marguerite'ilt kiri. Ta teatas, et ta lähemal ajal tantsib Pariisis. Ta andis kirja Perrinile. See luges kirja ja ütles:

„Kui sa tahad, Marguerite, läheme su öde tantsuõhtule.“

Henriette noogutas.

Marguerite'i esinemine Pariisis viibis. Alles kuu aega hiljem sai Henriette öelt uue kirja. Marguerite oli juba Pariisis.

Ja siis tantsis ta.

Perrin istus Henriette'ga, kes võis end vaevu taltsutada, otse poodiumi ees. Marguerite ilmus, silmitses Henriette'i ja Perrini ja kõhkles hetkeks.

Siis naeris ta ja hakkas tantsima. Perrin kummardus tantsu ajal Henriette'i poole ja sosistas:

„Ta on uskumatult sinu sarnane! Aga sa oled ilusam, magus Marguerite. Muuseas tantsib ta hästi, kuid keskpäraselt. Sina tantsisid aastate eest palju paremini... Või oli midagi muud, mis tõmbas mind nii võimsalt sinu poole?“

Henriette vaikis.

Hiljem kutsus Henriette öe enda poole külle. Perrin ütles talle paar meelitust. Kui öed olid üks, ütles Marguerite:

„Kuidas meeldis talle mu tants? Ja on ta sulle hea? Kas ta märkas midagi? Oled sa väga õnnetu, armas, hea öde?“

Henriette kõneles tasa, kartes iga sekund, et Marguerite tahab Perrini juurde tagasi... Tema kartus oli ka õigustatud. Marguerite tähendas nagu muuseas:

„Minu tagasipöörmine tantsulavale oli mulle pettumuseks. Tahaksin meeldi jälle loobuda tantsust... Oled sa valmis, Henriette, lahkuma Perrini juurest ja loovutama mulle jälle koha tema kõrval? Ütlen sulle õiglaselt, et ma väga igatsen tema järele.“

Henriette vaikis kaua, siis ütles ta:

„Sul on õigus! Nii oli meie leping. Ma mõtlesin alul, et see on mulle vaid mingi seiklus. Kuid pean sulle nüüd pihtima, et ma armastan Perrini.“

Marguerite vahtis öele otsa.

„Sa armastad teda? Ka mina armastan teda, armastan teda enam kui kungi varem. Tantsisid täna väga halvasti. Kui nägin sind Perrini kõrval, olin ma väga õnnetu... Henriette, palun sind, mine tagasi Austraaliasse. Vaata, sa elad Perrini kõrval ainult kolm kuud, mul on aga mitme aasta mälestused. Sa saad sellest juba üle...“

Henriette toetas nagu esimesel korral pea kätele. Nuuksumine pani tema keha tukslema. Siis tõstis ta abitud õlgu, laskis neil jälle langeda, vaatas pisarsilmil öele otsa ja sosistas:

„Ma katsuksin seda juba teha, Mar-

guerite! Kuid ma ei saa! Kannan Perrini last südame all!“

Marguerite kahvatas. Siis kogus ta end ja lausus kõlatult:

„Kui lugu on nii, siis pead sa jääma edasi Marguerite'iks.“

Sel hetkel tuli Perrin tagasi. Imestunud küsis ta:

„Pisarad? Mis teil on?“

Marguerite sai otsekohe tagasi teeseldud naerutse ja ütles:

„Ah, Marguerite pihitis mulle praegu midagi! Noh? Kas sa ei tahaks ise ütelda?... Ah, ma näen, et on ülim aeg minna. Mul on kohtamine. Nägemiseni, armas öde! Nägemiseni, armas õemees! Võib olla tulen ma teid homme jälle vaatama, enne kui sõidan edasi!“

Ta andis Henriette'ile käe ja suudles teda äkitselt mingis tunnetepuhangu huulte. Siis ütles ta:

„Sa lubad ju, Marguerite!“

Ja ta pööris korruga Perrini poole, vaatas talle mõistatuslikult silma, lähenes talle ja suudles teda tuliselt ning tormiliselt. Siis läks ta...

Perrin vaatas talle pead raputades järele.

„Mis on teiega, teie mõlemaga?“ küsis Perrin ja kummardus Henriette'i üle. „Kõnele ometi, Marguerite!“

Henriette ütles kõheldes, et ta ootab last.

Perrin hõiskas.

„Laps! Laps! Marguerite, armsam! Kuidas võis see juhtuda? Olin juba leppinud sellega, et meil tuleb lastest ilma jääda... Nüüd on sündinud aga ime, väike, magus Marguerite!“...

Õigest Marguerite'ist ei kuulnud nad ialgi enam midagi.

INGLISE RINGHÄÄLINGU VÄLJA-EHITAMINE

Inglise ringhääling kavatses lähema kahe aasta jooksul kulutada ümarguselt poolteist miljonit naelsterlingit ringhäälingu tehniliseks väljahitamiseks. Londoni ehitatakse uus raadiohoone, mis läheb maksma 550 tuhat naelsterlingit. Kaks kaugenägemissaatjat provintsis peavad valmima veel enne 1939. aastat ja lähivad maksma 300.000 naela. Uus saatesaudekdis Start Pointis maksab ligikaudu 140.000 naela. Muud suuremad kulud, kokku umbes 300.000 naela, moodustavad saatjad ja studiod Aberdeenis, Swansea ja Glasgows's.

RAHUSAATJA

Irimaal tahetakse ehitada eriti tugevast saatjat, mis kannaks nime „Rahusaatja“. Tähendatud saatja peab kogu maal levitama rahupropagandat, andes sõna kõigi poliitiliste erakondade esindajatele, et neid lasta selgitada oma poliitilisi vaateid. Saatja ülalpidamiskulud loodetakse katta vaba saateaja väljaüürimisega reklaamik. Inglismaal kardetakse, et kõigi poliitiliste erakondade juurdepääs võib poliitilisi kirgi pigem just üles ässitada kui rahustada ja et uus saatja seega lõpuks annab vastupidiseid tulemusi.

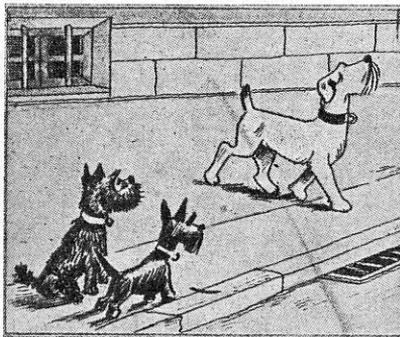

„KUNSTNIK“

„Vaata, Pepi, nii on need mehed nüüd: Sest saadik, kui ta sai kord ringhäälingus haukuda, on ta nii isennast täis, et ei näe ega kuule enam kedagi!“

Lugeja küsib

Abonent 565, Haapsalu. 1) Teie saadetud joonise kohaselt on „Mul-lard“ KF4 raadiolambi kontaktide lülitus järgmine: 1 — sulgvõre, 2 — tühi kontakt, 3 ja 4 — küte, 5 — lambi metalliseering, 6 — anood, 7 — varivõre, 8 — tühi kontakt, 9 — tüürvõre. — 2) Lambi KF4 pingete suurused on: küte 2 volti, anoodpinge

90—135 V, varivõrepinge 90—135 V, eelpinge umbes 0,5 V.

Viljandi abonent 1443. R. Neudorfi 4-lambilises varivõre-lambiga patarei-vastuvõtjas võib kasutada ka raudsü-damik-pooli. Üldine artikkel raudsü-damik-poolide valmistamiseks on il-munud „Raadios“ nr. 306. Eriartiklit mainitud vastuvõtja ümberehitami-seks me ei avalda, kuna see vastuvõt-ja on juba vananenud.

J. M., Nuia. 1) „Raadios“ nr. 278, 279 kirjeldatud 2-lambilise patarei-aparaadiga võib kasutada permanent-dünaamilist valjuhääldajat. Aparaa-dis endas pole seejuures vaja mingit muudatust. — 2) On soovitatav võtta mõni tuntud firma hästi kõrgetund-lik valjuhääldaja. Nõuetest oleks täht-sis, et ta oleks sobiv lõplambile, täh-trafo primäärpool peaks olema impe-dantsiga 10.000—15.000 oomi.

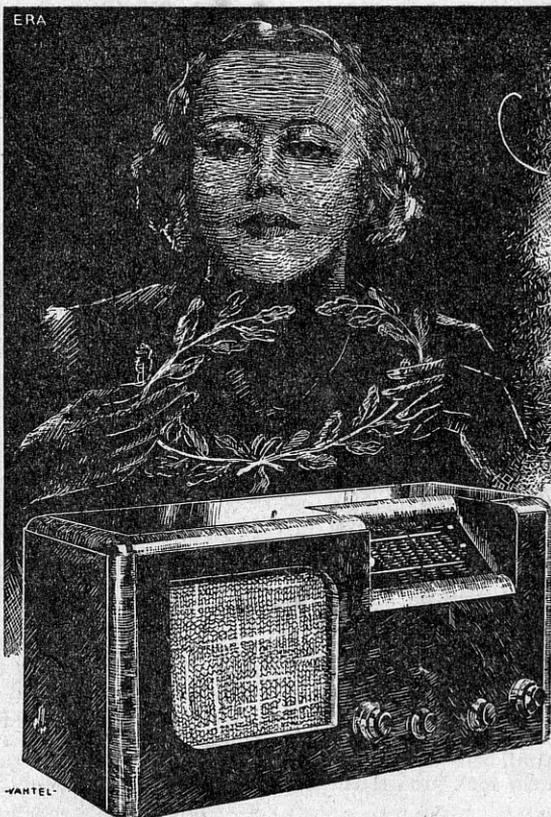

Sangar
TÄNAVUSEL
RAADIOTURUL

RET
RAADIO
REFLEKSSUPER VAHELDUVVOOLULE

„SANGAR“
HIND KR. 215.

SELLE RAADIOAPARAADI KUULMINE ON NAUDING.

RAADIO - KOOPERATIIV

TALLINN, S. KARJA 9 • TARTU, VÕIDU 11 • PÄRNU, KALEVI 40 • VILJANDI, LOSSI 31 • RAKVERE, TALLINNA 25
MÜÜGIPUNKTID KÕIGIS KESKUSTES.

RAADIO, ÜLERIIKLIKU EESTI RAADIOÜHINGU HAALEKANDJA • Ilmub kord nädalas • Toimetuse ja talituse aadress: TALLINN, Narva mnt. 27 • Tellimishind: aastas 4.50, 6 kuud 2.40, 3 kuud 1.20 ja 1 kuu 0.40 kr. Tellimisi võtavad vastu kõik postiasutused.
Väljaandja: Üleriiklik Eesti Raadiouhing. Tegevtoimetaja: Karl Kesa. Vastutav toimetaja: L. Ojaveski.