

# Raadio

Täielik Euroopa ringhäälingute saatekava 18.—24. novembrini 1934. a.

Nr. 189 (40)

16. novembril 1934

IV aastakäik

## Ameerika lampide karakteristika tabel

täielikkude andmetega kõigi tarvitavamate Ameerika vastuvõtulampide kohta ilmub trükist 20-daks novembriks.  
Hind 10 senti. Saadetakse välja postiga 10 sendise postmargi vastu.

**RAADIO-KOOPERATIIV**

Tallinn, Lai 7, Tartu, Aleksandri 3, Pärnu, Rüütli 40

KUMMITEMPLITE- ja GRAVEERIMISE TÖÖSTUS

**„PERFEKT“**

Tallinn, Nunne tän. 8 Telefon nr. 437-16

Valmistame metsa

■ tempel-kirveid ■

**J. MIHKELSON**  
Elektrotehnika tööstus

**TALLINN**  
V. Pärnu mnt. 15  
Tel. 460-57

Võtab enda peale kõiksuguseid elektrialal olevaid töid, nagu elektrimootorite parandusi ja mähkimisi. Spetsiaal auto- ja raadioakumulaatorite parandus ja laadimine. Magnetode ja kõiksuguste elektriaparaatide parandamine. Pruugitud elektrimootorite ja dünamode müük.

Hinnad mõõdukad.



**RATSEPAARI**

**Max Johanson & Poeg**

Rataskaevu 22, Tallinn, tel. 432-89

Lisaks kodumaa riidevalikule saabusid Inglise riided uue tolliga



Kõige soodsamini ostate prillid jatei-  
sed optikakaubad  
**H. BEM**  
optikaärist

TALLINN, KUNINGA 6 (Güntheri kõrval).  
Igasuguste terade teritamine.



**Raadio „Kolmteist“**  
Raekoja plats **13**  
Telefon 429-28

Raadioapar., grammofonide ja plaatide ost, müük, vahetus, ehitus, parandus, nõuanne. Kõikide firmade raadio-vastuvõtjad, grammofonid ja plaadid

**TÄHELEPANU!**

Meie 3-lamb. võrk „Rahvavastuvõtja SV 13“ maksab ainult 95 kr.

■■■■■ Jälgige meie vaateakent ■■■■■

**RAADIO VASTUVÕTJATE  
EHITUS JA PARANDUS**

iseehitajate abistamine ja igasugused raadio-  
tehnilised tööd tehakse asjatundlikult ja  
mõõduka hindadega. Nõuanne tasuta.

**RAADIO TÖÖTUBA**  
RATASKAEVU **14**

# Eksootiline muusika

9. Tunisi muusika. 19. XI 1934. a. kell 19.15

a) Kunstlaul. Maqam Mezmum.

Antiikne maailmavaade asetab inimese, nagu kõik maise olemise — mikrokosmose — ärarippuvusse jumalikust tähestikust, aasta- ja päevaegadest — makrokosmosest. Ka muusika on kaasa tõmmatud kõiksuse kooskõlla: heliliik võib planeetide jumaluste omadusi, kellele juurde ta kuulub oma peatooni läbi; meloodiline algkuju nõuab (et mõjuda õnnistavalt ja mitte hävitavalt) sobivat tundi ja võimalust. Maqam Mezmum kutsus deemoneid — aga häda, kui ta kõlab maja sise-muses!

Vana usk ja vanad traditsioonid on hoidunud alal puhtamal kujul Loode-Aafrika linnades „andaluusiilikus“, Granada maurideaega tagasiminevas stiilis. Selle stiili hulka kuulub ka tunisi helind, milles euroopalik viiul ja laulja vahelduvalt kannavad ette meloodiat, kuna kannel (ud) neid saadab. Laulu eel läheb rütmiliselt vaba teem, mis ilmutab juba kõik Maqami iseloomustavad jooned: eelkõige peamotiiv, siis peatoon ülesehitatud kvindi alusel (do-moodus) ja lõpuks nn. „neutraalne“ ehk kvinti poolitav tertis.

b) Dervişi laul. Maqam Dil.

Islami oriendi vaimulikust muusikast annab näite soolohääle ja koori vahelduv lauline Dervişiordu rituaalis. Samad vahendid, mida kasutatakse igalpool liikumiskohina ja ekstaasi esilekutsumiseks (vaata „Raadio“ nr. 185), ühinevad ka siin: pea ja ülakeha äge rütmiline kõigutamine, tähtteliselt kuni teadvuseta olekuni korratud lühike motiiv, kestvalt kuni füüsiliste võimete piirini tõusev tempo.

Igale salmireale, mida eeslaulja kannab ette ühel ja samal meloodial ikka uute sõnadega, — kostab vastusena koorrefraän (Allahi appihüüe) unisoonis.

Maqam Dil erineb Mezmumist meloodiakuju poolest, kuna peatoon ja helireedel (do-moodus) on mõlemil samased.

\*

Tunisi muusikaga lõpeb ringhäälingu oriendi muu-

sikaga tutvustamise ettekannete seeria. Kaheksa ettekandega on tutvustatud üheksa erisuguse oriendi muusika väljendusega, alates kaugest orientist ja lõpetades ees-oriendiga.

Kokku võttes ja ülevaadet tehes oriendi muusikast võib selle jagada helisüsteemide järele kolme ossa:

1) kauge-orient — Hiina ja Jaapan, — kus on tarvitusel hiina viieastmeline helireedel pooltoonideta. Vahelüliks kauge- ja kesk-oriendi vahel on Jaava ja Bali, kus heliredelina esineb ka hiina pooletoonivaba helireedel aga ainult tempereeritud kujul, nn. slendro, ja kus esineb ka kogu oriendi kohta kõige suurem ja rikkalikum orkester.

2) kesk-orient — Siiam ja India — on keskkohaks kauge ja ees oriendi vahel. Seal on tarvitusel seitsmeastmeline tempereeritud helireedel, nn. pelog ja seal on ka väljakujunenud erilised meloodiate tüüpide süsteemid.

3) ees-orient — Pärsia, Egiptus ja Tunis, — kus Euroopa läheduse tõttu ka euroopa muusika on avaldanud mõju nende muusikale, mis on selle tõttu täiesti erinev kauge-oriendi muusikast.

Põhjus, miks oriendi muusika ei ole vastuvõetav eurooplasele, on (arvestamata jättes rütmilisi erinevusi ja üldist primitiivsust) see, et helisüsteemid on seal hoopis teissugused — neis figureerivad veerandtoonilise iseloomuga intervallid (nagu 1¼ t. j. t.), mis tunduvad meie kõrvale ebamuusikaalsuse väljendusena. Kui aga mõnda hommikumaist laulu kohandada euroopalikule helisüsteemile, mille juures küll meloodia täpsus natuke muutub, siis on juba palju huvitavam kuulata säärast oriendi muusika avaldust (mida võib kuulda ka mõnedes hommikumaise sisuga helifilmides).

Oriendi muusika ettekanded on oma sihi saavutanud sellega, et igalühel, kes vähemalt ühtki neist ettekandeist on jälginud, on nüüd ettekujutus oriendi muusikast ja selle kõlavusest või ka ebakõlavusest.

F. H.

## POOL TUNDI EESTI MUUSIKAT

20. XI 1934. a. kell 20.05

### Mart Saar'e helindeid

Mart Saar sündis 10. okt. 1882. a. Viljandimaal Vastsemõisa vallas Hüpasaarel metsavahi pojana. Keset suuri metsi ja soid asuv metsavahi talu, kus Saar kasvab üles, arendas oma üksildusega ja omapärase loodusliku miljööga temas kalduvust loodusromantilisest müstisismi ja kiindumust põhjamaa looduseluks.

Oppis Suure-Jaani kihelkonnakoolis, siis Põltsamaa Aleksandri linnakoolis, kus omandas ka A. Kapp'ilt algteadmisi muusika alal. 1901. a. astus Saar Peterburi konservatooriumi prof. L. Homiliuse orel- ja N. Rimski-Korsakovi kompositsiooni-klassi õpilaseks.



Helilooja Mart Saar, kelle helindeid kantakse ette ringhäälingus eesti muusika kontserdil.

1907. a. katkestas õpingu ja asus Tartu, kus ta välismaale sõitnud R. Tobiase asemel andis eratunde, andudes ühtlasi suure innuga muusikalisele loomingule. Tema selleaegsed tööd on impressionistlikku laadi, tugeva kalduvusega õrna liürikasse ja armastusluulesse. Ühtlasi võib neis märgata rahvuslik-omapärasust tooni.

Pärast paariaastast Tartus viibimist jatkas muusika õpingut Peterburis kuni 1911. aastani, mil lõpetas konservatooriumi orelklassi heade tagajärgedega. Selle järele pöördus tagasi Tartu, jätkates seal oma tööd muusika alal.

Rahvuslik koloriit tema loomingus muutus nüüd tugevamaks ja teadlikumaks: ta ei piirdunud ainult rahvuslikke sugemeid käsitleva meloodilise küljega, vaid ka tema teised muusikalise loomingu elemendid — harmoonia ja rütmika — põhinevad rahvaviisi reeglipärasusel, mis sageli erineb Lääne-Euroopa muusika-teoreetilistest tõekspidamisest. Seega oli Mart Saar eesti muusika rahvusliku kooli teadlikuks rajajaks, andes oma loomingu eeskujuga teistelegi heliloojaile.

Ta on kirjutanud palju koorilaule sega-, nais- ja lastekooridele, soololaule ja klaveripalu, milledest suur osa ka trükkis ilmunud.

Nimetame siinkohal mõned tööd tema rikkalikust loomingust. Koorilaulud: „Põhja vaim“, „Leelo“, „Kasahaldjate laul“, „Hällilaul“, „Mis säääl kõnnib“. Soololaulud: „Neiule“, „Tuule hõlmas, luule hõlmas“, „Lauliku talve üksindus“, „Pilved sõudvad“, „Sokuke“. Klaveripalad: „Kaks prelüüdi“, „Hetk“, „Laul männile“.

Eelpool toodud tööde pealkirjadest selgub Mart Saare suur loodusearmastus ja süvenemine looduse elu-avaldustesse ja selle tõttu looduse lõpmatud tagavarsalved suudavad ka pakkuda nii rikkalikku vaimutoitu tema muusikalisele andele.



Tellimishind:

12 kuud	Kr. 4.50
6 "	" 2.40
3 "	" 1.20
1 "	" —.40

# RAADIO

ÜLERIIKLIKU EESTI RAADIOÜHINGU HÄALEKANDJA

Toimetus ja talitus: Tallinn, Narva mnt. 27. Telefon 425-40

Üksiknumber  
10 senti

Tellimisi võtavad vastu kõik postisutised ja talitus ilmub kord nädalas

**Täielik Euroopa ringhäälingute saatekava 18. — 24. novembrini 1934. a.**

**Nr. 189 (40)**

**16. novembril 1934**

**IV aastakäik**

## Riiklik raadiotalitus kodaniku kasutamisel

A. Mihels

(Lõpp)

### Häirete allikate jälgimine ja kõrvaldamine

Häirete allikat otsides tuleb eelkõige kindlaks teha, kas häired tekivad antennis, maanduses, vastuvõtuseades endas või tulevad hoopis väljaspoolt. Selleks on vajalik eestkätt üle vaadata antenn ja maandus. Kui need on täiesti korras, siis edaspidiseks häirepiirkonna kindlakstelemiseks on meil juba vajalik proovimisaparaat, s. o. selline vastuvõtuaparaat, mille korrapärase töötamise meie oleme veendunud. Kui ühendades selle prooviaparaadi antenniga ja maandusega ikkagi ilmnevad häired, siis on meie vastuvõtuaparaat korras ja häireallikaid tuleb otsida väljaspool vastuvõtuseade kompleksi. Juhul, kui aga prooviaparaat võtab saadet vastu laitmatult, siis on päris kindel, et häireallikad peituvad meie vastuvõtuaparaadis. Siinjuures tuleb aga silmas pidada asjaolu, et võrkvastuvõtja puhul häired pääsevad aparraati ka võrgujuhtmeid kaudu.

Häirete põhjustajateks elektriseadetes võivad olla halvad kontaktid, millised esile tulevad nõrgalt pesasse keeratud lampides, seinakontaktides, ühenduste tinutamata jätkudes, nõrgalt keeratud kruviühendustes jne. Nimetatud halbade kontaktide kordaseadmisega kõrvalduvad ka häired.

Samuti põhjustavad häireid isolatsioonirikked seades, milliste esinemisel vooluringide takistus muutub kõigkuvaks; seejuures ühtlasi muutse seade elektriliselt ebasümmeetriliseks. Häirete kõrvaldamiseks peab seade isolatsioon tõstetama nõuetavale ühtlasele kõrgusele.

Kui on selgunud, et häire põhjustajaks on teatud elektriseade aparatuur, siis on võimalik häiret kõrvaldada kahel teel, nimelt:

1) elektriseadel võetakse võimalus häirivvoolusid tekitada, ja

2) võidakse sulgeda seades tekkinud häirivmõjude tee väljapääsuks, s. o. häirivvoolud plokeeritakse. Seadel võetakse võimalus häireid tekitada kui:

a) häireid tekitavate elektriseade osad asendatakse häireid mittetektitavate osadega. Näit. kollektorita masinate tarvitamine kollektoriga masinate asemel.

b) häireid tekitavad osad ehitatakse ümber nii, et seade häireid ei teki. Nii ehitatakse ümber aeglaselt töötavad lüliljad momentlüliljateks.

c) seade konstruktiivsete osade kasutamine nõnda, et osad ise vähendavad häirete tugevust. Näiteks alalisvoolu masinate lisapooluste kasutamine drosslitiks, seade metallkesta kasutamine varjamiseks.

Elektriseades tekkinud häirivvooludele suletakse väljapääsute kondensaatorite, drosslite ja filtrite tarvitamisega, näit.:

a) signaalkella kontaktide vahele ühendatakse kondensaator ja oomiline takistus;

b) elavhõbealaldajas ühendatakse vahelduvvoolu ja alalisvoolu juhtmete ning alaldaja metallkesta vahele kondensaatorid ühes vastavate kaitsetega, või siis alal-

dajasse kondensaatorid ja toitevoolujuhtmetesse kõrgesagedusdrosslid.

c) Samuti plokeeritakse häired, kui kõrgesagedusmasseerimisaparaadis lülitakse aparraadi toitevoolujuhtmetesse kõrgesagedusdrosslid ning juhtmete vahele kondensaator. Aparraadi masseerimiselektroodi isoleerainest käepideme ümber asetatakse metallist kest, milline ühendatakse üle kondensaatori toitevoolu juhtmega.

d) Diatermia aparraatide poolt tekitatavad häired on võimalik kõrvaldada, kui ruum, milles asuvad aparraat ja ravitav, varjatakse nõuete kohaselt kas täielikult või osaliselt elektrit juhtiva võrguga või plekiga; seejuures kõrgesagedusdrosslite ja kondensaatorite abil tõkestatakse häirivvoolude levimine aparraadi toitevoolu juhtmetes ühtlasi asetades juhtmed metalltorudesse.

e) Kollektoritega masinatel (alalisvoolu mootorid ja generaatorid, mõned vahelduvvoolu mootorid, umformerid) ilmneb harjade ja tiirleva kollektori vahel sädelemine, milline asjaolu on häireallikaks. See sädelemine on eriti suur, kui masinad ei ole korras (kollektor või masina laagrid kulunud, kollektor määrduvad, harjad ei asu neutraaljoonel jne.). Häireid on võimalik siin kõrvaldada masina kordaseadmisega ning harjade asetamisega neutraaljoonele.

j) Mootorite juures häirete kõrvaldamiseks tarvitatatakse samuti kondensaatoreid, ühendades neid harjade ja toitevoolu juhtmete vahele, kusjuures kondensaatorite vaheline juhe ühendatakse masinakerega, milline maandatud. Kaitseade mõjuvust võib tõsta kõrgesagedusdrosslite asetamisega mootori toitevoolujuhtmetesse ja masina kere maandusjuhtmesse.

Uuemad tüübid masinatest on juba ehitamise juures varustatud kaitseadetega, mispärast nad häireid ei teki.

### Häirivmõju kõrvaldamine vastuvõtuseades endas

Häirivmõjude suurus oleneb antenni ja selle läheduses asuvate juhtmete ning elektrit juhtivate esemete vahelise sidestuse tugevusest. Selle sidestuse nõrgestamiseks peab antenni asetama nendest esemetest võimalikult kaugele ja mitte paralleelselt, vaid võimalikult täisnurga all neid ristlema. Väga soodsalt mõjub siin siseantenni tarvitamine.

Võrguvooluga töötavates vastuvõtuaparaatides on maandusega sidestatud tugevooluvõrk häirete kandjaks. Tugevoolu võrgust häirivvoolu pääsu vastuvõtjasse saab tõkestada kõrgesagedusdrosslitest ja kondensaatoritest koostatud filtri abil.

Samuti on tõhusaks abinõuks häirivmõjude kõrvaldamisel antenni ja maanduse varjamine, paigutades neid isoleeritult maandatud metalltorusse. Viimase mõju on seda suurem, mida parem elektrijuht ta on.

Edasi on võimalik kõrvaldada häirivvoolude pääsmist antennist vastuvõtuaparaati, ehitades häirevälja piirkonnas paralleelselt antennile ja 10—20 cm kaugu-

sel temast veel teine maast ja sisendusjuhtmest hästi isoleeritud juhe. Vastuvõtuaparaadi juurde minevate juhtmete otsad (antenni ja lisajuhtme) ühendatakse kõrgesagedustransformaatori primäärmähiste otsadega, millise mähise keskpunkt maandatakse. Sekundaarmähise otsadega ühendatakse aparaadi sisendusklemmid. Häirevälja piirkonnas paralleelselt asuvates juhtmetes tekkivad häirevoolud läbistavad transformaatori primaarmähist vastupidises suunas, mille tõttu nende mõju sekundaarmähise peale kompenseerub. Häirivoolude otsese mõju kõrvaldamiseks aparaadile ja transformatorile varustatakse need metallkestedega.

\*

Lõpetades raadiovastuvõtu häirivate mõjude kirjeldamisega peab üldiselt tähendama, et häirete igal juhul ja täieliseks kõrvaldamiseks ei piisa ainuüksi üldisest kirjeldusest ja need üldiselt juhatused siin ei anna vast raskendavat ja lõplikku abinõud raadiohäirete kaotamiseks vastuvõtjas. Üllalotletud abinõusid tuleb kohapealsete olude kohaselt tehniliselt proovida mitmes variatsioonides ning kombinatsioonides, et leida sobivad, otustavalt mõjuvad abinõud ja nende lülitusviisid.

Kuid nende abinõude ja lülitusviiside lähem tehniline kirjeldus kuulub juba puht-tehnika valdkonda ning seepärast ei ole käesoleva kirjutise ülesandeks. Olgu vaid niipalju tähendatud, et häirete vastu tarvitavates kaitseabinõudes on sunduslik ja hädavajalik kasutada voolukaitsjaid. Eriti mainimist nõuab aga siin asjaolu, ja seda tuleb piinlikult silmas pidada, et kõige häirekaitse abinõude maandused oleksid võimalikult ideaalsed, nii oomilise kui ka induktiivse takistuse vähesuse suhtes.

### Lõppsõna

Seega oleksime puudutanud enam-vähem kõiki olulist ilmet omavaid ja praegusel hetkel maksvaid seadusi, määrusi ja korraldusi, millised reguleerivad meil raadioasjandust. Nagu alul märgitud on käesoleva kirjutise aluseks võetud ja materjalina tarvitatud „Posti, telegraafi, telefoni, raadio seadust“, „Raadio määrustikku“ ja muid sel alal postivalitsuse poolt väljaantud juhtnõude.

Kirjutise sissejuhatavas osas meie juhtsime tähelepanu sellele kahetsustäratavale ja ebaloomulikule olukorrale, nimelt et Eestis raadioringhäälingulise saate vastuvõtt on levinud öieti väga vähesel määral, milline asjaolu heidab eestlastele kui kultuurrahvale teatud halba varju. Nende põhjuste üle, millistel seletatav see kurb nähe, on viimasel ajal palju mõtteavaldusi olnud nii Riigi ringhäälingu juhtivate isikute, raadioäride ja teiste ringkondade poolt, samuti ka tavalise kodaniku seisukohalt. Viimaste poolt on eriti kurdetud peamiselt kahe asjaolu üle. Esiteks Tallinna saatja kuuldavuse üle teatud piirkonnas ja kohtades ja teiseks saatekava kvaliteedi üle.

Esimene paiguti eksisteeriv puudus kõrvaldub kõigi ootuste kohaselt uue saatja ehitamisega sisemaale. Mis puutub aga saatekava kvaliteeti, siis tundub küll, et sellel alal väljendatavad nurinad pole vist küllalt objektiivsed. Ei saa ju meie oma veidi üle miljoni elaniku ja 16.000 raadioabonendi juures esitada eeskava, millist levitavad saatjad kümme ja enam korda suurema elanikkonna ning kuulajaskonnaga. Ja asi on ju selline, et harilikult kuulatakse õhtu jooksul mitut välissaatjat, valides nendest kuulaja individuaalsele maitsele vastavaid „suupäraseid“ ettekandeid. Seejuures nõutakse aga ühe ja ainsa Tallinna saatjalt sarnast eeskava, milline vastaks 10 välissaatja eeskavast kuulaja isikliku maitse kohaselt filtreeritud saatele. Objektiivselt hinnates on meie naaberriikide saatjate eeskavad, vaatamata kahe ja kolmekordselt suurema elaniku arvule, ainult pisut vast kvaliteeditelt paremad.

Hiljuti võttis raadionõukogu vastu Riigi ringhäälingu eelarve, milline avaldatud üldjoontes ajakirjanduses. Selle eelarve üle on kuulda olnud imestamist, miks on seal nii suur summa, nii öelda lõviosa nähtud ette kulutatuna orkestri peale. Avaldatakse arvamist, et see kulu vast ei ole kuigi ratsionaalselt, otstarbekohaselt tehtud, sest heliplaatidelt võidakse ju suurte maailma-kuulsate orkestrite kõrgeklassilist ja head muusikalist saadet levitada. Osalt on see vast õige, kuid siin seltsub tähtis moment, nimelt orkestrantide leivaküsimus, milline öieti teravaks muutus helifilmide ilmumisega kinodesse.

Käesoleva kirjutise alul meie märkisime, et ringhäälingukuulamise levitamiseks, s. o. kuulajate arvu tõstmiseks omab esmajärgulise tähtsusega mõjutuse võimas propaganda. Meil on võimalus olnud panna tähele, et välismaail isegi riigikaitse teeb sel ehk teisel viisil endale propagandat. Praegusel materialistlikul ajastul ei ole mõeldav ükski üritus, olgu see kas kultuuriline, puhtäriline või mõni muu, ilma vastava, hästi korraldatud reklaamita. Meie vist ei eksi, kui oleme arvamisel, et siin seisab asjaomastel ringkondadel ja raadiosõpradel ees laialdane sõotis tööpõld. Siin oleks reaalsete tagajärgedega efekti saavutamiseks eelkõige vajalik koordineeritud tegevus Riigi ringhäälingu ja raadioäride vahel. On ju mõlemad raadio levikust huvitatud majanduslikult — esimene abonentide arvu suurenemisest, teine aparaatide ja nende osade müügist.

Rõõmustaval viisil kuuleme, et ringhäälingu-kuulajate arv on viimasel ajal näitanud intensiivset ja pidevat tõusutendentsi. Samuti valitseb elevus raadioaparaatide ning osade müügi-ostu turul. Nähtavasti on osanud vastne Riigi ringhääling selle lühikese aja jooksul tõsta kodanikkude huvi ringhäälingu-kuulamise vastu. Ja tundub, et see huvi üha tõuseb.

Kodanikkudes selle huvi tõusu arendamiseks ja raadiokuulajate arvu ajakohasele tasemele tõstmise suunas tegutsemiseks soovime Riigi ringhäälingu juhtivatele isikutele ja organitele püsivat edu.

## Auto-raadio

Kolm asjaolu peavad äratama igapähe imestust, kes kasutab autoretketel raadiovastuvõtjat. Esiteks need mugavused, milliseid pakub mitmekülgne ringhääling meelelahutuse ja erilistel juhtudel ka päevauudiste ja ilmamateadete näol ja millistest pole enam vaja loobuda reisi kestel. Teiseks see tõsiasi, et meie ajastu suurimate tehniliste saavutiste — auto ja raadio — ühendamine oli üldse võimalik! Kolmandaks selle raske probleemi geniaalne lahendus, luua raadiovastuvõtja, mis vastaks antud olukorra erakorralistele tingimustele.

Need raskused algasid juba kaalutlusest: kuidas on võimalik autosse monteerida nõuetele vastavat antenni. Üldiselt oleneb ju antenni kasutegur tema absoluutsest kõrgusest. Meie nn. välisantennide keskmine kõrgus on umbes 2 m. Auto-antenni juures ei saa aga arvestada meetritega, vaid sentimeetritega. Parimal

juhul võib siin arvestada absoluutse kõrgusega 5 kuni 10 cm! Sellest järeldub, et auto-vastuvõtja tundelikkus peab olema vähemalt 20 korda suurem kui tavalise ringhäälingu-vastuvõtja oma. Edasi peab arvestama ka korraliku maanduse puudumisega; kuidas saabki liikutavat sõidukit ühendada maaga? Järelikult peab kasutama sõiduki šassiid ja teisi metalloosi vastukaaluna.

Antenni ehitamiseks on järgmised võimalused: esiteks võib sõidukit ennast, s. o. šassiid ja teisi metalloosi kasutada antennina; siis võib šassiid alla, esimese ja tagumise telje vahele, asetada isolaatorite peale paigutatud traadist vastukaalu, mis peab olema nii hästi ehitatud, et ta sõidu ajal ei puutuks ühegi metalloosi vastu. Samuti võib ka auto katuseks asetada traatvõrk, mis töötab antennina täiesti eeskujulikult.

Vastuvõtja suur tundelikkus pole mitte ükski tingi-



tud rasketest antennioludest; siia tuleb lisaks veel teisi põhjusi. Raudsildadest ulesõidu, või suurte ehitiste vahel sõites tuleb esile fading, mille tagajärjel võib vastuvõtt kaduda täielikult. See asjaolu ei nõua mitte ainult suurt tundelikkust, vaid ka head ja otstarbekohast fading-kompensatsiooni. Pärast seda, kui vastavalt neile nõudmisile oli ehitatud vastuvõtja, kerkis suure tundelikkuse tagajärjel esile uus probleem! Nimelt kõik häired tulid ülitundeliku vastuvõtja kasutamisel väga tugevasti esile. Selline olukord võis minna koguni nii kaugele, et soovitud vastuvõtt kadus täiesti igasuguste ragnate varju. Kuid ka sellele puudusele leiti abi.

Probleemi lahendus on iseendast väga lihtne. Ehitati nimelt iga vastuvõtja eri tundelikkusega, mis vastab tema kasutamistingimustele. Kui näiteks autot kasutatakse peaaesjalikult pikematel reisidel, siis pandi vastuvõtja ehitusel erilist rõhku tundelikkusele. Vastuvõtja ehitatakse seega kui harilik kaugevastuvõtja. Kui aga on tegemist autoga, millist kasutatakse nii maal kui ka linnas, seega tuli arvestada teatud perioodiliste häiretega (sõit linnas), siis ehitati vastuvõtja keskmise tundelikkusega, mis võimaldab teatud arvu suuremate saatjate häirevaba vastuvõttu. Puht linnasõidu juures tuli kasutada kõige vähemtundelikumat vastuvõtjat, mis võimaldab vaid lähedalasuva saatja häirevaba vastuvõttu.

Kuidas näeb siis selline auto-vastuvõtja välja ja kuidas teda käsitada? Vastuvõtja koos umformeriga asetseb ühises kastis, milline on kinnitatud juhuruumi esiküljele. Viis kaablit väljuvad aparaadist; esimene viib varjatud antenni juurde, teine valjuhääldajasse, kolmas on jääme toitejuhe, mis on varustatud sulavkaitsega võimalike lühiühenduste tagajärjel tekkivate hädaohtude vältimiseks ja lõpuks kaks viimast kaablit viivad auto rooli juurde ja suubuvad kellakujulisse kastikesse. Mõlemal ühendusel on painduvad teljed, nii et häälestuskastist võib juhtida kogu aparaati.

Et võimalikult vähe koormata auto-akut, selleks kasutatakse permanent-dünaamilist valjuhääldajat.

Kuid nüüd peaasi: voolumuretsemine! Endast mõistetavalt tuli jätta kõrvale lisaakude kaasavedamine ja seepärast tuli piirduda nende vooluallikatega, millised on kaasas auto enese jaoks. Esimeses järjekorras konstrueeriti uued lambid, milliste kütteniit on eriti stabiilne ja vastab 6- või 12-voldisele akupingele. Seega oli hoolitsetud küttevoolu eest. Anoodvoolu saamiseks samast akust kasutatakse erilist pendelumformerit. Nüüd kerkib üles küsimus, kas suudab tavaline auto-aku katta raadiovastuvõtja poolt tekitatud kestvat lisakoormat. On ju õige, et pea kõigi sõidukite juures dünamo, mis hoolitseb aku alalise laadimise eest, on arvestatud keskmise voolutarvituse jaoks. Suurem raadiovastuvõtja nõuab akult umbes 5-amprilist lisakoormat. Kuna aga ka vastuvõtja pole kestvalt töö, siis võib arvestada keskmiselt 1—2,5 amprilise lisakoormaga. Ja seda väi-

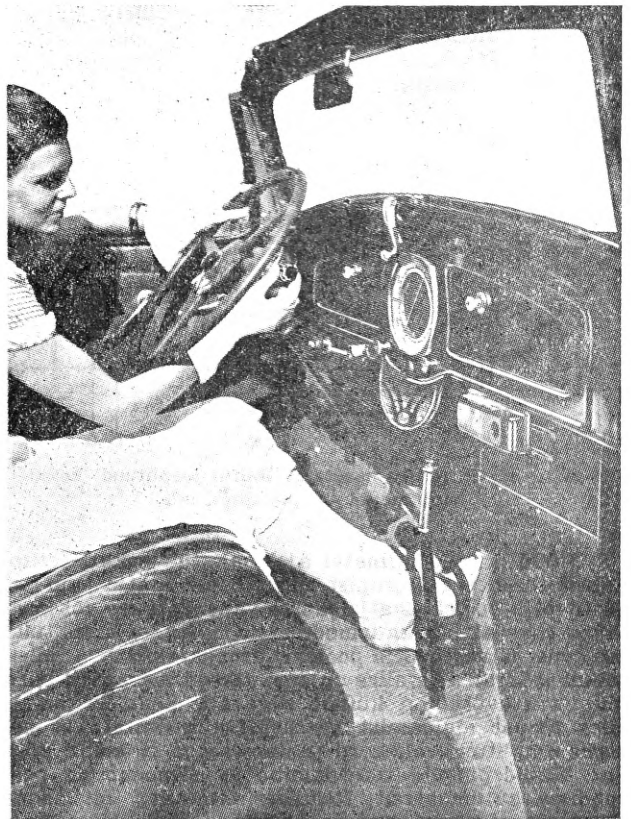

Raadiovastuvõtja paigutus autosse (Philipsi konstruktsioon). Juhuruumi esikülje all on näha vastuvõtja (paremal) ja valjuhääldaja (vas.). Rooliratta juurde on toodud häälestusnupud.

kest lisa võib dünamo kolmanda harja äraliigutamise kergesti katta.

Nüüd jääks veel arutada küsimus, kuidas kaitsta vastuvõtjat nende häirete vastu, mida tekitab auto ise. Loomulikult on igasugused süütesädemed jne. kestvate häirete põhjuseks. Seda probleemi on püütud lahendada mitmel teel. Täielikku lahendust pole siiski veel saavutatud, kuigi mõned tööstused on saavutanud väga häid tulemusi.

Ka meil Eestis on juba terve hulk autosid varustatud raadiovastuvõtjatega. Ei saa ju vaielda, et selline „riistapuu“ teeb sõidu võrratult mugavamaks, kuid siiski toob ka paratamatult kaasa teatud lisakulusid, milliseid võib enesele lubada ikkagi suurema rahakotiga autoomanik.

## Uus vahend atmosfääriliste häirete vastu võitlemiseks

Raadiovastuvõttu mõjutavad atmosfäärilised häired just eriti siis, kui häirelaine amplituud on ligikaudu sama kõrge kui vastuvõetava oma. Ainukesel mõjuva vahendina võitluses atmosfääriliste häirete vastu kasutatakse saatja välitugevuse suurendamist vastuvõtukoahas. Avaliku telegraafiside juures, mis teostub harilikult kahe kindla punkti vahel, kasutatakse tihti suunantenni. Kui aga ühest ja samast antennist tahetakse saata mitmele poole, siis on atmosfääriliste häirete vastu võitlemisel ainukeseks abinõuks energia suurendamine.

Telefonisaatjate juures, vaatamata kas neid kasutatakse ringhäälingu-ülekanneteks või traadituks telefonühenduseks, on võimalik kasutada veel teist abinõu vastuvõtu-hääletugevuse suurendamiseks võrreldes häirete intensiivsusega, mis nõuab igatahes vähem kulusid, kui saateenergia suurendamine. Tuleks nimelt

hoolitseda selle eest, et saatja oleks moduleeritud võimalikult sügavalt. See mõte tõsteti viimasel ajal mitme tehnilise instituudi poolt üles, töötati täiesti iseseisvalt välja ja on praegu kaunis palju praktiliselt kasutatamist leidnud. Modulatsioonikraadi suurendamisel olid aga ees jällegi omad raskused, kuna kõne või muusikalise ülekande juures hääletugevus kogu aeg kõigub. Hääletugevus muutub silbilt silbile; vokaal „a“ näiteks tekitab 30—50 korda tugevama mikrofonivoolu kui harilik kaashäälik, vaatamata hääletugevuse kõikumistele, millised tulevad esile üksikute sõnade ja lauseosade mitmesugusest hääldamisest. Meie kõrv on hääletugevuse kõikumiste vastu võrdlemisi ebatundelik, nii et juba seetõttu tasakaalustatakse suurem osa kõikumisi. Juhul, kui oleks võimalik telefonisaatjat 100-protsendiliselt moduleerida, ilma et tekiks moonutusi lampide ületüürimise tagajärjel, peaks siiski jätta teatud tagavara

hääletugevuse tippude katmiseks, kuna ülekande muu osa ajal, näiteks kontserdi pianokohad, oleks saatja liialt vähe ära kasutatud ja ülekande kannataks tugevasti atmosfääriliste häirete all.

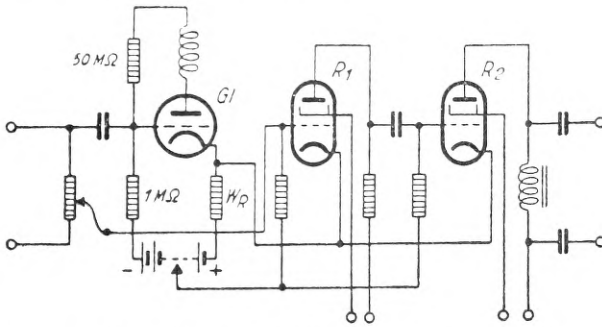

Joon. 1. Saatja juures kasutatav lülitis amplituudi kokkusurumiseks — „kompressor“.

Nüüd on aga viimasel ajal hakatud praktiseerima kahekordset reguleerimist, nimelt nii saatja kui ka vastuvõtja poolel. Saatja juures vähendatakse või surutakse tugevasti kokku modulatsioonipingete amplituudi erinevusi ja vastuvõtja poolel suurendatakse neid jällegi samal määral. Siis alles on saavutatud märgatav paremus: vastuvõtja on küllalt sügavalt moduleeritud ja alles pärast alaldamist vastuvõtjas saavutatakse esialgne amplituudivahekord ja ühes seega loomulik kõlapilt. Kuuldepingete tihendamine ja hõrendamine peab sündima automaatselt. Reguleerimisseadete nii saatekui ka vastuvõtjapool peavad olema nii ehitatud, et nad üksteisele täpselt vastu töötavad, sest vastasel korral on moonutused vältimatud. Seni on sellist seadeldist kasutatud lähilaine-ringhäälingu-ülekannete juures Berliini ja New Yorki, niisama ka Inglise ja U. S. A. vahel. Ei ole mingit olulist takistust sellist moodust ka ringhäälingus tarvitusele võtta, kui aga läheb korda kõiki vastuvõtjaid varustada vastavate reguleerimisseadetega.

Ameerika ja Euroopa-vahelise ringhäälingu jaoks kasutatav „kompressor“ ja „ekspander“ on kujutatud

joon. 1 ja 2. Modulatsioonivoolude võimendamine saatjas toimub joon. 1 järele eksponentsiaal-lampide  $R_1$  ja  $R_2$  läbi, mis ise töötavad takistus-kondensaatorsidestuses. Nende lampide võrepingete reguleerimiseks on ette nähtud ühevõrelamp  $G1$ , sirgjoonelise karakteristikuga, milline on lülitatud juhtvõimendajana. Takistuse  $W_r$  läbib lambi anoodvool, mis kujutab ühe osa  $R_1$  ja  $R_2$  võre-eelpingest. Sellise automaatse hääletugevuse reguleerimise tagajärjel langeb lampide  $R_1$  ja  $R_2$  võimendustegur seda enam, mida tugevamaks läheb ülekande, kuna ühes seega  $W_r$  negatiivne eelpinge kasvab.

Teisel mandril asuvas vastuvõtukohas kasutatava „ekspanderi“, võimendaja, lülitust kujutab joon. 2. Ka siin on kahes võimendusastmes ette nähtud eksponentsiaallampid  $R_1$  ja  $R_2$ , millised on sama tüüpi mis kompressorigi juures. Reguleeritav võre-eelpinge tekitatakse siin audioni poolt, millise anoodvool kasvavate sisendpingetega kahaneb. Vastavalt sellele langeb drossel- pingetega piki takistust  $W_r$  kui vastuvõteta amplituud kasvab ja suurendab seega ülekande amplituudi-vahe- sid kuni esialgse määraneni.

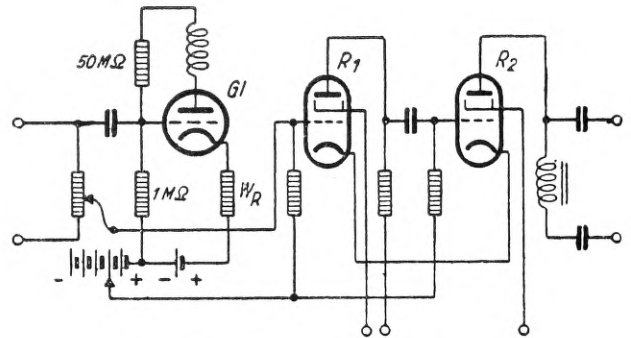

Joon. 2. Vastuvõtjas kasutatava „ekspanderi“ lülitis.

Eelpool toodud lülitusi võib kasutada ka nõelakahi- nate vähendamiseks heliplaatide ülekandmisel, millist abinõu ongi viimasel ajal väga heade tagajärgedega kasutama hakatud.

## Kas Teil on teada...

... et Taani ringhääling andis välja möödunud aastal saatekava korraldamise peale 2 545 000 krooni.

... et Poola teedeminister alandas raadio kasutusmaksu 12 zloti peale aastas.

... et Saksa ringhäälinguil on kokku üle 500 mikrofoni, mis on alaliselt tegevuses.

... et Jaapanis on praegu 1 823 743 raadiokuulajat, seega kolm korda rohkem kui Austrias.

... et Ameerika Ühendriiges hakkavad tuleval aastal töötama viis 500-kW-st suursaatjat.

... et mineval kuul (12. X) katkestas Luksemburgi suursaatja tegevuse 1½ tunniks väike hiireke, kes tekitas 2500-voldilise pinge juures lühiühenduse.

... et alates 1. jaan. 1935. korraldatakse Aafrikas nn. „kooliraadio“.

... et uemate andmete kohaselt hakkavad Roomas (Itaalias) töötama 1935. a. teisel poolel kaks suursaatjat ja nimelt üks 150- ja teine 120-kW-ne.

... et Inglise ringhääling sai omale uue studio, mis on 110 jalga pikk, 72 — lai ja 28 — kõrge ja võib endasse mahutada peale ringhäälingu oma 110-liikmelise orkestri veel 220 orkestranti „National“ teatrist.

... et lähemal ajal annavad kõik vene saatjad üle kuuldemängu, mille sisuks on võetud Čeljuskini ekspeditsioon?

... et Ameerikas ehitab „Columbia Broadcasting System“ suurima lähilaine-saatja, mille saatevõimsus on 50 kW antennis?

... et tuleva kuu lõpul algavad Prantsuses tegevust kolm 120-kW-st suursaatjat ja nimelt Toulouse, Nizza ja Lyon. Tuleval aastal järgnevad neile veel neli, s. o. Lille — jaanuaris, Pariis ja Marseille — veebruaris ja Rennes — juulis?

... et Inglise ringhäälingus ei ole lubatud ilmuda mikrofoni ette pehme kraega, vaid riietuseks peab olema frakk-ülikond?

... et Ameerika NBC ringhäälingu ühing on möödunud 8 kuu jooksul võtnud sisse reklaami eest üle 18 miljoni dollari?

... et Inglise kuninga poja, Kenti printsi laulustalitust 29. novembril, antakse kõikide inglise ringhäälingu-saatjate kaudu edasi?

... et Lõuna-Ameerikas valmis võimas ultra-lähilaine-saatejaam, mille nimeks on „Difusora Universal“ (OA-4-AC) ja töötab 20-kW-se antennivõimsusega?

... et Inglismaal on praegu 6.389.000 raadiokuulajat. Neist asub: Inglismaal ja Walesis — 5.841.000, Sotimaal — 488.000, Põhja-Iirimaal — 60.000 raadiokuulajat, ja et kogu üldsummale tuleb arvata juurde veel 40.000 sõjainvaliidi, kes on vabastatud kasutusmaksust.



# Euroopa saatjate saatekavad

18.—24. novembrini 1934

Saatja järele on märgitud esimesena lainepikkus m, teisena sagedus kHz ja kolmandana võimsus kW

## KODUMAINE SAATEKAVA

PUHAPÄEVAL, 18. NOV.

Tallinn 410.4 / 731 / 20

Tallinn-Lasnamäe

8.30 äratusmäng  
8.35 võimlemine (Ernst Idla)  
9.05 hommikkontsert heliplaatidelt  
9.55 jumalateenistus Jaani kirikust. Jutulustab õp. H. Kubu. Lõpuks heliplaate  
12.30 põllutööministeeriumi loomakasvatuse nõunik mag. agr. A. Muuga: Kuidas soetada tõukaria  
13.00 põllumajanduslikke teateid

13.10 lõunane kontsert. Juhat. R. Palm. Sekstett: Lincke, avam. „Berliini õhk“. Abraham, pop. op. „Hawaii lill“. Siede. karakterpala „Jaaniussikese pulm“. Morena, valss „La Gitanella“. Morena, pop. „Joh. Strauss mängib“. Popp. Jaapani kelsrimarss

17.30 heliplaate ja reklaami

17.45 soovikontsert heliplaatidelt. Liszt. Ungari rapsoodia nr. 2 — Philadelphi sümfoniaorkester. Juh. Leopold Stokovski. Rimski-Korsakov. India külalise laul oop. „Sadko“; Čaikovski, Lenski aaria oop. „Eugen Onegin“ — D. Smirnovff (tenor). Joh. Strauss, valss „1001 õõ“ — Marek Weber'i orkester. Zeller. pop. op. „Linnukaupleja“ — Ferdý Kauffmanni orkester. Joh. Strauss, valss „Ilusal sinisel Doonaul“ — Comedian Harmonists. Blon, marss „Võidulippude all“ — Berliini Harmoonia-orkester

18.20 Eduard Riismann: Väliseestlased ja välis-eestiline liikumine

18.50 päevauudiseid

19.00 ajanäitaja-õendus

19.01 ülekanne Tartust

19.05 kontsert-aktus Läti Vabariigi aastapäeva puhul „Estonia“ kontsertsaal. (Korraldab Eesti-Läti ühing). Kõnedega esinevad: Vabariigi Valitsuse esindaja. Läti esindaja ja Läti-Eesti ühingu liige Antons. Muusikalises osas esinevad: ringhäälingu orkester Raimund Kulli juhatusel, pr. Blumenthal (sopran Lätist). Läti kahekordne meeskvarlett „Tevuzeme“. Tallinna Meestelaulu Seltsi meeskoor prof. A. Topman'i juhatusel ja „Kallu“ segakoor Herbert Roosman'i juhatusel

21.15 vana tantsumuusikat heliplaatidelt

21.55 moodsat tantsumuusikat heliplaatidelt

22.30 põllutööministri hr. N. Taltsi kõne „Eesti maareformi tulemusi“, esperanto-keelne ettekanne

Tartu 579,2 / 512 / 0,5

8.30 ülekanne Tallinnast

10.00 jumalateenistus Pauluse kirikust

12.30 ülekanne Tallinnast

16.45 heliplaate ja reklaami

17.00 Eesti Pimedate Hooldamise Ühingu kontsert-jumalateenistus Pauluse kirikust. Jutulustab õp. Haamer. Kontsertos as esinevad: prl. Juurup (sopran), hr. Sladkin (čello), hr-d Tamverk ja Klilmant (orel), Pauluse kiriku segakoor, Pimedate kooli segakoor ja orkester

18.50 ülekanne Tallinnast

19.01 ilmataede

19.05 ülekanne Tallinnast

## VÄLISMAINE SAATEKAVA

Lahti 1807,2 / 166 / 40  
Helsinki 335,2 / 895 / 10

8.45 võimlemine naistele  
9.15 võimlemine meestele  
9.30 krooke-katol. jumalateenistus (Lahti)  
10.00 soomekeelne jumalateenistus (Helsingi)

11.45 päevauudised

12.00 klaveri-kontsert. Beethoven: Sonata op. 53. Bartok: Süit op. 14

12.30 retsitats. ★ 12.55 aeg. ilmataede

13.00 rootsikeelne jumalateenistus  
16.00 alalise raadionäituse avamine uues ringhäälingu-hoones. Kavas: orkestri ettek. ja minister Killineni kõne

16.30 ringkäik raadionäitusel

17.00 jumalateenistus lastele

17.30 heliplaate: Lauude-tsükkel opere-  
test, B. Hubermann (viul), klaveripalu  
ja soome ork.-muus.

18.10 kõne ★ 18.30 viiuli-sooloid

18.59 aeg. ilmataede

19.10 ringh. ork. kontsert. Weber: avam.  
oop. „Vabakütt“. Mozart: mel. ooperist  
„Don Juan“. Schumann: Unistus. Schu-  
bert-meloodiaid

19.55 kõne ★ 21.15 Mariss Vatra (Riia),  
laule

20.45 kõne

21.05 popul. muusikat ringh. ork. ettek.

21.45 viimaseid uudiseid

Stokholm 426,1 / 704 / 55  
Motala 1357 / 221 / 30

10.35—11.00 heliplaate

12.00—13.45 jumalateenistus

16.00—16.30 heliplaate

17.30 läti muus. vokaalsol. ja klaveri ettek.

18.05—18.30 heliplaate

19.00—20.30 õhtune jumalateenistus

21.00—22.30 ringh. orkestri kontsert

23.00—24.00 ajaviitemuusika. Sousa: El Capitan, marss. Lehar: Valss. Verdi: Souvenir Veneetsias. Popy: Balleti-süit. Dvorak: Slaavi tants nr. 6. Suppé: pop. „Pensionat'ist“

Kalundborg 1261 / 238 / 60  
Kopenhagen 255,1 / 1176 / 10

16.25—18.00 rahvakontsert ★ 21.00—21.15

rahvatantse ★ 21.15—22.00 laule ★ 22.00—  
23.00 ork.-kontsert ★ 23.10—24.00 vene

muusikat balalaika-ork. ettek. Kavas:  
Glinka, Rimski-Korsakov, Čaikovski, Da-  
vidovski jt. ★ 24.00—1.30 tantsumuusika

Lüksemburg 1304 / 230 / 150

9.45—10.00 heliplaate ★ 10.30—12.00 muu-  
sikat ★ 13.00—13.50 inglise laule

Inglise eeskava

14.00 kontsert ★ 14.30 tantsumuus. ★ 15.30

ajav.-muus. helipl. ★ 16.00 tantsumuus. ★

16.30 heliplaate ★ 17.00—18.00 ajav.-kont-  
sert ★ 18.00—18.30 helipl. ★ 19.00 ajav.-  
kontsert ★ 20.45 helipl. ★ 21.00 tantsum.

★ 21.30—21.45 kontsert ★ 22.00—22.30 ro-  
mansse „Palmoliversi“ ettek. ★ 23.00 kuni

23.15 tantsumuus. ★ 23.45 ajav.-kontsert ★

0.30 tantsum. ★ 1.00 ajav.-muusikat

Riia 514,6 / 583 / 15

Madona 271,7 / 1104 / 20

9.00—9.30 koraale puhkp.-ork. ettek.

9.45 läti laule heliplaadelt

10.00 president Kviesis'e kõne



11.00—12.15 jumalateenistus

13.30 lastetund

14.30—15.00 läti muusika puhkp.-ork. ettek.

Kripe: Kangelaste mälestuseks. Kuske-  
vics: „Oktoober 1919“, avam. Vitoliin:  
Süit seitsmes osas rahvuslikel motiivil

15.30—16.00 läti muusika puhkp.-ork. ettek.

Kripe: Marss. Kalniinš: Jutustus. Roma-  
novski: „Düüna ilusad kaldad“, valss.

Abele: Vidzeme rõõmsad türed

16.20—16.40 läti laule (V. Grabinš)

17.10—19.00 pärastlõunakontsert. Läti heli-  
tööd ork. ja sekst. ettek. Jurjans: „Läti  
rahva vabanemine“, fantaasia. Jansons:  
Kolm prelüüdi. — Laule. — Kalniinš: Or-  
kestrisüit: a) Aeglane valss. b) Menuett.

— Laule. — Medinš: Sümfoniiline intro-  
duktsioon. Jaz. Vitols: Pulmamuusika

oop. „Kuningas Brusubarda ja printsess  
Gundega“

19.30—21.30 piduliku kontserdi ülekanne. Rah-  
vusooperist. Kalniinš: Läti hümn. Me-  
dinš: „Läti laul“, kantaat koorile ja or-  
kestrile. Jaz. Vitols: Beverina laulja  
(ooperikoori, Reitersi koori ja ork. et-  
tek.). — Garuta: Kaks laulu (H. Lusis  
ork. saatel). — Koorilaule. — Vaheaeg.  
— Laule A. Kaktinš'i ettek. — Kalniinš:  
Läti rapsoodia. Medinš: „Imanta“, süm-  
fooniiline poem (Rahvusoop. sümfo.-ork.  
autorite juhatusel). — Jurjans: „Isamaa  
eest“, kantaat koorile, solistidele ja or-  
kestrile. Kalniinš: Uue Läti hümn

22.30 läti muusika õhtu. Kaasteg.: ringh.  
ork., A. Kaktinš, A. Teichmanis (čello)  
ja J. Kepitis (klaver)

Varssav 1345 / 212 / 120

Katovice 395,8 / 758 / 12

10.03, 10.22, 10.40 ja 11.00 helipl.

11.30 jumalateenistus.

Lõpuks vaimulik muusika helipl.

12.57 aeg. Krakovi fanfaarid

13.15 kontsert. Varssavi konservatooriumi-  
mist. Filharm.-orkester ja M. Trombini-  
Kazuro (klaver). Mozart: avamäng „Võ-  
lulflööti“. Haydn: VI sümfonia. Mozart:  
Klaverikontsert es-duur. Statkovski:  
avam. „Marie“. Čaikovski: „Pähklipu-  
rela“, süit

15.00—16.00 ajaviitemuusika Goodwin'i sa-  
longorkestri ettekandes (helipl.)

16.15—16.25 lauluettek. (L. Szczepanska)  
helipl.

16.35—16.45 heliplaate

17.20—17.45 lauluettekanded (A. Dobosz).  
Kavas Schuberti laulud

18.00—18.50 tantsumuusika

20.00—20.45 ajaviitemuusika. Ringh. ork.  
ja Sr. Carnero (laul). Lehar: popurril  
op. „Giuditta“. Stolz: Kaks südant 188-  
vad taktis. Kreisler: laul-valss op. „Sis-  
sy“. Profess: Tango. Benatzky: Grint-  
zing. Lehar: rumba op. „Maailm on

ilus"  
21.00—21.45 läti muusika kontsert. Ringh. sümf.-ork. ja V. Statta (bariton). Vitols: Seitse rahvalaulu. Abele: Nägemus. — Soololaule  
22.00—22.45 lõbus eeskava  
23.30—24.00 ja 0.05 tantsumuusika dancing „Oaza'st"

### Heilsberg 291.0 / 1031 / 75

7.35—9.15 Hamburgi sadamakontsert  
16.25—18.00 pärastl.-kontsert  
19.30—20.00 laule soprani ettekandes  
21.00—22.30 suur kirev õhtu  
22.30—23.00 V meisterkontsert Münchenist. Joh. Brahms: Dopelkontsert viiulile ja cellole a-moll  
23.30—1.30 ajaviite- ja tantsumuusika

### Königsvesterhausen 1571 / 191 / 60

7.35—9.00 Hamburgi sadamakontsert  
12.30—13.00 meistreid omalt alalt (helipl.). Vasa Prihoda (viiul), P. Mildner (klaver), G. Kulenkampff (viiul), A. Brailovsky (klaver), Cortot (klaver), Casals (cello), Backhaus (klaver)  
13.10—15.00 lõunakontsert. Ponchielli: tundi-detants. oop. „Gioconda". Lanner: Vals. Lincke: Jaaniussikese-üdüll. Jošitomo: Ringi ümber maailma, popurii. Hiler: Marss. Leuschner: Euroopa-ballett, Delibes: a) Pizzicato „Sylvia'st". b) Intermezzo balletist „Naila". Kling: Mozartiana  
15.50—16.30 lõbusat heliplaadelt  
16.30 Chopini klaverikontsert Varssavist (ülesvõte)  
17.00—18.00 videikkonts. Münchenist  
19.30—20.00 valss-intermetso (helipl.)  
20.35 Belgia-Saksa hockey-maavõistlus  
21.00—22.30 mälestused. Kaasteg.: solistid, orkester ja tantsukapell  
22.30—23.00 kontsert (v. Heilsberg)  
23.30—23.45 reportaaž rahvusvah. jäähokeist Berliini spordipaleest  
24.00—1.30 ajaviitekontsert Heilsbergist

### Breslau 315.8 / 959 / 60

7.35—9.15 Hamburgi sadamakontsert  
17.00—18.00 pärastl.-kontsert. Kavas: Zimmer, Rust, Noack, Glück jt.  
19.30—20.00 laule tenori ettekandes  
20.35—22.30 soovikontsert ja humoristlikke ettekandeid  
22.30—23.05 kontsert (v. Heilsberg)  
23.40—1.30 ajaviitekontsert

### Berliin-Tegel 356.7 / 841 / 100

7.15 võimlemine  
7.35—9.15 sadamakontsert  
17.00—17.45 ajaviitemuusika. Kavas: Josef Strauss, Bullerian, Hellmesberger jt.  
19.00—19.30 ajav.-kontserdi järg  
19.30—20.00 C. Kreutzeri instrumentaalseptett es-duur  
21.00—22.30 komöödia laulude ja muusika saatel  
22.30—23.00 kontsert (v. Heilsberg)  
23.30—1.00 tantsumuusika

### Hamburg 331.9 / 904 / 100

7.35—9.15 sadamakontsert. Kavas: Voigt, Kühn, Chr. Bach, Siede, Rhode jt.  
18.50—20.00 kirev pärastlõuna linnateatrist  
21.10—22.30 tund südamlikkua naeru  
22.30—23.00 kontsert (v. Heilsberg)  
23.30—1.00 tantsumuusika

### München 405.4 / 740 / 100

7.35—9.15 Hamburgi sadamakontsert  
17.00—18.00 videikkontsert. Kavas: Auber, Giordano, Suppé, Waldteufel, Joh. Strauss jt.  
18.50—20.00 kuuldemäng  
20.35—20.55 laule ja ajav.-muusikat  
21.15—22.30 rahvamuus. tsitriork. ettekand.  
22.30—23.05 kontsert (v. Heilsberg)  
23.30—1.00 öömüusika

### Leipzig 382.2 / 785 / 120

7.35—9.00 Hamburgi sadamakontsert  
18.15—19.45 sümfoniakonts. Beethoveni IX sümfonia lõpukooriga. I Allegro ma non troppo, un poco maestoso; II Molto vivace; III Adagio molto e cantabile; IV Finale. Kaasteg.: Leipzigi sümfonia-ork., sol. ja koor. Juhat. Hans Weisbach  
21.00—22.30 tantsumuus. Königsvesterh.  
22.30—23.00 kontsert (v. Heilsberg)  
23.30—1.30 tantsumuusika

### Praha 470.2 / 638 / 120

7.45 teated ja muusikat  
8.30—9.30 varane kontsert  
17.00—18.30 mandol.-orkestri kontsert  
18.45 helipl. ★ 18.55—19.55 saksa eeskava  
21.35—22.20 kirev õhtu  
22.30—23.20 ülekanne Riiaist

### Viini 506.8 / 592 / 120

16.30—17.00 Jos. Schmidt laulab (helipl.)  
17.25—18.00 Joh. Brahms: Keelp.:kvartett b-duur  
18.30 autor esineb  
19.00—20.35 ajaviitekontsert  
22.30 Euroopa-kontsert Ungarist (vaata Budapest)  
23.00—23.30 ja 24.00 õhtukontsert. Recktwald: Kaljukindel, marss. Kalman: Külalapsed, valss oop. „Mustlaspriimaš". Bizet: fant. oop. „Carmen". Joh. Strauss: Lood viini metsast, valss. Lehar: suur pop. op. „Lõbus lesk". Recktenwald: Kirsipuu all. Benatzky: pop. op. „Valgehobu võorastemajas". Komzak: a) Rahvalaul; b) Muinasjutt. Hellmesberger: Gavott. Komzak: Viini rahvamuus., pop. Ertl: Marss  
0.50—2.00 Jack Hyltoni ork. mängib tantsuks (helipl.)

### Budapest 550.5 / 545 / 120

16.50—18.00 mustlasmuusika  
20.15 kõne ja töötute muusikute sümf.-ork. kontsert  
21.45—22.05 mustlasmuusika  
22.30 Ungari Euroopa-kontsert. Ooperiorkestri ettek. Juhatab Nándor Rékai. Erkel: Pidulik avamäng. Dohnanyi: Sümfoniilised minutid. Liszt: 9. sümfonia (Pesti karneval). Kodaly: intermetso „Hary Janos'est". Bartok: Talupojalaul. Hubay: balletimuus. „Mask'ist". Weiner: Ungari süit, IV osa  
23.40 tantsumuusika

### Bukarest 364.5 / 823 / 12

Brasov (Radio Romania) 1875/160/20  
17.15—17.30 rumenia muus. ★ 18.00—19.00 ja 19.15—20.00 helipl. ★ 20.20—20.45 läti muus. helipl. ★ 22.00—23.00 ja 23.15 muus. Lehari operetest ork. ja sol. ettek.

### Pariis (Poste Parisien) 312,8/959/60

18.30, 21.20 ja 21.35 helipl. ★ 21.50—22.15 kasakatekoori ettek. (helipl.) ★ 22.45 õhtukontsert ★ 0.30—1.45 helipl.

### Droitwich 1500 / 200 / 150

London National 261.1 / 1149 / 50  
21.35—22.00 orelikontsert ★ 23.00 ork.-kontsert. Gardiner: Naljämängu avamäng. Delibes: „Allik", balletimuus. Wagner: „Tannhäuser", marss. Strauss: Ilusal sinisel Doonaal, valss. German: Cloverly-süit. Offenbach: „Hoffmanni lood". barkarol. Schumann: „Kuldne tops", fant. ★ 0.15 laule

### Moskva „Stalin" 360.6 / 832 / 100

17.00 Puccini oop. „Tosca". Ringhäälingu jaoks ümber töötanud prof. Orlov ★ 19.30 sümfoniakontsert. Brahms: Sümfonia nr. 3. Sostakovič: Fantastiline kontsert ★ 22.00 tantsu- ja ajav.-muusika

### Moskva Komintern 1714 / 175 / 500

Igapäev  
5.40 ja 7.00 heliplaate ★ 7.30—9.15 segakontsert ★ 22.55 ülekanne. Punaselt platsilt ja Kremli kellad

10.00 segakontsert ★ 18.30 ja 20.30 tantsumuusika

## KODUMAINNE SAATEKAVA

ESMASPÄEVAL, 19. NOV.

### Tallinn 410,4 / 731 / 20

Tallinn RKS

7.00 äratusmäng  
7.05 võimlemine (Ernst Idla)  
7.20 hommikkontsert heliplaadidelt  
8.15—8.30 nõuandeid perenaistele (Ellen Lindeberg)

Tallinn-Lasnamäe

17.30 heliplaate ja reklaami  
17.45 välismaisi päevauudiseid  
18.00 heliplaate  
18.15 kodumaisi päevauudiseid  
18.30 heliplaate  
18.45 ülekanne Tartust

19.15 oriendi muusikat. IX. Tunis. (Ettekanne heliplaadidelt seletustega). Kunstlaul. Dervisiide laul  
19.30 ins. F. Olbrei raadiovestlus  
20.00 ajanäitaja-õendus  
20.01 ülekanne Tartust  
20.05 aiandus-nõuannet (Evald Tedre)

20.35 Läti üliõpilaste kahekordne meeskvartett „Tevuzeme". Juht: V. Strautmanis, I tenor: P. Gredzens, J. Steinbergs, A. Vanags, II tenor: Z. Lucis, K. Vandars, I bass: P. Kovalevskis, A. Strautmanis, II bass: J. Mikelsons, V. Rundans, E. Sakas, I. E. Darzinš, Sāra kui täht, 2. E. Melngailis, Eha, 3. A. Kalniņš, Sōda, 4. J. Vitols, Ōd, 5. J. Norvilis, Suvi, 6. J. Cimze, Mine vend vaatama, 7. J. Cimze, Kes nad on, 8. J. Kalniņš, Pime Ōd, 9. J. Melngailis, Kiikuge, metsa ladvad

21.05 ringhäälingu orkestri kontsert. Juh. Fr. Nikolai. Benoit, avamäng „Jeanne Hachette". Čaikovski, Troika-sōit. Grünfeld, Pizzicato. Rhode, pop. „Keler Bela pärlid". Ketelbey, Äratuskell. Delmas, Melankoolia. Benatzky, pop. op. „Valgehobu võorastemajas"

### Tartu 579.2 / 512 / 0,5

7.00—8.30 ülekanne Tallinnast  
17.30 heliplaate ja reklaami  
17.45 ülekanne Tallinnast  
18.45 inglise keele tund (mag. J. Silvet)  
19.15 ülekanne Tallinnast  
20.01 ilmateade  
20.05 ülekanne Tallinnast

## VÄLISMAINE SAATEKAVA

### Lahti 1807,2 / 166 / 40

### Helsingi 335,2 / 895 / 10

Igal äripäeval

8.05—8.20 rootsikeelne palvetund  
8.30—8.45 soomekeelne palvetund  
12.00 valuutakursid ★ 12.05 heliplaate  
12.30 börsiteat. ★ 12.45 päevauudised  
12.59 aeg, ilmat. ★ 18.50 uudised soome k. 18.59 aeg, ilmat. ★ 19.10 uudised rootsi k. 21.45 viimaseid teateid soome keeles  
22.00 viimaseid teateid rootsi keeles

17.00 ork.-kontsert. Ed. Strauss: Vals. Bece: Reverie d'automme. Volkmann: Serenaad. Suppé: Boccaccio, popurii. Albeniz: Tango. Harito: Mustlasromans. Sibelius: Vals



17.40 lugemistund  
18.00 lõõtsharmonika-kvarteti ettek.  
18.25 kõne ★ 18.40 turuteated  
19.15 inglise keele tund  
19.15 laule klaveri saatel  
20.05 kõne ★ 20.25 cello-kontsert  
20.45 „Soo“, kuuldemäng. Kannavad ette  
Soome rahvusteatri näitlejad

**Stokholm** 426,1 / 704 / 55  
**Motala** 135,7 / 221 / 30

14.30—15.00 solistide ettek. (laul ja klaver)  
15.20—16.00 Wagneri helit. kontsert helipl.  
18.05—18.30 lõõtsharmonika ettek.  
19.00—19.55 heliplaate  
20.30—21.00 koorikontsert  
21.30—22.15 solistide ettek. (harf, viiul, klaver). Albeniz: Prelüüd. Turina: Tants (klaver) — Debussy: Ilus õhtu. Tournier: Serenaad. Pillois: Süit (viiul ja harf). — Tournier: Metsaallik. Pierne: Impromptu-caprice (harf). — Debussy: Paadis. Falla: Hispaania tants (viiul ja klaver)  
23.00—24.00 kammerkontsert. Geminiani: Concerto grosso. — Caldara: Come raggio di sol. Cavalli: aaria „Serses“ (laul). — Sinigaglia: 2 meloodiat. Liljefors: 3 pala keelp.-orkestrile. Wibergh: 3 laulu. Sibelius: „Rakastava“, süit keelpillideorkestrile.

**Kalundborg** 1261 / 238 / 60  
**Kopenhagen** 255,1 / 1176 / 10

16.30—18.30 ajav.-kontsert ★ 21.30—22.20 ooperi-muusikat. Kavas: Thomas, Caikovski, Leoncavallo, Borodin ★ 22.35—23.05 laule ★ 23.30—0.10 kammermuus. ★ 0.10—1.30 tantsumuusika

**Luksemburg** 1304 / 230 / 150  
9.45—10.00 helipl. ★ 14.00—16.00 ork.-kontsert, helipl. ja teated ★ 20.30—21.30 ajav.-ja tantsumuusika

Austria eeskava

21.35—22.00 akordeoni ettek. ★ 22.20—22.35 kontsert ★ 22.40—23.15 austria kontsert. Kava s: J. Strauss, Kreisler, Ziehrer, Stolz, Lehar ★ 23.15 viini laule ★ 23.40 sümfooniakontsert. Mozart: Viiulikontsert nr. 4, ork. saatel. Jokl: Cinq petits Morceaux orkestrile. Schubert: Rosamunde-avam. ★ 0.30 tantsuplaate

**Riia** 514,6 / 583 / 15  
**Madona** 271,7 / 1104 / 20

6.55 läti laul ★ 7.35—8.05 kontsert  
12.00—12.30 börsiteated ja heliplaate  
16.20—17.00 Verdi ja Caikovski ooperimuu- sika (heliplaaidid)  
17.30—18.00 mandol.-ork. ettek.  
18.30—19.00 läti muusika mandol.-ork. ette- kandes. Isamaalisi laule. Šuberts: Melankoolia. Udriš: Vanad mälestused. Gornics: „Kurb jutustus“, valss. Buchards: „Mälestused“, valss Buchards: Mars  
20.05—21.05 orkestrikontsert. Gluck: avam. oop. „Alceste“. Beethoven: I sümfoonia. Mozart: avam. oop. „Võlulööd“  
21.25—22.00 läti muusika. Laule sopran J. Gothards'i ettek. — Abele: Lambur. Me- dinš: a) Berenika laul. b) Tants. (Ork. ettek.) — Laule.  
22.30 popul. kontsert heliplaadelt  
22.50 lõbusaid uudisheliplaate

**Varssav** 1345 / 212 / 120  
**Kattovice** 395,8 / 758 / 12

7.45 koraal ★ 7.48, 8.07 ja 8.25 helipl.  
12.57 aeg. Krakovi fanfaarid  
13.10—14.00 Nina Manska salongork. kont- sert. Friml: Valss. Drigo: Gavott ja bar- karol. Dvorak: Legend. Davydov: Pursk- kaevu juures. Liszt: Romanss. Czibulka: Gavott. Lulling: Katke india süüdist. Caikovski: Hispaania tants. Liadoff: Nuuskubakatoos. Cui: Romanzetta.

Scott: Valminud kirss. Szerapov: Valss

14.05—14.30 kontserdi järg  
16.45—17.45 tantsumuusika  
18.00—18.25 koorilaulud  
18.35—18.50 ooperifantaasiad helipl. Bizet: „Carmen“. Offenbach: „Hoffmanni lood“. Moniuszko: „Krahvinna“  
19.15—19.45 klaverikontsert (H. Cyvins- ka). Rozycki: a) Ave Maria, op. 50. b) Legend. c) Lainete mäng. Liszt: a) Pet- rarca-sonett, op. 104. b) Gnomen-Reigen. c) X ungari rapsoodia. Wagner-Liszt: Isolde surm  
21.00—21.45 ajaviitemuusika. Ringh. ork. ja M. Fogg (laul). Gebhard: Avamäng. — Laulukesi. — Macura: II osa süüdist „Kleks“. — Laulukesi. — Rust: „Üm- ber maailma“, mars  
22.00—22.45 II muusikaajalooline kontsert. Kavas XV ja XVI saj. autorid  
23.35—24.00 ja 0.05 tantsumuusika dancing „Adria'st“

Armsaim kohtamispaik on uuesti avatud

**Vene t. 1 KOHVIKUS Vene t. 1**

Ruumid remonteeritud ja eriti mugavad

**Palume külastada!**

**Heilsberg** 291,0 / 1031 / 75

7.35—9.00 varane kontsert ja teated  
17.00—18.30 pärastl.-kontsert. Kavas: Ga- de, Grieg, Lehar, Leoncavallo, Millöcker, Nicolai jt.  
18.50—19.15 tsitri-kontsert  
20.30—21.00 klassikaline klaverimuusika. Mozart: Romanss as-duur. Beethoven: Sonata e-moll  
21.15—23.00 R. Stolzi operett „Kadunud valss“  
23.30—1.00 tantsumuusika

**Königsvesterhausen** 1571 / 191 / 60

7.15—7.30 võimlem. ★ 7.35—9.00 kontsert  
13.00—13.55 lõunakontsert  
14.00—14.45 kerget ajaviidet helipl.  
17.00—19.00 pärastl.-kants. Weber: avam. „Oberon“. Bizet: fantaasia oop. „Car- men“. Joh. Strauss: Valss. Delibes: bal- leti-süit „Coppelia'st“. Mozart: avamäng „Röövimine Serailist“. Lortzing: fant. oop. „Nõidkütt“. Lanner: Valss. Adam: avam. „Kui ma oleksin kuningas“. Mas- cagni: fant. oop. „Cavalleria rusticana“. Dvorak: Slaavi tantsud nr. 5 ja 8  
19.00—19.20 raamatutund  
20.00—21.00 tantsumuus. helipl.  
21.30 lõbusaid stseene  
22.00—23.00 Elly Ney-trio mängib Beetho- veni ja Brahmsi. Beethoven: Trio d-duur. Brahms: Trio h-moll  
24.00—1.00 Euroopa-konts. Ungarist (üles- võte). Erkel: Pidulik avamäng. Dohna- nyi: Sümfoonilised minutid. Liszt: 9-s rapsoodia. Pesti fashing. Kodaly: „Hary Janos“. Ungari tants — Intermezzo. Bar- tok: Ungari talupojalaule. Hubay: „Mask“, balletimuus. Weiner: Ungari süit, IV osa

**Breslau** 315,8 / 959 / 60

7.35—9.40 hommikkontsert ja teated  
17.00—18.30 pärastl.-kontsert Berliinist  
18.55—19.20 laule soprani ettekandes  
20.20—21.00 Haffner-serenaad. Ringh. ork. kontsert. Mozart: Serenaad nr. 7  
21.10—24.00 tantsuõhtu  
24.00—1.00 Casimir Paszthory helindeid metsosopr., viiuli ja cello ettek.

**Berliin-Tegel** 356,7 / 841 / 100

7.15—7.30 võimlem. ★ 7.35—9.00 kontsert  
17.00—19.00 pärastl.-kontsert. Kavas: Hal-

vorsen. Cardoni. Komzak, Waldteufel, Rust, Gungl, Ries jt. Vaheajal kõne  
19.30—20.00 klaverikonts. Chopin, Brahms, Schumann  
20.20—20.40 tsitri, mandol. ja kitarri ettek. helipl.  
22.00—23.00 ajav.-muusika. Dressel: Õhtu- muus. väikelele orkestrile, op. 33. Kle- nau: Vanasaksa laulusüit. Roters: Tant- susüit väikelele ork., op. 23  
23.20—0.30 soprani, viiuli ja klaveri ettek. Kavas: Schumann, Schubert, Fiocco, Smetana jt.

**Hamburg** 331,9 / 904 / 100

7.35—8.00 ja 8.10—8.25 hommikkontsert  
17.00—18.30 pärastl.-kontsert Münchenist  
20.00—21.00 õhtumuusika. Recznick: ava- mäng oop. „Donna Diana“. Grimpe: In- termezzo, op. 22. Halvorsen: Varantase- na, süit. Gorodin: Polovetside tantsud  
21.10—23.00 Jos. Snaga operett „Husaaride tembutused“  
23.20 muusikaline vahemäng  
24.00—1.00 ajaviitemuusika. Bellini: ava- mäng „Puritaanlased“. Gluck: gavott oop. „Paris ja Helena“. Kutsch: Iga- vesti sinine taevass, valss Arditi järele. Geisler: Muusikute-süit. Weyler: Can- conetta. Köhler: Fantaasia. Kahnt: Ksülofonisoolo. Pata: Lõbus Teddy

**München** 405,4 / 740 / 100

8.00—9.30 varane kontsert  
17.00—18.30 videvikkontsert. Kavas: Bach, Haydn, Caikovski, Lortzing jt.  
18.50—19.15 laule sopr. ja tenori ettek.  
19.35—19.50 Fr. Liszti helindeid helipl.  
20.15—20.45 ajaviitemuusika  
21.10—23.00 sümfooniakontsert. R. Strauss: a) Don Juan, sümfooni. pilt, op. 20; b) 3 laulu sopr. ettek. Weber: a) Rübzahl- avam.; b) aaria oop. „Oberon“. Brahms: IV sümf. e-moll  
23.20 vahe-eeskava  
24.00—1.00 õomuusika

**Leipzig** 382,2 / 785 / 120

7.35—9.00 varane kontsert ja teated  
17.00—18.00 pärastl.-kants. Eerliinist  
18.15—18.50 laule kandle saatel  
19.20—20.35 Strausside helindeid ork. ettek.  
21.10 tantsumuus. Breslaust  
22.00 ajaviitekontsert Berliinist  
23.20 öökonsert Dresdenist. Haydn: Öö- muusika II. Beethoven: Ecossaisen. Schubert: Saks tantsud. Ries: Gondo- liera. Reznicek: muus. oop. „Donna Dia- na“. Klengel: katkeid serenaadist keelp.- orkestrile. Unger: 2 saks tantsu. Gfal- ler: Isa-valss. Drigo: balletimuus. „Es- meralda'st“. Siede: 2 pala. Joh. Strauss: Polka. Glinka: Capriccio

**Praha** 470,2 / 638 / 120

7.15—8.30 teated ja muusikat  
18.20— ja 18.35 heliplaate  
18.45—19.10 cellosooloid  
19.20—19.55 saks eeskava  
20.30—23.00 R. Wagneri ooper „Nürnbergi meisterlauljad“ (I ja II akt). Ulekanne  
Praha rahvusteatrilt  
23.15—23.30 heliplaate

**Viin** 506,8 / 592 / 120

17.10—17.45 pärastl.-kontsert helipl.  
18.40—19.10 klaveri ja bass-baritoni ettek.  
20.20—20.55 klaverikontsert. Beethoven: Sonata a-duur. Chopin: Nokturn, op. 48, nr. 1. Liszt: Rännakuuastad  
21.15 Joh. Brahms: Othello laule Shakes- peare „Hamletist“. Leitold dr. Gerein- ger'i poolt (esiettek.)  
21.30—22.30 ja 22.40—23.30 tantsu- ja ajav.- muusika  
23.50 Tund Vana-Viinis. Strauss-Lanner- kvarteti ettek.  
0.50—2.00 tantsuplaate

**Budapest** 550,5 / 545 / 120  
18.35—19.15 pärastlõunakontsert  
19.45—21.00 mustlasmuusika  
21.30—23.30 „Liszt Ferenc ühingu“ konts.  
23.50 tantsumuusika

**Bukarest** 364,5 / 823 / 12  
**Brasov (Radio Romania)** 1875/160/20  
18.00—19.00 ja 19.15—20.00 pärastl.-kontsert  
★ 20.20—20.45 helipl. ★ 21.00—21.30 Laza-  
ri: Sonaat klaverile ja viiulile ★ 21.45 ru-  
meenia laule ★ 22.05—23.00 kabareemuus.  
★ 23.20 muus. restoranist

**Pariis (Poste Parisien)** 312,8/959/60  
20.37—20.50 Bach: Sümfonia (helipl.) ★  
20.57 ja 21.30 helipl. ★ 23.55 kammermuus.  
★ 0.30—1.00 helipl.

**Droitwich** 1500 / 200 / 150  
**London National** 261,1 / 1149 / 50  
18.00 kammermuusika ★ 18.30 ajav.-muus.  
★ 19.15—20.00 tantsumuus. ★ 22.00—22.40  
ajav.-muusika ★ 24.00—1.10 kammerkons.  
Mozart: Kvartett. Williams: 5 müstilist  
laulu. Debussy: Kvartett g-moll. ★ 1.15—  
2.00 tantsumuusika (Droitwich)

**Moskva „Stalin“** 360,6 / 832 / 100  
18.30 rahvamuus. koori ja solistide ettek.  
★ 22.00 tantsu- ja ajav.-muusika

**Moskva Komintern** 1714 / 175 / 500  
18.55 kontsert punaväele ★ 19.30 küla-ees-  
kava

## KODUMAINE SAATEKAVA TEISIPÄEVAL, 20. NOV.

**Tallinn** 410,4 / 731 / 20  
Tallinn RKS

7.00 äratusmäng  
7.05 võimlemine (Ernst Idla)  
7.20—8.30 hommikukontsert heliplaadidelt

Tallinn-Lasnamäe

17.30 heliplaate ja reklaami  
17.45 välismaisi päevauudiseid  
18.00 heliplaate  
18.15 kodumaisi päevauudiseid  
18.30 lastetund

19.00 „Hõissa, pulmad!“ (heliplaadid).  
Grieg. Pulmapäev Troldhaugenis — Marek  
Weber'i orkester. Hall, valss „Tuul-  
te pulm“ — Salongork. Juh. Cl. Schmal-  
stich. Eesti rahvaviis „Pulmalust“ —  
Karl Ots (tenor). Rhode. Okasroosikese  
pulmasõit — Ferdý Kauffmann'i orkester.  
Prichystal, karakterpala „Pulm  
hommikumaal“ — Dajos Bela orkester.  
Vienna & Pola, Mr. Mickey Mouse'i  
palm — Raie da Costa (klaver). Jessel,  
karakterpala „Roosi pulmarong“ — Fer-  
dy Kauffmann'i orkester. Tammeveski,  
Hiiu pulm — Sekstett orkestriga

19.30 kolonel-leitnant A. Balder: Kaitse-  
liit ja riigikaitse  
20.00 ajanäitaja-õendus  
20.01 ülekanne Tartust

20.05 eesti muusikat. Kavas: M. Saar'e  
helitõde. 1. Laulud: a) Kus on kurva  
kodu, b) Neule. 2. Klaveripalad: a) Pre-  
lööd, b) Hetk. 3. Laulud: a) Kutse puu-  
dele minemiseks, b) Kosilaste kiituseks.  
4. Klaveripalad: a) Laul männile, b)  
Improviseeritud rahvaviisi teemal. Esitavad:  
Karl Ots (tenor) ja Olav Roots (laver)

20.35 E. Waldteufel'i valss heliplaadidelt.  
„My Darling“ — Marek Weber'i orkester.  
„Lilledevals“, „España“ — Edith  
Lorand'i orkester. „Taevashõimel“, „Si-  
reenide võlu“ — Vilni Boheme-orkester.  
„Minu unistus“, „Dolores“ — Edith Lo-  
rand'i orkester. „Uisklejad“ — Columbia  
salongorkester

21.00 esperantokeelne nädalakroonika

21.10 „Huvimatik“ sümfoniilise muusikas-  
se“. (Kontsert nr. 11 heliplaadidelt).  
R. Schumann, a) avamäng „Manfred“ —

B. B. C. sümfoniaorkester. Juh. Adrian  
Boult, b) Karneval-süit — Londoni süm-  
foniaork. Juh. Landon Ronald. Seletusi  
annab Albert Üksip

**Tartu** 579,2 / 512 / 0,5  
7.00—8.30 ülekanne Tallinnast  
17.30 heliplaate ja reklaami  
17.45 ülekanne Tallinnast  
20.01 ilmateade  
20.05 ülekanne Tallinnast

## VÄLISMAINE SAATEKAVA

**Lahti** 1807,2 / 166 / 40

Soome keeles

17.00 ringh. ork. kontsert. Blon: Marss.  
Lincke: avam. „Vakiri pulm“. Strauss:  
Austria külapääsukesed, valss. Arman-  
dola: Mälestusi Kairost, süit. Michiels:  
Cardas nr. 8. Joyce: Mälestusvalss  
17.40 kitarri- ja balalaika-sooloid  
18.00 ork.-kontserdi järg. Nedbal: mel. op.  
„Poolaveri“. Waldteufel: Alati või ialgi,  
valss  
18.35 ja 19.15 kõne.  
19.35 klaverikontsert. Beethoven: Sonaat  
es-duur, op. 110  
20.10 Turku linnaork. sümf.-kontsert.  
Dvorak: Sümfonia e-moll, Gounod: Va-  
lentinil palve oop. „Faust“. Borodin: aar.  
oop. „Vürst Igor“. Liszt: Les preludes,  
sümf. pilt

**Helsingi** 335,2 / 895 / 10

Rootsi keeles

17.00, 17.40 ja 18.00 Lahti ★ 18.25 kõne  
18.40 turuteat. ★ 19.15 kõne ★ 19.35 Lahti  
19.35 kõne ★ 20.10 Lahti

**Stokholm** 426,1 / 704 / 55

**Votala** 1357 / 221 / 30

14.00—15.00 ajaviitemuus. Kopenhaagenist  
15.20—15.45 viola d'amore ja čembalo ettek.  
18.25 laule ★ 18.45—19.45 heliplaate  
22.15 viini valsse ork. ettek. Joh. Strauss:  
Lood Viini metsast. Jos. Strauss: Deni-  
riumid. Joh. Strauss: Acceleratsioonid  
23.00—24.00 ringh. ork. kontsert. J. S.  
Bach: Koraali avam. Händel: Kontsert  
nr. 1, g-moll orelile ja ork. Beethoven:  
Egmont-avamäng. Bossi: Spozalizio viiu-  
lile, cellolole, orelile ja harfile. Falla:  
„Võluri armastus“, katkeid. Rossini: La  
danza

**Katundborg** 1261 / 238 / 60

**Kopenhagen** 255,1 / 1176 / 10

16.15—18.15 kontsert ★ 21.30—22.10 muus.  
Joh. Strauss'i operetest ★ 22.35—23.00 itaa-  
lia meistreid ork. ettek. Kavas: Vivaldi.  
Corelli ★ 23.15—23.35 inglise klaverimuus.  
★ 23.35—24.00 slaavi ja ungari tantse ★  
24.00—1.30 tantsumuusika

**Luksemburg** 1304 / 230 / 150

9.45—10.00 helipl. ★ 14.00—16.00 ork.-kont-  
sert, helipl. ja teated ★ 20.30—21.30 ajav.-  
ja tantsumuusika

Belgia eeskava

21.45—22.00 tantsumuus. ★ 22.20—22.35 ja  
22.40—23.05 belgia kontsert. Kavas: Lee-  
mens, Soiron, Dupuis jt. ★ 23.05 laule  
klaveri saatel ★ 23.35 ork.-kontsert. Čai-  
kovski: Serenaad do mažoor ★ 24.00 Clau-  
de Debussy klaveripalu ★ 0.30 tantsumuus.

**Riia** 514,6 / 583 / 15

**Madona** 271,7 / 1104 / 20

6.55 koraal ★ 7.35—8.05 kontsert  
12.00—12.30 bõrsiteated ja heliplaate  
16.45—17.45 salongumuusika  
18.15—18.35 bariton Jos. Schwarz'i 10 a.  
surmapäeva mälest.  
19.35—20.00 läti laule ork. ettek.

20.40—21.35 kammermuusika. Schubert:  
Kvintett c-duur

22.15 Anton Rubinstein'i helitõde. 1. Kat-  
keid oop. „Mäskiball“. 2. Balletimuusika  
oop. „Deemon“. 3. Valse caprice. 4. Bal-  
letimuus. oop. „Feramor“

**Varssav** 1345 / 212 / 120

**Kattovice** 395,8 / 758 / 12

7.45 koraal ★ 7.48, 8.07 ja 8.25 helipl.  
12.57 aeg, Krakovi fantaarid  
13.10—13.45 Seredyński orkestri kontsert.  
Neinecke: Titaanide marss. Krome:  
„Kevad“, valss. Fischer: Chaplinade.  
Wisner: Serenaad. Lehar: „Lõoke“, po-  
purii. Petras: Marss. Fučík: Florentiini  
marss. Rust: Hispaania legend. Haberl:  
„Salem Aleikum“, marss-intermetso

14.05—14.30 kontserdi järg

16.45—17.45 vene muusika kontsert A. Her-  
man'i kammerork. ettek. Glasunov: kat-  
keid balletist „Aastaajad“. Mussorgski:  
a) Hopak, b) Laul. Rachmaninov: Ser-  
enaad, op. 3 nr. 5. Ljadov: „Lahkus“,  
laul. Čaikovski: a) „Kes tunneb igat-  
sust“, laul, b) „Segatud unelm“, inter-  
metso. c) Eleegia. Mussorgski: „Krim-  
mis“, väike süit kolmes osas.

18.00—18.25 Brahms: Sonaat d-moll klave-  
rile ja viiulile (helipl.)

18.35—18.50 laule (H. Korf)

19.15—19.45 orkestrikontsert. Moniuszko:  
avam. oop. „Halka“. Grieg: a) Põhja  
rahvas. b) Kuninglik laul süidist „St-  
gurd Jorsalfar“. Rossini: avam. ooperist  
„Sevilla habemeajaja“

20.00—20.20 ja 20.30—20.45 ajaviitemuusika  
kohvik „Adria'st“

21.00—23.30 Offenbach'i ooper „Pariisi elu“  
0.05 Ravel: a) Introduction ja Allegro  
harfile, keelp. kvartetile, flöödile ja  
klarinetile, b) Süit nr. 2 „Daphnis ja  
Chole“ (helipl., seletustega)

**Heilsberg** 291,0 / 1031 / 75

7.35—9.00 varane kontsert ja teated  
17.00—18.15 pärastl.-kontsert. Kavas: Čai-  
kovski, Hartmann, Joh. Strauss, Glinka,  
Brahms jt.

18.15—19.15 kodumuus. solistide ettek.

21.15 rahvustund Königsvesterhausenist.

Ettek. keelp.-kvartetilt

22.00—23.00 kuuldemäng Breslaust

23.40 heliplaate

24.00—1.00 tantsumuus. Münchenist

## Tehniline nõuanne

amatööridele Tallinna  
parimate raadioeri-  
teadlaste poolt.

**JAAKSON & JÄTMAR**

Endla 9, telef. 448-83

**Königsvesterhausen** 1571 / 191 / 60

7.15—7.30 võimlem. ★ 7.35—9.00 kontsert  
13.00—13.55 lõunakontsert. Kavas: Adam,  
Chopin, Lincke jt.

14.00—14.45 orkestrikontsert helipl.

17.00—18.30 pärastl.-kontsert. Weber: eel-  
mäng „Abu Hassan“. Weber: mel. „Pre-  
ciosa'st“. R. Strauss: aaria „Roosideka-  
valerist“. Urbach: mel. Schuberti helin-  
deist. Brahms: Armastuslaulu-valss.  
Dvorak: Rapsodia. d'Albert: eelmäng  
„Arašoit“

18.30—19.00 heliplaate

20.10—21.00 muusika A-st kuni Z-ni (heli-  
plaate ja lõbusad vahelaulud)

21.15 rahvustund (v. Heilsberg)

22.00—23.00 kuuldemäng

24.00—1.00 tantsumuus. Münchenist

**Breslau** 315,8 / 959 / 60

7.35—8.00 ja 8.15—9.30 hommikukontsert  
17.00—18.30 pärastl.-kants. Kavas. Haydn,  
Urbach, R. Strauss, Pachernegg jt.

19.15—19.50 ettekandeid metsasarvekvarte-  
tilt. Kavas: Weber, Diewitz, Kücken,  
Lange jt.

21.15—22.00 rahvustund Königsvesterhau-  
senist

22.00—23.00 „Golgatha“, kuuldemäng





## Võimlemine ringhäälingus - põhiseise



Põlvseis

Ista  
kõverdunud  
põlvedega

Rätseplste

Pikkiste

Põlviste

Uppseis

Pikk' isteseendis  
kere kallutus taha

23.25 10 min. Ühilineamatõõridele  
23.35 muusikaline vahemäng  
24.00—1.00 öökonsert (v. Hamburg)

**Berliin-Tegel** 356.7 / 841 / 100  
7.15—7.30 võimlem. ★ 7.35—9.00 kontsert  
17.00—18.40 päraslt-kontsert Leipzigist  
18.40—19.00 Reuss: Oktett puhkpillidele,  
op. 37  
19.30—20.30 lõbus tund  
21.15—22.00 rahvustund (v. Heilsberg)  
22.30—23.00 kodumuusikat  
23.25 Mozarti helit. kodus ettekandmiseks  
24.00—1.00 õhtukontsert. Halvorseni õh-  
tune maastik. Kaun: Hällilaul. Kark:  
Muinasjuturaamatust. Godard: Berceuse  
(viilul). Niemann: Kuupaisteline õõ.  
Schmidt: Õnnelik lapseõlv (keelpillide-  
kvartett). Clemens: Üksildane õõ. Mozart:  
Väike õõmuusika

**Hamburg** 331.9 / 904 / 100  
7.35—8.00 ja 8.10—8.25 hommikkontsert  
17.00—18.30 pärasltõunakontsert  
20.00—21.00 õhtukontsert. Kaasteg.: sopr.,  
klaver ja orkester. Schubert: Avamäng  
e-moll. Mozart: aaria oop. „Röövimine  
Seraillist“. Reuss: Kontsert klav. ja or-  
kestrile, op. 48. Weber: aaria oop. „Va-  
bakütt“. Beethoven: Leonore-avam. III  
21.15—22.00 rahvustund (v. Heilsberg)  
22.00—23.00 „Oli kord — üks müts“, mood-  
ne raadio-muinaslutt  
23.20 muusikaline vahemäng  
24.00—1.00 õõmuusika. Mozart: Serenata  
notturna. Mozart-Paulsen: Süit nr. 2,  
oop. „Figaro pulm“. Beethoven: kaks  
marssi klaverile neljal käel. Schubert:  
Saksa tantsud. Weber: avam. „Abu Has-  
san“. Schumann: 2 poloneesi klaverile  
neljal käel. Reinecke: Tants külapärna  
all. Schubert: Sõjamarss nr. 3

**München** 405.4 / 740 / 100  
8.00—9.30 varane kontsert  
17.00—18.30 videvikkontsert. Kavas: Hum-  
perdinck. Schubert, Flotov, R. Strauss,  
Dvorak jt.  
19.30—19.50 viis tenorit laulab (helipl.)  
21.15—22.00 kodumuus. Königsvesterhaus.  
22.00—23.00 solist. ja šrammelkop. kontsert  
23.20—24.00 õhtumuusikat instrumentaal-  
kvinteti. Iõõtsharmonika jt. ettek.  
24.00—1.00 tantsumuusika

**Leinzig** 382.2 / 785 / 120  
7.35—9.00 varane kontsert ja teated  
17.00—18.30 päraslt-kontsert. Kavas: Blu-  
mer, Merklng, Sinigaglia, Jos. Strauss,  
Mozart jt.  
19.20—20.35 kodumuusikat  
21.15 rahvustund (v. Heilsberg)  
22.00—23.00 kuuldemäng  
23.20 Gerhard Schielderup-tund. 1. kõne.  
2. Avam. muus. draamale „Norra pulm“.  
3. Väike norra süit. 4. Trio c-duur klav-  
erile, viiulile ja cellole. 5. Kevadtant-  
sud, süit 5-es osas. 6. Suvioõõ fjordis

**Praha** 470.2 / 638 / 120  
7.15—8.30 teated ja muusikat  
18.05 ja 18.25 heliplaate  
18.50—19.10 Borodini klaveripalu  
19.20—19.55 saksa eeskava  
20.10—20.30 popurrii popul. slovaki rahva-

laulest mustlasork. ettek.  
20.30—21.40 ooperi ülekanne  
21.55—22.25 N. Orloffi klaverikontsert. Ka-  
vas: Scarlatti, Franck, Chopin  
23.15—23.30 heliplaate

**Viina** 506.8 / 592 / 120  
17.10—17.55 kuulsaid kunstnikke helipl.  
18.25 Rachmaninov: Faust-sonaat (klaver)  
20.45—21.40 rahvumuusikat  
23.00—23.30 oreli-palu. Joh. Seb. Bach:  
Toccata. Adagio ja Fuga c-duur  
23.50 tantsumuusika  
1.00—2.00 öökonsert heliplaadelt

**Budapest** 550.5 / 545 / 120  
18.35—19.15 Bachi klaveripalu  
19.45—20.25 laule klaveri saatel  
21.00—22.20 kammermuusikat  
22.40—23.10 sõjaväeork. kontsert  
24.00 heliplaate

**Bukarest** 364.5 / 823 / 12  
**Brasov (Radio Romania)** 1875/160/20  
18.00—19.00 ja 19.15—20.00 ajav.-muus. heli-  
plaadelt ★ 20.20—20.45 kammermuus. heli-  
plaadelt ★ 21.00—22.45 sümfooniakontsert  
★ 22.45—23.00 heliplaate

**Paris (Poste Parisien)** 312.8/959/60  
21.30 havaliorkestri kontsert ★ 22.15 ajav.-  
muus. ★ 23.00—23.40 ork.-kontsert ★ 23.55  
kontserdi järg ★ 0.30—1.00 heliplaate

**Droitwich** 1500/200/150  
**London National** 261.1 / 1149 / 50  
18.30 kammerkontsert ★ 19.15—20.00 tant-  
sumuus. ★ 21.20—21.30 helipl. ★ 22.00 süm-  
fooniakontsert. Dvorak: Looduses, avam.  
Bell: Sümf. f-moll. Mussorgski: õõ lagedal  
mäel ★ 23.10—23.30 kirev tund ★ 0.20  
kvarteti ettek. ★ 1.15—2.00 tantsumuusika  
(Droitwich)

**Moskva Komintern** 1714 / 175 / 500  
18.55 kontsert punaväele ★ 19.55 kontsert  
kõlale ★ 21.00 sümfooniakontsert

### KODUMAIINE SAATEKAVA

KESKNÄDALAL, 21. NOV.

**Tallinn** 410.4 / 731 / 20  
Tallinn RKS

7.00 äratusmäng  
7.05 võimlemine (Ernst Idla)  
7.20—8.30 hommikkontsert heliplaadidelt  
Tallinn-Lasnamäe  
17.30 heliplaate ja reklaami  
17.45 välismaisi päevauudiseid  
18.00 heliplaate  
18.15 kodumaisi päevauudiseid  
18.30 põllumalanduslikke teateid  
18.45 „Kaia“ peatoimetaja H. Oidermann:  
Välispoliitiline ringvaade  
19.15 heliplaate  
19.30 „Põllumalanduse“ toimetaja arg.  
J. Saaron: Nõuandeid põllumeestele  
20.00 ajandajate-õiendus  
20.01 ülekanne Tartust  
20.05 kontsert. Juh. R. Palm. Sekstett:  
Lincke, avamäng „Printsess Rosine“.  
Huyts, romanss „Jumalagajätt“. Schme-  
ling, süit „Õhtu Aranjuez'is“. Gillet, Va-  
hea ja gavott. Waldeufel, valss „Armas-

tuse ingel“. Siede, karakterpala „Ilus  
jaapanlanna“. Joh. Strauss, pop. op.  
„Mustlasparun“. Lülling, valss „Ranna-  
lained“, de Micheli, Kevadeunistus. Kel-  
ler Bela. Liblikajaht. Hartmann, Hälli-  
laul. Dreyer, Hispaania marss  
21.30 vana tantsumuus. heliplaadidelt

**Tartu** 579.2 / 512 / 0,5  
7.00—8.30 ülekanne Tallinnast  
17.30 heliplaate ja reklaami  
17.45 ülekanne Tallinnast  
20.01 ilmataede  
20.05 ülekanne Tallinnast

### VÄLISMAINE SAATEKAVA

**Lahti** 1796.4 / 167 / 54  
**Helsingi** 335.2 / 895 / 10  
17.00 ringh. ork. kontsert. Mendelssohn:  
Athalia, avam. Halvorsen: Tema con  
variazioni. Kalman: Külalapsed, valss.  
Lehar: mel. op. „Paganini“. Brahms:  
Ungari tantsud nr. 1, 5 ja 6  
17.50 10 min. tütarlastele ★ 18.00 lastetund  
19.15 laule ★ 19.35 kõne  
19.55 trompeti-soolosis ★ 20.15 kõne  
20.30 vesteid ★ 20.50 tantsumuusika

**Stokholm** 426.1 / 704 / 55  
**Natala** 1257 / 221 / 30  
14.30—14.50 Liszti klaveripalu. 1. Serenaad  
Shakespearre järele. 2. Armastusunelm.  
3. Leinarong  
15.10—16.00 ajavijitemuusika  
18.05—18.20 Th. Verhey: Kontsert g-moll,  
op. 47 klarnetile ja klaverile  
18.45—19.45 helipl. ★ 20.50—21.25 kabaree  
21.55 Beethoveni sümf. nr. 2, d-duur.  
(Adagio molto. Allegro con brio — Larg-  
hetto — Scherzo: Allegro — Allegro  
molto  
23.00—24.00 moodne tantsumuusika

**Kalundborg** 1261 / 238 / 60  
**Kopenhaagen** 255.1 / 1176 / 10  
16.30—17.15 ja 17.45—18.30 kontsert ★ 21.00  
kuni 22.00 taani helilooiaid ork. ettek. ★  
22.00—22.30 koorikontsert ★ 23.15—23.30  
prantsuse flöödi-muus. ★ 24.00—1.30 tant-  
sumuusika

**Luksemburg** 1304 / 230 / 200  
9.45—10.00 helipl. ★ 14.00—16.00 ork.-kont-  
sert, helipl. ja teated ★ 20.30—21.30 ajav.-  
ja tantsumuusika  
Sveitsi eeskava  
21.40—22.00 akordeoni ettek. ★ 22.20—22.35  
ork.-kontsert ★ 22.40 Sveitsi kontsert ★  
22.20 oreli-kontsert ★ 23.50 orkestri ettek.  
Kavas: Lincke, Komzak, Maillart, Mouton,  
Ketelbey jt. ★ 0.25 tantsuplaate

**Joh. Hinno** elektrotehnika  
tööstus

TALLINN, Vene 1, tel. 436-80

Raadio, mootorratta ja auto  
akumulaatorite laadimine,  
parandamine ja uute tegemine

**Riia** 514,6 / 583 / 15  
**Madona** 271,7 / 1104 / 20  
 6.55 läti laul ★ 7.35—8.05 Kontsert  
 12.00—12.30 borsiteated ja heliplaate  
 16.50—17.20 läti muusika (helipl.)  
 18.20—19.00 heliplaate  
 20.05—21.00 katkeid „Lehari op. „Naerastuste maa“  
 21.25 orkestrikontsert. Schubert: Sõjamarss, Mendelssohn: Kevadlaul, Mozart: Hällilaul, Schubert: a) Ave Maria, b) Merekaldal, Joh. Strauss: Kevadheliid, valss, Chopin: Polonees a-duur, — Vahaeag. — Läti marss, Lehar: Kuld ja hõbe, valss  
 22.30—23.30 välissaatjate ülekanne  
**Varssav** 1345 / 212 / 120  
**Kattovice** 395,8 / 758 / 12  
 7.45 koraal ★ 7.48, 8.07 ja 8.25 helipl.  
 12.57 aeg, Krakovi fanfaarid  
 13.10—14.00 tantsumuusika  
 14.05—14.30 kuulsate metsosopranite ja kontraaltode ettek. helipl. Conchita Velasquez, M. Olszevska, V. Verminska ja Emma Leisner  
 17.00—17.45 Adamska-Grossman'i orkestri kontsert. Arends: balletisüit „Salambo“, Rozycki: Lucrèce palve oop. „Beatrice Cenci“, Moszkovski: Kontsertvalss, Lindsay: Mängutoos, Renée: Canzonetta, Cesol: „Senta“, argentiina tango. Põr: Ungari õõ  
 18.00—18.25 aariaid ja laule (F. Krysiévicz)  
 18.35—18.50 klaveri ettek. (W. Murdoch) helipl.  
 19.15—19.45 kammermuusika kontsert. Rubinstein: Trio b-duur, op. 52  
 20.00—20.20 ja 20.30—20.45 Joh. Straussi valsse ringh. ork. ettek. 1. Kus õitsevad sidrunid. 2. Perpetuum mobile. 3. Sinise Donau kaldal. 4. Vein, naised ja laul. 5. Jutustised Viini metsast  
 21.00—21.45 ajaviteemusika. Ringh. ork. ja Jurand'i koor  
 22.00—22.30 Chopin'i helitööde kontsert (M. Münz). a) Nöktörn es-duur, op. 55 nr. 2. b) Impromptu ges-duur, op. 51 ja as-duur, op. 29. c) Kaks etüüdi: f-duur ja a-moll, d) Tarantella as-duur, op. 43  
 22.40—23.00 laule (G. Czapliski)  
 23.15—24.00 ja 0.05 tantsumuusika dancing „Paradis'ist“  
**Heilsberg** 291,0 / 1031 / 75  
 7.35—9.15 varane kontsert  
 17.00—18.45 pärastlõuna-kontsert. Kavas: Brahms, Beethoven, Mozart, Händel, Kienzl, Liszt jt.  
 19.25 muusikat keelp-triolo ja klarnetile. Stamitz: Kvartett es-duur. Winter: Kvartett es-duur  
 20.05—20.30 laule aidi ettekandes  
 21.00—23.00 õhtumuus. solistidele ja koorile  
 24.00—1.00 õõmuus. Berliinist  
**Königsvusterhausen** 1571 / 191 / 60  
 7.35—9.00 varane kontsert  
 13.10—15.00 lõunakontsert Leipzigist  
 15.25—16.10 saksa heliloojaid helipl.  
 17.00 Barnabas von Geczy kammerork. ettek.  
 19.00—20.00 koorilaule ja orelimuusikat  
 20.25—21.10 R. Wagneri avamänge: 1. Parsifal. 2. Tannhäuser  
 21.30 H. Wolf: Itaalia serenaad, Draeseke: Traagiline sümfonia nr. 3. Ringh. ork. ettekandes  
 24.00—1.00 öökonsert Hamburgist  
**Breslau** 315,8 / 959 / 60  
 10.05—11.00 hommikpõhja  
 17.00—19.00 kontsert Königsvusterhausen.  
 19.00—20.00 vaimulik konts. Königsvusterhausenist  
 21.00 nelj. Joh. Brahmsi kuld balalaika ettek. Lõpüks Joh. Brahmsi rekvieem solistidele, koorile ja orkestrile  
**Berliin-Tegel** 356,7 / 841 / 100  
 7.15—7.30 võimlem. ★ 7.35—9.00 kontsert  
 17.00—19.00 pärastlõuna-kontsert Königbergist

19.30—20.20 orel, cello ja baritoni kontsert. Joh. Seb. Bach: Prelüüd h-moll orelile. Händel: Sonaat g-moll cellole ja orelile. Schubert: Laule baritoni ettek. Reger: Aaria cellole ja orelile. Schubert: Laule baritoni ettek. Reger: Benedictus orelile, op. 59  
 20.20—20.40 rahvalaule koori ettek.  
 21.00—22.00 Bachi helit. konts. Münchenist  
 22.00—22.10 orelipalu heliplaadelt  
 23.20—1.00 õõmuusika. Marschner: avam. „Hans Heiling“, Čaikovski: Andante cantabile, Sommer: Dramaatilise fantaasia, Bullerian: Eleegia, Ortleb: Capri sinises koopas, Ries: Unelaul, d'Albert: „Surnud silmad“, melood. Cornélius: Tule, meie rändame koos, Schumann: a) Unistus, b) õhtulaul (viul). Haydn: Adagio. Henselt: Novelett, Grieg: Eleegiline meloodia, Kahnt: Romanss, Kick-Schmidt: Koduigatus, Schubert: Ave Maria, Liszt: Consolations

**Hamburg** 331,9 / 904 / 100  
 7.35—9.15 hommikkontsert  
 17.00—18.30 konts. Königsvusterhausenist  
 19.00—20.00 Heinrich Schütz'i kontsert. Kaasteg.: bass, cembalo, orel, koor ja orkester  
 20.25—20.45 Joh. Brahmsi laule soprani ja tenori ettekandes  
 21.00—22.15 kuuldemäng  
 22.15—23.00 L. Beethoven'i c-moll-sümfonia  
 23.30—1.00 öökonsert. Händel: Surnute-marss „Saul'ist“, Gluck: avam. oop. „Alceste“, Gluck: mel. oop. „Orpheus ja Eurydike“, Mozart: süit. oop. „Idome-neo“, Haydn: andante „Kellade-sümfonia“, Beethoven: Romanss g-duur viiulile ja orkestrile. Schubert: a) avamäng oop. „Alphonso ja Estrella“, b) Invocation, Leonhardt: 9. nov. langenud

**München** 405,4 / 740 / 100  
 7.35—9.10 varane kontsert  
 17.00—18.30 videvikkontsert Königsvusterh.  
 18.50—19.10 viiulisoolisid  
 20.00—20.40 kuuldemäng  
 21.00—22.00 Joh. Seb. Bachi helit. ork. ettek. I. Avam. kantaadile nr. 29. 2. „Air“ süidist d-duur. 3. Kontsert viiulile ja ork. a-moll. 4. Kantaat alt-soolole ja keelpill-orkestrile. 5. Brandenburgi konts. nr. 3 g-duur  
 22.00 rahvamuusikat  
 22.40—23.00 laule baritoni ettek.  
 23.20 vahe-eeskava  
 24.00—1.00 õõmuusika Berliinist

**Leipzig** 382,2 / 785 / 120  
 7.35—9.00 varane kontsert ja teated  
 17.00—18.00 pärastlõuna-kontsert  
 19.20—20.00 vaimulikku kammermuusikat solistide ettek.  
 21.10—23.00 vaimulik kontsert. Müller: Saksa sangarreekvieem segakoorile ja suure orkestrile. Bruckner: Suur messe f-moll neljale soolohäälele, segakoorile, orkestrile ja orelile.

**Praha** 470,2 / 638 / 120  
 7.15—8.50 teated ja muusikat  
 18.30 ja 18.50 heliplaate  
 19.20—19.55 saksa eeskava  
 20.10—20.40 aariaid ooperiest  
 21.00—23.00 Praha filharmoonia III kontsert Smetana-saalist, Kavas: Frescobaldi, Vivaldi, Debussy, Roussel jt.  
 23.15—23.30 heliplaate

**Viin** 506,8 / 592 / 120  
 17.05—17.50 viini muus. heliplaadelt  
 18.20—18.50 H. Pfitzner: Sonaat cellole ja klaverile, fis-moll  
 20.15 koorilaule  
 21.05—23.30 sümf.-kontsert. Joh. Brahms: I sümfonia, c-moll, Mozart: Konts. klaverile ja ork. a-duur, Dukas: Võluõppur, sümf. pilt, Pék-Mangiagalli: Sortilegi klaverile orkestri saatel (esiettek.)  
 23.20—23.30 esperanto-väliteenistus

23.50 tantsumuusika  
 1.30—2.00 Vilaggi-sekstett mängib (heliplaadid)  
**Budapest** 550,5 / 545 / 120  
 18.00—19.00 ungari laule mustlasork. ettek.  
 19.30—20.30 jazzkapelli ettek.  
 21.05—23.25 kontserdi ülekanne Viinist  
 23.45 mustlasmuusika  
**Bukarest** 364,5 / 823 / 12  
**Brasov (Radio Romania)** 1875/160/20  
 18.00—19.00 ja 19.15—20.00 ringh. orkestri kontsert ★ 20.20—20.45 rahvalaule kogu maailmast (helipl.) ★ 21.00—21.30 kammermuus. kvarteti ettek. ★ 21.45 laule ★ 22.05 kammermuus. järg ★ 22.35—23.00 ja 23.20 muus. restoranist  
**Paris (Poste Parisien)** 312,8/959/60  
 21.30—21.45 mustlasmuus. helipl. ★ 21.50 vanu prantsuse laule helipl. ★ 22.15—22.40 kontsert ★ 23.55 tantsumuus. ★ 0.30—1.00 helipl.

**Droitwich** 1500 / 200 / 150  
**London National** 261,1 / 1149 / 50  
 17.15 ork.-kontsert. Kavas: Sibelius, Dvorak, Schubert, Ravel ★ 18.45 kvinteti ettek. ★ 19.15—20.00 balalaikaork. kontsert ★ 21.30 klaverikonts. ★ 21.40—23.10 Rimski-Korsakovi ooper „Lumehelbeke“ ★ 24.00 soprani ja klaveri ettek. ★ 1.00—2.00 tantsumuusika (Droitwich)

**Moskva „Stalin“** 360,6 / 832 / 100  
 18.25 ooperi ülekanne ★ 22.30 tantsu- ja ajav.-muusika

**Moskva Komintern** 1714 / 175 / 500  
 18.30 sümfoniakontsert ★ 19.30 küla-eeskava

## KODUMAINE SAATEKAVA NELJAPÄEVAL, 22. NOV.

**Tallinn** 410,4 / 731 / 20  
**Tallinn RKS**

7.00 äratusmäng  
 7.05 võimlemine (Ernst Idla)  
 7.20 hommikkontsert heliplaadidelt  
 8.15—8.30 nõuandeid perenaistele (Ellen Lindeberg)

Tallinn-Lasnamäe  
 17.30 heliplaate ja reklaami  
 17.45 välismaisi päevauudiseid  
 18.00 heliplaate  
 18.15 kodumaisi päevauudiseid  
 18.30 heliplaate  
 18.45 ülekanne Tartust

19.15 Joseph Schmidt (tenor) laulab. (Heliplaadid). Neli laulu helifilmist „Kui oled noor, kuulub maailm Sulle“: a) Hans ja Karl May, valsslaul „Kui oled noor, kuulub maailm Sulle“, b) Itaalia laul „Taritomba“, c) Hans ja Karl May, „Vaid see, kes tunneb igatsust“, d) Hans ja Karl May, pasodoble „Lisetta“, e) Hans May, „Laul vallutab maailma“

19.30 peaministri asetäitja K. Einbundi kõne  
 20.00 ajanäitaja-õendus  
 20.01 ülekanne Tartust

20.05 kammermuusika-kontsert Artur Lemba helitööde. (Ülekanne „Estonia“ sinisest saalist). 1. Keelpillide trio. 2. Viiulisonaat. 3. Klaveripalad: a) Toccata ja fuga, b) Pastorale, c) Intermezzo. 4. Keelpillide kvartett. 5. Klaveri-trio. Kaastegavad: Autor (klaver), R. Palm (I viul) A. Mill (II viul), A. Saat (vioola) ja A. Karjus (cello)

**Fartu** 579,2 / 512 / 0,5  
 7.00—8.50 ülekanne Tallinnast  
 17.30 heliplaate ja reklaami  
 17.45 ülekanne Tallinnast  
 18.45 soome keele tund (R. Janno)  
 19.15 ülekanne Tallinnast  
 20.01 ilmateade  
 20.05 ülekanne Tallinnast





## VÄLISMAINE SAATEKAVA

**Lahti** 1807,2 / 166 / 40  
**Soome keeles**  
 17.00 orkestri-kontsert ★ 18.00 kõne  
 18.25 viiulisoolosid. Rhené-Baton: Orientaalne fantaasia. Sibelius: Romanss c-duur. Gounod-Sarasate: Margarete  
 19.15 laule ★ 20.00 retsitatsioon  
 20.20 ringh. ork. kontsert. Bach-Ekman: Prelüüd ja fuuga e-moll. Haydn: Sümf. b-duur. Liszt: Klaverikontsert es-duur. Massenet: katkeid südist „Cid“

**Helsingi** 335,2 / 895 / 10  
**Rootsi keeles**  
 17.00 Lahti ★ 18.00 lugemistund  
 18.25 Lahti ★ 19.15 inglise keele tund  
 19.40 laule ★ 20.00 kõne ★ 20.20 Lahti

**Stokholm** 426,1 / 704 / 55  
**Motala** 1357 / 221 / 30  
 14.00 laule ★ 14.30—15.15 vana tantsumuus.  
 15.40—16.00 čellokontsert. Goëns: Sõnada laul. Register: Menuett. Persfelt: Serenaad. Popper: Tarantella  
 18.45—19.45 heliplaate  
 21.00—21.45 ajav.-eeskava (laul, retsitatsioon)  
 22.15 heliplaate  
 23.00—24.00 sõjaväeork. kontsert  
 23.00—24.00 sõjaväeorkestri kontsert. Eek: Marss. Baffe: avam. „Mustlanna“. Atterberg: Rapsodia. Gungl: Valss. Ketelbey: Orientaalne fantaasia. Youmans: Carioca. Popy: Le Coq Gaulois, marss

**Kalundborg** 1261 / 238 / 60  
**Kopenhagen** 255,1 / 1176 / 10  
 16.00—16.45 ajav.-muus. ★ 21.10—23.15 10. neljapäeva-kontsert. Kavas ork. ettek. ja cello-soolosisid ★ 24.00—1.30 tantsumuus.

**Luksemburg** 1304 / 230 / 150  
 9.45—10.00 helipl. ★ 14.00—16.00 ork.-kontsert, helipl. ja teated ★ 20.30—21.30 ajav.-ja tantsumuusika  
**Saksa eeskava**  
 20.35 akordeoni ettek. ★ 21.50—22.00 heliplaate ★ 22.20—22.35 ja 22.40—23.00 laule ★ 23.30 saksa kontsert. Spohr: 8. kontsert flöödile ja ork. Mozart: Serenaad orkestri rille ★ 0.10 ork.-kontsert. Kavas: Auber, Lortzing, Grieg, Pensis ★ 0.35 tantsumuus.

### TRIKOOTÖÖSTUS

## E. KOPPE, Tallinn

Vana Viru 15 krt. 2, tel. 454-11

Müük suurel ja väikesel arvul

**Riia** 514,6 / 583 / 15  
**Madona** 271,7 / 1104 / 20  
 6.55 koraal ★ 7.35—8.05 kontsert  
 12.00—12.30 börsiteated ja heliplaate  
 16.10—17.10 salongmuusika  
 18.10—18.30 läti ja leedu laule  
 19.30—20.00 heliplaate  
 20.30—21.00 läti laule topelt-kvarteti ettek.  
**21.20 sümfooniakontsert.** Borodin: Sümfoonia nr. 2. — Vaheaeg. — Schubert-Liszt: Fantaasia „Ränduri“ teemal (J. Kepitits klaveril, ork. saatel). Miller: „Lõbus muusika“, süit. op. 43 (esiettekann)

**Varssav** 1345 / 212 / 120  
**Kattovice** 395,8 / 758 / 12  
 7.45 koraal ★ 7.48, 8.07 ja 8.25 helipl.  
 12.57 aeg. Krakovi fanfaarid  
 13.10 ettekanded lastele  
 13.30—14.45 VI koolikontsert. Filharmoon. ork., S. Adamska (čello) ja A. Visnievski (laul). Noskovski: „Rohtlaan“, sümfooniline poeem. Vronski: Hällilaul. Cho-

pin: Polonees. Moniuszko: a) aaria oop. „Verbum Nobile“. b) Sõjalaul. Kenemann: Stach. Ponchielli: Tundide tants oop. „Gioconda“. Karloviy: Valss keelp. ork. Rimski-Korsakov: Pulmararss  
 16.45—17.45 tantsumuusika  
 19.15—19.45 Stravinski: „Tulilind“ (helipl. seletusega)  
 20.00—20.20 klaveriettekan. (M. Mirska). Brzezinski: Toccata. Rozycki: a) Nokturn, b) Igatsus. Szymanovski: 3 marsukat, op. 50. Moniuszko-Melcer: Ketraraja.  
 20.30—20.45 jazz-muusika  
 21.00—21.45 saksa muusika kontsert  
 22.00—22.45 solistide kontsert. Fr. Plat (laul) ja D. Danczovski (čello). Tartini: Kontsert d-duur. — Laule. — Kreisler: Armurõõm. Popper: Küllalaul. — Laule  
 23.35—23.45 ja 0.05 tantsumuusika dancing „Ooaza“st“

**Heilsberg** 291,0 / 1031 / 75  
 7.35—9.00 varane kontsert ja teated  
 17.00—18.50 pärastl.-kontsert. Glinka: avamäng oop. „Elu tsaari eest“. Cui: Süit. Rimski-Korsakov: meloodiaid „Lumehelbeke“ sest“. Čaikovski: valss „Luigejärvest“. Borodin: Vene rapsodia. Lincke: avam. „Berliini õhk“. Komzak: Bad'ner Madel'n. Murzilli: Kuldsed unistused. Faust: Galopp. Dostal: Sõit kaugusse. Vaheajal, ca. 18.00 kõne  
 21.40—23.00 ja 23.50—1.00 tantsumuusikat Hamburgist

**Königsvesterhausen** 1571 / 191 / 60  
 7.15—7.30 võimlem. ★ 7.35—9.00 kontsert  
 13.00—13.55 lõunakontsert Breslaust  
 14.00—14.45 heliplaate  
 17.00—18.45 pärastl.-kontsert Heilsbergist  
 20.00—20.40 sõnalist ja lõpuks heliplaate  
 21.10—23.00 tantsumuus. Hamburgist  
 24.00—1.00 öömuusika Nürnbergist

**Breslau** 315,8 / 959 / 60  
 7.35—8.00 ja 8.15—9.30 hommikkontsert  
 17.00—18.30 pärastl.-kontsert heliplaadelt  
 20.00—20.40 kontsert Hamburgist  
 21.10—21.50 saksa rahvamuusikat solistide, koori ja orkestri ettek.  
 21.50—23.00 õhtukontsert. Mozart: avam. oop. „Näitedirektor“. Haydn: retsitatiiv ja aaria orat. „Loomine“. Schubert: balletimuus. „Rosamunde“st“. Lortzing: aaria oop. „Relvasepp“. Pfitzner: Ballaad. Wagner: katkeid oop. Nürnbergi meisterlauljad“  
 23.55—1.30 tantsumuusika

**Berliin-Tegel** 356,7 / 841 / 100  
 7.15—7.30 võimlem. ★ 7.35—9.00 kontsert  
 17.00—19.00 ajaviitemuusika. Kavas: Blankenburg. Delibes, Čaikovski, Ailboud, Schubert, Robrecht jt.  
 20.00—20.40 Beethoven: 12 variatsiooni klaverile. Haas: Sonata sarvele ja klaverile, op. 28  
 21.10—22.15 soovikontsert helipl.  
 22.15—23.00 kuuldemäng  
 23.20—1.00 tantsumuus. Breslaust

**Hamburg** 331,9 / 904 / 100  
 7.35—8.00 ja 8.10—8.25 hommikkontsert  
 17.00—18.30 pärastl.-kontsert Münchenist  
 20.00—20.40 õhtumuusika. Humperdinck: avam. „Gaudeamus“. Kretschmer: balletimuus. oop. „Heinrich Lövi“. Chabrier: tants. op. „Kuningas vastu tahtmist“. Bausnern: Tervitus Viinist, valss  
 21.10—23.00 ... ja õhtul tantsitakse“  
 24.00. 0.40 H. Sthameri helit. Kaasteg.: laul, klaver ja instrum.-kvartett  
 0.40—1.00 Fr. Liszt: 2 poloneesi, c-moll ja e-duur  
 1.00—2.00 öömuusika. Hamburgi tantsukapell (ülel. ka lühilainesaatja kaudu)

**München** 405,4 / 740 / 100  
 8.00—9.30 varane kontsert  
 17.00—18.30 videvikkontsert. Kavas: Adam, Skrijabin, Verdi, Leopold, Albeniz jt.

18.50—19.30 Beethoveni helindeid: 1. Sonata viiulile ja klaverile (Kreutzer-sonaati). 2. Andante favori f-duur klaverile. 3. Rondo a capriccio op. 129  
 20.00—20.35 tantsumuusika  
 21.10—22.40 „Salambo“, dramaatiline luuletis muusika saatel  
 23.20 vahe-eeskava  
 24.00—1.00 öömuusika

**Leipzig** 382,2 / 785 / 120  
 7.35—9.00 varane kontsert ja teated  
 17.00—18.00 pärastlõunakontsert. Kavas: Rimski-Korsakov, Grieg, Schillings, Bullerian, Ziehrer, Richter jt.  
 18.00—18.30 muus. kahele klaverile  
 19.35—20.05 vanu seltskonnalaule ja -tantse  
 20.05—20.40 kirevat muus. heliplaadelt  
 21.10—23.00 H. Marschneri oop. „Vampiir“  
 23.20—1.30 tantsumuusika

**Praha** 470,2 / 638 / 120  
 7.15—8.30 teated ja muusikat  
 18.55—19.55 saksa eeskava  
**20.30—22.15 R. Wagneri ooper „Nürnbergi meisterlauljad“** (III akt). Ülek. Praha rahvusteatri  
 22.30—23.00 ringhäälingu orkestri kontsert  
 23.15—24.00 sümfoonilise jazzork. kontsert. Kavas Tšehhoslovakkia heliloojad

**Viin** 506,8 / 592 / 120  
 17.10—17.55 muus. helifilmest (helipl.)  
 18.30—19.00 kontserttund (alt ja viiul)  
 19.55—22.45 Verdi lüüriline komöödia „Falstaff“. Ülek. Viini riigiooperist  
 23.10—23.30 õhtukontsert helipl. Mozart: Väike öömuusika  
 22.50 sümfoonilist jazzmuus. helipl.  
 0.45—2.00 tantsumuusika

**Budapest** 550,5 / 545 / 120  
 18.35—19.00 heliplaate  
 19.35—20.05 klarneti-kontsert  
**20.30—21.55 Verdi ooper „Traviata“**  
 23.30 tantsumuusika  
 0.15 musalasmuusika

**Bukarest** 364,5 / 823 / 12  
**Brasov (Radio Romania)** 1875/160/20  
 18.00—19.00 ja 19.15—20.00 salongorkestri kontsert ★ 20.35 ülek. ooperist

**Fariis (Poste Parisien)** 312,8/959/60  
 15.40—16.00 helipl. ★ 21.30 muusikat kohvikust ★ 22.30 kontsert

**Droitwich** 1500 / 200 / 150  
**London National** 261,1 / 1149 / 50  
 18.45 viiulikontsert ★ 19.15—20.00 tantsumuusika ★ 21.20—21.30 helipl. ★ 22.00—23.00 Show ühes muusikaga ★ 23.30—24.00 kõne ja lõpuks klaveripalu ★ 24.00—24.15 jumalateen. ★ 1.20—2.00 tantsumuusika (Droitwich)

**Moskva „Stalin“** 360,6 / 832 / 100  
 17.00—19.30 teemaline kontsert ★ 22.00 tantsu- ja ajav.-muusika  
**Moskva Komintern** 1714 / 175 / 500  
 19.30 küla-eeskava

## KODUMAININE SAATEKAVA

REEDEL, 23. NOV.

**Tallinn** 410,4 / 731 / 20  
**Tallinn RKS**

7.00 äratusmäng  
 7.05 võimlemine (Ernst Idla)  
 7.20—8.30 hommikkontsert heliplaadidelt Tallinn-Lasnamäe  
 17.30 heliplaate ja reklaami  
 17.45 välismaisi päevauudiseid  
 18.00 heliplaate  
 18.15 kodumaisi päevauudiseid  
 18.30 ülekannet Tartust

**19.00 ettekandeid ülemaailmliku „Välis-Eesti päeva“ puhul.** 1. Kõne „Ülemaailmlik Välis-Eesti päev — Eduard Riisman. 2. Soololaule — A. Libertas-Rebane



(m.-sopran Rihast). 3. a) V. Leemets, „Võõrsil; b) K. Türrpu, „Ei ole mul isamaja“; c) M. Kull, „Kodu kaitseks“ — „Kalju“ segakoor. Juh. Herbert Roosman  
20.00 ajanäitaja-õlendus  
20.01 ülekanne Tartust  
20.05 sümfoonia-kontsert „Estonia“ kontsertsaalist. Kaastegevad: „Estonia“ suurendatud sümfooniaorkester ja Evald Turgan (viul). Juhatab Olav Roots.  
1. Beethoven, avamäng „Leonore III“.  
2. Chausson, Sümfoonia. 3. Čaikovski, Viiulikontsert. 4. Ravel, Valss

**Tartu** 579,2 / 512 / 0,5  
7.00—8.30 ülekanne Tallinnast  
17.30 heliplaate ja reklaami  
17.45 ülekanne Tallinnast  
18.30 eradotsent dr. med. K. Lellep: Inimese alaväärtuse tundest ja enese maksmapanemise tungist (Eesti Tervishoiu Muuseumi loeng)  
19.00 ülekanne Tallinnast  
20.01 ilmateade  
20.05 ülekanne Tallinnast

## VÄLISMAINE SAATEKAVA

**Helsingi** 335,2 / 895 / 10  
Soome keeles

17.00 ringh. ork. kontsert. Blankenburg: Marss. Suppé: avam. op. „Mudel“. Lanner: Schönbrunn-lased, valss. Conradi: Offenbachiana. Nesvadba: Lorelei-parafraas. Strauss: Čardas op. „Rüütel Pasmann“. Fučík: Atilla, marss  
17.55 dialooge ★ 19.15 kõne  
18.30 ettek. viote d'amour'el  
19.15 ork.-knts. järg. Genetz: Elagu Soome, minu isamaa. Ekman (arr.): Soome ja rootsi rahvalaule. Linnala: Rapsoodie  
19.45 kõne ★ 20.10 laule ★ 20.30 reportaaž  
21.00 meeskoori kontsert ★ 21.20 heliplaate

**Lahti** 1807,2 / 166 / 40  
Rootsi keeles

17.00 Helsingi ★ 17.55 kuuldemäng  
18.30 Helsingi ★ 19.45 laule ★ 20.10 kõne  
20.30 Brage-õhtu. Brage keelp.-orkestri kontsert. Öfverlund: Andante keelp.-ork. knts. nr. I. Corelli: Sonaat. Anderssen: õhtu metsikus looduses. Locatelli: Sonaat. Lõpuks koorilaule

**Stokholm** 426,1 / 704 / 55  
**Motala** 5257 / 221 / 30

14.30—15.25 ajaviitemuusika  
18.05—18.30 mängumehe-muusika  
18.45—19.45 heliplaate  
21.00—22.25 ringh. orkestri knts. Grieg: Süit keelp.-orkestrile, Gjerström: Kontsert f-moll klaverile ja ork. Svendsen: Andante ja Allegretto scherando I sümf. d-duur. Halvorsen: Norra rapsoodia nr. I  
23.00—24.00 eeskava Ameerikast (ülekanne)

**Kalundborg** 1261 / 238 / 60  
**Kopenhagen** 255,1 / 1176 / 10  
16.00—18.00 ajav.-kontsert ★ 21.10—22.00 võimalikku muus. orel ja vokaalsol. ettek. ★ 22.25—22.40 klaveri-sooloid ★ 23.15 kuni 23.30 posaune-sooloid ★ 23.30—23.50 vokaalduette ★ 23.55—1.30 tantsumuusika

**Luksemburg** 1304 / 230 / 150  
9.45—10.00 helipl. ★ 14.00—16.00 ork.-kontsert, helipl. ja teated ★ 20.30—21.30 ajav.- ja tantsumuusika

Hollandi eeskava  
21.35—22.00 raadio-kabaree ★ 22.20—22.35 ja 22.40 ork.-kontsert. Kavas: Lincke, Fall, Abraham, Delibes jt. ★ 23.10 laule ★ 23.30 kontsert Hille ★ 23.45 sümfooniakontsert. Mozart: a) Titus-avam.; b) Kontsert klaverile ja ork. la mozoor ★ 0.25 tantsum.

**Riia** 514,6 / 583 / 15  
**Madona** 271,7 / 1104 / 20  
6.55 läti laul ★ 7.35—8.05 kontsert  
12.00—12.30 börsiteated ja heliplaate

17.00—17.55 heliplaate  
18.25—18.45 oreliteatrandeid (helipl.)  
20.10—21.10 N. Allunansi helitööde kontsert konservatooriumist. 1. Keelp. kvartett: Allegro moderato. — Andante con moto. — Allegro scherando. — Andante. — Allegro. 2. Laule (A. Ludinš). 3. Viiuli ettek. (A. Dunkels): a) Andante cantabile ja b) Allegretto. 4. Laule (V. Stotts)  
21.30—23.30 ooperimuusika õhtu. Mozart: avam. oop. „Cosi fan tutte“. Mozart: 2 aariat oop. „Võlulflööt“ (P. Dancis'e ettek.). Verdi: fantaasia oop. „Traviata“. — Vaheaj. — Meyerbeer: avam. oop. „Hugenotid“. Meyerbeer: aaria ooperist „Hugenotid“. Čaikovski: aaria ooperist „Eugen Onegin“. Čaikovski: fantaasia oop. „Jolantha“. Massenet: balletimuus. oop. „Hérodiade“. Nicolai: avam. oop. „Windsori lõbusad naised“

**Varssav** 1345 / 212 / 120  
**Kattovice** 395,8 / 758 / 12

7.45 koraal ★ 7.48, 8.07 ja 8.25 helipl.  
12.57 aeg. Krakovi fanfaarid  
13.10—13.45 ja 14.05—14.30 tantsumuusika  
16.45—17.45 operetimeloodiaid (helipl.)  
18.15 viiuli ettek. (M. Szaleski). Honegger: Andantino. Bax: Intermetso. Debussy: Menuett. Ravel: Habanera  
18.35—18.50 laule (H. Wertheim)  
19.15—19.45 ajaviitemuusika Edith Lorandi ork. ettek. (helipl.)  
20.00—20.20 koorilaule  
20.30—20.45 Eddie Cantor'i lauluettek. (helipl.)  
21.15—23.30 sümfooniakontsert Varssavi konservatooriumist. Filharm. orkester V. Bierdjaiev'i juh. ja Eug. Umínska (viilul). 1. Stravinski: Sümfoonia es-duur. 2. Eug. Umínska viiuli ettek. 3. Ravel: Hispaania rapsoodia  
0.05 tantsumuusika hotell „Bristol'ist“

## Meie „Rabvavastuvõtja“

ühes döönamilises valjuhääldajaga  
maksab ainult kr. 76.—

ELFKTROTEHNIKA  
LABORATOORIUM  
**JAAKSON & JÄTMAR**  
Endla 9. telefon 448-33

**Heilsberg** 291,0 / 1031 / 75

7.35—9.00 varane kontsert ja teated  
17.00—18.35 pärastl.-kontsert. Kavas: Zilcher, Thomas, Joh. Strauss, Weninger jt. Vaheajal, ca. 18.00 kõne  
18.35—18.50 ultra-aegluup — 60.000 ülesvõtet sekundis (kõne)  
19.30—19.55 laule sopr. ettekandes  
20.25—20.50 Joh. Brahms: Sonaat viiulile ja klaverile a-duur  
21.15 rahvustund Leipzigiist. „Surnutants“, Euringeri kuuldepala  
22.15—23.30 R. Wetz'i „Requiem“ sopr. ja ja baritonisool., segakoorile ja orkestrile  
24.00—1.00 ajav.- ja tantsumuusika

**Königsvusterhausen** 1571 / 191 / 60

7.15—7.30 võimlem. ★ 7.35—9.00 kontsert  
13.00—13.55 lõunakontsert  
14.00—14.45 heliplaate  
16.15—16.40 oreli-kontsert helipl.  
17.00—19.00 pärastl.-kontsert. Millöcker: Lumpus ja Pumpus, marss. Flotov: avamäng „Indra“. Robrecht: Valsspopurrii. Micheli: Esimene süit. Millöcker: pop. „Vaene Jonathan“. Smetana: fant. oop. „Müüdid mõrja“. Joh. Strauss: avam. op. „Lõbus sõda“. Merklng: Elsassi talu.-tantud. Lincke: Lincke-Wincke, popurrii. Eilenberg: Kuupaiste-serenaad.

**Mascagni: fant. oop. „Cavalleria rusticana“.** Friedemann: Marss  
21.15—22.15 rahvustund (v. Heilsberg)  
22.15 Willi Stech mängib. Schumann: Abegg-variatsioonid. Joh. Brahms: Ballaad g-moll  
23.30—23.00 Itaalia vahetuskontsert Torinost. Pergolese: Kristuse ülestõusmine, oratoorium solistidele, koori ja orkestreile (2. oasa)  
24.00—1.00 ajav.-muus. Hamburgist

**Breslau** 315,8 / 959 / 60

7.35—9.40 varane kontsert helipl.  
17.00—18.35 ajaviiteknts. Kavas: Flotov, d'Albert, Grieg, Elgar, Suppé, Johann Strauss jt.  
18.55—19.20 ballaade ja legende kõneleja ja baritoni ettekandes  
20.00—20.45 Poola tantsus ja laulus (ettek. heliplaadega)  
21.15 rahvustund (v. Heilsberg)  
22.15—23.00 koorilaule  
23.45—1.00 õõmuusika. Gluck: avamäng „Alceste“. Mozart: balletimuus. „Les petits riens“. Schillings: intermetso „Mona Lisa'st“. Hermann: Kammersonaat viiulile ja keelp.-ork. Čaikovski: avam. ja valss oop. „Eugen Onegin“. Schubert: Sõjamarss

**Berliin-Tegel** 356,7 / 841 / 100

7.15—7.30 võimlem. ★ 7.35—9.00 kontsert  
17.00—19.00 pärastl.-kontsert. Kavas: Pachernegg, Flotov, Glan, Jones, Spohr, Lanner jt.  
19.30—20.00 laule aldi ettekandes  
20.00—20.25 muusikat flöödi ettek. Händel: Sonaat a-moll. Schickardt: Sonaat c-duur.  
21.15—22.15 rahvustund (v. Heilsberg)  
22.15—23.00 Beethoven: a) „Lootusele“, aldisoolole ja orkestrile. b) Sümfoonia nr. 2, d-duur (Adagio molto, Allegro con brio — Larghetto — Scherzo: Allegro — Allegro molto)  
23.20—1.00 õhtumuus. helipl. Reznicek: avam. „Donna Diana“. Jensen: Pulmuusika. Liszt: Rigoletto-parafraas. Čaikovski: Valss ja elegia serenaadist, op. 48. Schillings: „Lõikuspidu“, muusikal. tragöödiast „Moloch“.  
24.00—0.30 Inimene ja surm (kõne)

**Hamburg** 331,9 / 904 / 100

7.35—8.00 ja 8.10—8.25 hommikkontsert  
17.00—18.30 pärastl.-kontsert Breslaust  
20.00—20.50 jahimuusikat sõjaväeork. ettek.  
21.15—22.15 rahvustund (v. Heilsberg)  
22.15—23.00 uus muusika rahvainstrumentidel  
23.20 muusikal. vahemäng  
24.00—1.00 ajaviitemuusika. Nicolai: avamäng oop. „Windsori lõbusad naised“. Zimmer: Karakterpala. Lassen: Balletimuusikat. Schröder: Harlekini-tembud. Busoni: Tantsu-valss. Liszt: Ungari rapsoodia II

**München** 405,4 / 740 / 100

8.10—9.30 varane kontsert  
17.00—18.30 videvikkontsert. Kavas: Rust, Čaikovski, Jos. Strauss, Künnecke, Viennaevski jt.  
18.50—19.10 laule soprani ettekandes  
20.00—20.50 kontsert Hamburgist  
21.15 rahvustund (v. Heilsberg)  
22.15—23.00 orkestri ja solistide ettek. ★ 23.20 vahe-eeskava  
24.00—1.00 kammerruusika. R. Strauss: Keelp.-kvartett a-duur. Schumann: Klaverikvintett, op. 44

**Leipzig** 382,2 / 785 / 120

7.35—9.00 varane kontsert ja teated  
17.00—18.30 pärastl.-kontsert.  
19.15—19.45 ajaviitemuusika. Kavas: Kockert, Grieg, Chopin, Järnefelt jt.  
19.45—20.50 operetimuusika. Kavas: Joh. Strauss, Millöcker, Suppé, Dellinger, Zeller jt.  
21.15 rahvustund (v. Heilsberg)



22.15—23.00 orkestrikontsert. Walfurt: Divertimento, op. 19. Lothar: Süit lastemuinasjutust

23.20—1.00 ajav.- ja tantsumuusika

**Praha** 470,2 / 638 / 120  
7.15—8.30 teated ja muusikat  
18.00—19.00 instrum.-kvarteti kontsert  
19.20—19.55 saksa eeskava  
22.00—23.00 ringhäälingu orkestri kontsert  
23.15—23.30 heliplaate

**Viin** 506,8 / 592 / 120  
17.15—17.50 muus. prantsuse opereist (helipl.)

20.00—20.55 Fr. Schubert: Oktett f-duur, op. 166  
23.00—23.30 ja 23.50—0.50 ajaviitekontsert. Kavas: Wagner, Hellmesberger, Dostal, Lehar, Goetz, Joh. Strauss, Ed. Strauss ja teised  
0.50—2.00 öökonsert helipl.

**Budapest** 550,5 / 545 / 120  
18.00—19.00 salongkapelli kontsert  
19.50—20.30 laule klaveri saatel  
21.05 operiorkestri kontsert  
22.30—23.10 tantsumuus. hot. „Ritz'ist“  
23.40 mustlasmuusika

**Bukarest** 364,5 / 823 / 12  
**Brasov (Radio Romania)** 1875/160/20  
18.00—19.00 ja 19.15—20.00 ringh. orkestri kontsert ★ 20.20—20.45 heliplaate ★ 21.00 kuni 22.00 ja 22.15—23.00 sümfooniakontsert. Haydn: Sümf. nr. 95, g-moll. Jora: 2 fragmenti. Borgovan: Talveöö. Dvorak: Kontsert cellole ja ork. R. Strauss: Til Eulenspiegel — sümf. poeem

**Pariis (Poste Parisien)** 312,8/959/60  
20.37—21.05 ja 21.30 helipl. ★ 0.30—1.00 öökonsert (helipl.)

**Droitwich** 1500 / 200 / 150  
**London National** 261,1 / 1149 / 50  
18.30 ajav.-muusika. Kavas: Fučík, Kaper, Evans jt. ★ 19.15—20.00 tantsumuusika ★ 21.30—22.30 puhkp.-kants. Alford: Marssipopurril. Scott: Iiri meloodiaid. Dvorak: Slaavi tants nr. 3. Chassaigne: „Falka“ fantaasia. Paderevski-Kreisler: Menuett. Schumann: Pähklipuu. Papini: Saltarella. Bowen: fragmente Hans Andersenist ★ 0.15—1.15 klaveri ja ork. ettek. Roos: 5 pala klaverile ja ork. Chisholm: Avamäng kammerorkestrile. Markievitš: Partita klaverile ja väikesele ork. Milhaud: „Maximilian“, süit. ★ 1.20—2.00 tantsumuusika (Droitwich)

**Moskva „Stalin“** 360,6 / 832 / 100  
17.00 solistide kontsert ★ 18.30 vokaal- ja instrumentaalmuusika ★ 22.00 tantsu- ja ajav.-muusika

**Moskva Komintern** 1714 / 175 / 500  
18.30 sümfooniakontsert

## KODUMAINE SAATEKAVA

LAUPÄEVAL, 24. NOV.

**Tallinn** 410,4 / 731 / 20  
Tallinn RKS

7.00 äratusmäng  
7.05 võimlemine (Ernst Idla)  
7.20—8.30 hommikkontsert heliplaatidelt Tallinn-Lasnamäe  
17.30 heliplaate ja reklaami  
17.45 välismaisi päevauudiseid  
18.00 heliplaate  
18.15 kodumaisei päevauudiseid  
18.30 kapten E. Püss: Eesti vabadussõda. Punaväe juhataja kalleletung kava Eestile. Narva lahing 28. nov. 1918. a. Taandumine Narvast ja kaitse organiseerimine Oru-Künapäe liinil  
19.00 prantsuse keele tund (Cathala)  
19.30 ülekanne Tartust  
20.00 ajanäitaja-õendus

20.01 ülekanne Tartust

**20.05 kontsert. Juh. B. Palm.** Sekstett: Blättermann, Ballet-divertissement. Jos. Strauss, valss „Viini lapsed“. Becker, intermetso „Bubi“. Koostal, Menuett. Lortzing, fant. oop. „Salakütt“. Peterson-Berger, Romans. Manfred, gavott „Vana hea aeg“. Eilenberg, valss „Itaalia sinise taeva all“. Kalman, pop. op. „Hollandlanna“. Luigini, Balleti-stseen. Männecke, marss „Lindbergh-Chamberlin“. Vahepeal esineb imitaator George Caston

21.30 vana tantsumuus. heliplaatidelt  
22.15 moodsat tantsumuusikat „Kadri“ baliilt „Estonia“ kontsertsaalist (Red Hot Ramblers)

**Tartu** 579,2 / 512 / 0,5  
7.00—8.30 ülekanne Tallinnast

17.30 heliplaate ja reklaami  
17.45 ülekanne Tallinnast  
19.30 pool tundi pereainetele. Naisseltsi kodumajanduskooli juhataja Hilda Ottenson: Perenaine jõulu eel.  
20.00 ülekanne Tallinnast  
20.01 ilmateade  
20.05 ülekanne Tallinnast

## VÄLISMAINE SAATEKAVA

**Lahti** 1807,2 / 166 / 40  
**Helsingi** 335,2 / 895 / 10

17.00 mereväe õhtu-eeskava. Orkestrikontsert, kõned ja vested  
19.15 aktuaalseid päevaküsimusi  
19.25 laule ★ 19.45 kõne  
20.05 viiulisoolod ★ 20.25 intervjuu  
20.50 ringh. ork. kontsert. Latann: Kronoborgi marss. Lindberg: Rootsi rapsoodia. Söderström: Valss. Kajanus: Vaeslapse hällilaul. Sibelius: Valse triste ja Belsazar-süit. Svendsen: Norra rapsoodia  
22.15—24.00 tantsumuus. restor. „Pörssi“

**Stokholm** 426,1 / 704 / 55  
**Motala** 1357 / 221 / 30

15.00—16.00 ajaviitemuusika  
16.30—17.00 klaverikonts. Mozart: Sonaat c-duur. Saint-Saëns: Caprice heroique. Joh. Strauss: Radetzky-marss  
17.30—18.20 heliplaate  
19.05—19.50 ajaviite-eeskava (laul, viiul, klaver). Grieg: 3 laulu. Rimski-Korsakov: Hümn päikesele. Sarasate: Romans. Gluck-Kreisler: Meloodia. Dinicu-Heifetz: Rumeeni tants. Scott: Karjane. Bird: Valse impromptu. Rangström: 2 laulu  
20.30—21.30 kabaree  
22.00 vana tantsumuusika  
23.00—24.00 moodne tantsumuusika

**Kalundborg** 1261 / 238 / 60  
**Kopenhagen** 255,1 / 1176 / 10

16.30—18.30 ajav.-kontsert ★ 20.30—21.00 üliõpilaslaule (üle. Londonist) ★ 21.30—23.00 ja 23.15—0.30 õhtukontsert ★ 0.30—1.15 tantsumuusika

**Luksemburg** 1304 / 230 / 200  
9.45—10.00 helipl. ★ 14.00—16.00 ork.-kontsert, helipl. ja teated ★ 20.30—21.30 ajav.- ja tantsumuusika

Prantsuse eeskava  
21.35 ajav.-kontsert ★ 21.50—22.00 helipl. ★ 22.20 laule ★ 22.50 ja 23.10 akordeoni ettek. ★ 23.30 sümfoon.-kontsert. Berlioz: Rooma karneval, avam. Saint-Saëns: Kontsert nr. 5 klaverile ja ork. ★ 0.15 moodsat prantsuse kammermuus. ★ 0.35 ajav.-kontsert ★ 0.30 tantsumuusika

**Riia** 514,6 / 583 / 15  
**Madona** 271,7 / 1104 / 20

6.55 koraal ★ 7.35—8.05 kontsert  
12.00—12.30 börsiteated ja heliplaate  
16.30—17.10 idamaine muusika (helipl.)

17.40—18.00 läti laule

18.30—19.00 orelikontsert (A. Kalniņš). Grieg: Leinamarss. Kalniņš: a) Improvisatsioonid läti rahvalaulude ainetel. b) Leinamarss oop. „Banuta“. — Koraal  
19.30—20.00 läti komponistide vaimulikkumuusikat meeskoori ettekandes  
20.30—21.00 Bronislav Hubermann'i ettek. (helipl.)

21.15—22.05 Eesti ühingu poolt korraldatud Eesti õhtu ülemaailmliku „väliseesti päeva“ puhul. Kavas: 1. Kõne. 2. Eesti laule M. Taras'e jt. ettekandes  
22.25—24.00 tantsumuusika

**Varssav** 1345 / 212 / 120  
**Kattovice** 395,8 / 758 / 12

7.45 koraal ★ 7.48, 8.07 ja 8.25 helipl.  
12.57 aeg, Krakovi fanfaarid  
13.10—14.00 orkestrikontsert. R. Strauss: Roosikavaler. Debussy: Paadis. Lehar: Marszka-čardas. Brown-Clifford: Valss. Grothe: „Le Bohémien“, tango. Meisel: „Marie Luise“, serenaad. Lensechner-Rachon: Slaavi viiside popurril. Karlovicz: Pettumus. Noskovski: Capriccio  
14.05—14.30 katkeid Donizetti' ooperitest heliplaatidelt

16.45—17.30 uudis-heliplaate  
18.00—18.50 solistide kontsert. A. Szleminska (laul) ja Br. Levenstein (viiul). Corelli: La folia. Haydn: a) Serenaad. b) Pastoraal. Glück: aaria oop. „Iphigenia“. Bach: Arioso. Händel: Larghetto. Martini: Andantino. Beethoven: aar. oop. „Fidelio“. Mozart: a) aaria ooperist „Völflöödt“. b) aar. oop. „Figaro pulm“. Schumann: Romans. Schubert: Rondo  
19.15—19.45 klaverikontsert (Al. Kagan). Bartok: Sonatiin. Chabrier: Idüll. Ravel: Toccata. Szymanovski: a) Prelüüd. b) Masurka. Medtner: Jutustus. Gradstein: Kaks masurkat  
20.00—20.20 ajaviitemuus. helipl.  
20.30—20.45 Marlene Dietrich'i lauluettek. heliplaatidelt

21.00—21.45 E. Kalman'i õhtu. Ringh. ork. ja Al. Vasiel (laul). 1. „Amsterdam-Rotterdam“, marss. 2. Valss op. „Mariza“. 3. Boston op. „Tsirkusprintsess“. 4. Šimmi op. „Mariza“. 5. Popurril op. „Silva“. 6. Kaks romanssi op. „Sügismanöövrid“. 7. Slowfox op. „Kuradiratsur“  
22.00—22.45 popul. sümfooniakonts. Bach-Goosens: Süit g-duur. Beethoven: Scherzo IX sümfooniast. Karlovicz: Sümfooniline poeem  
23.15—24.00 tantsumuusika restor. „Gastromonja'st“  
0.35 salongmuusika heliplaatidelt  
1.00—2.00 tantsumuusika dancing „Paradis'ist“



## Rotte ja hiiri

hävitab kindlasti ainult välismaa

## ZELIO PASTA

Vabriku ladu: **A.-S. Mey & Landeren**  
Tallinn, Viru tän. 9



**Heilsberg** 291,0 / 1031 / 75

7.35—9.00 varane kontsert ja teated  
17.00—18.45 pärastl.-kontsert. Kavas: Suppé, Mauss, Jos. Strauss, Bizet jt. Vaheajal ca. 18.00 kõne  
19.30—20.05 orelikontsert. Kavas: Liszt, Klöse  
21.10—22.15 kuuldemäng  
22.15—23.15 õhtukontsert  
23.30 Saksa-Poola poksimaavõistlus  
24.00—1.00 tantsumuusika

**Köriqsvusterhausen** 1571 / 191 / 60  
 7.15—7.30 võimlem. ★ 7.35—9.00 kontsert  
 13.00—13.55 lõunakontsert. Kavas: Lumbyi,  
 Grieg, Millöcker, Rode jt.  
 14.00—14.45 lõbus nädalalõpp (helipl.)  
 17.00—19.00 rõõmus laupäeva-pärastlõuna  
 19.40—20.45 ajaviitemuusika  
 21.15—23.00 kirev õhtu solistide, kõnelejate  
 ja ork. ettekandes  
 23.30—23.45 reportaaž Poola-Saksa poksi-  
 maavõistluselt  
 24.00 heliplaate  
 1.00—1.30 õised kahekõned

**Breslau** 315,8 / 959 / 60  
 7.35—10.00 hommikkontsert ja teated  
 17.00—19.00 pärastl.-kontsert. Kavas: Ros-  
 sini, Atterberg, Humperdinck, Lincke,  
 Lehar jt.  
 19.20—19.50 klaverimuus. Kavas: Bach-  
 Busoni, Haydn, Chopin jt.  
 20.15—20.40 järgmise nädala saatekava ja  
 heliplaate  
 21.10 ooperimuus. Hamburgist  
 22.00—23.00 „Must ratsur“, kuuldepala ris-  
 tisõdadest  
 23.25—1.00 öökonsert heliplaadelt

## Parimad üksikosad

isehitajaile

**JAAKSON & JÄTMAR**

Endla 9, tel. 448-33

**Berliin-Tegel** 356,7 / 841 / 100

7.15—7.30 võimlem. ★ 7.35—9.00 kontsert  
 17.00—18.45 kirev pärastlõuna. Kav.: Blon,  
 Lincke, Hellmesberger, Dicker, Popy,  
 Joh. Strauss, Aulotta, Jos. Strauss jt.  
 20.00—20.40 sonaate viilule ja klaverile.  
 Mozart: Sonaat e-moll, Beethoven: So-  
 naat a-duur  
 21.10—23.00 kontsert (v. Hamburg)  
 23.20—1.00 öömuusika. Mozart: avamäng  
 „Näitedirektor“. Graener: Serenaad.  
 Palmgren: Põhjamaa lüürika. Karga-  
 nov: Romanss. — Laule sopranile —  
 Spohr: Andante cantabile. Ries: Gondo-  
 liera. Loewe: 2 pala. — Laule sopranile  
 — Bullerian: Elegia. Jensen: Sosistav  
 tuuleke. Kücken: Barkarol. Marx: Men-  
 uett. Wagner: Albumleht. R. Strauss:  
 Antante op. 6. Schumann: õhtulaul

**Hamburg** 331,9 / 904 / 100

7.35—8.00 ja 8.10—8.25 hommikkontsert  
 17.00—18.30 pärastl.-kontsert. Kavas: Res-  
 pighi, Sinigaglia, Zanella, Joh. Strauss,  
 Humperdinck, Ziehrer  
 19.00—19.35 muus. helifilmest helipl.  
 20.00—20.40 kuuldemäng  
 21.10—23.00 ooperimuusikat. Weber: avam.  
 oop. „Vabakütt“. Goetze: aaria „Tõrkja  
 taltsumamine“. Bizet: a) belletim. „Car-  
 men'ist“; b) aaria oop. „Pärlipüüdjad“.  
 Verdi: a) mel. oop. „Othello“; b) duett  
 oop. „Aida“. Wagner: a) avam. oop.  
 „Tannhäuser“; b) ballaad oop. „Len-  
 dav hollandlane“. d'Albert: avam. oop.  
 „Ärareis“. R. Strauss: a) aaria oop.  
 „Roosidekavaler“; b) fant. „Salome'st“.  
 Humperdinck: avam. oop. „Hans ja Gre-  
 te“. Saint-Saëns: aaria oop. „Simson ja  
 Delila“. R. Strauss: süit oop. „Rooside-  
 kavaler“  
 21.00—1.00 puhkp.-muusika. Kavas marsse  
**München** 405,4 / 740 / 100  
 8.00—9.30 varane kontsert  
 17.00—18.30 videvikkontsert. Kavas: Heu-  
 berger, Schütt, R. Strauss, Puccini,  
 Schillings jt.  
 18.50—19.10 kirev tund  
 20.00—21.00 ajav.-kontsert. Verdi: avam.  
 „Nebukadnezar“. Strauss: Keisrivalss.  
 Mariotti: Marinka, mustlasromanss. R.  
 Strauss: muus. oop. „Roosidekavaler“.  
 Schubert: vahumuus. „Rosamunde'st“  
 21.10—23.00 „Tütarlaps eeslinnast“, kom.  
 23.20—24.00 vahe-eeskava  
 24.00—1.00 tantsumuusika

**Leipzig** 382,2 / 785 / 120

7.35—9.00 varane kontsert ja teated  
 17.00—18.30 pärastl.-kontsert. Kavas: Mül-  
 ler, Joh. Strauss, Lincke, Suppé, Heu-  
 berger, Jos. Strauss jt.  
 19.20—20.30 puhkp.-kontsert. Fučik: Marss.  
 Reissiger: avam. oop. „Kaljuveski“.  
 Friedemann: parafras Radecki laulust  
 „Noorusajast“. Eilenberg: Karakter-  
 pala. Joh. Strauss: Viin, naine ja laul —  
 valss. Bayer: mel. balletist „Nukuhald-  
 jas“. Kohlmann: „Horrido!“, popurrii  
 jahilauludest. Lõpüks kolm marssi  
 21.10—23.20 Millöckeri op. „Neetud loss“  
 23.20—1.00 tantsumuusika  
**Praha** 470,2 / 638 / 120  
 7.15—8.30 teated ja muusikat  
 19.05—19.55 saksa eeskava  
 21.30—23.00 opereti ülekanne

23.15 heliplaate  
 23.30—0.30 öökonsert. Kavas: Lehar,  
 Strauss, Drdla, Leopold. Grossmann,  
 Flegl jt.

**Viin** 306,8 / 592 / 120

17.10—17.50 koorikontsert  
 18.15—19.05 muus. saksa oopereist (heli-  
 pl.). Kavas: Nicolai, Flotov, Lortzing,  
 Cornelius, R. Wagner  
 20.05—20.45 aariaid ja laule bassi ettek.  
 20.45—21.45 operetimuus. solistide, koori ja  
 ork. ettek. Kavas: Lehar, Eysler, Rein-  
 hardt, O. Strauss, Kalman, Fall jt.  
 22.15—23.30 läbilõige Joh. Straussi (poeg)  
 op. „Vürstinna Ninetta“  
 23.50 tantsumuusika  
 1.00—2.00 Biedermeier-kvart. ettekandeid

**Budapest** 550,5 / 545 / 120

18.55—19.30 ungari laule kahel klaveril  
 20.00—21.15 Lehari operett „Printsess“.  
 Ülek. stuudioist  
 22.35 mustlasmuusika  
 23.40 Budapesti kontsert-salongork. konts.  
 Keler: Prantsuse naljamängu avamäng  
 Strauss: Lood Viini metsast, valss. Kal-  
 man: Mustlasprimas. Armandola: Mood-  
 ne süü. Kigypsy: India intermetso. Sze-  
 keres: Kesköö-valss. Weinger: Sere-  
 naad ja marss

**Bukarest** 364,5 / 823 / 12

**Brasov (Radio Romania)** 1875/160/20  
 18.00—19.00 ja 19.15—20.00 ringh. orkestri  
 kontsert ★ 20.20—20.45 uudisheliplaate ★  
 21.00—21.30 koorikontsert ★ 21.50—23.00  
 sõjaväeor. kontsert ★ 23.25 muusikat  
 restoranist

**Pariis (Poste Parisien)** 312,8/959/60

21.31 helipl. ★ 22.15 kontsert ★ 23.00 tant-  
 sumuus. ★ 0.30—1.00 heliplaate

**Droitwich** 1500 / 200 / 150

**London National** 261,1 / 1149 / 50  
 17.30—18.15 ork.-kontsert (Droitwich) ★  
 19.15—20.00 ajav.-kontsert ★ 20.45—21.00  
 klaverikonts. (London) ★ 21.30 keelp.-ork.  
 kontsert. Arne: Tants. Händel: „Semele“,  
 2 aariat. — 4 laulu sopranile. — Čaikovski:  
 Mälestusi Florentsist, Allegro ★ 22.30—  
 23.30 õhtukontsert ★ 24.00—0.20 klaveri-  
 konts. ★ 1.00—2.00 tantsum. (Droitwich)

**Moskva „Stalin“** 360,6 / 832 / 100

19.30 sümfooniakonts. Bruckner: V süm-  
 foonia ★ 22.00 tantsumu- ja ajav.-muusika  
**Moskva Komintern** 1714 / 175 / 500  
 18.30 põhjamaade muusikat ★ 20.30 konts.

## AKULAADIMINE VASTUVÕTJA TÖÖTAMISE AJAL

Paljud raadokulaajad on endile ajajooksul muret-  
 senud alaldaja, mille abil laevad kodus oma akumu-  
 laatorit. Et aga enamikul neil kuulajail puudub teine  
 tagavaraaku, mida võiksid kasutada seni, kuni teine  
 on laadimisel, siis peavad mitmed laadimise ajal kuula-  
 misest loobuma. Kuulamisest loobumine on aga vahel  
 raske, eriti siis, kui on ülekanne mõni kena eeskava.  
 Niisugustel juhtudel katkestatakse laadimine, ühenda-  
 takse aku vastuvõtjaga ja pooleldi laetud akuga kuula-  
 takse ülekanne.

Niisugune teguviis on aga kahjulik ja lühendab tun-  
 duvalt aku eluiga.

Kahjuks aga teavad vähesed, et aku laadimise ajal  
 on võimalik panna tööle ka vastuvõtjat ja isegi ilma  
 suuremate ettevalmistusteta, ainult peab hoolsalt jäl-  
 gima vastavat ettekirjutust. Seda saame teha siis, kui  
 laeme akut vahelduvvooluga läbi alaldaja ja ühendame  
 aku külge ka vastuvõtjasse minevad juhtmed.

Selles asjas on tehtud palju järelepärimisi, on olnud  
 vastuseid poolt ja vastu, kuid praktika on näidanud, et  
 niisugune laadimine ja kuulamine on täiesti võimalik ja  
 ei tekita vastuvõtjale mingisugust kahju.

Tuleb ühendada alaldajast tulevaid ja vastuvõtjasse  
 minevaid küttejühtmeid akuga, muidugi pluss — plussiga  
 ja miinus — miinusega ja see on kõik. Alles siis, kui  
 need ühendused tehtud, võib alaldajat ühendada (vahel-

duv-) võrguvooluga, enne aga jälgida, et alaldajajuhtme  
 otsad ei oleks ühendatud vastuvõtja omadega nii, et  
 nende vahel ei ole akut kui „takistust“. Alaldaja ja vas-  
 tuvõtja vahel olev aku reguleerib saadud voolu ja ei lase  
 tekkida vastuvõtjaks kõrgemat voolupinget kui see seda  
 vajab.

Ainult siis, kui need ettevaatusabinõud on võetud  
 tarvitusele, võib mureta laadimise ajal kuulata ka üle-  
 kandeid ja lüüda vastuvõtjat akuga igal ajal. Häirijaks  
 on siin vürin, mis tuleb alaldajast, kuid et see on kaunis  
 nõrk, siis ei takista see mõne tähtsama ülekanne kuula-  
 mist.

**Paljuütlevad arvud.** Selle pealkirja all toob üks  
 Prantsuse raadioajakiri ära kirjutise, milles tõestatakse  
 arvuliselt, kui suurt poolehoidu on võitnud endale ring-  
 hääling. Nii külastas hiljutist Londoni raadionäitust  
 enam kui 200.000 inimest; Pariisis peetaval raadio-  
 näitusel käis 160.000 külastajat, Lyonis, Marseille's ja  
 Lilles üle 80.000.

**Raadioside kasutamine Austraalia-lennul.** Hiljutisel  
 Austraalia-lennul näitas jällegi ringhääling, millise mää-  
 ratu tähtsuse ta on omandanud praegusel tehnikaga aja-  
 järgul. Mitte ainult üksikute lennukite lendu ei ker-  
 gendanud raadio, vaid ka lennu lõpptulemused, milliseid  
 oodati loomulikult suurima põnevusega, saabusid raadiotelefonilisel teel Londonisse ja levitati siis sealt juba  
 teiste ringhäälingusaatjate kaudu üle maailma laiali.





## Lühilainevastuvõtja „1-0-1“

„1-0-1“ amatööride keeles tähendab: 1 kõrgsagedusaste — audion — 1 madalsagedusaste. Ma ei taha väita, et käesolev lülitus on „kõige parem“, kuid vastuvõtja, mis on ehitatud selle lülituse järele, sobib praktiliseks tööks lühilainel kõige paremini, kuna ta on esiteks täiesti stabiilne, küllalt tundelik ja selektiivne, ja teiseks on tema ehitus ning käsitamine äärmiselt lihtne. Olen ise töötanud sellise vastuvõtjaga pikemat aega ja olen temaga täiesti rahul. Kuna vastuvõtja on 3-lambiline ja seejuures omab ainult ühe MS-astme, siis on saavutatav võimendus võrdlemisi väike ja valjuhääldajaga vastuvõtt tuleb vaevalt kõne alla. Kuid seda öieti ei olegi vaja, sest l-1-amatöör töötab peamiselt peatelefonidega. Neile, kes tahavad selle vastuvõtjaga ka lühilaine-ringhäälingut kuulata, võib soovitada ühe MS-astme juurde ehitamist.

Vastuvõtja lülitust jälgides paneme tähele, et vahe harilikku ja l-1-vastuvõtja vahel seisab peamiselt üksikosade dimensioneerimises, kuna elektriliselt on mõlemad peaaegu ühesugused. KS-astme võimendus ei ole käesolevas vastuvõtjas täielikult ära kasutatud ja KS-lamp on peamiselt nähtud ette antenni mõju ära kaotamiseks ja vastuvõtu stabiliseerimiseks. Side antenniga on mahtuvuslik ja teostub väikese (5—10  $\mu\text{F}$ ) kondensaatori abil ( $\text{NC}_1$ ). Selleks on kõige sobivam mõni vana „nöitrodoon“, milline leidub iga amatööri kolikastis. Selektiivsuse tõstmiseks on KS-lambi võreahel ( $\text{L}_1\text{C}_1$ ), häälestatud 100  $\mu\text{F}$  kondensaatori abil ( $\text{C}_1$ ), kuid see

„Spetsid“ võivad öelda, et see pole kellegi sidestamisviisi ja veel lühilainetel, kuid nagu varem mainisin kõneall olevas aparaadis on KS-aste vaid „lüli“ antenni ja audioni vahel ja erilist võimendust temalt pole üldse nõutud. Muidugi kogenenud ehitaja võib selle sidestusviisi muuta transformaatorkondensatsiooniks, kuid see toob kaasa mitmed komplikatsioonid, milliste lahendamine on algajaile võrdlemisi raske. (Näiteks KS-lambi ja audioni võnkeringide vastastikune mõjutamine häälestuse juures jne.). Mahtuvus  $\text{NC}_2$  on 5—15  $\mu\text{F}$  ja siin võib jällegi kasutada „nöitrodoon“i.

Audioni võnkeringi häälestuskondensaator on selles vastuvõtjas kaunis omapärane. Mainisin juba eelmises l-1. eriosas, et „band“-vastuvõtjas, s. t. vastuvõtjas, kus häälestuskondensaator katab ainult kitsa sageduste piirkonna, on tingimata tarvilik häälestuskondensaatori alg- ja lõppmahtuvuse võimalikult väike vahakord. Kõige lihtsam on muidugi tarvitada väga väikese mahtuvusega pöördkondensaatorit, kuid siis on esiteks väga raske leida sobivat pooli suurust soovitava lainetepiirkonna katmiseks ja teiseks, mida väiksem on võnkeringi mahtuvus, seda suurem on ebastabiilsus, s. t. iga väike mahtuvuse muutmine omab suurima mõju häälestusele. Korraga kahe jänese püüdmiseks on käesolevas vastuvõtjas kasutatud eriline kondensaator (Polar), mis koosneb öieti kahest kondensaatorist (ühine staator ja 2 rootorit). Esimene nendest on suurem (mahtuvus umbes 100  $\mu\text{F}$ ) ja teine väiksem — ainult 2 liikuvat plaati. Esimest nimetatakse „band setting“ ja teist „band spreading condenser“iks“, mis vastavalt tähendab „lai-

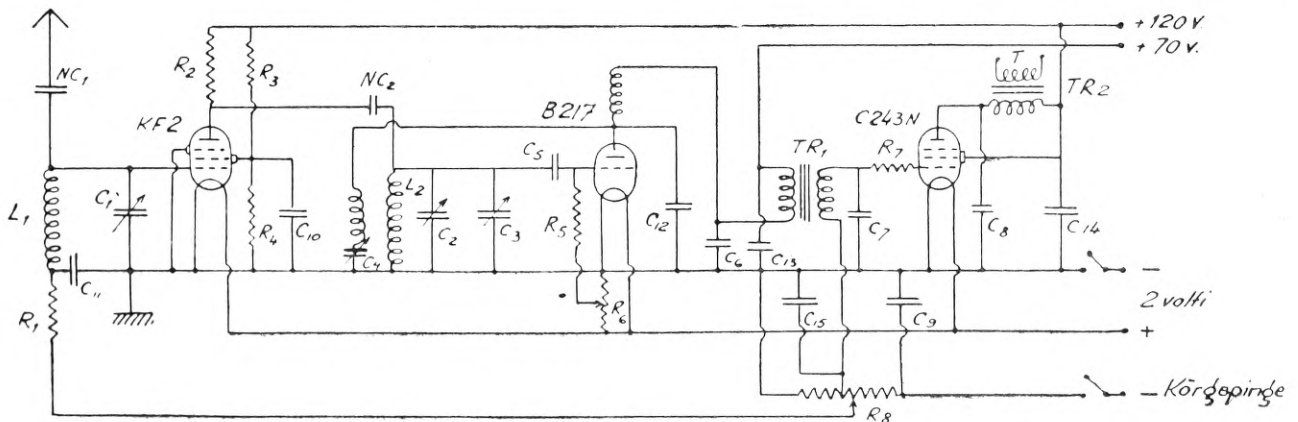

häälestus ei ole väga kriitiline, sest võnkering on antenni mõjul tublisti summutatud. KS-lambina on kasutatud moodne 2-voldiline pentood-selektlood KF2. Selektlood seepärast, et sellise karakteristikuga lamp võimaldab väga elegantse hääletugevuse reguleerimisviisi muudetava eelpeinge abil. Olgu tähendatud, et KS-astmes võib kasutada ka harilikku varivõrelampi, ja hääletugevust reguleerida lihtsalt küttereostaadiga. Sel juhul on aga aparadi tundelikkus veidi väiksem. KS-aste on sidestatud audioniringiga takistuse  $\text{R}_2$  ja väikese mahtuvuse  $\text{NC}_2$  abil.

nepiirkonna määramise“ ja „lainepiirkonna laiendamise“ kondensaator. Väike „band spreading“ kondensaator on ühendatud peenreguleerimise skaalaga, kuna „band setting“ kondensaator keeratakse käsitsi ja ainult ühelt lainelalt teisele üleminekul. Kui näiteks audioni võnkeringi pool  $\text{L}_2$  võimaldab 100  $\mu\text{F}$  kondensaatoriga katta lainete piirkonna 30—50 meetrini, siis on väga lihtne keerata „band setting“ kondensaator sellele seisule, et ringi häälestus, väljakeeratud „band spreading“ kondensaatori juures, oleks just 40-meetrilise amatöörilainepiirkonna algusel. Kui nüüd „band setting“ kondensaa-

tor rahule jätta ja häälestust „band spreading“ kondensaatoriga jätkata, katab see terve skaala ulatuses just soovitava amatööripiirkonna ja mitte rohkem. Seega on häälestust tublisti kergendatud. Teisele lainepiirkonnale üleminekul tuleb „band setting“ kondensaator uuesti õigele kohale keerata jne.

Kuna võnkeringi algmahtuvus on suure „band setting“ kondensaatori tõttu küllalt suur, jääb vastuvõtja stabiilseks ja häälestus on kõigiti lihtne.

Erilise „Polar“ kondensaatori asemel võib muidugi tarvitada lihtsalt kahte kondensaatorit paralleelühenduses, kusjuures üks neist peab olema 100  $\mu\mu\text{F}$  ja teine ainult 2—3 plaadiga. Vastuvõtja dimensioonid lähevad küll veidi suuremaks, kuid põhimõtte ja töötamisviisi jäävad endiseks. Audionlambina on kasutatud kõrge tõusuga 2-voldiline triood B217 ja selle lülitus on päris harilik võredetektsiooniga. Kuna tagasiside lühilaine-vastuvõtjas peab olema eriti „pehme“, siis on audioni võretakistus  $R_5$  väikese potentsiomeetriga ( $R_6$ ) ühendatud ja see võimaldab lambile soodsama töötamispunkti leidmist. Tagasiside pehendamiseks võib ka kasutada 100—200  $\mu\mu\text{F}$  kondensaatorit  $C_{12}$ . Eriti tähtis on tagasiside-pooli keerude arv ja neid tuleb nii kaua muuta, kuni tagasiside iga lainepiirkonnal töötab kõige paremini. Tagasiside-kondensaator  $C_4$  peab olema tingimata õhudelektrikuga, kuna vastasel korral tekivad häälestuse juures segavad raginad.

KS-paispool audionlambi anoodringis peab olema eriti hea (näiteks „Eddystone“) ja omalainetest täiesti vaba. Vastasel korral võivad tekkida surnud punktid, kus audion üldse ei võngu ja tagasiside on ebastabiilne. Audionlamp on selles lülituses sidestatud lõpplambiga hariliku MS-transformaatori abil. Transformaatori vahetegur võib olla 1:3, parem 1:5. Transformaatori kvaliteet on peaaegu tähtsusetu, kuna erilist helikvaliteeti keegi ei hakka nõudma vastuvõtjalt, mis on mõeldud eeskätt telegraafitöö vastuvõtuks. Palju tähtsam on lõpplambi plokkeerimine KS-voolude vastu. Selleks on nähtud ette takistus  $R_7$  ja väike kondensaator  $C_7$ . Lõpplambi valiku juures on tähtis võimalikult väike voolutarvitus suure võimenduse juures. Uus kahevoldiline lõpp-pentood C243N vastab täpselt ülaltähendatud nõudmisele, kuna rahuldava võimenduse juures on tema voolutarvitus vaid 7—8 mA 120-voldilise anoodpinge juures.

„Käemõju“ ärahoidmiseks on tarvitusele võetud väljumistransformaator ( $TR_2$ ), mille vahetegur peab vastama tarvituselolevatele telefonidele (madal- või kõrgeomiline sekundaarmähis).

Nii lõpp- kui ka KS-lamp saavad selles vastuvõtjas automaatselt negatiivse eelpinge. Selle juures on KS-lambi eelpinge potentsiomeetriga reguleeritav. Potentsiomeeter  $R_8$  võib olla umbes 1000-oomiline ja lõpplambi

eelpinge võib võtta umbes poole takistuse pealt (300 kuni 400  $\Omega$ ), nii et C243N saaks umbes 5—6 volti eelpinget. Potentsiomeetri libisev kontakt on nähtud ette muudatava eelpinge andmiseks KS-lambile ja seda võib muuta 0—15 voldi piirides.

Audionlambi anoodi „+“ on eraldi välja toodud, mis võimaldab audionile kõige soodsama anoodpinge valimist. KS-lambi varivõrepinge peab olema umbes 70 kuni 100 volti ja selleks on nähtud ette pingejagaja, mis koosneb takistustest  $R_3$  ja  $R_4$ .

Kondensaatorid  $C_{10}$  ja  $C_{11}$  peavad olema induktiiv-oonivabad; vastasel korral võivad tekkida parasitvõnkumised KS-lambi ringides. Sama on maksev kondensaatori  $C_5$  kohta, milline peab olema eriti kaovaba isolatsiooniga (hea vilgukivi, calan jne.).

Üksikosade suurused on järgmised:

$NC_1$  — nõitrodoon 5—20  $\mu\mu\text{F}$

$NC_2$  — sama

$C_1$  — pöördkondensaator 100  $\mu\mu\text{F}$ , skaalaga

$C_2 + C_3$  — eriline „Polar“ kahekordne kondensaator ühes hea peenreguleerimise skaalaga või kaks eraldi kondensaatorit (vaata tekst)

$C_4$  — pöördkondensaator 100—200  $\mu\mu\text{F}$ , skaalaga

$C_5$  — 100  $\mu\mu\text{F}$   $R_1$  — 10 000  $\Omega$

$C_6$  — 500—1000  $\mu\mu\text{F}$   $R_2$  — 20 000—50 000  $\Omega$

$C_7$  — 100—300  $\mu\mu\text{F}$   $R_3$  — 40 000  $\Omega$

$C_8$  — 1000—2000  $\mu\mu\text{F}$   $R_4$  — 80 000  $\Omega$

$C_9$  — 1  $\mu\text{F}$   $R_5$  — 3—5 m $\Omega$

$C_{10}$  — 0,25  $\mu\text{F}$   $R_6$  potentsiomeeter 30  $\Omega$

$C_{11}$  — 0,25  $\mu\text{F}$  ümber tehtud küttereostaadist

$C_{12}$  — 100—200  $\mu\mu\text{F}$   $R_7$  — 50 000  $\Omega$

$C_{13}$  — 1  $\mu\text{F}$   $R_8$  potentsiomeeter ca. 1000  $\Omega$

$C_{14}$  — 1  $\mu\text{F}$  väljavõttega umb. 400  $\Omega$  pealt

$C_{15}$  — 1  $\mu\text{F}$

$TR_1$  — MS-transformaator 1:3 või 1:5

$TR_2$  — väljumistransformaator.

Peale ülaltähendatud osade läheb veel aparadi ehitamiseks vaja:

- 1 lambipesa 7 kontaktiga (KS-aste)
- 1 „ „ 4 „ (audion)
- 1 „ „ 5 „ (MS-aste)
- 2 „ „ 4 „ poolide alusteks
- 1 kütteleülilja (kahekordne)
- 4 puksi
- 1 alumiinium šassii
- Mitmesugune väikematerjal ja poolid
- Lambid KF2, B217 ja C243N.

Kõik poolid selle aparadi jaoks on keritud vanade lambisoklite peale ja nende hoidjateks on tavalised lambipesad.

Aparadi monteerimisest ja poolide konstruktsioonist järgmises lühilaine eriosas. (Järgneb.)

## RINGHAALINGU-KUULAJAID VALISMAAL.

Inglise	1. 10. 34. a.	6.472.945
Saksa	1. 10. 34. a.	0.574.001
Prantsuse	1. 9. 34. a.	1.625.444
Čehhoslovakkia	1. 10. 34. a.	636.672
Austraalia	1. 7. 34. a.	599.159
	1. 8. 34. a.	622.674
Belgia	1. 10. 34. a.	560.969
Austria	1. 9. 34. a.	511.036
	1. 10. 34. a.	513.693
Kanada	1. 8. 34. a.	475.040
Šveits	1. 10. 34. a.	333.455
Ungari	1. 10. 34. a.	331.104
Poola	1. 10. 34. a.	308.690
Uus-Merimaa	1. 8. 34. a.	133.661
Aafrika Union	1. 10. 34. a.	89.701
Iiri	1. 8. 34. a.	52.901
	1. 9. 34. a.	53.378
	1. 10. 34. a.	54.025
Jugoslaavia	1. 8. 34. a.	44.793
Marokko	1. 10. 34. a.	17.485

**Austria saab lühilaine-suursaatja.** Austria ringhaalingu 10. aastapäeva puhul peetud kõnes tähendas liidupresident Miklas, et välispropaganda mõttes peab Austria jälgima teiste riikide eskujule ja endale ehitama lühilaine-suursaatja. See oleks Austriale enesele ja väljaspool kodumaad elavaile austerlasile väga kasulik. Parimaks propagandavahendiks olevat muusika. Esialgu tahetakse senist lühilainesaatjat võimendada 300 vatini ja regulaarselt tööle panna, kuni valmib uus suursaatja, mille kallal juba praegu tööd käimas.

## TOIMETUSE KIRJAKAST

**Joh. G-erg, Tartu.** Kahjuks ei saa Teie seekordsel kirjutisi kasutada; tunduvad pisut nõrkadena. Heal meelel võtame aga vastu Teie poolt kirjutisi kohapealsetest raadiooludest, arutlusi mõne amatööridesse puutuva küsimuse kohta jne.

**Super.** Loodame, et saame juba lähemal ajal avaldada selgitava kirjutise Teie poolt esitatud küsimuse kohta.



# Huvimatka sümfoonilisse muusikasse

20. XI 1934. a. kell 21.10

Robert Schumann

Robert Schumann sündis Zwickaus (Saksenis) 8. juunil 1810. a. Ta isa oli raamatukaupleja, mille tõttu Robertil oli võimalus laialdaselt tutvuda literatuuriga. Pärast gümnaasiumi lõpetamist õppis Schumann Leipzigi ja Heidelbergi ülikoolides. Klaverit õppis ta Leipzigi Wieck'i juures. Tal oli kavatsus saada klaveri virtuoosiks, milleks ka kõik eeldused olid olemas. Kuid liiga raskete harjutustega ja igasuguste eksperimentidega (näit. hoides nõori abil ühte sõrme õhus püüdis mängida teiste sõrmedega — tahtis sel teel sõrmede ulatavust suurendada) vigastas ta 1830. a. oma käe lõplikult ja pidi loobuma pianisti elukutsest, töötades nüüdsest peale ainult heliloojana.

1840. a. omandas Jeena ülikooli doktori aukraadi. Samal aastal abiellus vastu oma endise klaveriõpetaja Wieck'i tahtmist selle tütre Clara Wieck'iga. Clara Wieck oli hea pianist ja tuntud haruldaselt andeka klassikute tõlgitsejana. Ta propageeris Schumanni komponeeritud helitöid. (Olgu tähendatud muuseumis, et ta mängis Beethoven klaveril nr. 1, mis asub praegu Leipzigi muuseumis). 1843. a. oli Schumann Leipzigi konservatooriumi õppejõuks. 1844. a. sooritab oma abikaasaga kontsertreisi Venemaale ja asus siis elama Dresdenisse.

Ta tegevust takistas lõpupoole tugevasti tema närvilikkus: nii ei julenud ta elada kõrgetel majakordadel, kartes et ta raskemeelsuse silmapilgul võib alla hüpata aknast. Samuti ei võinud ta ka närvilikkuse tõttu kuulata kiiretempolist muusikat. Tugevamakujuline närvihaigus algas tal 1854. a., mil ta end Rhieni jõkke heitis, kust ta kalurite poolt päästeti. Sestsaadik esines tema närvihaigus aga juba nii raskel kujul, et ta pidi minema Endernichi närvihaiguste raviastutusse (Bonni lähedal), kus ta mõne aasta pärast, nimelt 29. juulil 1856. a., suri.

Schumann oma loomingu alul, mil pidi loobuma klaverimängust, kirjutas palju helitöid klaverile. Nendes teostes püüdis ta esitada psühholoogilist karakteristikat. „Kinderszenen“ — karakteriseerivad autori enda lapsepõlve aastaid. Suur tsükkel „Kreisleriana“ — iseloomustab autori täisealisuse aastaid, sellepärast peaks selle nimi õieti olema „Schumanniana“. Hoffmanni luuletuse kujust, demonlikust viuldajast sai Schumann selleks ainet: talle paistis, et seal kujutatud Kreisler on täiesti temasarnane. „Davidsbündlertänze“ — kujutab mitmeid tüüpe, kes olid muusika alal kas Schumanni mõtete pooldajad või vastased. „Fantaasia c-duur“ — kujutab Beethoveni elulugu. Raha, mis tuli sellest tööst, pidi minema Beethoveni ausamba ehitamiseks. 3 helitööd: „Papillon“, „Faschingschwank aus Wien“, „Karneval“ — kujutavad pilte karnevalist.

Pärast abiellumist Schumann elas heliloojana tõelises laulude-kevadest. Ta ütleb, et ta vaevalt suudab väljendada seda, milline nauding see on kirjutada inimhäälele midagi ja kuidas kõik mässab, voogab ja laine-tub temas, kui ta istub selle töö juures. Ta kirjutas kogude viisi laule, mis lüürilise muusika alal üldse on pa-

remaid tooteid, nagu laulutsükliid „Armastus ja kevad“, „Pruudi armastus“, „Naise armastus ja elu“ jne. Need tõendavad ka kõige paremini Schumanni loomingu naiselikkude iseloomu. Huvitav on veel see, et Schumann ei lepi oma laules ainult meloodiaga. Ei. Iga tema muusikaline teos allub kõige detailsemale väljatöötamisele, mis avaldub kaasmängu peensuses, kooskõla täiuses ja kindlas vormis.

Schumanni looming: Üle 300 laulu, 4 sümfooniat, 1 ooper — „Genoveva“, 4 kontsert-avamängu (Messina pruut, Piduavamäng, Julius Cäsar, Hermann ja Dorothea), čellokontsert, klaverikontsert, 1 kvintett, 4 kvartetti, 3 triood, ilmalik oratoorium „Paradiis ja Peri“, ja seepärast kirjutas 1848. a. sellele muusika, mis koosnes avamängust ja muusikast 15 stseenile. Schumann ise ütleb selle kohta järgmist: „Iialgi ei ole ma niisuguse armastuse ja jõulisusega andunud komponeerimisele, kui seda tegin Manfredi juures. Terve „Manfred“ kanti esimest korda ette Franz Liszti juhatusel Weimari õueteatris.

Seekordse huvimatka kontserdi kavas on Schumanni avamäng „Manfred“ ja Karneval-süit.

1) Avamäng „Manfred“ op. 15.

Schumann, kelle sisemine olemus oli lähedalt sugulane Byroni tumedale, raskemeelsele loomusele, oli sügavasti liigutatud Byroni dramaatilisest luuletusest „Manfred“ ja seepärast kirjutas 1848. a. sellele muusika, mis koosnes avamängust ja muusikast 15 stseenile. Schumann ise ütleb selle kohta järgmist: „Iialgi ei ole ma niisuguse armastuse ja jõulisusega andunud komponeerimisele, kui seda tegin Manfredi juures. Terve „Manfred“ kanti esimest korda ette Franz Liszti juhatusel Weimari õueteatris.

Avamängus peegeldub selgesti Manfredi sisemise olemuse kaks külge: kurb-nukker raskemeelsus, piinental lasuva süü pärast ja tema taltsutamata kangekaelus, mis teda sunnib inimeste eest kõrvale hoidma ja otsima ühendust üllloomulikkude olevustega.

Pärast saatuse sissemurdmist kolme võimsa sümfooniaga täielt orkestrilt — kõlab kromaatilisel allatulevate puupillide akkordidena sügav igatsus, nagu leinav kaebus kadunud õnne järele. Alguses rahulik liikumine muutub ikka tungivamaks, rahuneb vahepeal ja tõuseb uue tormijooksuga, kuni ta rahutu võitluse järele võidurikka jõuga avaldub ülespoole liikuvaks motiivis. Veel kord ilmutab end kangekaelus ülekeevast vihas, kuid siis on ta ka lõplikult murtud ja avamäng lõpeb vaikselt kõlava motiiviga — kujutades sel viisil Manfredi surma.

2) Karneval-süit, op. 9.

See helitöö on kirjutatud klaverile ja kujutab rea pilte karnevalist. Hiljem on ta teiste heliloojate poolt orkestreeritud. Schumannil oli lapsepõlve sõber Ernestine Fricken, kes elas väikeses linnas Asch'is. Linna nimetus koosneb neljast tähest, mis on ühtlasi noodi nimetuseks (A, Es, C, H) ja nende nelja noodi alusel ongi kirjutatud karneval-süit, milles avaldub Schumannile omane variatsioon- ja ümberkujundamistehnika. Schumann ei otsi enam muusika väliseid tagamõtteid, vaid püüab anda ümberkujundatud teema tähendusele graafilise kuju.

—y.

## Mitu keelt kõneleb meie valjuhääldaja?

Igal õhtul, istudes oma vastuvõtja juures, kuuleme valjuhääldaja kaudu mitmesuguseid keeli, milledest aga suurem osa on meile võõrad. Palju on neid keeli ja missugused on enam-vähem ühised?

Raadio on nn. „imeajast“ välja kasvanud ja tänapäeval ei huvita see enam kedagi, kui kuuleb raadio kaudu mingisugust võõrast keelt. Kuid siiski tekib vahel soov, kõiki neid keeli tunda, mõista, sisust aru saada, et teaks, mida momendil mikrofoni ees kõnel-

dakse. Kord inglise, natuke poola, vene, čehhi, itaalia, hispaania ja muid keeli, seda võime kuulata peaaegu igal õhtul ning tekib küsimus, et mitu keelt ja murakut kõneleb Euroopa ringhääling?

Olgugi, et paljud keeled on üksteisega sugulased, jääb siiski päris, s. o. emakeeli üle tervelt kaks tosinat. Esimeses järjekorras seisavad gemaani keeled, millede hulka loetakse: saksa, inglise, taani, norra ja islandi keeled.

Kes on käinud Belgias, on võinud panna tähele, et

seal peaaegu üks kolmandik elanikest räägib flaami keelt, mis on sarnane hollandi keelele, kuid siiski niivõrd esimesele võõras, et teda võiks pidada täiesti iseisvaks keeleks. Peale selle on veel saksa keelel väga palju murrakuid, milledest isegi sakslane vahel aru ei saa.

Germaani keeltele arvult järgnevad slaavi keeled, nagu: vene, poola, tšehhi, serbia-kroatia, sloveenia, ukraina, leedu ja ka läti keel.

Väga suur on ka romaani keelte kõnelejate arv. Romaani keelteks nimetatakse neid sellepärast, et nad on võrsunud vanast ladina rahvakeelest „lingua romana“. Siin näeme 8 tuntuimat keelt: prantsuse, itaalia, hispaania, kataloonia, portugali, rumeenia, proventsiaali ja vana-romaani keeled, millel on lisaks rida murrakuid.

Et päriskeele murrakuid on palju, seda võime näha näiteks prantsuse keele juures. Igaüks arvab, et kõik prantslased kõnelevad prantsuse keelt. See on vale. Kuigi kõik prantslased tunnevad prantsuse keelt, kõneldakse siiski Prantsuses, mitmes kohas keeli, mis isegi pole sarnased emakeelele ja on jäänused võõrastest igivanadest keeltest. Nii näiteks on Lääne-Prantsuses laialt tarvitusel bretoni keel (kelti keele päritoluga) Lõuna-Prantsuses on tarvitusel proventsiaal ja baski keel. Baski keel on sellest iseäralik, et tema pole ühegi teise keelega sarnane. Põhja pool ja osa Belgias, räägitakse flaami keelt, mille alguskeel on germaani keele päritoluga. Kelti keel on jäänud püsima, olgugi, et muudatustega, ajast, kus vana Gallia polnud veel roomlaste poolt ära võidetud. Kelti keele juurde kuulub veel iiri keel, millel oma literatuur ja isegi tähestik nn. „Erse-kiri“.

Teatakse kõneleda, et kes oskab iiri keelt, sellel on lapsemärg ära õppida teisi keeli, sest iiri keel on nii

võrd raske, et kõik teised keeled on tema kõrval tühi- sed äraõppimiseks.

Wales'is kõneldakse oma keelt, s. o. „walesi-keel“, kuna Põhja-Šotis on tarvitusel „gallia“ keel, s. o. keel, mida meie ringhäälingu kaudu ainult harukordselt kuuleme.

Järjekorras nendele keeltele järgneb ungari keel, mille juures meie aga pikemalt peatuma ei hakka, sest meil on teada, et tema sugukeeled on eesti ja soome keeled.

Lõpuks jääb veel vana kultuurkeel, s. o. kreeka keel, siis veel albaania ja mõni üksik muu keel.

Eelpool toodud keeli arviliselt kokku lugedes, näeme, et Euroopas tarvitatavaid keeli on väga palju, kuid see on ainult väga väikene osa maailmas tarvitatavaist 3000 keelest.

3000 emakeelt, tõesti suur arv.

Keelte tarvitamise kohta kirjutab saksa ajakiri: Ühte keelt kõneleb iga inimene, kahte üksikud, kuid kolme ja rohkem keeli kõnelejaid on sakslaste arvates sajatuhande või miljoni seas ainult mõni üksik. Kahjuks aga vist ei ole saksa ajakirjal teada, et pea iga eestlane kõneleb vähemalt kolm keelt ja neid on ka juba kõva miljon.

Suurim ime, mida meie ialgi ei saa mõista, on see, et on olemas keel, mida kõik rahvad mõistavad, keel millest igaüks saab aru, keel mida harrastatakse varajasest noorusest, mis ühendab kõik rahvaid, mis on isegi ringhäälingu teinud oma orjaks.

See on helide keel — kogu maailma ühiskeel. See on — muusika.

Väljaandja: Üleriiklik Eesti Raadioühing  
Vastutav toimetaja: L. Mühlbach

*Soodsail tingimusil ostate*  
**MALESTUSSAMBAID**  
**A·ED·JURGENSI**  
JUURES  
KAUPMEHE T·7·TALLINN·  
ASUT. 1851



**Daamid!** Igasuguseid elegantseid **kleite**  
ostate kõige soodsamini  
**Vana Posti 8 „MOEILM“, Tallinn**

**Kivitrükikoda J. Männik**  
Tallinnas, Soo 23, tel. 436-86  
Valmistab igasugu värvilisi **trükitoide paberil**  
Töö kiire ja korralik / Hinnad vastutulelikud

**Auru-värvimise, dekateerimise ja keemilise puhastuse tööstus**  
**„UNION“**  
TALLINN, V. Karja 1, telef. 444-95  
(Passashi hoovis)  
**Töö korralik Hinnad odavad**



**Arcturus** raadiolambid



Raadio Condensor Co. pöörkondensaatiorid.  
„Polymet“ elektrolüütilised kondensaatiorid.  
„Jensen“ valjuhääldajad.  
„Audiola“, „Zenith“ ja „Crosley“ raadiovastuvõtjad 15—2000 meetri pikkusele lainele  
soovitab eelolevaks hooajaks soodsate hindadega

**TALLINN, S. Karja 19/2**  
**K. Loik**  
Telefon 446-81 ja 469-11