

B-642

TALLINN

35905

# RADIO

TARTU

**Nr. 37 (278)**

**10. sept. 1936**

**VI aastakäik**

**HIND 10 SENTI**

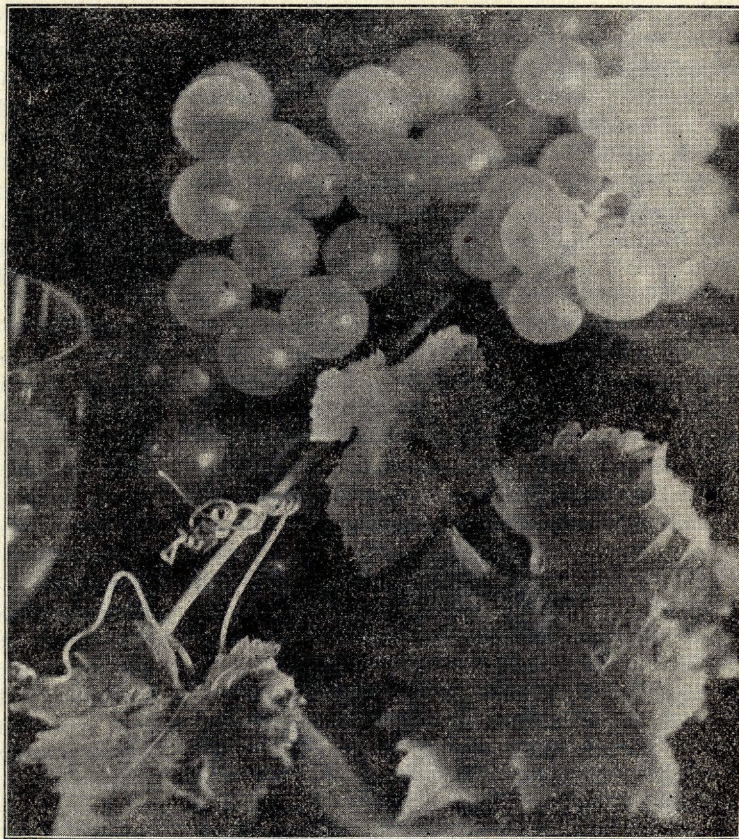

**Viinamarjad on valminud . . .**

# RINGHÄÄLING ÜHA KASVAMAS

## Uusi saatjaid, võimsuse tõstmisi, ümberkorraldusi

Viimastel kuudel on ringhäälingusaatjate hulk kui ka võimsus nii kiiresti tõusnud, et oli äärmiselt raske saada sellest täielikku ülevaadet. Ülemaailmlise ringhäälingu-ühingu ametlik statistika näitab, et Euroopa ringhäälingusaatjate võimsus tõuseb 1937. aastal 1700 kW võrra, umbes 800 kilovatile. Võrdluseks olgu toodud, et Luzerni laineteplaani koostamisel oli ette nähtud koguvõimsuseks ainult 4500 kW, 1929. aastal, Praha plaani ajal oli kõigest 420 kW.

2 Praegu on Euroopas 26 100-kilovatilist saatjat, mille arv tõuseb aga 1937. aastaks 40-le. Saatjate arv, mille võimsus on üle 50, kuid vähem kui 100 kW, tõuseb praeguselt 46-lt 64-le. Tähtsaimad muudatused on järgmised:

Athlone tõstab oma võimsust 60-lt 100 kilovatile, mõlemad Brüsseli saatjad 15-lt 100 kilovatile. Kaunas 7-lt 100 kilovatile, Lõuna-Rootsis tuleb ehitusele uus 100-kilovatine saatja. Sofias on ehitusel uus 100-kilovatine saatja, Itaalias töötatakse kahe uue 120-kilovattise saatja kallal Rooma lähedal, Tšehhoslovakkias tõstetakse Praha II võimsus 5-lt 100-le kilovatile, kuna Košice saatja asendatakse uue 60-kilovattise saatjaga Košice ja Uzhorodi vahel. Prantsusmaal on ehitusel peale kahe hiljuti tööle pandud saatja veel kaks uut 120-kilovattist saatjat, üks Bordeaux lähedal ja teine südamaal.

Ka Hispaania ei taha maha jääda: Madridis on lähemaks ajaks ette nähtud 150-kilovattine pikalainesaatja. Jugoslaavias on kavatsusel suurejooneline võimsuse tõstmine ja Varssav saab 20-kilovattise kohaliku saatja, Krakov 100-kilovattise. Edasi kavatakse Tšehhoslovakkia 1938. aastal püstitada Brno ja Pressburgi lähedale 100-kilovattise saatja. Venemaa teatab viie suursaatja ehitamisest. Kõik kesklinalein.

Lühilaine alal kavatakse Prantsusmaa ehitada neli 100-kilovattist saatjat, Saksamaal on terve võrk lühilainesaatjaid sama võimsusega valmis saamas. Ka Jugoslaavia ehitab hiljuti ühe uue lühilainesaatja.

Saksamaal on hoolimata paljudest ringhäälingusaatjatest ikka veel maakohti, mis pole küllaldaselt ringhäälinguga varustatud; seepärast on uute saatjate ehitamise vajadus isendast arusaadav. Saarbrückenil saatja võimsust tõstetakse 60 kilovatile ja 1937. aastal saab valmis uus „saladuslik Deutschlandsender“.

### PRANTSUSE RINGHÄÄLING ÜMBERKORRALDAMISEL

Uus Prantsuse postiminister esitas ministrite nõukogule riikliku ringhäälingu ümberkorraldamise kava, mis võeti ministrite nõukogu poolt vastu ja läheb lähemal ajal parlamenti arutusele. Seaduseelnõu sisaldab 7 punkti. Muuseas pannakse ette asutada 72 liikmest koosnev kõrgem nõukogu, millele peavad alluma kõik riigi ringhäälingusaatjad. Nõukogu peab jagunema 6 sektsiooni 12 liikmega: muusika, teatri, hariduse, informatsiooni, teaduse jne. sektsioonid. Peale selle tahetakse moodustada alaline 14 liikmest koosnev komisjon, kuhu peavad kuuluma ministrite nõukogu esimees,

postiminister ja 2 liiget igast sektsioonist. Iga ringhäälingusaatja kuulub sekretäri kontrolli alla, kes nimeatakse ministri poolt kõrgema nõukogu ettepanekul ja kes oleks teatavas mõttes vastutav saadete juht. Peale selle peab saama iga saatja piirkond oma komisjoni, mis koosneb riigi esindajaist, autoreist, komponistidest, tehnikutest ja kuulajate esindajaist. See komisjon võib olla aga ainult nõuandjaks.

### PAREM KUI TEATRITTE TOETAMINE

Pariisi riigiteatrite kulud suurenevad hiljuti vastu võetud palgakõrgenduse tagajärjel ümmarguselt 5 miljoni võrra, milline summa tuleb jällegi — üsna lihtsalt — võtta ringhäälingu tuludest. Nüüd on pöördutud aga postiministri poole esildusega, et ta, kui ringhääling võib üldse kannatada 5-miljonilist aadrilaskmist, selle rahaga muretseks pigemini 50.000 vastuvõtuseadet à 1000 franki ja jaotaks need koolide, kogukonnavalituste, kasarmute, haiglate jne. vahel. Sel viisil suudetavat üldhariduse kasuks palju enam ära teha kui teatrite toetamisega. Ka võidetavat seeläbi paljud, kel muidu polnud mingit võimalust ringhäälingu tundmaõppimiseks, ringhäälingule ning raadiotööstusele ja -äridele oleks sellest suur kasu.

### ITAALIA RINGHÄÄLINGU KAVASID

Milaanos peetakse 19. ja 27. septembri vahel suur Itaalia raadionäitus. Sel puhul leiab aset kõigi ringhäälingust huvitatud riigikondade kongress, et uurida sisemaa turgude ja ekspordi, eriti Abessiinia ja kolooniate ekspordi küsimust. Selgitamisele peab tulema hindade kujunemine ja turu korraldamine eelseisva 10-protsendilise palkadekõrgenduse tagajärjel raadiotööstuses. Ka tahetakse suuremat rõhku panna sisemaa raadiotehnikute väljakoolitamisele, et oleks võimalik asendada paljusid sel erialal töötavaid välismaalasi omamaalastega.

### UUS SAATEKAVA-JAOTUS INGLISMAAL

Uue ringhäälinguhooaja alul, umbes septembri keskpaigas, võetakse Briti ringhäälingu saatekavade jaotusel ette mitmesugused muudatused. Päevauudiste üleandmine toimub National-saatjate kaudu kella 18 ja 21 paiku ning Regional-saatjais kella 19.30 ja 22 paiku, hilinevad kuulajatele veel kord kella 23.30 paiku. Kella 18.30 ja 20 vahel leiavad aset loengud, keelte kursused, vaidlused ja vähemate helindite ettekanded, n. n. „Foundations of Music“. Ettekanded eriti suurearvulisele kuulajaskonnale toimuvad kella 19 ja 22 vahel, ettekanded aiandusest ja kinost pühapäeviti. Keeltekursustest korraldatakse tänava sügisel ja talvel ainult üks, prantsuse keele kursus. Eelistatud saated „Music Hallist“ toimuvad iga laupäev National-saatjate kaudu. „Tänapäevamuusika“, mis pole igapäevastele vastuvõetav, antakse üle hilisematel tundidel, igatahes enne kella 22

### UUS RINGHÄÄLINGUSAATJA NORRAS

Uus 25/50 kW võimsusega saatja Kristiansandis, mis peab asendama senise 0,5-kilovattise saatja, teeb septembris algust katsesaadetega.

# TALLINNA SAATJA NÜÜD POOLE TUGEVAM!

Lasnamäe uuendatud saateseade rakendati tööle. Lampidevõime nüüd 40 kW, antennivõime 12 kW, modulatsiooni sügavus kuni 100%

Neil päevil lõppes Tallinna Lasnamäe saatja põhjalik ümberehitus, millega saatja võime on tõstetud kahekordseks ja ühtlasi tunduvalt parandatud tema töötamise kvaliteeti. Uuendatud saateseade rakendati täie võimega tööle möödunud kolmapäeval. Lasnamäe saatja lampidevõime on nüüd senise 20 kW asemel 40 kW ja antennivõime senise 6 kW asemel 12 kW. Uus saateseade töötab aga ühtlasi ka palju puhtamalt. Modulatsiooni

sügavust on tunduvalt tõstetud, nõnda et senise kuni 60% asemel on võimalik kuni 100% täiesti lineaarne modulatsioon.

Saatja ümberehitus kestis jooksva töö kõrval mitu kuud ja oli õige põhjalik. Uuendatud saatja töötab senise lihtsa lülituse asemel push-pull lülituses. Edasi on saatja täies ulatuses varustatud uute moodsate lampidega, mida lõppastmes senise 2 asemel nüüd on 4.

## RINGHÄÄLING TALVISES TÖÖKORRAS

Saatekava algab ja lõpeb õhtul pool tundi hiljem mullusest. Päevauudised kell 19.30 ja 22.55. Soome, inglise ja prantsuse keele kursused algajaile. Tähelepanemisvääriks selle nädala saatekavas.

Ringhäälingu saatekava alal algab sel nädalal n. ü. talvehooaeg. Õhtused saated algavad nüüd kell 17.45 ja lõpevad umbes kell 23.00. Nagu lugejad näevad, on nii saadete algus kui lõpp pool tundi hiljem kui mullu, milline muudatus on pärast küsimuse igakülgset selgitamist võetud ette kuulajate huvides. Samuti on tänava muudetud päevauudiste levitamise aega ja nimelt on see kella 18.00-lt nihutatud kella 19.30-le; päevauudistele järgib kell 20.00 ajanäitaja-õiendus ja ilmateade. Senine päevauudiste levitamise aeg osutus liig varaseks, kus paljudel ei ole veel aega kuulata. Uus aeg peaks olema kõigiti sobiv nii linna kui maa kuulajatele. Hilisõhtul antakse välismaisi ja spordiuudiseid samal ajal kui suvel, kell 22.55. — Lõpuks väärib saatekava alal üldiselt märkimist, et sel nädalal algab ringhäälingus kolm keelekursust, nimelt soome, inglise ja prantsuse keeles. Kuna vahepeal on juurde tulnud väga palju uusi kuulajaid ja keelte õppimise huvilisi, algavad kõik need keelekursused algusest peale. Soome keele kursust annab kuulajatele varemaist aastaist juba tuntud lektor Richard J a n n o, inglise keele kursust mag. J. S i l v e t ja prantsuse keele kursust Kallista K a n n.

Selle nädala saatekavas oleks kõigepealt mainida pühapäevast juubelikontserdi ülekanne K a u n a s e s t, millest on lähemalt juttu eelpool erisõnumis, ning RR orkestri kontserte teisipäeval kell 21.10 ja 22.20 (Humperdinck, Debussy, Mendelssohn — „Suviõunelm“ —, Beethoven, Tšaikovski, Godovsky, Chabrier), neljapäeval kell 20.55 ja 22.15 (Glinka, Mussorgski, Rimski-Korsakov, Dvorak, Smetana j. t.), reedel kell 21.00 (Donizetti, Grieg, Dvorak j. t.) ja laupäeval kell 18.30 (Bizet, Grieg, Liszt j. t.). Väga häid asju kuuleme sel nädalal ka heliplaadidelt, näiteks esmaspäeval kell 21.55 katkendeid Mozarti „F i g a r o p u l m a s t“, teisipäeval kell 19.00 Fr. Liszti helindeid ja kolmapäeval kell 21.55 sümfooniakontserti Jean Sibeliuse helitöid. Sel nädalal esinevaist solistidest nimetame prof. Th. L e m b a t, kes pühapäeval kell 19.15 esitab klassilist klaverimuusikat, Dora Stackelbergi, kes esmaspäeval kell 20.05 esitab R. Schumanni „L a s t e s t s e e n i d“, tuntud saksa viiulikunstnik dr. K. B r ü c k n e r i t, kes esineb teisi-

päeval kell 20.05, Arved Redlichi, kes neljapäeval kell 19.00 esitab soome klaverimuusikat ja lõpuks Klas-Glassi ja A. Gurevitšit, kes reedel kell 20.05 tänapäeva vene muusika näitena esitavad Šostakovitši „Tšel-losonaadi“.

Saatekava sõnalises osas võiksid vahest erilist huvi pakkuda dr. O. L o o r i t s a veste teisipäeval kell 20.30 „Usu abist klassiloteriil ja spordivõistlusel“, arhivaar O. V a r e s e loeng kolmapäeval kell 18.00 Põhja-Lääne armeest Eestis 1918. a. lõpul ja O. L ö v i loeng neljapäeval kell 21.45 ringhäälingust Berliini olümpiamängudel.

### II BALTI RINGHÄÄLINGUKONVERENTS

Konverents peetakse Kaunases 12.—14. skp. Leedu ringhäälingu X aastapäeva puhul. Piduliku kontserdi ülekanne Kaunases

13. skp. pühitseb Leedu ringhääling oma X aastapäeva, mil puhul korraldatava piduliku kontserdi leedu helitööd kannab üle ka meie ringhääling. Kontsert kestab kella 20.30—22.30 ja selle kavas on Sasnauskase, Čiurlionise, Račnase ning Gruodise helitööd koori, orkestri ja solistide esituses.

Leedu ringhäälingu juubeli puhul peetakse Kaunases ka teine Balti riikide ringhäälingukonverents, mis kestab 12.—14. skp. ja millest RR esindajatena võtavad osa RR juhataja ins. F. O l b r e i, saatekava korraldaja H. K o m p u s, tehnilise ala juhataja ins. A. L o s s m a n n ja F. M o o r. Konverentsi päevakorras on aruanded Balti riikide ringhäälingute koostöö senistest tulemustest, saatekavade vahetamise küsimused (ühisülekanDED välisriikidesse ja vastupidi, ülekannete tehnika jne.), artistide vahetus, helitööde vahetus (noodid, heliplaadid, muusikalised kuuldemängud), informatsiooni vahetus (ringhäälinguis levitamiseks ja ringhäälingute omavaheliseks tutvustamiseks tehtud uuendustega, kavatsustega jne.) ning kaastööliste vahetus. Lõppeks vahetatakse konverentsil informatsiooni saatekavade, tehniliste seadete, kuulajate värbimise jne. kohta. Muuseas käsitletakse seejuures ka r a h v a v a s t u v ö t j a küsimust.

# RINGHÄÄLING HISPAANIAS

Hispaanias puhkenud kodusõja esimestel päevadel torkas lehelugejale vististi silma, et suurem osa teateid algas sõnadega: „Nagu teatab Madridi (või Sevilla, Barcelona jne.) ringhäälingusaatja...“ Kuna oli maksma hakanud üldine tsensuur, kuulsid niihästi hispaanlased kui ka välismaalased peamiselt ainult ühe või teise partei valdusel olevate ringhäälingusaatjate informatsioone. Enne kui kõneleme ringhäälingu osast Hispaania kodusõjas, heidame kiire pilgu Hispaania ringhäälingu üldisele korraldusele.

Hispaanias on kaheksa suuremat ringhäälingusaatjat 1—10 kW võimsusega, mis asuvad Madridis, Sevillass, Barcelonas, Valencias, Oviedos ja San Sebastianis. Need saatjad kannavad riiklikku iseloomu ja alluvad informatsiooniameti peajuhatusel, kuna kavade koostamine kuulub haridusministeeriumi kompetentsi. Siseministeerium valvab saadete sisu järele. Nende saatjate kõrval töötab veel umbes 60 väiksemat erasaatjat, millised töötavad kõik 200—201 m pikkusel lainel mitte suurema kui 200-vatise võimsusega. (Nad on muidugi ainult kohaliku tähtsusega saatjad.) Kuigi Hispaania on väga „vana“ ringhäälingumaa — esimesed katsed ja proovisaated ulatavad tagasi 1916 (!) aastani — on ringhääling ebakindlate sisepoliitiliste olude tõttu arenenud väga aeglaselt, nii et umbes 23 miljonist elanikust kuulavad praegu ringhäälingut ainult umbes 300.000, s. o. 1,3%. Vastuvõtja pole Hispaanias nagu kõigis lõunapoolseis maades, mitte „majariist“ meie mõttes; palju enam kuulatakse ringhäälingut kohvikus või tänaval, kusjuures suurt rõhku pannakse juba kauemat aega heale informatsioonile (mille sisu üle vaieldakse alati lõunamaalase elavusega) ja rohkele muusikale.

Kuidas on arenenud ringhääling aga viimaste nädelate jooksul? Peahuvi on keskustunud Madridi ja Sevilla saatjaile. (Hispaania on mägine maa, mis oma „ringhäälinguvaenulise“ maapinna iseloomu tõttu ei tee ringhäälingut just kergesti kättesaadavaks.) Madrid ja Sevilla töötavad aga samal lainel, nii et alul valitses kaunis suur kaos ja kuulajad ei teadnud sagedasti sedagi, millist saatjat nad kuulevad. Mõlemad saatjad olid üksteisele vaenukkude poolte käes, kes andsid valetateid, nii et tekkis üldine segadus. Teadmatust püüti sihilikult ja süstemaatiliselt süvendada ja see viis nii kaugele, et vastase närvid pidid üles ütleva. Alles aegapidi tuli siia kord ja selgus, kui Portugali radioklubi asus aktiivselt tööle ja andis teataval määral selge pildi saatetehnika kohta. Sõjaväeline partei tegi oma peasaatjaks 0,7 kW lühilaine-saatja Burgoses, mis võttis endale Sevilla saatja ülesanded. See oli hästi organiseeritud, omas hästi väljatöötatud teatemeti ja teda võis kuulda eriti hästi Portugalis

(kus anti saated edasi) ning Hendayes, rahvusvahelise ajakirjanduse ja üldise teadetebüroosi peakorteris.

Pahempoolne partei kasutas edasi Madridi ja Barcelona saatjaid, kusjuures on eriti huvitav asjaolu, et nüüd venelased on ehitanud ja tööle pannud uue lühilaine-saatja Barcelonas, — „antifašistliku miilitsa saatja“, nagu nad ise teatavad, mille tehnilise külje ja saadeteredaktisiooni eest hoolitseb personaal, milline on pärit kurikuulsast Moskva Kominterni saatjast. Kõnele ja informatsiooni vaheaegadel saadavad sõjaväesaatjad ka vanu Hispaania hümne või teist muusikat, kuna „valitsuse saatjad“ levitavad tantsumuusikat. Igasugune kavakohane tegevus on muidugi ammu katkenud. Lühilainesaatjad suunavad oma hääle peamiselt maadesse väljaspool Hispaaniat, kuna Hispaanias pole kuigi palju lühilaine-vastuvõtjaid. Siia juurde tuleb veel see, et kõik Hispaania saatjad levitavad teateid mitmes võõrkeeles, nagu näiteks inglise, saksa, prantsuse ja itaalia keeles. Selle eetrikontserdiga ühines järjekindlalt juba esimesest päevast saadik ka Moskva Kominterni saatja, eriti Hispaania saadetega, samuti ka vaheldamisi 5—6 Vene lühilaine-saatjat, mis ei piirdunud informatsiooni andmisega, vaid läkitas Hispaania rahvale erilisi üleskutsesid. Need saatjad osutavad lähemat kaastööd „vene“ saatjaga Barcelonas.

Viimasel ajal on muuseas rida Hispaania ringhäälingusaatjaid rakendatud tööle selguse muretsemise ja julgeolu kindlustamise eesmärgil. Nad annavad teateid sadamate kohta, mis on täis miine ja hoiatavad laevu.

See on esimene kord ringhäälingu ajaloos, et maailm võib vahenditult kaasa elada „eetrisõda“, mis ulatub üle terve riigi. Muuseas on marksistid mõnes maakohas rekviireerinud kõik vastuvõteseaded ja tööle pannud ainult vähesed aparaadid partei hooneis, mis levitavad ainult Madridi teateid. Kuidas areneb sõda saatjate ümber, pole veel ette näha. Iseloomustav on esialgselt aga nähe, et Barcelona saatja, mida pole Hispaanias üldse kuigi hästi kuulda, asendati otsekohe lühilaine-saatjaga, et arendada aktiivset tegevust.

## MIKROFON HAUAS.

Hirm elusalt maetud saata kollitab nii paljusidki inimesi. Nüüd kuuleme kõige haruldasemast ettevaatusabinõust, mis on võetud tarvitusele muidugi ainult Ameerikas. Keegi närviline kodanik tellis ühelt puusärgiäriilt mikrofoniga varustatud kiristu, mis pidi ühendatama kabelivahi majasse ülesseatava valjuhääldajaga. Terve aasta peab olema elektrivool mikrofonijuhthmes. Kuid see polnud veel kõik: et rahustada oma kaubatarvitaja meeli, kohustus äriomanik aeg-ajalt proovima aparaati, kas ta töötab ka korralikult. Idee näib olevat hea, kuid tema teostamine on väga tülikas, kui ta leiab palju kasutajaid.

15 aastat  
on

Mööbli ostuaeg on alanud

**ED. DONALD'i mööbliäri**

TALLINN, Narva maantee 9

kuivast materjalist valmistatud maitseka moodsamööbliga varustanud ka kõige nõudlikumad mööblitarvitajad

**Külastage ja veenduge.**



*Soodsail tingimusil estate*  
**MALESTUSSAMBAID**  
**A·ED·JÜRGENSI**  
JUURES  
·KAUPMEHE T 7·TALLINN·  
ASUT 1851

# NÄDALA TAHTSAMAIID MUUSIKASAATEID 13. — 19. SEPT. 1936.

	<b>Pühapäev</b>	<b>Esmaspäev</b>	<b>Teisipäev</b>	<b>Kolmapäev</b>	<b>Neljapäev</b>	<b>Reede</b>	<b>Laupäev</b>	
<b>Ooperid.</b> <b>Ooperimuusika</b>	20.30 Praha 21.30 Pariis PTT 21.45 Rooma 1.00 Stuttgart	21.40 Praha Tallinn 21.55 Kopenhaagen	18.40 Bratislava 19.40 Köln 21.00 Stockholm 21.00 Moskva 21.00 Varsavi 22.40 Milaano	21.10 Riia 21.30 Lille 23.10 Viin	17.00 Varsavi 18.00 Tallinn 18.30 Moskva 20.40 Bukarest 21.10 Breslau 21.40 Drottwich 21.45 Rooma 1.00 Frankfurt	21.05 Bukarest 21.20 Viin 22.20 London-Reg.	16.00 Riia 22.40 Milaano	
<b>Operetid.</b> <b>Operetimuusika</b>	21.00 Breslau	21.40 Milaano	18.30 Lille 21.00 Kopenhaagen 21.10 München	20.20 Bratislava 21.30 Strassburg	22.15 Riia	21.40 Rooma 21.45 Radio-Paris	21.10 Berlin 21.15 Stockholm 22.10 Bratislava	
<b>Oratooriumid.</b> <b>Orel- ja koorikontserdid</b>	22.20 London-Reg.	14.15 Drottwich 19.35 Lahti 19.45 Moskva	20.15 Riia	20.30 Varsavi	19.00 Pariis PTT	19.15 Lahti 20.15 Riia 21.25 Kopenhaagen	18.30 Riia 18.30 Köln 19.55 Königsberg 22.15 Rooma	
<b>Kammermuusika.</b> <b>Solistid</b>	13.30 Drottwich 16.30 Varsavi 18.10 Lahti 18.20 Drottwich 19.15 Tallinn 20.00 Lahti 22.30 Varsavi 23.20 Viin 23.20 Deutschl.	15.30 Drottwich 20.05 Tallinn 20.15 Lahti 20.40 Varsavi 21.00 Tallinn 21.05 Strassburg 21.05 Varsavi 21.20 Oslo 21.23 Pariis PTT 21.40 Bukarest 21.40 Rooma 22.00 Viin 22.00 Kopenhaagen 23.15 Praha 23.20 Deutschl. 23.25 Drottwich	16.45 Deutschlands. 19.25 Drottwich 20.00 Moskva 20.00 München 20.00 Leipzig 20.00 Hamburg 20.05 Tallinn 20.40 Oslo 21.05 Bukarest 22.00 Tallinn 23.10 Viin 23.15 Praha 23.30 Deutschl. 1.00 Frankfurt	15.45 Drottwich 16.15 Deutschl. 18.00 Riia 19.40 Lahti 20.00 Breslau 20.05 Tallinn 20.15 Berlin 21.00 Oslo 22.15 Bratislava 23.10 Viin 23.30 Stuttgart 23.30 Deutschl. 23.30 Drottwich	17.45 Drottwich 19.00 Tallinn 19.00 Deutschl. 20.05 Tallinn 20.05 Lahti 20.15 Berlin 21.00 Oslo 22.15 Bratislava 23.10 Viin 23.30 Stuttgart 23.30 Deutschl. 23.30 Drottwich	14.15 Drottwich 14.30 Stockholm 20.05 Tallinn 20.20 Berlin 20.30 Oslo 20.30 Drottwich 21.00 Varsavi 21.00 Radio-Paris 21.20 Oslo 21.40 Milaano 21.45 Tallinn 23.30 Deutschl. 23.35 Kopenhaagen 1.00 Stuttgart	15.00 Soti-Reg. 15.45 Stockholm 17.00 Varsavi 18.15 Pariis PTT 19.00 Drottwich 19.45 Lahti 20.05 Tallinn 21.00 Varsavi 21.20 Oslo 21.40 Milaano 21.45 Tallinn 23.30 Deutschl. 23.35 Kopenhaagen 1.00 Stuttgart	15.00 Soti-Reg. 15.45 Stockholm 17.00 Varsavi 18.15 Pariis PTT 19.00 Drottwich 19.45 Lahti 20.05 Tallinn 21.00 Varsavi 21.20 Oslo 21.40 Milaano 21.45 Tallinn 23.30 Deutschl. 23.35 Kopenhaagen 1.00 Stuttgart
<b>Sümfoonia- kontserdid</b>	22.30 Milaano	21.00 Kaunas 21.45 Strassburg 22.00 Varsavi	21.30 Bukarest 21.45 Stuttgart	21.55 Tallinn	21.45 Radio-Paris 21.55 London-Reg.	21.30 London-Reg.	21.30 London-Reg.	
<b>Orkestrikontserdid</b>	7.00 Deutschl. 14.30 Lahti 17.00 Deutschl. 19.30 Budapest 20.00 Lahti 20.10 Viin 20.30 Tallinn 20.35 Stockholm 20.50 Oslo 21.00 Leipzig 21.00 Stuttgart 21.05 Berlin 21.15 Riia 21.30 Kopenhaagen 22.00 Drottwich 22.50 Bukarest 23.20 London-Reg. 23.30 Kopenhaagen 0.15 Radio-Paris	13.00 Deutschl. 17.00 Varsavi 17.25 Lahti 19.00 Bukarest 19.30 Radio-Paris 19.40 Drottwich 20.38 Pariis PTT 20.40 Riia 21.10 Stockholm 21.30 Kopenhaagen 21.30 Drottwich 22.15 Riia 23.00 Stockholm 23.10 Viin 24.00 München jt. 0.15 Radio-Paris	17.00 Lahti 17.00 Deutschl. 19.00 München 19.30 Radio-Paris 20.00 Varsavi 20.30 Kaunas 20.30 Lahti 20.30 Oslo 20.38 Pariis PTT 21.00 Viin 21.40 Tallinn 21.40 Leipzig 21.40 Berlin 21.40 Oslo 22.00 Praha 22.15 Riia 22.29 Tallinn 23.10 Drottwich 23.10 Budapest 23.30 Hamburg	13.00 Deutschl. 16.00 Drottwich 17.00 Lahti 19.00 Königsberg 19.00 München 19.25 Drottwich 20.00 Lahti 20.15 Riia 20.30 Kaunas 20.38 Pariis PTT 20.50 Lahti 20.55 Tallinn 21.10 Leipzig 21.10 Bratislava 21.25 Bukarest 21.30 Lille 21.30 Budapest 22.15 Tallinn 23.00 Budapest 23.15 Praha 23.30 Breslau 0.15 Radio-Paris	13.00 Deutschl. 16.00 Drottwich 17.00 Lahti 19.00 Königsberg 19.00 München 19.25 Drottwich 20.00 Lahti 20.15 Riia 20.30 Kaunas 20.38 Pariis PTT 20.50 Lahti 20.55 Tallinn 21.10 Leipzig 21.10 Bratislava 21.25 Bukarest 21.30 Lille 21.30 Budapest 22.15 Tallinn 23.00 Budapest 23.15 Praha 23.30 Breslau 0.15 Radio-Paris	16.00 Drottwich 17.00 Deutschl. 17.30 Lahti 19.00 München 19.25 Drottwich 20.00 Lahti 20.30 Kaunas 20.38 Pariis PTT 21.00 Tallinn 21.20 Berlin 21.20 Riia 21.55 Kopenhaagen 21.55 Drottwich 22.00 Varsavi 22.00 Deutschl. 22.05 Tallinn 23.00 Milaano 23.10 Viin 23.30 Stuttgart 23.40 Königsberg 23.45 Radio-Paris	13.00 Deutschl. 16.30 Drottwich 18.30 Tallinn 19.00 Hamburg 19.50 Drottwich 20.15 Praha 20.30 Oslo 20.30 Kaunas 20.55 Lahti 21.20 Bukarest 22.00 Pariis PTT 22.30 Budapest 23.10 Viin 0.30 Radio-Paris	13.00 Deutschl. 16.30 Drottwich 18.30 Tallinn 19.00 Hamburg 19.50 Drottwich 20.15 Praha 20.30 Oslo 20.30 Kaunas 20.55 Lahti 21.20 Bukarest 22.00 Pariis PTT 22.30 Budapest 23.10 Viin 0.30 Radio-Paris
<b>Tantsumuusika</b>	18.00 Tallinn 22.15 Riia 23.00 Tallinn 23.00 Kaunas 23.30 Oslo 24.00 Varsavi 0.15 Viin 1.00 Rooma 1.00 Berlin	23.30 Rooma 24.00 Varsavi 0.05 Kopenhaagen 0.15 Drottwich 0.45 Viin	23.30 Breslau 23.45 Radio-Paris 24.00 Deutschl. 0.05 Varsavi 0.15 Drottwich	23.00 Stockholm 23.15 Oslo 23.30 Breslau 23.45 Radio-Paris 23.55 Kopenhaagen 24.00 Varsavi 24.00 Budapest 24.00 Deutschl. 0.15 Milaano	21.10 Deutschl. 23.00 Leipzig jt. 23.40 Berlin jt. 23.45 Radio-Paris 0.19 Kopenhaagen 0.25 Drottwich 0.45 Viin	23.30 Varsavi 23.50 Milaano 0.05 Kopenhaagen 0.15 Drottwich 0.45 Viin	23.30 Tallinn 21.20 Kaunas 21.35 Kopenhaagen 22.10 Lahti 22.15 Riia 22.45 Bukarest 23.00 Stockholm 23.20 Rooma 23.35 Oslo 23.50 Budapest 0.45 Viin	23.30 Tallinn 21.20 Kaunas 21.35 Kopenhaagen 22.10 Lahti 22.15 Riia 22.45 Bukarest 23.00 Stockholm 23.20 Rooma 23.35 Oslo 23.50 Budapest 0.45 Viin

# RINGHÄÄLINGUJAAMADE SAATEKAVAD

13.—19. septembrini 1936

Saatja järel on märgitud esimesena lainepikkus m, teisena sagedus kHz ja kolmandana võimsus kW

## « PÜHAPÄEV »

13. september

Tallinn 410,4 / 731 / 12  
Tartu 579,2 / 512 / 0,5

8.30 äratusmäng  
8.35 võimlemine  
9.05 hommikukontsert heliplaatidelt  
10.00 jumalateenistus Peetri kirikust. (Ainult Tartu.)  
10.25 jumalateenistus Toomkirikust. Teenib Pauluse koguduse õp. R. U h k e. (Ainult Tallinn)  
Lõpuks heliplaate  
12.30 agr. V. Roots: Tänavuaastase kartulisaagi kasutamise võimalusi  
13.00 põllumajanduslikke teateid  
13.10—14.00 lõunane kontsert heliplaatidelt. Auber: avam. „Pronks-hobu“ — Covent Gardeni orkester. Silbermann: Popurri Waldteufeli valssidest — M. Weberi orkester. Rubinstein: Öö; Saaremaa kubjas — K. Ots (tenor). Boulanger: Mustlastantsud nr. nr. 1 ja 2 — G. Boulanger' orkester. Sommerfeld: Masurka „Üles tantsule“; Derby galopp — W. Sommerfeld (ksülof.). Popurri „Napoli ööd“ — Light Opera Company  
17.45 heliplaate ja reklaami  
18.00 kella-5-tee muusikat heliplaatidelt  
18.55 R. Kalaste: Kala väärtusliku toitainena  
19.15 klassilist klaverimuusikat. Esitab prof. Th. L e m b a. J. S. Bach: Koraali eelmäng. Scarlatti: Pastoraal ja capriccio. Haydn: Andante variatsioonidega fa-minooris. L. v. Beethoven: Sonaat op. 27, nr. 2.  
19.45 päevauudiseid  
20.00 ajanäitaja-õiendus ja ilmateade  
20.05 B. L i n d e: Vargamäe Veteperet ja ta asunikke külastamas  
20.30 pidulik kontsert leedu helitöist Leedu ringhäälingu X aastapäeva puhul. (Ülekanne Kaunast.) 1. Koor a capella. 2. Sasnauskas: Kantaat „Vennad“ — koor orkestri saatel. 3. Ciurlionis: Neli prelüüdi klaverile. 4. Raciunas: Sümfoonia — orkester. 5. Gruodis: Viis soololaalu — Leedu Riigiooperi solist Grigaitiene. 6. Gruodis: Sümfooniiline proloog — orkester.  
22.30 tantsumuusikat heliplaatidelt  
22.55 päevauudiseid

Lahti 1807,2 / 166 / 150  
Helsingi 335 m. Viiburi 569,3 m

Soome keeles:

8.25 heliplaate

Lahti:  
8.55 võimlemine naistele  
Helsingi:  
8.55 loeng (rootsi keeles)  
Soome keeles:  
9.25 inglise keele tund  
10.00 soome jumalateenistus ★ 11.50 päevauudiseid  
12.00 kvartett. Schubert: Kvartett op. 114. ★ 12.50 aeg, ilmateade ★ 12.55 päevauudiseid ★ 13.00 rootsi jumalateenistus  
14.30 rahvakontsert orkestrilt.  
17.00 kontsert soome muusikast heliplaatidelt. Kajanus: Sõjaväemarss. Merikanto: Lindudele lõunas. Melartin: Tuli tuulan. Borenius: Mälestus. Klemetti: Gavott. Nisonen: Kevadelaul. Madetoja: Polka nr. 1. — Kontsert- ja ajaviitemuusikat. Wagner: koor oop. „Lendav hollandlane“. Beethoven: Romanss F-duur. Schubert: Haldjate kuningas. Weinberger: polka oop. „Schwanda“. Strauss: Ilusal, sinisel Donaul. Rimski-Korsakov: laul oop. „Sadko“. Alvarez: Espanola. Lehar: viise op. „Paganini“. Wolf: Tšardaš-foks. ★ 17.55 vestlus  
18.10 viiul. Svendsen: Romanss. Kotilainen: Impromptu. Kreisler: Armastusevalu. Wieniawski: Masurka. Sibelius: Valss. Brahms: Ungari tants nr. 2. ★ 18.35 loeng. ★ 19.00 aeg, ilmateade  
19.10 orkestrikontsert. Saint-Saëns: Omfale vokk. Debussy: Väike süit. Honegger: Lastetants. ★ 19.35 reportaaž  
20.00 laul. Gluck: O del mio dolce ardor. Donizetti: 2 aariat oop. „Linda di Chamounix“. Ponchielli: aaria oop. „Gioconda“. Bizet: aaria oop. „Carmen“. ★ 20.25 loeng ★ 20.45 retsitsatsioon  
21.05 orkestrikontsert. ★ 21.45 päevauudiseid, ilmateade ★ 22.10 spordiringhääling ★ 22.25—23.05 spordiringhääling, reportaaž

Lahti:

23.05—24.00 heliplaate

Riia 514,6 / 583 / 15  
Madona 271,7 m. Kuldiga 238,5 m

9.00—9.20 koraale  
9.30 hommikukontsert heliplaatidelt  
10.00 lastetund  
11.00 läti muusikat. Orkester ja koor  
12.00—19.00 lõikuspidu. Ülekanne ja reportaaž Rezeknest.  
14.00—15.00 Tööparaad  
15.30 koorilaul. Kalniņš: Hümn läti vabandusele.  
15.40 puhkpilliorkester  
17.00—19.00 „Pühitsetud maa“, lõikusrevüü  
19.00—19.30 läti rahvatantse heliplaatidelt  
20.05—21.00 kontsert läti muusikast. Orkester ja laul. Jurjans: Läti marss. Medinš: Kaks tutvustuslaulu. — Laule. — Vitoliņš: Lõikuspidu, süit. — Laule. — Vitols: Polonees. Kalniņš: Muinasjutt. Vitoliņš: pidulik marss balletist „Ilga“.  
21.15—22.00 orkestrikontsert. Kripe: Kiidame Issandat. Wagner: palveränduirit koor oop. „Tannhäuser“. — Ooperikoore heliplaatidelt. Bmetana: Austamise-avamäng. Jurjans: Kontsertmarss.  
22.15—24.00 tantsumuusika heliplaatidelt  
Kaunas 1935 / 155 / 7  
19.20—19.30 heliplaate  
20.30—21.20 orkestrikontsert. Strauss: avamäng „Nahkhiir“. Fetras: Kuuvalge

öö Alsteril“. Kalman: pop. „Tšardaš-vürstinna“. Strauss: Perpetuum mobile. 21.35—21.50 segaeeskava  
21.50—22.20 orkestrikontsert. Dvořak: Slaavi tants e-moll. Poppy: Valse poudre. Glinka: Kahtlus. Delibes: balletisüit „Sylvia“.  
22.25—22.50 segaeeskava  
23.00—23.30 tantsumuusika

Varssavi 1339,3 / 224 / 120

Poznan 345,4 m. Vilno 559,7 m  
Lwow 377,4 m. Katowice 395,8 m

10.00 heliplaate  
11.00 ülekanne Pierre Skarga 400-aastase sünnipäeva pühitsemisest  
12.30—12.45 heliplaate  
13.05—14.10 laulu ja humoori revüü  
14.40—15.30 sõjaväeorkester  
16.30 solistidekontsert. Laul, klaver ja viola d'amore. Beethoven: Rondoo C-duur. Liszt: Kääbuste tants. — Martini: Menuett. Hugard: Gavott. Hindemith: Sonatiin. — Laule. — Zarembski: Etüüd. Stojowski: Caprice oriental. Rahmani-nov: Polka. Paradowski: Adagio semplice. — Laule.  
17.25 heliplaate  
18.15 kontsert  
19.00 väike orkester ja solistid  
21.00—21.25 Mozart: Keelpillikvartett C-duur heliplaatidelt  
22.30—23.00 laul. Kavas: Schubert, Fauré ja Debussy  
23.20 väike orkester. Lincke: avam. „Casanova“. Roche: Ungari serenaad. Fibich: Poem. Mikolajewski: Nuuskubakatoos. Poppy: Mustlane, valss. Järnefelt: Prelüüd. Ewing: Classicca, popurri. Füste: Cordoba, pasodoble.  
24.00 tantsumuusika heliplaatidelt

Stokholm 426,1 / 704 / 55

Motala 1388,9 m. Sundsvall 499,2 m  
Hörby 265,3 m. Göteborg 318,8 m

11.00—11.50 kontsert heliplaatidelt Beethoveni muusikast  
12.00—13.40 jumalateenistus  
16.00—17.00 ajaviitemuusika orkestrilt  
17.30—18.00 ja 18.05—18.35 heliplaate  
19.00 õhtujumalateenistus  
20.35—21.45 orkestrikontsert. Klaver. Schubert: Sümfoonia h-moll (lõpetamatu). Mendelssohn: kontsert nr. 1 g-moll klaverile ja orkestrile. Novak: Nokturn ja finaal Serenaadist op. 36. Smetana: avamäng „Müüdid mõrja“.  
23.00—24.00 ajaviitemuusika. Laul, klaver, viiul ja kvartett

Kopenhaagen 255,1 / 1176 / 10

Kalundborg 1261 / 238 / 60

21.30—21.55 orkestrikontsert tšehhi muusikast. Dvořak: Serenaad keelpilliorkestrile E-duur  
22.10 orkestrikontsert  
23.10—23.20 heliplaate  
23.30 orkestrikontsert. Järnefelt: Prelüüd. Sibelius: muusikat „Karjala süidist“. Grieg: muusikat oop. „Sigurd Jorsalfar“  
0.05—1.30 moodne tantsumuusika

Oslo 1153,8 / 260 / 60

Tröndelag 476,9 / 629 / 20

20.50—21.20 ja 21.50—22.40 orkestrikontsert. Ungari stseenid. Bach: Prelüüd ja fuuga; Aaria. Beethoven: šoti tants; Ro-

manss viiulile ja ork. Brahms: Armu-  
truudus; Hällilaul; Põlluüksindus. Ou-  
verture academiien  
23.30—0.30 tantsumuusika heliplaatidelt.

**Droitwich** 1500 / 200 / 150

**London** 261,1 m. **Scott.-Nat.** 285,7 m  
10.25—11.30 baptisti jumalateenistus

**13.30 klaver.** Kavas: Bach, Brahms,  
McEwen ja Chopin

14.00 kvintett

**14.45 orkestrikontsert.** Kavas: Thomas,  
Heuberger, Bruch, Svendsen, Beethoven  
15.45 mandoliinimuusikat

16.15 oratooriumikatkeid heliplaatidelt

Kavas: Haydn, Händel, Mendelssohn

17.00 triokontsert

17.30—18.00 lastejumalateenistus

**18.20—19.45 kammermuusika.** Kvartett ja  
kontraalt. Suk: Klaverikvartett a-moll,  
op. 1. — Laule: Charpenter, Wolff, De-  
lius. — Brahms: Klaverikvartett A-duur,  
op. 26

**20.00 orkestrikontsert.** Schumann: Ava-  
mäng, scherzo ja finaal. MacCunn: Bala-  
lad. Rimski-Korsakov: Sümfoonia vene  
teemadel

20.55—21.45 õhtujumalateenistus

**22.00—22.50 orkestrikontsert.** Viul. You-  
mans: pop. „No, no Nanette“. Lehar:  
Sa oled mu südame võitnud. Kalman:  
Külalapsed, viini valss. — Monti: Tšar-  
daš. Fibich, arr. Kuhdik; Poem. Polia-  
kin: Le Canari. — Henman: pop. „Mr.  
Barley kuulujutt“. Ashworth-Hope:  
Lustlik jänes. Verdi: pop. oop. „Rigo-  
letto“

23.30 epiloo

**London-Regionaal** 342 / 877 / 50

**22.20 orel.** Rheinberger: Andante Es-duur  
nr. 6. Walker: Kolm prelüüdi. Darke:  
Rapsodia. Vienne: Finaal

**22.50 orkestrikontsert.** Sullivan: avamäng  
„Macheth“. Santoliquido: Akvarellid,  
sümf. süit. Saint-Saëns: Fantaasia oop.  
„Simson ja Delila“

23.30 epiloo

**Šoti Regionaal** 391,1 / 767 / 50

22.20 orelikontsert London-Reg.

22.50 orkestrikontsert London-Reg.

23.30 epiloo

**Radio Paris** 1648 / 182 / 80

18.00 ajaviitemuusika

20.00 tsirkus

20.30—21.00 laul

23.45 tantsumuusika

**0.15—1.15 orkestrikontsert.** Chabrier:  
Õnnelike saar. Komzak: Armastus ja elu  
Viinis. Rabey: Napoli laul. Chys: Louis  
XIII laul. Tauber: Lona, tšardaš. Rob-  
ledo: Kolm hommikutundi. Wieniavski:  
Saltarello, viiulisoolo. Tuite: Saugre  
Torero.

**Pariis P. T. T** 431,7 / 695 / 80

17.45 „Öö“, kontsert heliplaatidelt

18.00—18.30 Viini valsse heliplaatidelt

21.30—23.30 „Arsti armastus“, koom. ooper

**Strassburg** 349,2 / 859 / 100

**21.30 kontsert helilooja Chabrier' surma-  
päeval** tema helindeist: avam. „Gwen-  
doline“; Scherzo, valss; Larghetto; fant.  
„Kuningas vastu tahtmist“; avamäng  
„Kasvatuse puudus“; Valsisüit; Rõõmus  
marss.

22.45 segaeskava

23.45 tantsumuusika Pariis PTT-lt

**Lille** 247,3 / 1213 / 60

20.30—20.45 orkestrimuusikat heliplaati-  
delt. Kavas: Joh. Strauss, Ziehrer, Hy-  
de jm.

21.00 ülekanne Ooperist

**Praha** 470,2 / 638 / 120

20.30—23.00 „Hoffmanni lood“, Offenbachi  
ooper

23.30—0.30 segaeskava heliplaatidelt

**Bratislava** 299 / 1004 / 13,5

20.30—23.00 ooperiülekanne Prahast

23.35—0.30 heliplaate Prahast

**Viin** 506,8 / 592 / 100

**Linx ja Graz** 338,6 / 886 / 15 ja 7

**20.10—21.00 ajaviitekontsert.** Schneider:

Marss. Fall: Nukuneiu valss. Ascher:

laul op. „Kõrgus tantsib valssi“. Hrubby:

Nii lauldakse Viinis. Translateur: Lili-

puti pulmad, karakertükk. Abraham:

laul op. „Viktooria ja ta husaar“. Kom-

zak: Tormis ja tungis, valss. Hermann:

Liebenaueri kadetimars

**23.20—24.00 laule ja aariaid**

0.15—2.00 tantsumuusika

**Budapest I** 549,5 / 546 / 120

**Nyiregyhaza** 267,4 m **Miskolcz** 208,6 m

**19.30—20.40 orkestrikontsert.** Adam: ava-

mäng „Nürnbergi nukk“. Chopin: Nok-

türn g-moll. Fauchey: Romanss-kap-

riis. Gauwin: II türgi süit. Bianchini:

Romanss. Pongracz: Kosimistants, süit.

Kalman: katkeid op. „Mustlaskaprun“

24.00—1.05 mustlaskapell

**Bukarest** 364,5 / 823 / 12

**Radio Romania** 1875 / 160 / 150

19.00—20.15 ajaviitemuusika

**22.50—23.55 orkestrikontsert.** Laul. Be-

natzky: pop. „Valgehobu võorastema-

jas“. Mozart: aaria oop. „Figaro pulm“.

Bizet: aaria oop. „Carmen“. Rust: Kolm

kevadpäeva. Gounod: aaria ooperist

„Faust“. Lindemann: Popurrii vene

tantsudest

**Rooma** 420,8 / 713 / 50

21.45 „Hänsel ja Gretel“, Humperdincki

ooper

23.15 „La Giara“, pantomiim Casella muu-

sikaga

0.15—0.30 tantsumuusika

**Milaano** 368,6 / 814 / 50

**22.30 sümfooniakontsert.** Martucci: Novel-

letta; Noktürn. Bazzini: avamäng

„Saul“. Mancinelli: avamäng „Cle-

opatra.“

0.15—0.30 tantsumuusika

**Deutschlandsender** 1571/191/60

**7.00—8.50 sadamakontsert** Bremenist.

Kirikukellad, koraal; äratshütüd. Kletz-

ky: Rõõmsal meelel. Damp: Öhkude riig-

is. Döring: Kevad ja armastus. Ben-

ning: parafraas Petersi „Westfaali lau-

lule“. Verdi: pop. oop. „Trubaduur“.

Gröschel: Raudne salk. Lehar: Punased

roosid. Schmidt: Zilleri orust. Robrecht:

Ballimälestused. Lindsay-Theimer: Pu-

ta-legendid. Wazlaff: Nõidade ja vai-

mude tants. Köpping: õnn kaasa.

12.25 ajaviite- ja marsimuusikat.

14.00 lõunamuusika Königsbergist

15.00—16.00 lõunamuusika Münchenist

**17.00 saksa kontsert.** Riigisaade. Jung:

Äratshütüd, sümfooniline eelmäng. Wag-

ner: pidulik tants oop. „Rienzi“. Reger:

Armastusevalss. R. Strauss: tertsett oop.

„Roosikavaler“. Liszt: Polonees E-duur.

Humperdinck: viise oop. „Hänsel ja

Gretel“. Wagner: avam. „Haldjad“.

Schubert: vahemuusika ja balletiviise

oop. „Rosamunde“. Wagner: Tervitus-

marss. Kaun: osa „Marki süidist“.

19.00 heliplaate. Kavas ooperi-, opereti- ja

tantsuviise.

21.00—23.00 ajaviitemuusikat Kölnist

**23.20—23.45 Väike õõmusika.** Haydn:

Lõokesekvartett op. 64.5.

24.00—1.55 ajaviitemuusika

**Berliin** 356,7 / 841 / 100

20.00—20.40 helisid kogu maailmast heli-

plaatidelt

**21.00—23.00 õhtukontsert.** Orkester, koor,

solistid. Strecke: Lõbus avamäng. Moz-

art: Kaks aariat oop. „Anastamine Se-

raillist“. Gade: Noveletid keelpilliorkest-

rile. Schumann: Variatsioonid nimele

ABEGG — klaver. Lortzing: laul oop.  
„Tsaar ja puusepp“, bass ja koor.  
Charpentier: Itaalia muljeid. Massenet:  
meditatsioon oop. „Thais“ viiulile ja  
orkestrile. Verdi: aaria oop. „Simone  
Boccanegra“; aaria oop. „Sitsiilia vere-  
pulg“ — bass. Verdi: avam. „Nabucco“.  
Brahms: Intermezzo a-moll; Variatsioonid  
ungari teemale. Cornelius: laul oop.  
„Bagdadi habemeajaja“, — bass ja koor.  
Liszt: Prelüüdid.

23.30 õõmusika Münchenist

1.00—2.00 tantsumuusika

**Königsberg** 291,0 / 1031 / 100

21.00—23.00 operetiõhtu. Orkester, koor,

solistid

23.30—1.00 ajaviite- ja tantsumuusika

**Breslau** 315,8 / 959 / 100

21.00—23.00 operetimuusikat. Orkester,

koor, solistid

23.30—1.00 õõmusikat Münchenist

**Hamburg** 331,9 / 904 / 100

19.55—20.10 Wagneri laule heliplaatidelt

20.25—20.40 septembrikantaat

23.30—1.00 õõmusika Münchenist

**Köln** 455,9 / 658 / 100

19.30—19.50 Kilpinen: „Suveõnnistus“, 5

laulu. Sibelius: Romanss A-duur klave-

rile.

20.05—20.45 kammerkviintett

21.00—23.00 ajaviite-eeskava. Sopran, ten-

nor, bass-bariton, küsülofon, klaveriduo,

kammerkoor, orkester jm.

23.30—1.00 õõmusika Münchenist

**Stuttgart** 522,6 / 574 / 100

**21.00 orkestrikontsert.** Klaver. Chopin:

Kontsert klaverile ja orkestrile e-moll.

Götz: sümfoonia F-duur

22.15—23.00 kuuldemäng muusikaga

23.30 õõmusika Münchenist

**1.00—3.00 „Tosca“, Puccini ooper heli-**

**plaatidelt**

**Frankfurt** 251 / 1195 / 25

21.00—23.00 ajaviitemuusika Kölnist

23.30 õõmusika Münchenist

**1.00—3.00 „Tosca“, Puccini ooper heli-**

**plaatidelt**

**Leipzig** 382,2 / 785 / 120

20.10—20.40 orelihelineid heliplaatidelt

**21.00—23.00 ajaviitekontsert.** Sümfooniaor-

kester, koor, viul, alt, sopran. Blumer:

Lustmängu-avamäng. Mozart: aaria oop.

„Cosi fan tutte“. Dvořak: Scherzo cap-

riccioso. Wieniawski. Kontsert viiulile

ja orkestrile. Liszt: Ungari rapsodia

nr. 9. Wagner: aaria oop. „Rienzi“.

Kodaly: Hary Janos-süit. Bellini: retsita-

tiiiv ja kavatiin oop. „Norma“. Humper-

dinck: scherzo „Okasroosikesest“. Verdi:

viise oop. „Trubaduur“. Wagner: sõja-

marss oop. „Rienzi“.

23.30—1.00 õõmusika Münchenist

**München** 405,4 / 740 / 100

20.40 noorte laule

21.00—23.00 vanu ja uusi tantse. Orkester,

šrammelansambl jm.

23.30—1.00 õõmusika. Tantsuorkester,

lõõtspilliklubi

**Moskva Komintern** 1724/175/500

19.15—20.00 kontsert

21.15—22.00 vene rahvalaule

**„Urania“**

anood- ja taskulambipatarei  
ületamata vastupidavus või-  
maldab tema kasutajale  
**suurt kokkuhoidu.**

# ESMASPÄEV

14. september

**Tallinn** 410,4 / 731 / 12  
**Tartu** 579,2 / 512 / 0,5

7.00 äratusmäng  
7.05 võimlemine  
7.20 hommikkontsert heliplaatidelt  
8.10—8.30 hommikpalvus Jaani kirikust — õp. T. Tallmeister  
17.45 heliplaate ja reklaami

**18.00 Kuulake Barnabas v. Geecy orkestrit.** (Heliplaadid.) Hubay: Hüllamzo Balaton. Rust: Barkarol. Glombing: Valss „Õnnelikud tunnid“. Rust: Serenaad „Armastuslaul“. Lutz: Tango „Muinasjutt muistseist päevist“. Wiga: Valss „Ei kunagi“. Stolz: Tango „Millal tuled sa“. Balasz: Kas sulle ei ütle lauluke

18.30 inglise keele tund — mag. J. Silvet (Tartust)

**19.00 Kirilvovi mandolinistide kvintett.** Auber: avam. „Müürsepp ja lukusepp“. Meisel: Romanss „Debrecczin“. Popurrii Eestis lauldavaist lauludest. Šcennikov: Parafraas „Troika“. Küss: Valss „Murtud elu“

19.30 päevauudiseid  
20.00 ajanäitaja-õhendus ja ilmateade  
20.05 R. Schumann: Lastestseenid. Esitab Dora Stackelberg (klaver).

20.30 E. Tedre: Mesila korraldamine talve vastu

**21.00 soololaule.** Esitab Paula Virgas (sopran). K. Türpu: Kaugel. O. Merikanto: Ma elan. J. Aavik: Tervitused. Thomas: Polonees oop. „Mignon“. H. Meri: Pulmalaul

21.25 dr. A. Massakas: Königsbergi ida-messi külastamas

**21.55 „Figaro pulm“**, W. A. Mozarti ooper (katkendeid heliplaatidelt): I vaat. tertsett, II vaat. tertsett, duett ja finaali, III vaat. sekstett ning IV finaali — Glyndebourne Festival Opera Company, juh. F. Busch

22.55 päevauudiseid

**Lahti** 1807,2 / 166 / 150  
**Helsingi** 335 m. Viiburi 569,3 m

Soome keeles:

16.30 reportaaž ★ 17.00 vaidlus  
**17.25 orkestrikontsert.** Marss. Melartin: Legend. Palmgren: Illusioon keelpilli-orkestrile. Merikanto: Variatsioonid „Gubben Noak'ile“. Kuula: Polka; Ostrobotnia tants. Palmgren: Hällilaul. Melartin: Žonglööri pulmatants. Klami: Helsingi-Marss. ★ 18.25—18.40 vestlus

**19.35 koorikontsert.** „Laulu-Miehet“. Kajanus arr.: Hele kuu. Gripenberg arr.: Jökaldal. Ranta arr.: Hiluhilu. Järnefelt: Uus kuld ja vana kuld. Kajanus: Den värnlöses vaggvisa. Sibelius: Igale oma töö. ★ 19.55 loeng

**20.15 klaver.** Schumann: Metsastseenid, op. 82.

20.45 kuuldemäng

**21.15 flööt.** L'Oeillet: Sonata. G-duur. Mozart: Sonata B-duur. Hasse: Sonata G-duur.

Lahti:

22.10—24.00 heliplaate

**Riia** 514,6 / 583 / 15

**Madona** 271,7 m. **Kuldiga** 238,5 m

Igal äripäeval:

6.55 koraal ★ 7.00 võimlemine ★ 7.35—8.05 hommikkontsert heliplaatidelt ★ 12.00 bõrsiteated ★ 12.05 kontsert heliplaatidelt ★ 12.30 ilmateade ★ 12.35 päevauudised ★ 20.00 ilmateade, päevauudised ★ 22.00 ilmateade, päevauudised.

16.50—17.20 kontsert heliplaatidelt

17.20—18.05 läti populaarseid lauljaid heliplaatidelt

18.30—19.15 kitarriduosid ja romansse

19.30—20.40 „Meie isamaa“. Ettekanne muusikaliste illustratsioonidega Daugavast.

**20.40—21.00 lüürilist muusikat orkestrilt.** Bach-Gounod: Meditatsioon. Schubert: Mere rannal. Abt: Metsas. Sibelius: Valse triste.

**21.15—21.30 populaarseid menuette orkestrilt.** Mozart: Menuett. Bocherini: Menuett. Grieg: Menuett. Paderewski: Menuett.

**22.15—23.20 orkestrikonts.** „Öö“. Rabeau: Öine rongkäik. Massenet: hällilaul oop. „Don Cesar de Bazan“. Schubert: Serenaad. Rubinstein: Öö. Grieg: Noktürn. Liszt: Noktürn. Schubert: Head ööd. Lully: Kuuvalgus. Drigo: Noktürn. Mozart: Väike öömuusika

**Kaunas** 1935 / 155 / 7

18.45—19.00 ja 19.20—19.40 segaeskava

20.30—20.45 laul

21.00—23.30 sümfooniakontsert

**Varssavi** 1339,3 / 224 / 120

**Poznan** 345,4 m. **Viino** 559,7 m

**Lwow** 377,4 m. **Katowice** 395,8 m

13.23—14.10 kuulsaid aariaid ja laule heliplaatidelt

17.00—17.45 rahvakontsert orkestrilt. Kavas: Kurpinski, Massenet, Waldteufel, Joh. Strauss, Noskowski, Brahms, Picaso, Lalbert, Brzezinski, Namyslowski

18.00—19.00 väike orkester, laul ja viiul

**20.40 Sinding:** Serenaad A-duur, op. 92 2 viiulile ja klaverile

**21.05—21.30 aariaid ja laule.** Leoncavallo: proloog oop. „Pajatsid“. Tosti: La Mollia. Niewiadomski: Cracovienne. Malinowski: Kevadine puhang. Laul. Krupinski: 2 laulu filmist

**22.00 sümfooniakontsert.** Klaver. Beethoven: avam. „Kuningas Stefan“. Liszt-Busoni: Hispaania rapsoodia. Szalowski: Avamäng. Chopin: Fantaasia f-moll. Schubert-Liszt: Viini õhtu. Sternicka-Niekraz: Malemängud.

23.15 muusikat mägedest

24.00 tantsumuusika heliplaatidelt

**Stokholm** 426,1 / 704 / 55

**Motala** 1388,9 m. **Sundsvall** 499,2 m

**Hörby** 265,3 m. **Göteborg** 318,8 m

14.30—15.30 ajaviitemuusika orkestrilt

18.05—18.45 ajaviitemuusika triolit

19.15—20.30 heliplaate

**21.10—22.10 sõjaväemuusika.** Klarnet ja orkester. Mozart: avam. „Võlulööd“. Waldteufel: Sireenid, valss. Debussy: Väike süit. Coates: Kolm karu, fant. Blon: Marss.

**23.00—24.00 kammerorkester.** Viola. Peterson: Süit keelpilli-orkestrile. Händel: Kontsert h-moll violale ja keelpilli-orkestrile. Sinigaglia: Kaks karakterpala keelpilli-orkestrile. Elgar: Serenaad keelpillidele, e-moll op. 20.

**Kopenhaagen** 255,1 / 1176 / 10

**Kalundborg** 1261 / 238 / 60

**21.30 orkestrikontsert** Hartmanni helindeist

22.00—22.20 laul ja klaver

**23.15 orkestrikontsert ooperimuusikat.**

Thomas: avam. „Mignon“. Smetana: tants oop. „Müüdüd mõrsja“ Offen-

bach: katkeid oop. „Hoffmanni lood“. d'Albert: intermezzo oop. „Madalik“. Puccini: katkeid oop. „Tosca“

0.05—1.30 moodne tantsumuusika

**Oslo** 1153,8 / 260 / 60

**Trøndelag** 476,9 / 629 / 20

**20.30—21.00 klaver.** „Loomad muusikas“.

**21.20—22.10 laul ja viiul.** Kavas: Groven, Ulfrstad, Torjussen, Olsen, Hall, Alnaes, Saint-Saëns, Wieniawski, Mozart

**23.15—23.35 klaverimuusikat heliplaatidelt.** Kavas: Brahms, Chopin, Albeniz, Delibes-Dohnanyi, Schubert

**Droitwich** 1500 / 200 / 150

**London** 261,1 m. **Scott.-Nat.** 285,7 m

12.00 heliplaate

12.45 sekstett

**13.30 orkestrikontsert.** Tsello

**14.15 orelikontsert.** Purcell: Prelüüd G-duur. Bach: Fantaasia G-duur; Kolm koraaliprelüüdi. Mendelssohn: Sonata nr. 5, D-duur. Christopher: Scherzo-Caprice. Roberts: Intermezzo. Karg-Elert: Canzona. Baynon: Võidulaul

15.00 Berlioz' muusikat heliplaatidelt

**15.30 klaver.** Dohnanyi: Capriccio f-moll.

Fauré: Impromptu nr. 3, op. 34 A-duur.

Bax: Sonata nr. 4

16.00—16.45 kvintett

**17.00 orkester**

**17.45 tsello ja klaver**

18.15—19.00 oktett

**19.40 sõjaväeorkester.** Laul. Kavas: Mozart, Schumann, Massenet, Terry, Spendiarov, Rubinstein

20.30—21.15 tantsuorkester

**21.30 promenaadkontsert.** Wagneri helindeist. Sümfooniaorkester ja solistid

**22.25—22.40 klaver.** Szymanovski: Etüüd b-moll, op. 4, nr. 3. Albeniz: Granada; Sevilla

**23.25 solistidekontsert.** Sopran ja viola. Kavas: Pergolesi, Bocherini, Mozart, Brahms, Satie, Paganini, Anon, Boleyn, Johnson

0.15—1.00 tantsumuusika

**London-Regionaal** 342 / 877 / 50

**22.30—23.20 kvintett.** Laul. Leclair: Süit.

— Laule. — Henley: Pizzicato caprice.

Bridgewater: Prunella. Raff: Scherzino.

— Laule. — Bartok: Rumeenia rahvalaule. Dvořak: Furiant

23.30—0.30 tantsumuusika

**Šoti Regionaal** 391,1 / 767 / 50

21.30—22.10 varietee

**22.30—23.20 šoti orkestrikontsert** šoti tänapäevamuusikast. D. Stepheni helindeid

23.30—0.30 tantsumuusika London-Reg.

**Radio Paris** 1648 / 182 / 80

**19.30—20.28 orkestrikontsert.** Schubert:

Avamäng vanas stiilis. Tšaikovski: Mozartiana; Süit nr. 1. Charpentier: Itaalia impressioonid

21.00—21.30 vene vokaalansambel. Vene laule.

21.45 kontserdi ülekanne Vichy kasiinost

**0.15—1.05 ajaviitemuusika orkestrilt.**

Messenger: Veronika, fant. Moreau: Pastoraal saksofonile ja orkestrile. — Laule. — Pierné: Veneetsia serenaad. Lehar: fant. op. „Krahv Luksemburg“. Durand: Fantaisie sur le binou. Haarhans: Vaimude rongikäik südaõõli.

**Pariis P. T. T** 431,7 / 695 / 80

17.30 klaverimuusikat heliplaatidelt

18.00—18.30 sümfoonilist muusikat helipl.

**19.00—19.30 sümfooniakontsert**

**20.38—21.00 orkestrikontsert.** Delibes: viise balletist „Allikas“. O. Strauss: pop.

„Sokolaadist sõdur“

21.23—21.30 Brahmsi laule

**Strassburg** 349,2 / 859 / 100

19.15—20.00 ajaviitemuusika

20.15—20.30 Rossini „Wilhelm Tell“ avamäng heliplaatidelt

**21.00 kammermuusika.** Flööt, viiul, klaver.



W. F. Bach: Sonaat kahele flöödile. Ra-  
baud: Trio flöödile, viiulile ja klaverile.  
Neubour: Duett flöödile ja aildile. De-  
bussy: Sonaat flöödile ja klaverile

**21.45 sümfooniakontsert** Vichy kasiinost

**Lille** 247,3 / 1213 / 60  
20.30 soovikontsert heliplaatidelt  
21.00 filmimuusikat heliplaatidelt

**21.30—23.30 orkestrikontsert.** Solistid. Men-  
delssohn:avam. „Athalia“. Dvořak:  
Sümfoonia nr. 5. — Duette. — Saint-  
Saëns: balletimuusikat oop. „Etienne  
Marcel“. Albeniz: Cadix, laulukatkeid  
Hispaania südist. — Duette. — Widor:  
Aprilli muinasjutt, süit. Heidingsfeld:  
Kaks mustlaste tantsu. Pierné: Pasto-  
raal. Dorson: Serenaad. Hahn: Mai.  
Beryl: Paraad, marss.

**Praha** 470,2 / 638 / 120  
**21.40—22.00 ooperiaariad.** Mozart: „Fi-  
garo pulm“. Rimski-Korsakov: „Sadko“.  
Smetana: „Müüdüd mõrsja“

**23.15—23.40 klaver.** Roussel: Sonata. Fau-  
ré: Impromptu. Debussy: Näkk

**Bratislava** 299 / 1004 / 13,5  
20.25 revüü ja ajaviite-eeskava Brnost.  
Trompet, saksofon, akordeon, kitarr,  
jazzorkester jm.

**21.25—23.00 „Svätöpluki kuningas“,** kuul-  
demäng Suchoni muusikaga  
23.30—24.00 heliplaate

**Viin** 506,8 / 592 / 100  
**Linz ja Graz** 338,6 / 886 / 15 ja 7  
21.00 „Thomek Viktringist“, laulu, muu-  
sikat ja sõnalist osa

**22.00—23.00 viiul ja klaver.** Mozart: So-  
naat G-duur. Debussy: Sonaat. Beet-  
hoven: Sonaat c-moll, op. 30, nr. 2

**23.10—23.55 ja 0.10 ajaviitekonsert.** Or-  
kester. Kick-Kletzki: Marss. Millö-  
cker:avam. „Gasparone“. Wetaschek:  
Armsama akna all, serenaad. Engel:  
Metshaldjake tantsib, karakterpala. Hru-  
by: Viinist läbi maailma, popurrii. —  
Blaschke: 87. rügemendi marss. Diet-  
rich:avam. „Karneval Nizzas“. Siede:  
Piknik, intermezzo. Silving: Laulja reis  
Viini, pop.

0.45—2.00 tantsumuusikat heliplaatidelt

**Budapest I** 549,5 / 546 / 120  
**Nyiregyhaza** 267,4 m Miskolcz 208,6 m  
19.50—20.30 laul  
21.00—22.10 heliplaate  
22.30 prantsuse kammermuusikat  
23.20 jazzkapell

**24.00—1.00 orkestrikontsert.** Mendelssohn:  
avam. „Ruys Blas“. Bizet: fant. oop.  
„Pärilipüüdjad“. Waldteufel: „Estüdi-  
antina“, valss. Morena: Rizi-bizi, lõbus  
popurrii. Hubay, Rozi, tsardaš. Vin-  
cze: pop. op. „Hollandlanna“

**Bukarest** 364,5 / 823 / 12  
**Radio Romania** 1875 / 160 / 150  
19.00—20.20 orkestrikontsert  
20.40—21.15 kuulsaid lauljaid heliplaatidelt  
21.30—22.05 kammermuus. Mozart: Kvar-  
tett G-duur  
22.10—22.30 rumeenia rahvalaule  
22.45 mandoliiniorkester  
23.20—23.45 ja 24.00—0.30 kontsert

**Rooma** 420,8 / 713 / 50  
21.40—22.40 kammermuusika. Tšello  
22.50—23.20 varietee  
23.30—24.00 ja 0.15—0.30 tantsumuusika

**Milaano** 368,6 / 814 / 50  
21.40 operett  
kuni 0.30 tantsumuusika

**Deutschlandsender** 1571/191/60  
13.00—14.45 lõunamuusika Breslaust. Köp-  
ping: õnn kaasa. Adam: eelm. op.  
„Nürnbergi nukk“. Niemann: Durand  
loss. Beethoven: Viha kadunud krossi  
pärast; Elisele. Brahms: Valss. Gyl-  
dmark: Laul ja scherzo. Weber: Polacca  
brillante. Kreutzer: Graatsiline menu-

ett. Schumann: Ülestõus. Reinecke: bal-  
letimuusika „Printsess-õnnelaps“.  
Schmalstich: Siciliana. Groitsch: Steep-  
le chase.

15.00—20.30 suur kontsert Nürnbergist  
20.30—23.00 parteikongressi lõpp. Riigi-  
saade

**23.20—23.40 Väike öömuusika.** Beethoven:  
Sonaat op. 2, 3.  
24.00 öökonsert  
1.00—1.30 tõrvikrongikäik. Riigisaade

**Berliin** 356,7 / 841 / 100  
23.30—23.55 röömsaid heliplaate  
24.00—1.00 öökonsert Münchenist

**Königsberg** 291,0 / 1031 / 100  
23.30 heliplaate  
24.00—1.00 öökonsert Münchenist

**Breslau** 315,8 / 959 / 100  
23.30—23.55 heliplaate  
24.00—1.00 öökonsert Münchenist

**Hamburg** 331,9 / 904 / 100  
24.00—1.00 öömuusika Münchenist

**Köln** 455,9 / 658 / 100  
23.30—23.55 Aardekastike. Preis printsess  
Amalie (1723—1787) helindeid. Orkestri  
liikmeid, flööt, tšembalo  
24.00—1.00 öökonsert Münchenist

**Stuttgart** 522,6 / 574 / 100  
23.30—23.55 heliplaate  
24.00—1.00 öökonsert Münchenist

**Frankfurt** 251 / 1195 / 25  
23.30 heliplaate  
24.00 öökonsert Münchenist

**Leipzig** 382,2 / 785 / 120  
23.30 serenaade heliplaatidelt. Kavas:  
Haydn, Volkmann, Tšaikovski, Elgar,  
Pierné, Schulerburg, Melichar, de Mich-  
eli, Mohr, Toselli.  
24.00—1.00 öökonsert Münchenist

**München** 405,4 / 740 / 100  
23.20 Dannehl: sonaat viiulile ja klaverile,  
op. 81.  
24.00—1.00 öökonsert. Riigisaade. Haydn:  
avam. „Asustamata saar“. Bruch: Ada-  
gio viiulikontserdist. Schubert: Mo-  
ment musical; Saksa tantse. Gluck: Me-  
loodia. Humperdinck: stseene oop.  
„Hänsel ja Gretel“. Reger: Humoresk.  
Haydn: Serenaad. Lortzing: balleti-  
muusikat oop. „Undine“. Schumann:  
Unistus.

**Moskva Komintern** 1724/175/500  
19.45—20.00 vene rahvalaule. Koor ja seks-  
tett

**TEISIPÄEV**

15. september

**Tallinn** 410,4 / 731 / 12  
**Tartu** 579,2 / 512 / 0,5  
7.00 äratusmäng  
7.05 võimlemine  
7.20 hommikukontsert heliplaatidelt  
8.10—8.30 hommikupalvus Jaani ki-  
rikust õp. K. Tiit  
17.45 heliplaate ja reklaami  
18.00 lastetund

Popurrii „Liszi portree“ — M.  
Wittrisch (tenor), Berliini Riigi-  
ooperi orkester ja koor  
19.30 päevauudiseid  
20.00 ajanäitaja-õendus, ilma- ja tai-  
mekaitseteaid  
20.05 viiulisoolosid. Esitab dr. Karl  
Brückner. Tartini: Kuraditril-  
ler-sonaat Fr. Kresleri suure ka-  
dentsiga. Rimski-Korsakov-Kreis-  
ler: Hümn päikesele. Wieniawski:  
Scherzo tarantella  
20.30 dr. O. Loorits: Usu abist  
klassiloteriil ja spordivõistlusel  
(Tartust)



Viiulikunstnik dr. Karl Brückner.

18.30 soome keele tund — R. J a n n o  
(Tartust)

19.00 Fr. Liszi portree (heliplaadid).  
Teine polonees — Berliini Riigi-  
ooperi orkester. Ungari rapsöödia  
nr. 1 — Londoni sümfooniaorkester.

21.00 esperantokeelne nädalakroonika  
21.10 RR orkestri kontsert. Juhatab  
Fr. Nikolai. Humperdinck:  
fant. pantomiimist „Ime“. Debussy:  
süit „Lastenurk nr. 1“: a) Nuku  
serenaad; b) Väike karjus; c) Ca-

ke-walk. Mendelssohn: süit „Suvi-öönelm“: a) Scherzo; b) Noktürn; c) Intermezzo; d) Mühakate tants; e) Puumamars

**22.00 soololaule.** Esitab H. Einer (sopran). Gluck: aaria oop. „Alceste“. Dvorak: Romanss. Korn-gold: aaria oop. „Surnud linn“. Scott: Kaks romanssi

**22.20 orkestrikontserdi järg:** Beetho-ven: Rondo sonaadist nr. 5. Tšai-kovski: Divertimento. Godowsky: Süit: a) Öine Tangier; b) Hällilaul; c) Terpsichore; d) Vana Viin. Cha-brier: Bourre fantasque

**22.55 päevauudiseid**

**Lahti** 1807,2 / 166 / 150  
**Helsingi** 335 m. Viiburi 569,3 m

Soome keeles:

**17.00 orkestrikontsert.** Oscheit: Beduiini-demars. Hedman: Sven Dufva. Merikanto: Romanss. Tuominen arr.: Soome viise. Waldteufel: Sügisviise, Valss. Verdi: viise oop. „Aida“. Sousa: Marss. ★ 18.00 loeng

18.25 heliplaate. Järnefelt: Prelüüd; Taevas on sinine ja valge. Palmgren: Hällilaul. Hannikainen arr.: valse lente. Melartin: Ajad endised. 2 rahvalaulu. Sihvo: viise oop. „Hobuseparisnikud“. ★ 19.40 loeng

19.40 klaver ★ 20.05 loeng

**20.30 orkestrikontsert.** Laul — E. Karri-soo Eestist

Helsingi, rootsi keeles:

17.00 Lahti ★ 18.00 loeng ★ 18.20 Lahti ★ 18.40 turuteateid ★ 19.15 loeng ★ 19.40 Lahti ★ 20.05 reportaaž ★ 20.30 Lahti

Lahti:

22.10—24.00 heliplaate

**Riia** 514,6 / 583 / 15

**Madona** 271,7 m. **Kuldiga** 238,5 m  
11.30—12.30 pidulik üliõpilaste immatriku-latsiooni aktus

13.00—13.20 populaarset muusikat heliplaa-tidelt

17.00—17.25 saksofon

17.50—18.20 puhkpillimuusikat heliplaati-delt

**20.15—20.45 koorikontsert läti lauludest.** Kavas: Straume, Darzins, Melngailis, Cimze, Vigners

**21.10—22.00 romantilist muusikat.** Orkes-ter ja laul. Flotow: avam. „Alessandro Stradella“. — Laule. — Tšaikovski: Ro-manss. — Laule. Morena: Fantaasia Brahmsi motiividel.

**22.15—23.00 Hiinas ja Jaapanis.** Orkestri-kontsert heliplaatidega. Humphries: Tä-nav Hong-Kongis. Niemann: Riid ma-daamide Tsungi ja Tšangi vahel. — Jaapani muusikat heliplaatidelt. — Yo-shitomo: Kellukeste tants. Niemann: Reis riksaga. — Hiina muusikat heli-plaatidelt. — Niemann: Vana Hiina, süit.

**Kaunas** 1935 / 155 / 7

19.15—19.40 heliplaate

**20.30—21.00 orkestrikontsert.** d'Albert: fant. oop. „Madalik“. Tšaikovski: Melankoolne serenaad.

21.15—21.30 laul

**21.50—22.20 orkestrikontsert.** Tšaikovski: Canzonetta keelpillikvartile. Cui: Ori-entaalne. Borodin: Andante II kvartetile. Mozart: Finaal triost nr. 1. Schumann: Unistus.

22.35—22.50 heliplaate

**22.55—23.30 orkestrikontsert** Schuberti heli-ndeist.

**Varssavi** 1339,3 / 224 / 120

**Poznan** 345,4 m. **Viino** 559,7 m

**Lwow** 377,4 m. **Katowice** 395,8 m

13.23—14.10 kammerorkester. Hummel:

Largo ja allegro. Prume: Melankoolia Moliq: Variatsioonid ja rondoo. Hon-selt: Armastuselaul. Stamitz: Capriccio. David: Andante ja scherzo. Hummel: Menuett.

17.00—17.45 kontsert

18.00—18.50 Schumanni helindeid heliplaa-tidelt

**20.00 orkestrikontsert.**

21.00 „Faust“, Gounod' ooper

24.00 tantsumuusika heliplaatidelt

**Stokholm** 426,1 / 704 / 55

**Motala** 1388,9 m. **Sundsvall** 499,2 m

**Hörby** 265,3 m. **Göteborg** 318,8 m

14.00—15.00 ajaviitemuusika

15.20—15.40 laul

18.30 ajaviitemuusika. Trio. Mateo: Con-chita. Thomé: Simple aveu. Borchert arr.: Heidelbergist Barcelonas, pop. de Micheli: Suudlusserenaad. Mozart: Me-nueett Es-duur. Romberg: pop. op. „Uus kuu“.

19.15—19.45 kabaree

**21.00—21.50 „Vürst Igor“, Borodini ooper**

22.20 ajaviitemuusika orkestrilt

23.00—24.00 heliplaate

**Kopenhaagen** 255,1 / 1176 / 10

**Kalundborg** 1261 / 238 / 60

**21.00—21.50 ooperimuus. orkestrilt.** Kal-

man: valss op. „Tšardašvürstinna“. Ned-

bal: viise op. „Poola veri“. Fall: viise

op. „Florida roosid“. Kern: marss op.

„Sunny“. Friml ja Stothardt: viise op.

„Rose-Marie“

22.20—22.40 Schuberti duette sopranile ja

tenorile

**Oslo** 1153,8 / 260 / 60

**Trøndelag** 476,9 / 629 / 20

**20.30—21.00 orkestrikontsert.** Ochs: Vari-

atsioonid saksa rahvalaulule. Ketelbey:

Pärsia turul. Zimmer: Marsipopprii.

**21.30—22.20 orkestrikontserdi järg.** Hjel-

lemo: Variatsioonid norra teemal. Liszt:

Ungari rapsoodia nr. 14. Hurum: Norra

süit. Joh. Strauss: Lood Viini metsast,

valss.

23.15—23.45 heliplaate

**Droitwich** 1500 / 200 / 150

**London** 261,1 m. **Scott.-Nat.** 285,7 m

12.00 kinoorel

12.30 kontsert heliplaatidelt

**13.15 orkestrikontsert.** Laul

14.15—15.00 ajaviitemuusika

15.25 heliplaate

16.00 sekstett

16.45 soovikontsert

**17.15 kontsert.** Laul, kvartett. Kavas: Mo-

zart, Stanford, McEwen

18.15—19.00 kvintett

**19.25 balladidekontsert.** Sopran ja bariton

20.00—20.25 kinoorel

20.40—21.10 ajaviitemuusikat

**23.10 orkestrikontsert.** Viul. Lully, arr.

Mottl: Balletisüit. Mozart: Kontsert

nr. 1 B-duur viiulile ja orkestrile.

Brahms: Serenaad D-duur, op. II

0.15—1.00 tantsumuusika

**London-Regionaal** 342 / 877 / 50

22.00 varietee

**22.45—23.20 kvintett.** Aulin: Gotlandi tants.

Saint-Saëns: viise Alžeeri stiidist. Cole-

ridge-Taylor: Moori tants. Gershwin,

arr. Dushkin: Lühike lugu. Strauss:

Valss-scherzo. O'Neill: Prelüüd. Grieg:

Marss. Tšaikovski: Romanss. Suk: Rah-

vatants

23.30—0.30 tantsumuusika

0.40—1.00 kontsert heliplaatidelt. Mozar-

ti, Brahmsi ja Wolfi laule

**Soti Regionaal** 391,1 / 767 / 50

22.00 varietee London-Reg.

22.45—23.10 laul. Kavas: Brahms, Quilter

ja Purcell

23.30—0.30 tantsumuusika London-Reg.

0.40—1.00 heliplaate London-Reg.

**Radio Paris** 1648 / 182 / 80

**19.30—20.30 orkestrikontsert.** Gounod: vii-se oop. „Faust“. Berlioz: viise oop. „Fausti needus“. Liszt: katkeid süm-foonias „Faust“. Wagner: Avamäng „Faustile“

21.45 mitmekesine eeskava

23.45 tantsumuusika

**0.15—1.15 orkestrikontsert.** Christiné:

pop. „Dédé“. D'Ambrosio: Noktürn.

Fauchey-Bosc: Napoli mälestus. Koech-

lin: Si tu le veux. Gounod: Serenaad.

Clutsam: Kolm asumaade skitsi. Rom-

bey: Romanss, saksofoni soolo. Delibes:

Coppelia. Delmet: Lilledesin ja Schu-

bert: Serenaad — sopran. Bolzoni: Me-

nuett. Gillet: Kirmes

**Paris P. T. T** 431,7 / 695 / 80

17.00 muusikaline reis heliplaatidelt

17.30 Bizet' ooperikatkeid heliplaatidelt

**18.00 orkestrikontsert.** Purcell: Kolm

tükki. Saint-Saëns: Etienne Marcel, bal-

lett

18.30—18.40 heliplaate

**19.00—19.30 orkestrikontsert.** Laul. Kavas:

Monteverde-Malipiero, Schumann, Gou-

nod, Nattier, Büsser

**20.38—21.00 orkestrikontsert.** Saint-Saëns:

Esimene orkestrisüit; Hübemark, valss

**Strassburg** 349,2 / 859 / 100

19.45—20.00 orkestrimuusikat heliplaatidelt

20.15—20.30 kaks Scarlatti viiulisonaati heli-

plaatidelt

**Lille** 247,3 / 1213 / 60

**18.30—19.30 kontsert ooperimuusikast.** Or-

kester ja solistid

20.30 soovikontsert heliplaatidelt

21.00 avamänge heliplaatidelt

21.15—21.30 Unistusi heliplaatidelt

**Praha** 470,2 / 638 / 120

20.10—21.00 lõbus eeskava Moravska-Ostra-

vast

**22.00—23.00 orkestrikontsert.** Kunc: Noo-

ruse laul, sümf. poem. Provaznik:

Muinasjutte põlismetsast, süit suurele

orkestrile

23.15—23.45 klaver. Scott: Sonaat op. 66

**Bratislava** 299 / 1004 / 13,5

18.40—19.00 ooperiaariaid. Thomas: „Mig-

non“; Saint-Saëns: „Simson ja Delila“;

Verdi: „Don Carlos“; Bizet: „Carmen“

20.10—21.00 lõbus eeskava Moravska-Ostra-

vast

22.00—23.00 orkestrikontsert Prahast

23.30—24.00 heliplaate

**Viin** 506,8 / 592 / 100

**Linz ja Graz** 338,6 / 886 / 15 ja 7

**21.00—22.35 valsimuusikat.** Orkester, sop-

ran ja tenor. O. Strauss: avam. „Valsi-

unelm“. Fall: duett op. „Stambuli

roos“. Lehar: valsilaul op. „Paganini“.

Schubert: Kolm saksa tantsu. Eysler:

valsilaul op. „Kuldne meistriemand“.

Fall: duett laulum. „Peen vennake“.

Joh. Strauss: Keisrivalss; valsilaul op.

„Nahkhiir“. Fall: duett op. „Keisrin-

na“. Hellmesberger: valss balletist

„Iberia pärl“. Reinhardt: valsilaul op.

„Magus neiu“. O. Strauss: duett op.

„Viime valss“. Strauss-Bittner-Korn-

gold: pop. laulum. „Viini valss“. Joh.

Strauss: valsilaul op. „Prints Metuusa-

lem“. Flemming: Inglise valss. Ascher:

duett laulum. „Kevad Viini metsas“.

Lehar: viise op. „Giuditta“

**23.10—23.50 viul. Händel: Sonaat A-duur.**

Schubert: Rondo brillant h-moll, op. 70.

Vivaldi: Largo. Tartini-Kreisler: Fuu-

ga. Paganini-Kreisler: Prelüüd ja al-

legro

0.05—2.00 tantsumuusika

**Budapest I** 549,5 / 546 / 120

**Nyiregyhaza** 267,4 m **Miskolcz** 208,6 m

19.40—20.10 mustlaskapell

22.20 trio

23.10 salongorkester. Pecs: Hispaania marss. Kigyossi: Indiaani intermezzo. Szermai: Laul. Lehar: Valsiintermezzo. Grieg: Kevad. Losonczy: Rapsoodia. Zeller: Linnukaupleja, popurri 0.20—1.05 mustlaskapell

**Bukarest** 364,5 / 823 / 12  
**Radio Romania** 1875 / 160 / 150

19.00—20.00 heliplaate  
20.20—20.50 kontsert kahel klaveril  
21.05—21.25 laul. Bemberg: Haldjad. Rosini: aaria oop. „Sevilla habemeajaja“. Mozart-Adam: Variatsioonid. Rumeenia romansse

21.30—23.30 ja 22.45 sümfooniakontsert  
23.20—23.45 heliplaate

**Rooma** 420,8 / 713 / 50  
21.43 komöödia  
23.15—0.30 tantsumuusika

**Milaano** 368,6 / 814 / 50  
21.45 „La Giara“, pantomiim Casella muusikaga  
22.40 „Hänsel ja Gretel“, Humperdincki ooper

**Deutschlandsender** 1571/191/60  
13.00—14.45 lõnamuusika. Orkester ja viiul

15.00—16.00 segaeeskava  
16.45 klaver. J. Ch. Bach: Sonata c-moll. Wagenseil: Sonata F-duur.

17.00 pärastlõnamuusikat orkestrilt. Solistid.  
19.00—19.20 Rahvaste laule. Leedu rahvalaule

20.00—20.45 heliplaate  
21.10 õrnu helisid hämaruses. Kammersekstett

22.00—23.00 kuuldemäng  
23.30—23.45 Väike öömuusika. Haydn: Keelpillitrio op. 32. Schubert: Esimene keelpillitrio B-duur.

24.00—1.00 tantsumuusika

**Berlin** 356,7 / 841 / 100  
19.00—20.00 orkestrikontsert Münchenist  
20.15—20.45 rahvamuusikat  
21.10—23.00 ajaviitekonsert. Orkester ja solistid

23.30—1.00 ajaviite- ja rahvamuusikat Hamburgist

**Königsberg** 291,0 / 1031 / 100  
19.00 ajaviitekonsert Münchenist  
19.45—20.00 laul  
21.10—22.10 Mussorgski: Näituse pildid. Orkester

23.40—1.00 ajaviite- ja rahvamuusika Hamburgist

**Breslau** 315,8 / 959 / 100  
20.00—21.00 „Talupoegadeaasta“, kuuldepilt muusikaga. Orkester, koor, solistid jm.

21.10—23.00 orkestrikontsert. Haydn: Sümfoonia Es-duur. Spohr: Kontsert nr. 8 viiulile ja orkestrile. Tšaikovski: Sümfoonia nr. 4 f-moll

23.30—1.00 tantsumuusika

**Hamburg** 331,9 / 904 / 100  
20.00—20.45 kammermuusika. Wolfurt: keelpillikvartett. Schubert: Keelpillikvartett a-moll, op. 29.

21.10 „Ilus on maailm —“ röömsaid viise kogu maailmast

22.15—23.00 „— kuid ilusam kodumaa“. Muusikaline reis läbi sakslaste maa.

23.30 ajaviite- ja rahvamuusika. Orkester, mandoliinikvartett jne. Fiedler: Näiden-diavamäng. Arcari: Napoli fantaasia. Humperdinck: eelmäng „Gaudeamus“.

Munier: Hispaania kapriss. Felix: Pärnapuu all, laul. Puccini. Luporini: fant. oop. „Boheem“. Migliavana: Masurka variatsioonidega. Chapi: Roosikimp, hispaania marss. Dvofak: Slaavi tants nr. 7. Monti: Tšardas nr. II. Bülow: Intermezzo Guerriero. Arditi-Kutš: Igavesti sinine taevas, valss. Brahms: Un-

gari tantsud nr. 1, 3 ja 10. Freire: Ay, Ay, Ay. Marquina: Hispaania mustlaskants. Lehar: ballettimuus. op. „Tatjana“. Drigo: Löökestevalss. Millöcker: avamäng „Noor-Heidelberg“.

**Köln** 455,9 / 658 / 100  
19.40—20.45 Puccini ooperiviise heliplaadidelt. Ooperitest: „Boheem“, „Tosca“, „Madaam Butterfly“, „Turandot“.

21.10—23.00 lõbus õhtu. Orkester, akordeon, klaver, kupleed jm.

**Stuttgart** 522,6 / 574 / 100  
21.45—23.00 sümfooniakontsert. Mozart: Sümfoonia nr. 40 g-moll. Wagner: Veenusemäemusika oop. „Tannhäuser“.

Brahms: Sümfoonia nr. 2 D-duur, op. 73.  
23.40 ajaviite- ja rahvamuusikat Hamburgist

1.00—3.00 öökonsert Frankfurdist

**Frankfurt** 251 / 1195 / 25  
21.10—23.00 orkestrikontsert. Kavas: Blankenburg, Kreutzer, Verdi, Auber, Tšaikovski, Delibes, Suppé, Lehar, Kaempfert, Joh. Strauss, Fucik

23.30 ajaviitekonsert Hamburgist

1.00—3.00 öökonsert. Gouvy: Serenaad flöödile, oboele, klarnetile, sarvele ja fagotile. Danzi: Kvintett flöödile, oboele, klarnetile, sarvele ja fagotile. — Bach-Busoni: Kaks koraali eelmängu klaverile. Mozart: Rondoo a-moll. Schubert: Impromptu As-duur ja Es-duur. — Beythien: Kvintett flöödile, oboele, klarnetile, sarvele ja fagotile, op. 7. — Schubert: Klaverimuusikat neljal käel

**Leipzig** 382,2 / 785 / 120  
19.00 ajaviitekonsert Münchenist

20.00—20.30 Võrastest maadest ja rahvastest. Viiul ja harmoonium. Palmgren: Vanasooime hällilaul. Sibelius: Põhjamaa nõmm. Karg-Ehlert: Põhjalalgus. Bantock: Mull'i saar. Barwinsky: Ukrainaa tants. Stojowsky: Poola tants. Scott: Lotoste ohtu. Niemann: Bali maastik. Kaun: Neapel, tarantell

21.10—23.00 orkestrikontsert. Laul. Vivaldi: Kontsert d-moll. — Laule. — Paganini: Moto perpetuo. Sibelius: Ajaloolised tseenid. — Laule. — Tšaikovski: Sümfoonia nr. 5 e-moll

23.45—1.00 ajaviite- ja rahvamuusika Hamburgist

**München** 405,4 / 740 / 100  
19.00 orkestrikontsert. Millöcker: avam. „Kerjusühilõpilane“. Kark: Kuldmürt. Löhr: Valsiõndsus. Titl: Serenaad. Stolz: Ainus õõ, pop. Wachhalter: Florentsi intermezzo. Lautenschläger: Moodne balletisüit.

20.00—20.45 kammermuusika. Sterkel: Klaveritrio A-duur. Beethoven: Klaveritrio Es-duur, op. 70, nr. 2.

21.10—23.00 õnnelik hommikul — õnnelik õhtul. Ooperiviise. Orkester ja solistid.

24.00—1.00 öömuusika.

**Moskva Komintern** 1724/175/500  
19.45 valgevene ja ukraina rahvalaule  
20.00 romansse Puškini sõnadele. Solistid. Kavas: Glinka, Dargomõszki, Balakirev, Rimski-Korsakov.

21.00—22.00 Fomini ooperi „Mölder, nõid ja kosilane“ montaaž.

17.45 heliplaate ja reklaami  
18.00 arhivaar O. Vares: Põhja-Lääne armee Eestis 1918. a lõpul Riigi Keskarhiivi andmel (Tartust)

**18.30 RR orkestri kontsert.** Juhatab R. Kull. Leutner: Pidulik avamäng. Porret: Ameerika süit: a) Bunny (Humoresk); b) Rag-Time; c) Wayside (Fokstrott); d) Sügistuul (Serenaad); e) Sümfooniline jazz (Finale). Rhode: Intermezzo „Keskõine kummitus“. Weninger: Parafraas „La Paloma“. Blon: Valss-intermezzo „Unelmpilt“. Fetras: fantaasia „Mälestusi Chopinist“

19.30 päevauudiseid  
20.00 ajanäitaja-õendus ja ilmataede

20.05 soololaule. Esitab F. J. Uhandi (tenor). di Capua: Maria, Mari. Oja: Põhjamaa lapsed. Napravnik: aaria oop. „Dubrovski“. Melartin: Ritorno. Türipu: Kodu

20.25 agr. E. Nugis: Maanoorte tööst

20.55 põllumajanduslikke teateid

21.10 akordeonimuusikat. Esitavad: R. Salong ja J. L. Ehm u. s. Waldteufel: Valss „Sireenide võlu“. Haberl: Onestep „Salemaleikum“.

Tango „Süda“ (soolo J. L. Ehm u. s.). Wieniawski: Kujawiak. Baynes: Saatusevalss (soolo R. Salong). Steinberg: Marss „Heal tunnel“

21.40 toimetaja A. Joasalu: Majanduslik ringvaade

21.55 sümfooniakontsert Jean Sibelius helitöist (heliplaadid). 1. Sümfooniline poem „Tapiola“, op. 112 — Londoni sümfooniaorkester, juh. R. Kajanus. 2. Sümfoonia nr. 2, D-duur, op. 43 — Bostoni sümfooniaorkester, juh. S. Kussevitski

22.55 päevauudiseid

**Lahti** 1807,2 / 166 / 150  
**Helsinki** 335 m. Viiburi 569,3 m

Soome keeles:  
11.00—11.50 kooliringhääling

17.00 heliplaate. Fucik: Florentsi marss. Rossini: avam. „Wilhelm Tell“. Wagner: laul oop. „Tannhäuser“. Ries: La Capricciosa. Grieg: Orkesrisüit nr. 2 „Peer Gyntist“. Tauber: Linnuke metsas. Waldteufel: Alati või mitte kunagi, valss. Rubinstein: Meloodia. Caslow: Hommikühmarus. Nebhut ja Jäger: Fokstrott.

18.00 lasteringhääling ★ 19.15 loeng  
19.40 tšelloduetto ★ 20.00 reportaaž

20.25 ringhäälingurevüü  
21.05 slaagreid ja tantsumuusikat

22.15—22.30 ülekanne Inglismaalt

**Lahti:**  
22.30—24.00 heliplaate

**Riia** 514,6 / 583 / 15  
**Madona** 271,7 m. **Kuldiga** 238,5 m

13.00—13.20 heliplaate

16.50—17.30 ajaviitemuusika heliplaadidelt

18.00—18.20 kammermuusika. Mozart: Trio klaverile, viiulile ja tšellole B-duur

20.15—20.45 läti laule kahekordselt kvartetilt

21.10—23.20 ooperimuusikat orkestrilt.

Laul. Thomas: avam. „Raymond“. Lortzing: fant. oop. „Metsaüllem“. — Mozart: aaria oop. „Don Juan“. Bizet: aaria oop. „Carmen“. Kalniņš: laul oop. „Lolita imelind“. — Masseneti: fant. oop. „Herodiad“. (22.00—22.15 vaheaeg.) Lortzing: avam. „Relvasepp“.

**KESKNÄDAL**

16. september

**Tallinn** 410,4 / 731 / 12  
**Tartu** 579,2 / 512 / 0,5

7.00 äratsumäng  
7.05 võimlemine

7.20 hommikukontsert heliplaadidelt

8.10—8.30 hommikupalvus Jaani kirikust — õp. H. Karm

Weber: fant. oop. „Metsatulem“. Smetana: aaria oop. „Müüdu mõrsja“. Bizet: aaria oop. „Pärlotsijad“. — Nicolai: viise oop. „Windsori lõbusad naised“. — Ooperiduette heliplaatidelt. — Rossini: avam. „Vaga varas“.

**Kaunas** 1935 / 155 / 7

18.30—19.00 heliplaate  
19.20—19.40 laul

20.30—21.00 **orkestrikontsert**. Grieg: Kevadele. Dvořak: Humoresk. Kreisler: Armastuslaul. Mendelssohn: Rondo Capriccio.

21.15—21.30 laul

21.45—22.15 **orkestrikontsert**. Beethoven: Kreutzeri sonaat.

22.30—23.30 **orkestrikontsert**. Thomas: avam. „Mignon“. Rõmski-Korsakov: Lumelilled. Tšaikovski: Nokturn.

**Varssavi** 1339,3 / 224 / 120

**Poznan** 345,4 m. Vilno 559,7 m

**Lwow** 377,4 m. **Katowice** 395,8 m

13.23—14.10 Debussy helindeid heliplaatidelt

17.15 salongtrio

18.00—19.00 **väike orkester**. Laul. Kavas: Wronski, Reissiger, Flotow, Moniuszko, Plessow, Krome, Kaszewarow, Padilla, Barrera ja Colleja, Humphries, Gorzynski

20.10 **viul.** Couperin-Kreisler: Aubade provencale. Scarlatti: Allegro. Kreisler: Viini viis. Arenski: Scherzo c-moll. Debussy: La plus que lente

20.30 **koorikontsert** Schuberti lauludest

21.00—21.30 lüüriulist muusikat heliplaatidelt

22.00 **Chopini klaverihelindeid**: Polonees B-duur (posthümne); Rondoo Es-duur, op. 16; 6 prelüüdi op. 28

22.30—23.00 **aariaid ja laule**. Flotow: aaria oop. „Martha“. Massenet: aaria oop. „Werther“. Tšaikovski: aaria oop. „Paadaemand“. Schubert: Muusikale. Brahms: Saphiline ood. Moniuszko: Kas tunned maad. Niewiadomski: Kellad. Maszynski: Kevadlul.

24.00 tantsumuusika heliplaatidelt

**Stokholm** 426,1 / 704 / 55

**Motala** 1388,9 m. **Sundsvall** 499,2 m

**Hörby** 265,3 m. **Göteborg** 318,8 m

14.30—15.30 ajaviitemuusika orkestrilt

18.05—18.25 mängumehemusikat

18.55—20.00 heliplaate

21.15—22.25 **rahvakontsert orkestrilt**. Vebber: Kutse tantsule. Glazunov: Kontsert-valss op. 47. German: kolm tantsu oop. „Henri VIII“. Jos. ja Joh. Strauss: Pizzicato-polka. Joh. Strauss: Pärsia marss. Tritš-tratš-polka. Dvořak: Kaks valssi keelpilliorkestrile. Abraham: fant. op. „Viktooria ja ta husaar“. Krenek: fant. „Johnny lõpetab mängu“.

23.00—24.00 moodne tantsumuusika

**Kopenhaagen** 255,1 / 1176 / 10

**Kalundborg** 1261 / 238 / 60

21.10—23.20 **orkestrikoants**. Solistid. Tšaikovski: Sümfoonia nr. 1, g-moll, op. 13 — Chopin: Kontsert nr. 1 klaverile ja orkestrile e-moll, op. 11. Debussy: Kolm sümfoonilist skitsi

23.55—1.30 moodne tantsumuusika

**Oslo** 1153,8 / 260 / 60

20.40—21.00 laul. Rossini: Romanss. Mendelssohn: Laulu tiivul. Schumann: Veneetslanna. Schubert: Serenaad; Valsid.

21.20—21.30 jazzmuusikat heliplaatidelt

21.50—22.40 **orkestrikontsert**. Tšaikovski: Sümfoonia nr. 5 e-moll.

23.15—24.00 tantsumuusika heliplaatidelt

**Droitwich** 1500 / 200 / 150

**London** 261,1 m. **Scott.-Nat.** 285,7 m

12.00 **orkestrikontsert**

13.00 kinoorel

13.30 kontsert heliplaatidelt. Kavas: Chopin ja Cornelius

14.00 **orkestrikontsert**

15.00 **orkestrikontsert**

15.45 **klaver**. Brahms: Capriccio cis-moll, op. 76, nr. 5; Intermezzo a-moll, op. 76, nr. 7; Capriccio d-moll, op. 116, nr. 1; Variatsioonid originaalsele teemale D-duur, op. 21, nr. 1

16.00 orkester

17.00 õhtupalvus

17.50 heliplaate. Kavas: Mozart, Händel, Schubert

18.15—19.00 tantuorkester

19.40 ajaviitemuusika

20.30 heliplaate

21.00 **promenaadkontsert** Bachi ja Händeli helindeist. Sümfooniaorkester, sopran ja klaver. Händel: Concertante C-duur oboele, bassonile ja keelpillidele; retsitatiiv ja aaria. Bach: Klaverikontsert nr. 1 d-moll; Brandenburgi kontsert nr. 3 G-duur

22.05—22.40 kvintett

23.10 **orkestrikontsert**. Laul. Lehar: Prelüüd „Eva“. Wood: Gavott. Männeke: Valss. — Mozart: laul oop. „Figaro pulm“. — Foulds: Kelti süit. — Laule. — Finck: Kaks väikest tantsu. — Laul. — Kalman: Grand Palotas de la Reine

0.15—1.00 tantsumuusika

**London-Regionaal** 342 / 877 / 50

22.30—23.20 kvartett. Stamitz: Sonaat op. 14. Beethoven: Serenaad op. 25. Bax: Eleegiline trio

23.30—0.30 tantsu- ja ajaviitemuusika

**Šoti Regionaal** 391,1 / 767 / 50

22.30—23.15 ajaviitemuusika

23.30—0.15 tantsumuusika London-Reg.

**Radio Paris** 1648 / 182 / 80

19.30—20.30 **orkestrikontsert**. Godard: Campagne impressionid. Franck: Pastoraal. Chabrier: Pastoraalne süit. Honegger: Pastoraal. Pierné: Pastoraal.

21.00—21.30 **laule**. Kavas: Fauré, Ravel, de Falla, Rahmaninov

23.45 tantsumuusika

0.15—1.15 **orkestrikontsert**. Audran: avamäng „Maskott“. David: Päril. Coates: Miniatüürne süit. — Laule. — Kalman: fant. op. „Bajadeer“. Ravel: Pavaan surnud printsidele. de Presle: Intiimne laul. — 2 viisipõmikut „Kelti maast“.

**Pariis P. T. T** 431,7 / 695 / 80

17.30 kontsert heliplaatidelt

18.00—18.30 **orkestrikontsert**. Gluck: katkeid oop. „Orfeus“. Gretry: avamäng „Äraproovitud külaelanik“. Haydn: Härja-menuett

19.00—19.30 **orkestrikontsert**. Laul

20.38—21.00 **orkestrikontsert**

21.15 heliplaate

21.20 laule

21.30 „Södur Berger“, Variot' muusikaline komöödia

22.15—23.30 **kammermuusika**. Schumann: Trio f-moll. Scarlatti: Turteltuvi. Bach: Phoebus ja Paan. Beethoven: Rahustamine. Garat: Romanss. Schumann: Sonaat šellole ja klaverile

**Strassburg** 349,2 / 859 / 100

19.45—20.00 ja 20.15—20.30 soovikontsert heliplaatidelt

21.30 „Naeratuste maa“, Lehari operett

**Lille** 247,3 / 1213 / 60

18.10 suudlusi heliplaatidelt

18.30 orkestrimuusikat heliplaatidelt

19.10—19.30 ajaviitemuusikat heliplaatidelt

20.30 soovikontsert heliplaatidelt

21.15 heliplaate

21.30—23.30 „Veronika“, Messenger' koomiline ooper.

**Praha** 470,2 / 638 / 120

20.20—21.00 operetimuusikat Bratislavast

21.15 **rahvakontsert** Brnost. Orkester, viiul. Glazunov: Fantaasia soome rahvalauledest. Tšaikovski-Glazunov: Kolm pala

klaverile ja orkestrile. Ljadov: Vene rahvalaalu-süit orkestrile

22.00—23.00 **orkestrikontsert** Plzeni heliloajate töödelt. Laul. Moser: Pidulik rongikäik. Suda: Pimeda laul, sümf. poem. Horak: Laule orkestriga. Bartovski: Per aspera ad astra, sümfooniline poem

**Bratislava** 299 / 1004 / 13,5

20.20—21.00 **Kalmani operetimuusikat**. Orkester ja laul

21.15 **rahvakontsert** Brnost. Kava vt. Praha

22.00—23.00 **orkestrikontsert** Prahast

23.30—24.00 heliplaate

**Viin** 506,8 / 592 / 100

**Linzi ja Graz** 338,6 / 886 / 15 ja 7

20.20 lööklaulurevüü. Orkester, kapell, heliplaate

21.20 segaeeskava

21.30 **kvartett**. Mozart: „Väikesest õõmuusikast“. Haydn: Largo. Beethoven: Rokoko; Valss; Ländler. Schubert: Moment musical. Schrammel: Hommiktervitus. Jos. Strauss: Viisikimbuke. Fiebrich: Järelkõla. Metzky: Klassiline viiiniline, pop. Lenz: Üles Grinzingisse, marss

23.10—24.00 **noori ooperitähiti heliplaatidelt**

0.15—2.00 **ajaviitekants. orkestrilt**. Dostal: Marss. Waldteufel: Sügisviise, valss. Rust: Peeglike, peeglike seinä peal, muinasjutu-avamäng. Saint-Saëns: Introdüksioon ja Rondo capriccioso. Flotow-Kraus: stseene oop. „Martha“. Lehar: viise oop. „Krahv Luksenburg“.

Hiess: Haldjatering. Komzak: Viin õösel, pop. Jos. Strauss: Sügisroosid, valss. Dostal: Marss

**Budapest I** 549,5 / 546 / 120

**Nyiregyhaza** 267,4 m **Miskolez** 208,6 m

19.30—20.10 jazzkapell

20.40—21.40 ungari laule mustlaskapelli saatel

22.00 **orkester ja viiul**. Tšaikovski: Viiulikontsert. Beethoven: I sümfoonia

23.20 salongorkester

24.00—1.05 tantsumuusika heliplaatidelt

**Bukarest** 364,5 / 823 / 12

**Radio Romania** 1875 / 160 / 150

19.00—19.55 ja 20.00—20.20 **orkestrikontsert**

20.40—21.15 laule heliplaatidelt

21.35 **klaver**. Chopin: Sonaat h-moll

22.10—22.30 laul

22.45—23.45 **orkestrikontsert** ajaviitemuus.

**Rooma** 420,8 / 713 / 50

21.40—23.00 **orkestrikontsert**

23.30—0.30 tantsumuusika

**Milaano** 368,6 / 814 / 50

21.40—22.40 varietee

22.50—24.00 **orkestrikontsert**

0.15—0.30 tantsumuusika

**Deutschlandsender** 1571/191/60

13.00—14.45 lõunamuusika Königsbergist

15.00—16.00 segaeeskava

16.15 **viul ja klaver**. A. Burgstaller: Prelüüd ja kahekordne fuuga „Fantastilistest nägemustest“. S. Burgstaller: Impromptu — purskkaevul. Bullerian: Sonaat viiulile ja klaverile.

17.00 **orkestrikontsert**. Kavas: Mozart, Kaun, Dvořak, Joh. Strauss, Millöcker, Künneke, Lincke, Lehar, Dostal, Ziehrer j. t.

19.00—19.30 **kaasaegseid laule**.

20.00—20.45 heliplaate

21.10—21.45 Kirev muusika. Mandoliin, bandoneon, kitarr, klaver

22.15—23.00 **orkestrikontsert**. Laul. R. Strauss: Pidulik marss, op. 1. Busoni: Näidendi avamäng, op. 38. — Laule. — Dvořak: Scherzo capriccioso, op. 66. Tšaikovski: Slaavi marss, op. 31.

23.30—23.45 **Väike õõmuusika**. Telemann: Sonaat oboele ja tšembalole.

24.00—1.00 tantsumuusika

**Berliin** 356,7 / 841 / 100

19.00 muusikat Frankfurdist. Koor, kapell, viiulid, saksofon, tenor.  
20.00—20.45 ajaviitemuusika  
21.45—23.00 Meie aardekastike. Eeskava sõnas ja muusikas.  
23.30—1.00 öömuusika ja tants Kölnist.

**Königsberg** 291,0 / 1031 / 100

19.00—20.00 kontsert Frankfurdist  
21.45—23.00 Lõpp hea — kõik hea. Kapell, solistid jm.

**Breslau** 315,8 / 959 / 100

20.00—20.45 V. Niemann mängib oma klaverihelindeid  
21.45—23.00 „Rübezah haarab kinni!“ Näidend muusikaga. Orkester ja kuuld-mängutrapp

**Hamburg** 331,9 / 904 / 100

20.00—20.45 sõjaväeorkester  
21.45—23.00 ajaviidet Königsbergist  
23.30 itaalia laule ja rahvamuusikat  
24.00 öömuusika ja tants Kölnist.

**Köln** 455,9 / 658 / 100

19.30—20.45 kirevat muusikat heliplaadidelt  
21.45—23.00 „Lambipalavik“, kirev õhtu Stuttgardist  
23.30—1.00 öömuusika ja tants. Orkester ja kaks lõbusat lauljat

**Stuttgard** 522,6 / 574 / 100

20.00—20.45 Dannehl helindeid. Alt, bariton, viiul, klaver.  
21.45—23.00 „Lambipalavik“, kirev õhtu muusikaga

23.30 itaalia laule ja rahvamuusikat orkestrilt. Suur kontsertfantaasia itaalia rahvalauluteemadel. Rossini: Tarantell. Di Capua: Mari, Mari. Colombi-Barzizza: Ansia d'amore. Mascheroni: Anna. Bixio: kontsert-parafraas teemal „Parlami d'amore, Mariu!“

24.00 õh- ja heliplaadidelt  
1.00—3.00 operi- ja operetimuusikat heliplaadidelt

**Frankfurt** 251 / 1195 / 25

19.00—20.45 Meie laulev, helisev Frankfurt, kontsert. Koor, kapell, viiulid, saksofon, tenor jm.

21.45—23.00 „Lambipalavik“ Stuttgardist

23.30 itaalia laule ja rahvamuusikat Leipzigit

24.00 öömuusika ja tants Kölnist

1.00—3.00 öökonsert Stuttgardist

**Leipzig** 382,2 / 785 / 120

21.45—23.00 Muusikaline tulinäht heliplaadidelt  
23.30 itaalia laule ja rahvamuusikat. Kava vt. Frankfurt

24.00—1.00 öömuusika ja tants Kölnist

**München** 405,4 / 740 / 100

19.00 kirev päraslõuna. Ajaviitemuusika  
20.00—21.00 õhtukontsert orkestrilt. Wolf-Ferrari: Veneetsia süit. Marx: Castelli romani, kolm pala klaverile ja orkestrile, Ravel: valss.

21.45—23.00 segaeeskava sõnas ja muusikas

23.30—1.00 öömuusika ja tants Kölnist

**Moskva Komintern** 1724/175/500

19.45 heliplaate  
20.00 kirjanuslik-muusikaline saade  
21.00—22.00 soovikontsert



17. september

**Tallinn** 410,4 / 731 / 12**Tartu** 579,2/512/0,5

7.00 äratusmäng  
7.05 võimlemine

## 7.20 hommikkontsert heliplaadidelt

8.10—8.30 hommikpalvus Jaani kirikust — kand. R. Koolmeister

17.45 heliplaate ja reklaami

## 18.00 Ja nüüd midagi koomilisist

oopereist! (Helipl.). Cimarosa: avamäng oop. „Salaabielu“ — Berliini filharmooniorkester. Verdi: aaria oop. „Falstaff“ — T. dal Monte (sopran). Mozart: avam. oop. „Cosi fan tutte“ — B. B. C. sümfooniaorkester. Rossini: Kavatiin operist

„Sevilla habemeajaja“ — L. Tibbet (bariton). Flotow: fant. oop. „Martha“ — Goldsteam Guards orkester

18.30 prantsuse keele tund — K. K a n n

## 19.00 soome klaverimuusikat. Esitab

A. Redlich. Melartin: a) Rahu; b) Sügismõtted; c) Öhtulaul; d) Hällilaul; e) Hauaul. Palmgren:

a) Melankoolne prelüüd; b) Luik; c) Sõda; d) Maiöö; e) Preludietto. Sibelius: a) Valss; b) Romanss

19.30 päevauudiseid

20.00 ajanäitaja-õendus ja ilmateade

## 20.05 soololaule. Esitab Olga P r e s s

n i k o f f (sopran). A. Jensen: Soosistav tuul. F. Liszt: Oo arm, oo arm. E. Grieg: Luik. L. Madetoja: Hällilaul. A. Kapp: Ärge võtke. O. Eomois: Mälestus

20.25 pool tundi perenaistele. Ellen R o o s m e: Taimetoitude valmistamisest

20.55 RR orkestri kontsert. Juhatab F. r. N i k o l a i. Glinka: avam. oop. „Ruslan ja Ludmilla“. Mussorgski: fant. oop. „Boris Godunov“. Rimski-Korsakov: süit „Seherazaad“

21.45 O. L ö v i: Ringhääling Berliini olümpiamängudel

22.15 orkestrikontserdi järg: Dvorak: avam. „Minu kodumaa“. Smetana: aaria oop. „Dalibor“. Fibich: Bagatellid. Dvorak: Slaavi tants nr. 1. Suk: Un poco triste. Dvorak: Karneval

22.55 päevauudiseid

**Lahti** 1807,2 / 166 / 150**Helsingi** 335 m. Viiburi 569,3 m

Soome keeles:

17.00 orkestrikontsert. Erwitte: Hispaania marss. Lincke: avam. „Nakiri pulm“. Mattei: Tourbillon, valss. Rubinstein: India tuletants. Conradi arr.: Offenbachi viise. Morena arr.: Straussi popurrii. Lindberg: Rootsi rapsoodia. ★ 18.00 loeng

18.25 heliplaate. Schubert: Sõjaväemarss; Ave Maria; Menuett sümfooniast D-duur; Rändur; Vana-Viin ★ 19.15 vestlusi 19.40 laul

20.05 klaver. M. Kruus Tallinnast

20.30 intervjuu  
20.50 orkestrikontsert. Mendelssohn: avamäng „Athalia“. Graener: viise „Sanssouci flöödist“. Strauss: Olge kallistatud, miljonid. Lehar: viise op. „Krahv Luksemburg“. Strauss: Pärsia marss.

Helsingi: rootsi keeles:  
17.00 Lahti ★ 18.00 loeng ★ 18.25 Lahti 19.15 laul ★ 19.40 loeng ★ 20.05 Lahti ★ 20.30 retsitsatsioon ★ 20.50 Lahti

Lahti:  
22.10—24.00 heliplaate

**Riia** 514,6 / 583 / 15**Madona** 271,7 m. **Kuldiga** 238,5 m

13.00—13.20 heliplaate

## 16.25—17.15 H. Pfitzneri helindeid heliplaadidelt

17.45—19.00 laule ja salongmuusikat

20.15 kontsert eesti ja läti muusikat. Orkester; viiul — H. Schütz Eestist ja laul — M. Vetra. Tubin: Viulipala. Eller: Männid; Melankoolne valss. Kapp: Nokturn. Kapp: Eesti tants. — Läti laule. — Jansons: Andante; Vivace keelpillikvartette. — Läti laule. — Aavik: Albumileht. Lemba: Armastusepoem. Oja: Tants. — Darzinš: Melankoolne valss.

22.15—23.20 operetimuusikat orkestrilt. Joh. Strauss: avam. „Mustlasparun“. Lehar: viise op. „Lõbus lesk“. — Laule operetidest. — Kalman: Valss op. „Krahvinna Mariza“. Lehar: viise op. „Tsareviitš“.

**Kaunas** 1935 / 155 / 7

19.15—19.40 segaeeskava

20.30—21.00 orkestrikontsert. Bizet: Väike süit. Ippolitov-Ivanov: Kaukaasia skitsid. 21.15—21.30 segaeeskava

21.45—22.20 orkestrikontsert. Grieg: Tšellosonaat a- moll.

22.35—22.50 laul

22.55 orkestrikontsert. Offenbach: avam. „Orfeus allilmas“. Grieg: Lüüriine süit. Wagner: ballett op. Rienzi“.

**Varssavi** 1339,3 / 224 / 120**Poznan** 345,4 m. **Vilno** 559,7 m**Lwow** 377,4 m. **Katowice** 395,8 m

13.23—14.10 sõjaväeorkester

17.00—17.45 rahvakontsert ooperimuusikast. Bizet: marss op. „Carmen“ Balfe: avam. „La Tzigane“. Offenbach: viise oop. „Hoffmanni lood“. Puccini: fant. oop. „Madaam Butterfly“. Thomas: viise oop. „Mignon“. Moniuszko: Masurka oop. „Kummitav vari“.

18.00 salongkvartett ja laul

18.50—19.00 väike orkester

22.00 „Meie laulame“

22.30—23.00 kammermuusika. Mozarti helindeid: Kvartett oboele, viiulile, aldile ja tšellole; Muusikaline nali, sekstett.

23.15 ajaviitemuusika heliplaadidelt

**Stokholm** 426,1 / 704 / 55**Motala** 1388,9 m. **Sundsvall** 499,2 m**Hörby** 265,3 m. **Göteborg** 318,8 m

14.30—15.00 heliplaate

15.15—16.00 rootsi muusikat

18.05 õhtupalvus

18.30 lastetund

18.45—19.45 ajaviitemuusika orkestrilt

20.30—21.00 orkestrikontsert. Laul — Greta Keller.

**Kopenhaagen** 255,1 / 1176 / 10**Kalundborg** 1261 / 238 / 60

21.10—21.35 Mozarti keelpillikvartette

23.30 ajaviitemuusika

0.10—1.30 moodne tantsumuusika

**Oslo** 1153,8 / 260 / 60**Tröndelag** 476,9 / 629 / 20

20.55 heliplaate

21.00—21.25 kontsert kahel klaveril. Bach, arr. Williams: Kontsert nr. 1 orelile G-duur. Bach, arr. Glasspool: Väike orlifuga g-moll. Foss: Newcastle tants. Anson: The lonely sailing ship. Schubert-Liszt: Ärka, ärka, lõoke. Warrack: Lilleneiu.

23.15—23.45 instrumentaalkvartett. Kavas: Fall, Bereny, Eysler jm.

**Droitwich** 1500 / 200 / 150**London** 261,1 m. **Scott-Nat.** 285,7 m

12.05 kinoorel

12.30 soovikontsert heliplaadidelt

13.00 orkestrikontsert

13.45 uusi heliplaate

14.15 orkestrikontsert

15.15 trio

16.00—16.50 orkestrikontsert

17.10 heliplaate

17.45 harfritrio

18.15—19.00 avariitemuusika  
19.40 tantsumuusika  
20.15—21.15 **orkestrikontsert**. Koor ja solistid. Koorilaul. — Järnefelt: Hällilaul. Nepravnik: ööbiku laul. — Elgar: Hällilaul. — Wormser: Kuuvalgus. — Murray: Unefantasia. — Elgar: Öölaul. — Woodgate: Päikeseloojang. Mendelssohn: Noktürn  
21.40—22.40 katkeid kolmest koomilisest ooperist. German: „Roheline saar“. Messager: „Veronika“. Offenbach: „Suurvürstinna“. Orkester, koor ja solistid  
23.10 ööjumalateenistus  
23.30 viiul ja klaver. Bach: Sonata E-duur. Brahms: Sonata d-moll, op. 108  
0.15—1.00 tantsumuusika

**London-Regionaal 342 / 877 / 50**  
21.55 sümfooniakontsert. Williams: Londoni sümfoonia

22.40—23.00 mustlaseorkester. Lehar: pop. op. „Krahv Luksemburg“. Tellam: Sor-diin. Mussorgski: Pärsia tants. Drigo: Serenaad. Howath: Mustlase unelm. Rimski-Korsakov: Hindu laul. Schumann: Unelm. Salabert: Suppee Suppé juures

23.30—0.30 tantsuorkester  
0.40—1.00 klaver. Chopin: Kaks noktürn. Liszt: Poola viise

**Šoti Regionaal 391,1 / 767 / 50**  
22.50—23.05 galli kontsert  
0.40—1.00 klaver. London-Reg.

**Radio Paris 1648 / 182 / 80**

20.00—20.28 heliplaate  
21.00—21.30 luulet ja laule  
21.45 sümfooniakontsert. Klaver. Beethoven: Pastoraalne sümfoonia. Lazarus: Kontsert klaverile ja orkestrile. d'Indy: Süit d-moll. Inghelbrecht: Eva metamorfoos. Mendelssohn: avam. „Merevaikus“.

23.45 tantsumuusika  
0.15—1.15 **orkestrikontsert**. Beethoven: avamäng „Prometheus“. Albeniz: Bar-karol. Cellier: Humoristlik süit puhkpil-lidele. — Cairone: Üks vang; Serenaad. — Beethoven: Teise sümfoonia finaal. Wood: Picardy roos. Kalman: „Tšar-däsvürstinna“, valsisüit. — Davico: Nina-Nanna. Gounod: Laul. — Vidal: Di-vertissement flamand. Wormser: M. de Conty viiulid. Canteloube: L'Oréal.

**Pariis P. T. T 431,7 / 695 / 80**  
19.00—19.30 orel. Bach: Prelüüd ja fuuga a-moll. Boellmann: Allegretto con moto; Andantino. Vierne: Westminsteri kell

20.35—20.50 laul  
21.30—23.30 segaeeskava

**Strassburg 349,2 / 859 / 100**  
19.15—20.30 **orkestrikontsert**. Laul. Porret: Ameerika süit. — Laul. — Salabert: Valsi paradisiis, pop. Rust: Romanss Des-duur; Saladus. — Laul. — Scotto: viise op. „Päikese maalt“. Bozi: See on rumba. Horno ja Lherty: Capa de la Muerta

**Lille 247,3 / 1213 / 60**  
20.30 soovikontsert heliplaatidelt  
21.00—21.15 vanu laule heliplaatidelt  
21.30—23.30 kontsert. Orkester ja koor. Kavas: Pellemeulle, Vidal, Balay, Messager, Rillé, Popy, Guillement, Rostor ja Dousset, Drochat, Saint-Saëns, Ganne. — Heliplaate —

**Praha 470,2 / 638 / 120**  
20.25—20.55 tantsumuusika Mor.-Ostravast  
21.10—21.30 populaarseid laule  
23.15—24.00 **orkestrikontsert**. Kubik: Isamaa kutsub, marss. Zajc: avam. „Beysi nõidus“. Fucik: Ideaalid, valss. Ta-borski: Popurrii. Labsky: Polonees. Hejda: Marss. Jankovec: Armastan sind, polka

**Bratislava 299 / 1004 / 13,5**

18.40—19.00 klaver  
20.25—20.55 tantsumuusikat Mor.-Ostravast  
21.10—21.55 sõjaväeorkestri kontsert  
22.15—23.00 **Tšaikovski: Trio klaveriga**  
23.30—24.00 orkestrikontsert Prahast

**Viin 506,8 / 592 / 100**

**Linz ja Graz 338,6 / 886 / 15 ja 7**  
20.20—21.00 Viini muusikat. Laul.  
23.10—0.10 „Seda kuulsid meie vanemad meeleldi“. Kvartett. Haydn: Härjame-nuett. Schubert: Ecosseise ja valss; viise balletist „Rosamunde“. Komzak: Allegooria, polka-masurka. Jos. Strauss: Valsigirland. Joh. Strauss: polka koom. oop. „Rüütel Pasman“. Hofmann: Lau-ludelinn. Joh. Strauss: viise op. „Cag-liostro Viinis“. Heuberger: valsinter-mezzo op. „Ooperiball“. Lanner: Polka. Strauss-Kremser: Elu on üks tants, valss. Schrammel: Hans-Richteri-marss  
0.25—2.00 tantsumuusika

**Budapest I 549,5 / 546 / 120**

**Nyiregyhaza 267,4 m Miskolcz 208,6 m**  
19.00—20.00 tantsumuusika heliplaatidelt  
20.15—20.45 klaver  
21.00 „Muinasjutte ja laule“  
21.30—22.40 **orkestrikontsert**. Rossini: avamäng „Sevilla habemeajaja“. Monte-verdi-Szita: Orfeus, süit. Saint-Saëns: Omfale vokk, sümfooni poeem. Toth: Väike poeem. Trapp: Divertimento  
23.00 **orkestrikontsert**. Tšaikovski: 12 kuud. Sinding: Kevadkohin. Liszt: VI rap-soodia  
0.10—1.05 mustlaskapell

**Bukarest 364,5 / 823 / 12**

**Radio Romania 1875 / 160 / 150**  
19.00—19.55 ja 20.00—20.20 kapellikontsert  
20.40—21.10 Verdi ooperimuusikat helipl.  
21.25—22.30 **orkestrikontsert**  
22.45—23.45 avariitekontsert

**Rooma 420,8 / 713 / 50**

21.45—22.20 „Una partita“, Zandonai ooper  
22.30 „Il diavolo nel campanile“, grotesk Lualdi muusikaga

**Milaano 368,6 / 814 / 50**

21.40 komöödia  
kuni 0.30 tantsumuusika

**Deutschlandsender 1571/191/60**

13.00—14.45 lõunamuusika Breslaust. Or-kester ja kapell. Kavas: Beethoven, Ve-ber, Tšaikovski, Lincke jt.  
15.00—16.00 segaeeskava  
16.45 kinoorel  
17.00 pärastlõunamuusika orkestrilt  
19.00—19.30 klaver — G. Kowatšewa Bul-garist. Franck: Prelüüd, fuuga ja vari-atsioonid. Debussy: Kolm prelüüdi; Aed vihmas. de Falla: Rituaalne tule-tants. Zankov: Kaks bulgari viisi.  
20.00—20.45 heliplaate  
21.10—23.00 tantsumuusika  
23.30—23.45 **Väike öömuusika**. Zanke: Imp-rovisatsioonid ja kapriis. Reger: Bur-lesk: Gigue  
24.00—1.00 tantsumuusika Leipzigist.

**Berliin 356,7 / 841 / 100**

19.00—20.00 kuulsaid orkestrijuhte. Heli-plaate. Kavas: Gluck, Schubert, Grieg, Mussorgski, Verdi, Ponchielli, Joh. Strauss.  
20.15—20.45 laul. Kavas: Schubert ja Brahms  
21.10—23.00 lõikuse-tants. Kapellid, lõõts-pill, sopran, kvartett, laule jm.  
23.30—1.00 tantsumuusika

**Königsberg 291,0 / 1031 / 100**

19.00—20.45 **orkestrikontsert**. Fagott ja sopran. Tšaikovski: avam. „Romeo ja Julia“. Bizet: aaria oop. „Karmen“. Humperdinck: viise oop. „Hänsel ja Gretel“. Weber: Ongarese fagotile ja orkestrile; aaria oop. „Nõidkütt“. Schu-

**KAWÉ**  
Eriti mõru šokolaad  
1001 ja 1002

mann: Pilte idast. Schubert: avam. „Rosamunde“.

22.10—23.00 Helisevaid pisiasju  
23.40—1.00 tantsumuusikat Berliinist

**Breslau 315,8 / 959 / 100**

20.00—21.00 „Naera end haigeks, siis pü-sid terve“. Lõbus eeskava.

21.10—23.00 „Nürnbergi meisterlauljad“, Wagneri ooper.

23.30—1.00 öökonsert orkestrilt. Blon: Tammelõhede ja mõõgaga, marss. Koch-mann: Saksa neid, valss. Jones: pop. op. „Geiša“. Siede: Laagritule ääres. Bizet: Väike süit. Komzak: Mu Baaden, valss. Rossini: avam. „Semiramis“. Le-har: pop. op. „Lõbus lesk“. Zikoff: fant. „Romanesca“. Scherzer: Marss.

**Hamburg 331,9 / 904 / 100**

19.00—19.45 kaugetest maadest. Heliplaate.  
21.10—23.00 „... ja õhtul tantsime!“ Tantsukapell ja mitm. soliste.  
23.30 tantsumuusika Berliinist

**Köln 455,9 / 658 / 100**

19.30—20.45 **orkestrikontsert**. Laul. Lalo: eelm. „Ysi kuningas“. Schubert: Scher-zo B-duur. Liszt: Oo, tule unes. Löhr: Naerev kevad, valss. Järnefelt: Hälli-laul; Prelüüd. Tšaikovski: eelmäng bal-letile „Luigejärvi“. Micheli: süidist „Maal“. d'Albert: viise oop. „Surnud silmad“. de Curtis: Sorrento mälestus. Scassola: unistus „Maastidist“. Meyer-Helmund: troikasõit süidist „St. Peters-burg“.

21.10 B. Geczy mängib heliplaatidelt  
21.45—23.00 „Uus elu“. Dante Alighieri sõnadele. Bariton, sopran, segakoor, poisteoor, orkester, orel ja klaver  
23.35—1.00 tantsumuusika Berliinist

**Stuttgart 522,6 / 574 / 100**

21.10 avariite-eeskava  
22.00—2.00 kuuljemäng  
23.30 laul, tšello, klaver. Unger: Vlaami lauluring, op. 20 sopranile ja klaverile. Hermann: Hiina süit. op. 38 sopranile, tšellole ja klaverile  
23.45 tantsumuusika Berliinist

1.00—3.00 ooperimuusikat Frankfurdist

**Frankfurt 251 / 1195 / 25**

21.10—23.00 „Nürnbergi meisterlauljad“ Breslaust

1.00—3.00 öökonsert ooperimuusikast. Orkester, koor, bariton, sopran, tenor. Mozart: avam. „Idomeneus“; retsita-tiiv ja aaria oop. „Figaro pulm“; kava-tiin samast ooperist. Weber: avam. oop. „Silvano“. Donizetti: aaria ja koor oop. „Rügemendi tütar“. Lortzing: laul oop. „Tsaar ja puusepp“. Grothe: avam. „Kangekaelse taltsutamine“. Verdi: aaria oop. „Trubaduur“. Smetana: bal-letimuusikat oop. „Kolm leske“. Bizet: koor ja habanera oop. „Karmen“. Tšai-kovski: polonees oop. „Eugen Onegin“. Verdi: aaria oop. „Maskiball“. Leon-cavallo: viise oop. „Pajatsid“. Verdi: avam. „Saatus võim“. Puccini: aaria oop. „Tosca“; aaria oop. „Madaam Butterfly“; aaria oop. „Turandot“. Wagner: avam. „Haldjad“; kaks aariat oop. „Tannhäuser“; koor oop. „Lendav hollandlane“

**Leipzig 382,2 / 785 / 120**

21.10—22.10 orkester ja tšello. Wolf-Ferrari: Veneetsia süit. Reuter: Kontsert tšellole ja orkestrile. Hungar: Mängu-mehemuusikat  
23.30—1.00 tantsumuusika

**München** 405,4 / 740 / 100  
19.00—20.00 ja 20.30—20.45 puhkpilliorkester. Suppé: avam. „Talumees ja luuletaja“. Waldteufel: „Sügisviise, valss. Niel: Rosemarie, marsilaul. Oscheit: parafras laulule „O Sole mio“. Dostal: Servus Viin, pop. Lincke: Oli kord. Waelde: Anneliese, sa mu kuldne, blond neiu. Männecke: Aragoonlaste marss

23.30—1.00 tantsumuusika Berliinist

**Moskva Komintern** 1724/175/500  
18.30—22.00 ooperi ülekanne

## REEDE

18. september

**Tallinn** 410,4 / 731 / 12  
**Tartu** 579,2/512/0,5

7.00 äratusmäng  
7.05 võimlemine  
7.20 hommikontsert heliplaatidelt  
8.10—8.30 hommikupalvus Jaani kirikust — õp. K. S a a r s e

17.45 heliplaate ja reklaami

18.00 lastetund

18.30 eesti keele tund — R. Kress

19.00 **Jerome Kerni** meloodiaid. (Heliplaadid). Pop. a) Roberta; b) Magus Adeline — New Mayfair orkester. Kaks laulu filmist „Unistan liig palju“ — Lily Pens (sopran). Pop. filmist „Sally“ — New Mayfair orkester. Pop. filmist „Kass ja viul“ — Light Opera Compy

19.30 päevauudiseid

20.00 ajanäitaja-õendus, ilma- ja taimekaitseteadeid

20.05 **tänapäeva vene muusikat**. Šostakovitš: Tšellosonaat. Mängivad: Klas-Glas (tšello) ja A. Gurevitš (klaver)

20.30 dr. S. L e p p: Lamamise tähtsusest tuberkuloosi ravimisel (Tartust)

21.00 **RR orkestri kontsert**. Juh. Fr. Nikolai. Donizetti: avam. oop. „Don Pasquale“. Dvorak: Kaks luulelist meeletu. Grieg: Norra pulmarong. Drigo: süit balletist „Arlekin miljonid“. a) Vals; b) Serenaad; c) Pizzicato; d) Polonees. Moszkowski: Kontsertvalss

21.45 **A. Rinne** esitab soololaule. T. Targamaa: Mul oli üks raamat. A. Rubinstein: Ballaad. T. Targamaa: tango „Sügisõit“. O. Strock: tango „Neiu armas, väike“

22.05 **orkestrikontserdi järg**: Mouton: avam. „Armastus ja kannatus“. Gal: Intermezzo. Kral: pop. „Mis nüüd tuleb?“ Taeye: Sornettes. Lachume: ballettsüit „Trianon“. a) Menuett; b) Passepied; c) Aaria; d) Gavott-burre. Padouk: Parafraas ungari viisidel

22.55 päevauudiseid

**Lahti** 1807,2 / 166 / 150  
**Helsinki** 335 m. Viiburi 569,3 m

Soome keeles:

17.00 reportaaž

17.30 **orkestrimuusika**. Offenbach: avam. „Orfeus allilmas“. Wagner: viise oop. „Tannhäuser“. Tellam: Sordiinidega, valss. Järnefeldt: Sirkka. Sibelius: Idüll. Merikanto arr.: Ära nuta, emake. Liszt: Ungari rapsodia nr. 14.

18.20 retsitatsioon

19.15 koorikontsert. ★ 19.40 loeng

20.00 **orkestrikontsert**. Mozart: avam.

„Anastamine seralist“; viise oop. „Don Juan“. Beethoven: Romanss. Lully: Menuett. Gluck: stseen oop. „Orfeus“. Rameau: stseene oop. „Castor ja Pollux“. Beethoven: avam. „Egmont“.

★ 21.00 vestlus

21.15 heliplaate. Brahms: Ungari tantsud nr. 6 ja 7. Kreisler: Ilus rosmariin. Godard: Hällilaul. Debussy: Arabesk nr. 1. Newin: Roosikrants. Wiedoeft: Saxophobia Ortuso: Bonita, tango. Doucé: Hungaria.

Lahti:

22.15—24.00 heliplaate

**Riia** 514,6 / 583 / 15  
**Madona** 271,7 m. **Kuldiga** 238,5 m

12.05—12.30 heliplaate

17.00—18.20 segaeeskava

18.45—19.30 katkeid helifilmidest

20.15—21.00 **koorikontsert läti lauludest**.

21.20—23.00 **orkestrikontsert**. Ippolitov-Ivanov: Kaukaasia stseenid. — Klaver. — Albeniz: Tango. Gounod: valss oop. „Faust“. (22.00—22.15 vaheaeg). Demersseman: Pidu Aranjuezis. — Klaver. — Tšaikovski: katkeid balletist „Pähkli-pureja“.

**Kaunas** 1935 / 155 / 7

18.45—19.00 heliplaate

19.20—19.40 segaeeskava

20.30—21.00 **orkestrikontsert**. Tšaikovski: Serenaad.

21.15—21.30 laul

21.45—22.20 **orkestrikontsert**. Tšaikovski: „Mozartiana“, süit. Grieg: Üksik rändur, valss. Sarasate: Hispaania tants nr. 8.

22.35—22.50 segaeeskava

22.55—23.30 **orkestrikontsert**. šimkus: Si-luetid. Ciurlionis: Variatsioonid. Gruodis: Adagio ja Scherzo.

**Varssavi** 1339,3 / 224 / 120

**Poznan** 345,4 m. **Vilno** 559,7 m

**Lwow** 377,4 m. **Katowice** 395,8 m

13.23—14.10 heliplaate

17.00—17.45 **kammerorkester**. Mozart: Menuett Es-duur; Saksa tants. Haydn: Menuett V sümfoniast. Beethoven: Šoti tants; Menuett op. 49 nr. 2. Mendelssohn-Bartholdy: Andante con moto itaalia sümfoniast. Rameau: Rigaudone. Dittersdorf: Saksa tants. Weber: Org. Pergolesi: Laul. Brahms: Armastuselaulud.

20.10 laule

20.30 mandoliinimuusikat

21.00—21.30 **klaver**. Bach: Fantaasia ja fuuga A-duur. Roseluis: Klaveripalad. Schubert: Impromptu B-duur. Brahms: Rapsodia.

22.00 **orkestrikontsert**. Viul. Rossini: avamäng „Vaga varas“. Saint-Saëns: Herculuse noorus, sümf. poem. Paganini: Viulikontsert. Noskowski: Stepp, sümf. poem.

23.15 ajaviitemuusika

23.50 tantsumuusika heliplaatidelt

**Stokholm** 426,1 / 704 / 55

**Motala** 1388,9 m. **Sundsvall** 499,2 m

**Hörby** 265,3 m. **Göteborg** 318,8 m

14.30 **solistidekontsert**. Laul ja viola. Gluck: aaria oop. „Orfeus“. Sibelius: Romanss. Melartin: Eleegia. Kolm laulu. — Poncé-Heifetz: Estrellita. Gardner: From the Canabrake.

15.00—16.00 ajaviitemuusika

18.05—18.30 lõõtspill ja laul

18.45—19.45 heliplaate

20.30—21.15 ajaviite-eeskava

23.00—24.00 **kammermuusika**. F. Berwaldi helindeid: Duo D-duur klaverile ja viiulile; Romanss ja scherzo klaverile; Trio nr. 1 Es-duur klaverile, viiulile ja tšellole.

**Kopenhaagen** 255,1 / 1176 / 10

**Kalundborg** 1261 / 238 / 60

21.25 **koorikontsert**. Kavas: Beethoven, Weber, Widéen, Körling, Heise, Henriques, Ring jm.

21.55—23.00 **orkestrikontsert**. Tellmann: Lauamuusikat. Süit kammerorkestrile. Cherubini: avam. „Anakreon“. Fauré: süit „Masques et bergamasques. Milhaud: Sümfonia nr. 1. Debussy: Laste kornet, süit

23.35 **muusikat kahele klaverile**. Bach: Sonata G-duur. Raasted: Variatsioonid ja fuuga Buxtehude teemale, op. 14

0.05—1.30 moodne tantsumuusika

**Oslo** 1153,8 / 260 / 60

**Tröndelag** 476,9 / 629 / 20

20.30—21.00 laul. Haydn: retsitatiiv ja aaria orat. „Aastaajad“. Schubert: Öhtupunas; Kandlele; Silviale. Sinding: „Sid ikke“; „Og der gikk dager“. Torjussen: „Hav“. Verdi: aaria oop. „Trubaduur“.

21.20—22.15 **kammermuusika; üliõpilaskvartett**. Olsen: Trio puhkpillidele op. 10. Svendsen: „Aftonröster“. Grieg: Deiligste blandt Kvinner“. Aamodt: Bridge. Johansen: „Den gamle Grendi“. Svendsen: Keelpillikvartett op. 1.

23.15—23.45 kabaree

**Droitwich** 1500 / 200 / 150

**London** 261,1 m. **Scott.-Nat.** 285,7 m

12.00 kinooriel

12.30 **orkestrikontsert**

13.30 tantsuorkester

14.15 **solistidekontsert**. Laul, tšello ja klaver. Schumanni laule. — Brahms: Sonata e-moll. — Wolffi ja R. Straussi laule

15.00 **orkestrikontsert**. Laul

16.00 **orkestrikontsert**. Rossini: avamäng „Itaallanna Alžeeris“. Coates: Tantsuõid, valss. Phillips: Mai ajal, süit. Liszt: Ungari fantaasia klaverile ja orkestrile. Pierné: Kolombiini serenaad. Moszkowski: Malaguena

17.00 **orkestrikontsert**

17.45 varietee heliplaatidelt

18.15—19.00 **kvartett ja alt**. Rahvamuusika

19.25 **orkestrikontsert**. Laul. Schubert: Saksa tantsud. Weber: avam. „Oberon“. Händel: aaria „Juudas Makabeusest“. White: Laul. — Grieg: Süit, Peer Gynt, nr. 1

20.10 ajaviitemuusika

20.30 **klaver**. Brahms: Rapsodia b-moll. Bach: Koraali prelüüd. Boyce: Gavott. Scarlatti: Allegro G-duur. Beethoven: Sonata C-duur, op. 53

21.10 tantsuorkester

21.55—22.40 **promenaadkontsert**. Sümfoniaorkester. Beethoven: Sümfonia nr. 3 Es-duur (heroiline)

23.30 **kvintett**. Rameau: Süit. Raff: Böömi marss. Ronald: Väljas metsas. White: 2 pala orkestrile. Smetana: Andante ja poeetiline polka. P. Tšaikovski: Süit

0.15—1.00 tantsumuusika

**London-Regionaal** 342 / 877 / 50

22.20—23.20 viise koomilistest ooperitest.

Kava vt. Droitwich neljap.

23.30—0.30 tantsuband

0.40—1.00 heliplaate. Debussy ja Mozarti helindeid

**Šoti Regionaal** 391,1 / 767 / 50

21.55—22.40 **keelpillikvartett**. Beethoven: Kvartett B-duur. Dittersdorf: Kvartett Es-duur

23.30—0.30 tantsumuusika London-Reg.

0.40—1.00 heliplaate London-Reg.

**Radio Paris** 1648 / 182 / 80

19.30—20.30 **orkestrikontsert**. Rameau: Süit. Debussy: Mänguasjade pood; Kevad, sümf. poem.

21.00—21.30 **klaver ja laul**. Chopin: Fantaasia f-moll; Viies nokturn. Poulenc:

Esimene osa südist. — Laule. Kavas: Händel, Lulli, Fauré  
 21.45 „Frederike“, Lehari operett.  
 23.45— 1.15 öökonsert orkestrilt. Smetana: avamäng „Müüdüd mõrsja“. Haydn: Partita f-moll. Rameau: Dardanuse rigaudon. Borodin: Lõpetamatu sümfonia. Saint-Saëns: Kuninganna Anna menuett. Lazzari: Marss nokturn; Fauchey: Vana klassiline süit. Quilter: Kolm inglise tantsu. Massenet: Erinniad. Lalo: Norra rapsoodia

**Paris P. T. T** 431,7 / 695 / 80  
 17.30 heliplaate

18.00—18.30 orkestrikonsert  
 19.00—19.30 orkestrikonsert. Tšello. Rimski-Korsakov: Hispaania kapriis. — Nin: Hispaania süit. de Falla; Nana Jota. — Cassado: Requiebreos  
 20.38—21.00 orkestrikonsert. Saint-Saëns: pop. „Simson ja Delila“. Tšaikovski: Lillede valss

**Strassburg** 349,2 / 859 / 100

19.45—20.00 laul heliplaadidelt  
 20.15—20.30 Scarlatti klavessiimonaat heliplaadidelt

21.30 sümfoniakonsert Vichy kasiinost  
 23.00 mandoliinorkester. Mezzacapo: Pariisi-marss. Anelli: Romantiline sümfonia. Sartori: valss. Oscheit: Kääbuste tants. Maciocchi: avam. „Armastuse võit“. Verdi: fant. oop. „Traviata“. Pizani: Do, re mi, fa, marss

23.45 öökonsert Radio-Paris'lt

**Lille** 247,3 / 1213 / 60

19.00—19.30 operetiavamänge heliplaadidelt  
 20.30—21.00 soovikonsert heliplaadidelt  
 21.15—21.30 marsiviise heliplaadidelt

**Praha** 470,2 / 638 / 120

20.15—20.30 rahvalaule  
 22.00—22.40 koor ja orkester  
 23.15—23.45 heliplaate

**Bratislava** 299 / 1004 / 13,5

20.10—20.30 slovaki rahvalaule ja mustlaskorkester  
 22.00—22.40 muusikat Prahast  
 23.30—24.00 heliplaate

**Viin** 506,8 / 592 / 100

**Linz ja Graz** 338,6 / 886 / 15 ja 7

21.20—23.00 „Alzira“, Verdi ooper  
 23.10—23.45 ja 24.00 ajaviitekonsert orkestrilt. Joh. Strauss: avam.: „Rikkad neid“. Kick-Kletzky: Nägemus, valsskapriis. Wetzel: Lenduriparaad, karakterpala. Komzak: Viini rahvamuusika, pop. — Katscher: Kokteil imedemaal, pop. Joh. Strauss: Lood Viini metsast, valss. Kalman: Laul. Pauspertl: allegro Balletisüdist. Morena: Halloo! Siin Viin!  
 0.45— 2.00 tantsumuusika heliplaadidelt

**Budapest I** 549,5 / 546 / 120

**Nyiregyhaza** 267,4 m Miskolcz 208,6 m  
 18.30—19.10 salongorkester  
 20.35 tšembalo  
 21.20—23.00 ooperiülekanne Viinist  
 23.25 mustlaskapell  
 0.20— 1.05 jazzkapell

**Bukarest** 364,5 / 823 / 12

**Radio Romania** 1875 / 160 / 150  
 19.00—20.15 kontsert kapellilt  
 20.35—21.00 heliplaate  
 21.05—23.45 „Lucia di Lammermoor“, Donizetti ooper heliplaadidelt

**Rooma** 420,8 / 713 / 50

21.40 „Pompaduur“ Lombardo operett kuni 0.30 tantsumuusika

**Milaano** 368,6 / 814 / 50

21.40—22.50 kammermuusika. Tšello ja viiul. Tartini: Adagio cantabile. Beethoven: Sonaat op. 102 C-duur. Brahms:

Sonaat op. 108. Gibiloro: Canto di Zofara. Herbert: Serenaad. Brevall: Rondoo. Pizzetti: Aaria. Tedesco: Kapten Fracassa.

23.00 orkestrikonsert  
 23.30— 0.30 tantsumuusika

**Deutschlandsender** 1571/191/60

14.15—14.45 lõunamuusika Kölnist  
 15.00—16.00 segaeeskava  
 16.15—16.35 lastelaule  
 17.00—19.00 pärastlõunakonsert. Orkester.  
 19.30 Grieg: Ballaad g-moll op. 24.  
 20.00—20.45 heliplaate  
 22.00—23.00 Reznicki-õhtu. Orkester. Kavas: Variatsioonid poemile „Traagiline lugu“, Karnevali süit vanas stiilis; Sümfonia B-duur, (irooniline).  
 23.30—23.45 Väike öömuusika. Graener: Süit tšellole ja klaverile.  
 24.00— 1.00 tantsu- ja ajaviitemuusika

**Berliin** 356,7 / 841 / 100

20.20—20.45 klaver. Reger: Siluetid op. 53. Rahmaninov: 3 prelüüdi.  
 21.10—23.00 õhtukonsert. Orkester, koor, laul. Wagner: avam. „Vend Lustlik!“ Mozart: aaria oop. „Anastamine serailist“. Melichar: Prantsuse süit. Cornelius: aaria oop. „Bagdadi habemeajaja.“ Tšaikovski: aaria oop. „Eugen Onegin“. Borodin: polovetsi tantsud oop. „Vürst Igor“. Ponchielli: aaria oop. Gioconda“. Bizet: Arlesia süit nr. 2. Dostal: aaria op. „Paljuarmastatu“. Joh. Strauss: Kus sidrunid õitsevad, valss. Zeller: laul op. „Linnukaupleja“.  
 23.30— 1.00 ajaviitekonsert Stuttgardist

**Königsberg** 291,0 / 1031 / 100

19.00—19.50 muusikat Dresdenist. Harfikvartett ja kapell  
 20.10—21.00 „Väljas on nii tore“. Pilte kaunitl Saksamaalt. Orkester, koor ja bariton  
 21.10—23.00 sõjaväemuusika  
 23.40— 1.00 orkestrikonsert. Lehar: avamäng. „Naeratuuste maa“. Joh. Strauss: Dünamiidi-valss. Ippolitov-Ivanov: Kaukaasia süit nr. 1. Meyer-Helmund: Nõiduselaul. Drigo: serenaad oop. „Harlekin miljonid“. Suppé: viise op. „Boccaccio“ Waldteufel: Mu unelm, valss. Joh. Strauss: avamäng „Prints Metuasalem“. Wilcken: Marss.

**Breslau** 315,8 / 959 / 100

20.00—21.00 Meloodia ja rütm. Heliplaate  
 21.10—23.00 Valsi ja veiniga. Tantsuõhtu. Orkester, šrammelsambel, kapell, solistid  
 23.30— 1.00 ajaviitekonsert Stuttgardist.

**Hamburg** 331,9 / 904 / 100

19.00—19.45 harfikvartett ja kapell  
 20.00—20.45 marss Leipzigist  
 21.10 „Armunud ja narrid“, süvine nali mitmesuguste kujudega Shakespeare'i riigist. Girnatische muusika  
 22.00—23.00 orkestrikonsert  
 23.30— 1.00 ajaviitekonsert Stuttgardist

**Köln** 455,9 / 658 / 100

20.00—20.45 noorte laule  
 21.10—22.00 õhtukonsert Berliinist  
 23.20 Aardekastike. Mozart: keelpillikvartett D-duur  
 24.00— 1.00 ajaviitekonsert Stuttgardist.

**Stuttgard** 522,6 / 574 / 100

22.10—23.00 tantsumuusika heliplaadidelt  
 23.30 orkestrikonsert  
 1.00— 3.00 öömuusika. Mozart: avamäng „Tiitus“; Sonaat C-duur 2 viiulile, bassile ja orelile; Sonaat 2 viiulile, tšellole, bassile, 2 oboele, 2 sarvele, 2 trompetile, orelile jne. C-duur; Sonaat 2 viiulile, bassile ja orelile C-duur. Kontsert Es-duur klaverile ja orkestrile.

Beethoven: Kvartett e-moll, op. 59; avamäng „Coriolan“

**Frankfurt** 251 / 1195 / 25

22.30—23.00 virtuosidekonsert. Haucki kapell ja selle solistid, klaver. Scheinplug: Lustmängu-avamäng. Hubay: Seffir. Lang: Rondoo. Hermann: Capriccio 3 sooloviilule. Chopin: Etlüid klaverile. Blumer: Scherzo. Hager: Ungari tants. Thomas: Lehvivad noodid  
 23.30 orkestrikonsert Stuttgardist  
 1.00— 3.00 öökonsert Stuttgardist

**Leipzig** 382,2 / 785 / 120

19.00 harfikvartett ja kapell  
 20.00—20.45 marss orkestrilt  
 21.10—23.00 õhtukonsert Berliinist  
 23.30— 1.00 ajaviitekonsert Stuttgardist.  
 Solistid. Holstein: Avamäng. Zander: Öine kohtamine. R. Strauss: viise oop. „Ariadne Naksosel“. Thomas: aaria oop. „Mignon“. Smetana: furiant oop. „Müüdüd mõrsja“. Stolz: valss op. „Kuldne poolkuu“. Eulner: viise op. „Kuninganna käsul“. Gebhardt: Avamäng. Millöcker: Tumeponased roosid; duett „Seitsmend rätsepast“. J. Strauss: Vaheamäng op. „1001 ööd“. Alabiev: Ööbik. Joh. Strauss: avam. „Lõbus söda“.

**München** 405,4 / 740 / 100

19.00—20.00 ajaviitekonsert orkestrilt.  
 Rossini: avam. „Sevilla habemeajaja“. Jones: fant. op. „Geiša“. Mozart: Türgi marss. Grieg: Kääbuste rongikäik. Hruby: Kohtamine Lehari juures. Gröschel: Veenuse riigis, valss. Lincke: Amina, egiptuse süit. Schmädler: Uus-Saksamaa, marss  
 21.10 orkestrikonsert. Donisch: Avamäng. R. Strauss: „Kodanik aadimehena“, süit  
 22.00—23.00 opereti- ja helifilmimuusikat. Orkester, šrammelmuusika, lauljad.  
 0.30— 1.00 orkestrikonsert Stuttgardist

**Moskva Komintern** 1724/175/500

20.00—22.00 kontserdi ülekanne

## \* LAUP'ÄEV \*

19. september

**Tallinn** 410,4 / 731 / 12  
**Tartu** 579,2 / 512 / 0,5

7.00 äratusmäng  
 7.05 võimlemine  
 7.20 hommikkonsert heliplaadidelt  
 8.10— 8.30 hommikpalvus Jaani kirikust — õp. S o m m e r  
 17.45 heliplaate ja reklaami  
 18.00 ins. H. V i i k m a n n: Amatöör-fotograafiast  
 18.30 RR orkestri kontsert. Juhatab R. Kull. Thomas: avam. ooperist „Mignon“. Bizet: I süit „L'Arlesienne“: a) Eelmäng; b) Menuett; c) Adagietto; d) Kellad. Littolf: Valss „Fracatti“. Grieg: Templitants muusikast „Sigurd Jorsalfar“. Kostal: Serenaad (tšellosoolo A. K a r j u s). Liszt: Ungari rapsoodia nr. 2  
 19.30 päevauudiseid  
 20.00 ajanäitaja-õendus ja ilmteade  
 20.05 eesti soololaule. Esitab R. K i k e r p u u (sopran). M. Lüdig: Lapsepõlves. M. Härma: a) Kui sa tulled, too mull' lilli; b) Küll oli ilus mu õieke. G. Ernesaks: a) Pää kohal toomeke; b) Hämardunud ran-



nal. J. Aavik: a) Laulik; b) Lume sees

20.25 Järgneva nädala saatekava  
20.35 vana tantsumuusikat (R. Saalongi ansambel)

21.20 lugemistund. A. Vaino esitab August Jakobsoni novelli „Mirjam ja armastus“

21.50 Need laulud on teile kindlasti hästi tuntud. (Heliplaadid). Valss: a) Mets mühiseb; b) Kesk öitsvaid lilli — A. Rinne (bariton). Würck: Lapsepõlve kodu — A. Viisimaa (tenor). Rahvalaul „Tuljak“ — K. Ots (tenor). Hulguse valss — seks-tett orkestriga. Ma vaatsin paadist kiikriga — sekstett orkestriga. Zeller: Kui mu vana isake — B. Hansen (bass). Hill: Vana vokk — A. Rinne (bariton)

22.15 moodsat tantsumuusikat „Estonia“ Valgest saalist. (J. Pori orkester)

22.55 päevauudiseid

**Lahti** 1807,2 / 166 / 150  
**Helsingi** 335 m. **Viiburi** 569,3 m

Soome keeles:

17.00 soovikontsert heliplaadidelt ★ 18.00 retsitatsioon

18.20 lõõtspill ★ 18.40 vestlus

19.15 rahvamuusika

19.45 tšello ★ 20.10 loeng

20.35 laul

20.55 orkestrikontsert. Herold: avamäng „Zampa“. Waldteufel: Espana. Abraham: viise op. „Viktooria ja ta husaar“. Heykens: Serenaad. Woodford-Finden: Kaks india armastuselaulu. Liszt: Ungari rapsodia nr. 1.

22.10—24.00 tantsumuusika

Helsingi, rootsi keeles:

17.00 Lahti ★ 18.00 ringhäälingunali ★

18.20 Lahti ★ 18.40 vestlus ★ 19.15 kuuldemäng ★ 19.45 Lahti

20.10 laul ★ 20.30 loeng ★ 20.55 Lahti

**Riia** 514,6 / 583 / 15  
**Madona** 271,7 m. **Kuldiga** 238,5 m

13.00—13.20 heliplaate

16.00—18.05 „Valküür“, Wagneri ooper heliplaadidelt

18.30 orel. Händel: Kontsert g-moll. Gade: Kaks tükki. Mendelssohn: Finaal I sonaadist. — koraal

19.00—20.00 „Videvik“. Tsükl läti lauludest ja luulest. Meeskoor ja deklamaator

20.15—22.00 segaeeskava. Orkester, sopran, bariton, harfideett

22.15—24.00 tantsumuusika heliplaadidelt

**Kaunas** 1935 / 155 / 7

19.20—19.40 segaeeskava

20.30—21.05 orkestrikontsert. Planquette: „Korneville kella“. Lanner: Schönbrunlased. Tšaikovski: Vene tants.

21.20—22.00 tantsumuusika

22.15—22.30 segaeeskava

22.50—3.30 kontsert

**Varssavi** 1339,3 / 224 / 120

**Poznan** 345,4 m. **Vilno** 559,7 m

**Lwow** 377,4 m. **Katowice** 395,8 m

13.23—14.10 orkestrikontsert

15.30—16.30 heliplaate

17.00—17.45 solistidekontsert. Laul ja viul. Bach: Sonata g-moll. R. Strauss: Serenaad. Tosti: Öhtulaul. Beethoven: Romanss op. 40. Nowowiejski: Nägemused; Pärnapuu. Tagliaferri: Ära äratamind. Chaminade: Serenaad. Debussy: Ilus öhtu. Fiocco: Allegro.

20.00—21.15 ajaviitemuusika

22.00—22.30 Debussy klaverihelindeid.

23.15 kammerorkester. Suppé: avam. Poet ja talumees. Parisiana: Popurrii. Abraham: valss op. „Seiklus Grand-hotellis“. Lacombe: Löökeste lahkumine, intermezzo. Kostal: Menuett. Waldteufel: Sügisemotiivid, valss.

24.00 tantsumuusika heliplaadidelt

**Stokholm** 426,1 / 704 / 55

**Motala** 1388,9 m. **Sundsvall** 499,2 m

**Hörby** 265,3 m. **Göteborg** 318,8 m

15.00 havaii muusikat

15.30 retsitatsioon

15.45—16.10 solistidekontsert. Laul ja klaver. Stenhammar: Öhtu Klaras; Leierkastilaul. Rangström: Pretlööd cismoll; Suvepilved. Wideén: Sooviksin, et oleksin... Peterson-Berger: Laul pärast lõikusaaga; Marss.

16.30—17.30 heliplaate

18.05—18.35 viul. Moszkowski: Kitarr. Schubert-Wilhelmi: Ave Maria. Tšaikovski: Meloodia. Drdla: Souvenir. Schubert: Mesilane.

19.10—19.55 vana tantsumuusika

20.30 kabaree

21.15 operetimuusika orkestrilt

23.00—24.00 moodne tantsumuusika

**Kopenhaagen** 255,1 / 1176 / 10

**Kalundborg** 1261 / 238 / 60

21.00 kuulsaid klaveritriosid. Schumann: Trio klaverile, viiulile ja tšellole d-moll, op. 63

21.35—3.00 ringhäälinguall. Tantsumuusika

**Oslo** 1153,8 / 260 / 60

20.30—21.00 ja 21.30 orkestrikontsert.

Skandinaavia muusikat. — Inglise muusikat

22.00—22.40 heliplaate

23.35—0.30 tantsumuusika heliplaadidelt

**Droitwich** 1500 / 200 / 150

**London** 261,1 m. **Scott.-Nat.** 285,7 m

12.00 orkestrikontsert. Laul

13.15 heliplaate

14.00 orkestrikontsert

15.00 šoti orkestrikontsert. Klaver. Rossini: avam. „Sevilla habemeajaja“. Grieg: Kontsert a-moll, op. 16. Grétry: balletistiit „Cephale ja Procris“

16.00 kinoorel

16.30 orkestrikontsert

17.30 septett. Laul. Kavas: Brahms, Jensen, Elgar, Rahmaninov, Mussorgski, Glazunov, Ljadov, Neupert, Mendelssohn

18.15—19.00 tantsuorkester

19.00—19.35 tšello. Rahmaninov: Meloodia. Harty: Liblikas. Casella: Tarantell. Nin: Granadina; Soeta

19.50—21.00 orkestrikontsert. Laul. Meyerbeer: Marss nr. 1. Waldteufeli valsipopurrii. Verdi: aaria oop. „Trubaduur“. — Phillips: Kolm maapilti. — Laule. — Moszkowski: Hispaania tantsud, nr-id 1, 2, 3, 5. — Puccini: aaria oop. „Turandot“. Planquette: pop. op. „Korneville kella“

21.30—22.40 ajaviite-eeskava

23.30—0.30 orkestrikontsert. Tšello. Regger: Balletistiit. Haydn: Kontsert D-duur tšellole. Roussel: Kontsert väikesele orkestrile

0.40—1.00 ajaviitemuusika

**London-Regionaal** 342 / 877 / 50

21.30 sümfoniakontsert. Solistid. Bruch: Viulikontsert nr. 1 g-moll. Coleridge-Taylor: Hiawatha nägemus. Beethoven: Sümfonia nr. 5 c-moll

23.30—0.30 ja 0.40—1.00 ajaviitemuusika

**Šoti Regionaal** 391,1 / 767 / 50

21.00 solistidekontsert. Sopran ja bariton  
21.30—22.40 orkestrikontsert. London-Reg.

22.55—23.20 šoti tantsumuusika

23.30—0.30 ja 0.40—1.00 ajaviitemuusika. London-Reg.

**Radio Paris** 1648 / 182 / 80

19.30 „Aiad“, kontsert heliplaadidelt

20.00—20.30 heliplaate

0.30—1.15 ajaviitekontsert orkestrilt.

Chaminade: Tšembalode tants. Erwin: Anna mulle oma armastus. Lehar: Babilonia. Massenet: Kuuvalgus. Heykens: Lõbus arlekin. Léoni: Lintzi mälestus. Tosti: Suudlusele. Myddleton: Viimne vastupanu.

**Pariis P. T. T** 431,7 / 695 / 80

17.30 Ganne helindeid heliplaadidelt

18.00 heliplaate

18.15 tšello ja klaver

18.45—19.30 laul

20.38—20.50 heliplaate

22.00—23.30 orkestrikontsert. Perier: Normandia. Pessard: Alžeer süit, sõjaväemarss. Barat: Saltarelle pour bugles. Fucik: Gladiaatorite sissemarss. Fieviet: Tühi org. Sibelius: Finlandia  
23.45 tantsumuusika

**Strassburg** 349,2 / 859 / 100

18.00—19.45 segakontsert lauluga. Mitmesuguseid ettekandeid. Terxidor: Hispaania marss. Lohr: Metsaromantika, valss. Suppé: viise op. „Pansonaat“. Arnaud-Marwys: Orientaalne tants. — Laule. — Salabert: Tänaiseid ja eilseid laule, pop. Christiné: Varss. — Laule. — Razigade: Pelotari marss. Williams: Lastettoa seinakell. Krome: La Boite à musique d'or. Hildebrandt: Valsireduut. Ricardo: Angelina, poso-doble  
23.30 tantsumuusika

**Lille** 247,3 / 1213 / 60

18.30 jazzmuusikat heliplaadidelt

19.00—19.30 orkestrimuusikat heliplaadidelt

20.30—21.00 soovikontsert heliplaadidelt

21.30—23.30 komöödia

**Praha** 470,2 / 638 / 120

20.15—20.55 sõjaväekontsert

21.10—22.10 lõbus nädalalõpp Moravskaa Ostravast

23.15 heliplaate

23.30—0.30 ringhäälingufilm heliplaadides

**Bratislava** 299 / 1004 / 13,5

21.10 lõbus nädalalõpp Mor.-Ostravast

22.10—23.00 „Abikaasa uksele“, Offenbach'i operett

23.30—0.30 muusikat Prahast

**Viin** 506,8 / 592 / 100

**Linz ja Graz** 338,6 / 886 / 15 ja 7

21.20—22.40 lõbusat muusikat

23.10—24.00 ja 0.15 lemmikheliseid orkestrilt.

Fucik: Florentsimarss. Millöcker: avam. „Kerjusüliõpilane“. Zeller: stseene op. „Linnukaupleja“. Komzak: Baadeni neiud, valss. Hruby: Viini spetsialiteetid, pop. — Dostal: Lendurimarss. Schneider: Ball Ziehreri juures, valsipop. Eysler: laul op. „Küti-Liise“. Suppé: avam. „Luuletaja ja talumees“  
0.45—2.00 tantsumuusika

**Budapest I** 549,5 / 546 / 120

**Nyiregyhaza** 267,4 m **Miskolcz** 208,6 m

19.10—19.40 mustlaskapell

20.20—21.00 laul klaveri saatel

22.30 orkestrikontsert. Gauwin: Vihased jumalad, sümf. poeem. Micheli: III väike süit. Gounod: Kevadlaul. Glogwill: Jumalagajätt. Salabert: Södurimarss. Cortopassi: Serenaad. O. Strauss: Maiarmastus, valss. German: Kolm tantsu. Huszka: Unelmad, romanss. Coates: Tamariskide all, intermezzo

23.50—1.05 tantsumuusika heliplaadidelt

**Bukarest** 364,5 / 823 / 12  
**Radio Romania** 1875 / 160 / 150  
 19.00—20.00 sõjaväemuusika  
 20.20—21.00 inglise muusikat heliplaadidelt  
 21.20—22.30 orkestrikontsert  
 22.45—23.45 tantsumuusika  
 24.00—1.00 öökonsert heliplaadidelt

**Rooma** 420,8 / 713 / 50  
 22.15 orelikontsert  
 23.20—0.30 tantsumuusika

**Milaano** 368,6 / 814 / 50  
 21.45 „Il diavolo nel campanile“, grotesk Lualdi muusikaga 1 aktis  
 22.40 „Una partita“, Zandonai ooper 1 aktis  
 kuni 0.30 tantsumuusika

**Deutschlandsender** 1571/191/60  
 13.00—14.45 lõunamuusika. Orkester. Thomas: avam. „Kaadi“. d'Ambrosio: Nokturn; Napoli serenaad. Delibes: viise oop. „Lakmé“. German: Kolm lõikuse-tantsu „Nell Gwynist“. Prager: Reini rapsoodia. Amadei: Lõbus nukk; Varblaste pulm. Dostal: viise op. „Clivia“.  
 15.00—16.00 segaeeskava  
 17.00 „Taaler, taaler, sa pead käima...“ rõõmsaid viise. Orkester, koor, mitmesuguseid soliste  
 19.00—19.40 rumeenia rahvalaule ja rahva-tantse. Orkester, klaver, rumeenia üli-õpilaskoor  
 20.00—20.45 heliplaate  
 21.10—23.00 „Vaata siia, mina olen...“

ooperikujud esitlevad end. Koor, orkester, mitmesuguseid soliste  
 23.30—23.45 Väike öömuusika. Danzi: So-naat metsasarvele ja klaverile op. 38  
 24.00—1.55 ajaviitemuusika orkestrilt

**Berliin** 356,7 / 841 / 100  
 20.00—20.45 laule ja tantse. Alt ja klaver. Schubert: Saksa tantse. Franz: Laule. Knab: Ländler klaverile. Knab: Laule.  
 21.10—23.00 kirev operetiõhtu. Orkester, koor, laul.  
 23.30 nädalalõpp Dresdenist  
 1.00—2.00 tantsumuusika

**Königsberg** 291,0 / 1031 / 100  
 19.55—20.30 orel ja koor. Schütz: Cantate domino; Sinu sees, Issand; Tule, ma palun. Bach: Fuuga h-moll; „Vaim aitab mind mu nõrkusest“; Prelüüd ja fuuga C-duur.  
 21.10 „Moosekantidemaja“, kuuldemäng muusikaga  
 23.35—1.00 „Mis on vein?“ Frankfurdist.

**Breslau** 315,8 / 959 / 100  
 20.00—20.45 nädalalõpp sõnas ja muusikas. Sopran, bariton, klaver, tsello, orkestri-liikmed  
 21.10—23.00 Kirev õhtu: „Meie sõidame maale“. Kapell ja mitmes. solistid  
 23.30—1.00 „Mis on vein?“ Frankfurdist.

**Hamburg** 331,9 / 904 / 100  
 19.00—20.00 Värske puhang. Orkester, meestekvartett jm.  
 21.10—23.00 Helisev filmimaailm

23.30 „Mis on vein?“ Frankfurdist  
 1.00—2.00 tantsumuusika heliplaadidelt

**Köln** 455,9 / 658 / 100  
 18.30 meeskoori kontsert  
 19.00—20.00 kammerkvintett  
 21.10—23.00 „Kas tohin paluda?“ tantsu-õhtu. Orkester, kapell, kvartett; mitm. solistid.

23.30—1.00 nädalalõpp Leipzigit

**Stuttgart** 522,6 / 574 / 100  
 20.00—21.00 ratsaniku- ja ratsutamislauale  
 21.10 kirev õhtu. Orkester, koor ja laul.  
 0.15 ajaviitekontsert orkestrilt  
 1.00—3.00 öömuusika Frankfurdist

**Frankfurt** 251 / 1195 / 25  
 21.10—23.00 ja 23.30 „Mis on vein? Kinni-püütud päikesekir!“ Lõbus eeskava käigul läbi saksa viinamägede  
 1.00—3.00 öömuusika. Tants ja ajaviide. Kapell, klaver, laul

**Leipzig** 382,2 / 785 / 120  
 19.15—20.00 rahvaste tantse heliplaadidelt  
 21.10—23.00 Vein ja kobar, lõbus veiniõhtu. Orkester ja mitmes. solistid.  
 23.30—1.00 rõõmus nädalalõpp. Kapell, šrammeltrio, sopran jm.

**München** 405,4 / 740 / 100  
 20.40—20.50 heliplaate  
 22.00—23.00 operetimuusikat Berliinist  
 24.00—1.00 ajaviitemuusika Deutschland-senderilt

**Moskva Komintern** 1724/175/500  
 21.15—22.00 vene laule

## H. SCHÜTS VALISTURNEELE

Viilikunstnik Hugo Schüts sõidab neil päevil väliturneele, kus ta esineb terves reas ringhäälinguis kontsertidega. 17. skp. on kontsert Riia ringhäälingus, 21. skp. Kaunases ja edasi Prahlas, Budapestis ning Sak-samaal.

## UUS HELIÜLESMÄRKIMISVIIS

Heli mehaaniline ülesmärkimine on omandanud vii-masel ajal üha suurema tähtsuse. Eriti vajab ringhää-ling oma reportaaži jaoks, mida ei saa otsekohe saatja kaudu edasi anda, heliülesmärkimissüsteeme, mis ei vaja pikki vahepealseid protseduure. Mehaanilise heli-ülesmärkimise alal tuntakse juba mitmesuguseid või-malusi; kõige levinenum on ülesmärkimine želatiinfoo-lioile, s. t. heliplaadidele teraviku abil.

Hiljuti kõneldi uuest Philips-Millieri-meetodist. V-kujulise safiirteraviku abil, mille nurk on 174°, lõiga-takse välja eriti prepareeritud želatiinikihil kolmnurga-kujulise lõikega tükke. Želatiinikiht kinnitatakse jooksvale filmirullile. Safiirteraviku edasi-tagasi võn-kumisel tekivad vastavalt helivõngetele sügavus- või laiusväljed. Selle uue meetodi paremus seisab peami-selt selles, et film ei vaja enam ümbertöötamist, vaid teda võib otsekohe tavalise fotorakukese abil edasi anda.

Võrdlemisi laia helijäljega lõigatakse laitmatult kõik sagedused, eriti kõrgemad ning kõige kõrgemad ja antakse ka laitmatult edasi. Želatiin- või muude mehaa-niliste ülesmärkimismeetodite juures tuntud kärinad (nõela omad), jäävad selle meetodi juures ära, mis on muidugi ka suureks plussiks. Filmi võib kopeerida, seega võib valmistada suur hulk koopiaid.

## APARAADID TROOPIKAMAADELE

Inglismaal tulid kuuldavale kaebused, et Euroopas valmistatud vastuvõtuaparaadid ütlevad troopikamaailm

juba lühikese aja pärast üles. Üks suurim Euroopa fir-ma saatis oma insenerid Indiasse, suuremale raadiotar-vele importmaale, uurima sealseid olusid. Selle järele seadis kõne all olev vabrik sisse erilised ruumid, kus tekitatakse kunstlikult troopika kliima ja kus proovi-takse kauemat aega troopikamaadele määratud apa-raate.

## PAGANINI — IHNUSKOL

### Kontsert ühel viiulikeelele.

Nagu kõnelevad kuuldused, olnud maailma suurim viilikunstnik Paganini, kes omal ajal võlus ja kütkestas oma muusikaga kogu maailma, mitte üksi galeeriori, vaid ta istunud ka mingi mõrva pärast vanglas. Kui Paganinil katkenud vanglas viiulikeeled, ei lubanud vangivalvur talle uusi keeli viiulile tõmmata. Olles sun-nitud ühe keelega läbi ajama, õppinud ta tervet viiuli-kontserti ühel keelele, nimelt g-keelele ette kandma.

Too kontsert ühel viiulikeelele on saanud maailma-kuulsaks, ja ka Viinis, kus kuradiviivulidaja võitis kõikide südamed, kutsus see virtuooslik trikk määratu vaimus-tustormi esile.

Kui kunstnik ühel õhtul tahtis sõita hotelli ja võttis selleks voorimehe, nõudis see temalt 20 taalrit, sest ta teadis nähtavasti, et ta ei sõidutanud kedagi muud kui kuulsat Paganinit.

„Oo,“ ütles Paganini, „teie nõuate mult üleliia!“

„Sugugi mitte,“ lausus voorimees pukilt kummardudes, „see taks vastab täpselt ühe koha hinnale, kui teie, härra Paganini, mängite!“

Paganinil oli parajasti kontsert ühel viiulikeelele selja taga. Ta surus aga voorimehele pihku paar shillingut, mis oli harilikuks sõidutaksiks, ja lausus: „Kui teil, mu armas, õnnestub mind ühel rattal hotelli sõidutada, mak-san ma nõutud hinna. Niikaua aga, kui teie troska vajab neli ratas, jääme vana hinna juurde.“

Nii ta ütles, löi sõiduki ukse kinni ja astus hotelli.

# 2-LAMBILINE PATAREI-RAHVAVASTUVÕTJA

Ed. Jakoobi.

L-Euroopas konstrueeritakse ja propageeritakse hulgaliselt „rahvavastuvõtjaid“. Sirvides Saksa, samuti Austria raadiotehnilisi ajakirju, leiame pea igast numbrist väikese-lampidearvulisi „rahvavastuvõtjate“ ehitiskirjeldusi. Ja üks mis kindel, ei anta seal asjata ehitiskirjeldusi, kui nende peale nõudmist ei oleks. Samuti L-Euroopa raadiotööstused katsetavad pidevalt odavahinnaliste „rahvavastuvõtjate“ alal, turustavad neid ja seega suurendavad seal tugevasti raadiokuulajate, abonentide arvu. Sedasama peaks tehtama ka meil. Nimelt avaldatagu eelpool mainitud vastuvõtjate ehitiskirjeldusi, millised oleksid hinnalt kättesaadavad kõigile ning lihtsad ehitada, s.t. 100% õnnestuvad. Väide, nagu oleks meie amatöörpere välja surnud ei vasta tõele. On ju osa vanemaid raadioamatööre siirdunud raadiost eemale; samal ajal aga kasvab nooremast generatsioonist hulgaliselt häid, innukaid amatööre juurde. Eriti on agarad sel alal keskkooli õpilased. Oma algteadmisi raadio kui kultuurilise vahendi üle saavad nad koolides füüsika tundides. Et seda mitte lasta vaibuda, mida anti heatahtlikult koolist, peaks võtma kohustuse endale meie raadioajakirjad kui ka ehituskirjelduste autorid: avaldada ehituskirjeldusi, milliste osade hind oleks võimalikult vastuvõetav meie amatööride rahataskule.

Jälgides raadiokuulajate, abonentide arvu meil ja välismaal jääme meie praegu oma abonentide arvuga teistest maha. Eriti vähe on maa raadiofiteeritud. Senini oli see ka loomulik, kuna meie maa on võrdlemisi vähe elektrifitseeritud, mis omakord takistab raadio levikut maal. Nüüd aga, kus Riigi Ringhääling on teinud tänuväärt uuendusi, asutanud üle maa raadioakude laadimisjaamu; peale selle saame uue, võimsa raadiojaama Türiale, milline peaks kostma hästi kogu Eestis — peaks raadio kui tähtis kultuuriline vahend levima üle maa — kõikjale. Maal on raadio parim ajaviide ja tähtsate uudiste kiire kättetooja. On küllalt kolkaid, kus ajalehed hilinevad mitu päeva ilmumisajast, ning seega ka uudised juba vananenud. Omades aga raadio on võimalik hankida uudiseid tihti varem kui ajalehist. Siis suvel, eriti heinaajal, kerkib tihti esile küsimus: milline ilm tuleb homme, siin jällegi aitab hädast raadio, tuues

koju järgneva päeva ilmaennustuse. Tormiseil, vihmadeil sügisõhtuil, kus poriga liikumine väljas on raskendatud, pakub head ajaviidet jällegi raadio.

Tekib küsimus, milline peaks olema vastuvõtja maaelanikule, et ta oleks kõigile kättesaadav.

Maavastuvõtja peab olema konstrueeritud selline, et ta üksikosade hind oleks väike, kindlasti alla 50—60 kr., lihtne ehitada ilma keerukate mõõteriistadeta ja minimaalsete kasutuskuludega, samuti lihtsa käsitusega. Ei ole sugugi oluline, et maaelanik peaks omama suure lampidearvuga superi, milline võtaks vastu 80—100 jaama; ei, just vastupidi, maaelanikul piisaks, kui ta kuuleks küllalt hästi oma ringhäälingu jaama — oskavad ju maaelanikud vähe võõrkeeli — ja tugevamaid välissaatjaid küllaldase hääletugevusega.

Alljärgneva ehituskirjelduse autor katsetas hulga aega sobiva vastuvõtja tüübi leidmiseks maaelanikele, millise töötulemusena sobib kõige paremini 2-lambiline patareivastuvõtja (audiovastuvõtja + 1 madalsagedusaste trafo sidestuses.) Kasutades moodsaid, suure kõvenusteguriga raadiolampe on võimalik ehitada 2-lambiline audionvastuvõtja, milline on suuteline võtma vastu küllaldase hääletugevusega oma kui ka võimsaid välissaatjaid. Võttes tarvitusele moodsad ferrocart (raudsüdamikuga) poolid omab vastuvõtja küllaldase tundelikkuse ja eraldusvõime (selektiivsuse).

## Teoreetiline lülitus.

Vastuvõtja teoreetilist lülitust kujutab joonis 1. Aparaaadi kahest lambist on esimene  $V_1$  harilik võredetektsiooniga audionlamp, mis on sidestatud transformaatrorsidestuses lõpplambiga  $V_2$ . Vastuvõtja lülituses erilisi uuendusi ei ole. Vahe vanemate vastuvõtjate ja praeguse juures seisab selles, et on tarvitusele võetud ferrocartsüdamikudega poolid. On ju ferrocartsüdamikuga poolid kaovasesamad kõigist varem tarvitatud poolitüüpidest.

Vastuvõtja koostub antennipoolist  $L_1$  normaallainel ja  $L_2$  pikal lainel, mis aperioidiliselt sidestatud võrepooli  $L_3$  norm. lainel —  $L_4$  pikal lainel. Plokkkondensaatored  $C_4$  ja  $C_{A1}$  on nähtud ette sidestuse nõrgendamiseks vastuvõtjaga suurema eraldusvõime saavutamiseks.

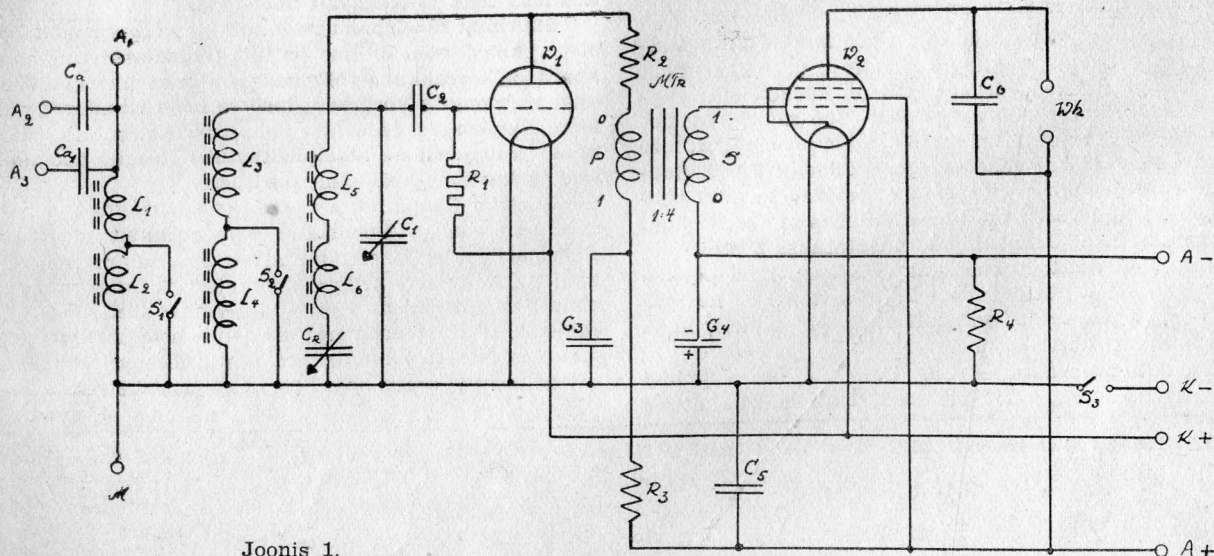

Joonis 1.

seks. Võrepooliga paralleelselt on lülitatud häälestamis-kondensaator  $C_1$ , mis võrepoolidega  $L_3$  ja  $L_4$  moodustavad võre võnkeahela. Edasi on lambi võreühenduse sisse lülitatud võrevooluga alaldamiseks vajaline plokk-kondensaator  $C_2$  ja võrevoolu ärajuhtiv kõrgeomiline takistus  $R_1$ , mille alumine ots ühendub kütteniidi positiivse juhtmega. Audionlamp  $V_1$  saab anoodpinge takistuse  $R_3$  madalsagedustransformaatori Pr. mähise ja  $R_2$  kaudu. Kuna audionlamp töötab paremini madalama anoodpingega kui lõpplamp, on saadava kõrgepinge redutseerimiseks ette nähtud takistus  $R_3$ , mis plokki  $C_3$  kaasabil filtreerib audioni anoodpinget parasitvõngetest. Oomiline takistus  $R_2$  takistab audioni anoodahelas voolavatel kõrgesagedusvõngetel pääsemist madalsagedus-ossa ja juhtima tagassidepoole  $L_5$  n. l.,  $L_6$  p. l. ning tagassidekondensaatori CR kaudu nulljuhtmele. Tagassidekondensaatori CR reguleerimisega saame muuta tagasside mõjuvust (tugevust). Audionlamp  $V_1$  on sidestatud lõpplamp  $V_2$  trafo sidestuses. Lõpplambile vajaliku negatiivse võreepingega andmine sünnib anoodvooluringi negatiivsele poolele lülitatud kohase eelpingetakistuse  $R_4$  abil, milline on šunditud suuremahutavusliku plokk-kondensaatoriga  $C_4$  (kuiv elektrolüütplakk 25 mf. 25 volti). Anoodpatarei vananemisel on vajalik moonutuste vältimiseks suure mahutavusega plokk-kondensaator  $C_5$ . Lõpplambi anoodahelasse on lülitatud paralleelselt valjuhääldajale plokk-kondensaator  $C_6$ , mille suurusel on tingitud valjuhääldaja kõlalisis, s. t., mida suurema me  $C_6$  võtame, seda madalamaks muutub heli.

#### Üksikosad.

Originaalaparaadis kasutati Marconi raadiolampe, millised on kuulsamaid Euroopas ja kvaliteedilt esmaklassilised. Eriti täiuslik on Marconi 2-voldiliste patareilampide tüüpide hulk. Marconilt ilmusid turule 2-voldised patareilambid ajal, kui testel firmadel polnud neist aimugi.

Esimeseks lambiks  $V_1$  osutus parimaks Marconi HL2, andmetega: küttepinge 2 volti, küttevool 0,1 A, anoodpinge 30—120 v., võimendustegur 27, sisetakistus 18.000 oomi.

Teiseks lambiks on samuti Marconi lõpp-pentood PT2. Andmed: küttepinge 2 volti, küttevool 0,2 A, anoodpinge 100—150 v. Anoodvool 100 voldi juures on 3,5 mA (sel juhul eelpinge 3 volti).

Ei taha seejuures öelda, et ainult need lambid sobivad; sobivad ju ka teiste firmade lambid enamvähem samade karakteristiliste andmetega.

Häälestuskondensaator  $C_1$  on 466 mmf. õhu dielektrikuga pöördkondensaator; sobivaks osutub igasugune tüüp. Tagassidekondensaator CR on kõvadielektrikuga pöördkondensaator suurusega 250—300 mmf. Madalsagedustransformaatoriks sobib igasugune keskmise kvaliteediga trafo vahekorraga 1:3 ehk 1:4. Suurema vahekorraga trafot ei ole soovitatav kasutada — tugevneks küll vastuvõtt kui ei ilmneks aga uus häda moonutuste näol. Lainelüliljaks kasutatakse 3 positsiooniga 4×3 kontakti ketaslüliljat (USA omi) nii poolide kui ka aparaadi kütteilüliljaks. 2×3 kontakti on kasutatud poolide lülilamiseks normaallainet pikalainele, kuna 1×3 kontakti kütteilüliljana.

Plokk-kondensaatorid  $C_2$ ,  $C_3$ ,  $C_4$  on vilgukivi dielektrikuga (glimmer) plokid. Plokk-kondensaatorid

$C_3$ ,  $C_5$ ,  $C_6$  on tavalised rull- ehk nn. paberplokid.  $C_4$  on suuremahutavuslik kuivelektrolüütplakk 25 mf 25-voldise tööpingega.

Masstakistused  $R_1$ ,  $R_2$ ,  $R_3$ ,  $R_4$  on kõik ½-vatilised. Loomulikult võib kasutada ka suurema koormusega takistusi, näit. 1 W, kui ei heiduta väike hinnavahe.

#### Poolid.

Käesolevas vastuvõtjas on kasutatud Dralowid kaheksaguseid ferrocart (raud) südamikke:

1) Normaallainetel 200—600 m tupsiksüdamik.

2) Pikkaadel lainetel 600—2000 m viipsiksüdamik.

Tupsiksüdamik on kujutatud joonisel 2. Ta koosneb kahest kokkupandavast osast. Tupsiksüdamiku keskel on puuritud auk, milles asub trolitulist puks. Puks omakord omab vindi galaliidist kinnituskruvile ja ühtlustamissüdamikule. Pooli keha, s. t. mähiseruum on jaotatud 3 ossa — sektsiooni (1., 2., 3.). Keskliste lainete poolikomplekt  $L_1$ ,  $L_3$ ,  $L_5$  valmistatakse järgmiselt:  $L_3$  mähitakse kõige alla, esimesse ja teise sektsiooni à 20 keerdu, kolmandasse sektsiooni 22 keerdu, kokku seega 62 keerdu kõrgesageduslitset 10×0,07;  $L_3$  kerimiseks kulub veidi üle 3 m kõrgesageduslitset. Pool  $L_5$  mähitakse pooli  $L_3$  peale, igasse sektsiooni 5 keerdu, kokku 15 keerdu ja  $L_1$  mähitakse omakord  $L_5$  peale, igasse sektsiooni 4 keerdu, seega kokku 12 keerdu. Poolid  $L_1$ ,

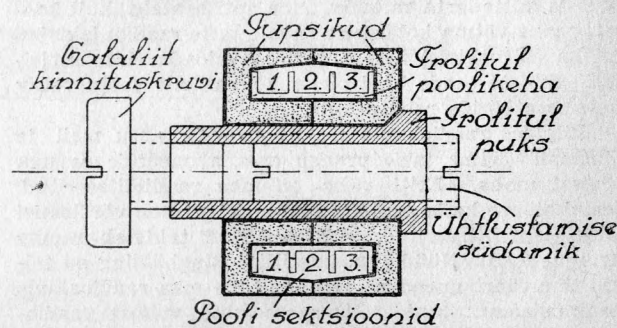

Joonis 2.

$L_1$  — 12 keerdu,  $L_3$  — 62 keerdu,  $L_5$  — 15 keerdu.  $L_1$  ja  $L_5$ : traadist 0,25 mm, lakk + 1× siid.  $L_3$ : kõrgesageduslitset 10×0,07 mm.

$L_3$ ,  $L_5$  tulevad kerida korrapäraselt, s. o. keerd keeru kõrvale, kuna vastasel korral mähise ruumist võib puudus tulla. Poolide otsad tulevad märkida kas mingisuguse värvaine või muuga, et hiljem oleks lihtne otsi kindlaks teha ja vastavalt ühendada.

Suurimat tähelepanu tuleb juhtida kõrgesageduslitse otste puhastusele, milline on üks tähtsamaid tingimusi aparaadi korralikuks töötamiseks. Juba üks katkenud kiud võib muuta kõrgesageduslitse head omadused nulliks. Üks kõrgesageduslitse puhastusviisidest oleks järgmine: kuumendame litse piirustulele (leegil) hõõgumiseni ja kastame hõõguvalt piirustusse.

Rohkem käepärasem on kõrgesageduslitset puhastada atsetooniga. Puhastame ettevaatlikult litse otsa siidisolatsioonist ja pistame atsetoonisse ligunema, seni kuni lakk täiesti pehmeks muutub ja riidelapi ehk küünite vahelt läbi tõmmates laki viimased riised kõrvaldame. Pärast seda operatsiooni kastame litse otsa veel kord atsetoonisse, et ära pesta kätega katsumisel kattuv rasv ja seega ongi litse ots jootmiskõlvuline.

(Järgneb)

**RAADIO, ÜLERIIKLIKU EESTI RAADIOÜHINGU HÄALEKANDJA** • Ilmub kord nädalas • Toimetuse ja talituse aadress: TALLINN, Narva mnt. 27 • Tellimishind: aastas 4.50, 6 kuud 2.40, 3 kuud 1.20 ja 1 kuu 0.40 kr. Tellimisi võtavad vastu kõik postiasutused.

Väljaandja: Üleriiklik Eesti Raadioühing. Tegevtoimetaja: Karl Kesa. Vastutav toimetaja: L. Ojaveski.