

TANA 32 LEHEKULGE

HIND 10 SENTI

TALLINN

RADIO

TARTU



Nr. 240 (45)

20. detsembril 1935

V aastakäik



*Raamsald
jõulu pühi!*

Parimaid jõulupühi

arvukale klientuurile — raadiokuulajaile

Raadio-Kooperatiiv—

Tallinn
Tartu
Pärnu
Rakvere

Mitte üksi detsembris,

vaid kogu aasta on Teil jõulupühad,

kui Teil on kodus RET raadiovastuvõtja!

„Maret“, ületamata patareivastuvõtja	hind Kr. 130.—
„Lemmik“, 4-lambiline patareisuper	„ „ 205.—
„Pioneer“, 5-lambiline võrgusuper,	„ „ 195.—
„Kosmos“, 5-lambiline luksussuper	„ „ 260.—

Kes ostab, see kiidab!

RAADIO-KOOPERATIIV

TALLINN, TARTU, PÄRNU, RAKVERE

Rõõmsaid jõulupühi!



kete aastate järel ka jälle rohkem tööd ja leiba, mille puudumine vahepeal tumestas nii paljude jõulurõõmu.

Meile, kes me armastame ringhäälingut ja tööta-me tema heaks, valmistab aga erilist heameelt, et ka meie ringhäälingu asi on jõudsasti edenenu. Lõpulejõudva aasta jooksul on meie ringhäälingu-kuulajate pere suurenenud paljude tuhendete uute liikmetega ning ühes sellega võidud laiendada ja parandada ka ringhäälingu tegevust. Loodame, et meie ringhäälingu-kuulajaskond eriti suureneb just jõuludeks ja paljud oma jõulukingiks valivad raadiovastuvõtja. Sest me ei mõista kujutleda ühtki sündsamat jõulukinki, kui seda on hea ja nägus moodne raadioaparaat. Ta valmistab mitte üksi kingi saajale, vaid ka kinkijale kogu pühade aeg ja ka järgnevatel argipäevadel palju rõõmu ning pakub meelelahutust, nagu seda suudab vaevalt mõni teine samavääriline ese. Ei miski muu võimalda meil seda võrd saada kogu maailma rahvastepere liikmeks, kellele jõulud tähendavad rahu maa peal ja rahu südameis ning kelle jõulurõõme me võime elada kaasa, tänu ringhäälingu abile.

Soovime omalt poolt kõigile lugejatele tumestamatut jõulurõõmu ja head ringhäälingu-kuulamist!

Jälle on ukse ees jõulud, need suuremad ja kauaimad pühad, mille sära argipäevade lõputus reas moodne aeg suutnud tumestada kõige vähem.

Tänavused jõulud töötavad tulla mitmeti vana-moelisemad, võiks ütelda ehtsamad, kui paljud eelmised. Nad näikse tulevat särava värskel lume, parasjagu kärelda külma ja küünalde säravas säteandavate jäälilledega akendel, nagu me neid mäletame oma lapsepõlvest. Mis aga kõige tähtsam — nad tulevad rõõmsamatena. Hoolimata mujal maailmas möllavatest tormidest on meie maal valitsenud rahu ja teda kaitstud kõigi vapustuste eest. Meie rahval on ras-

JÕULUD MUJAL MAAILMAS

Jõulu ajal, mil ringhäälingusaadajad kõikjal kogu maailmas saadavad eetrisse jõulumuusikat, -laule ja -õnnitlusi, tunnevad kõik maailma rahvad end kõigist lahkuminekutest ja vaenustki hoolimata hetkeks ühise perena. See aeg on seepärast kõige sobivam selleks, et vaimus rännata kaasa eetrileinetega ja teha linnulennulisi vaatlusi sellest, kuidas maailma ühist suurt püha pühitsetakse erimaadel.

Kui näiteks Inglise maaliga korralik kodanik da pakub maitsev lõunasöök kalkuniprae ja ploompudinguga ning pärast seda ühine istumine hämaras lõunasöök ja pärast seda ühine istumine hämaras heleda kaminatule paistel, siis juba Saksas on jõulukombed hoopis teistsugused. Siirdudes Saksasse suundugem otse Berliini, valigem mõni maja eeslinnas ning, olles tõstnud temalt katuse, näeme, mis sünnib temas jõululaupäeva õhtul. Kella viie paigu Herr Schmidt arvukas perekond on parajasti lõpetanud istumise teelauas. On hävitatud suured hulgad n-n. puukooke ja mesikooke ning martsipani. Herr ja Frau Schmidt tõusevad lauast ja astuvad „suurde tupp“, mis hoitud lukus juba paar päeva, seitsaadik, kui jõudis pärle jõulupuu. Mõlemad süütavad jõulupuu, ukse taga aga on asunud sappa põnevuses väikesed Schmidtid, külalised ja teenijad.

„Fröhliche Weihnachten!“ hüüab papa Schmidt, kui ootajad lõppeks lastakse saali ja piiravad sisse

särava jõulupuu; laudakse ühiselt jõulukoraali. Siis otsib igaüks oma „koha“, s. o. laua või tooli, millele kinnitatud tähekene tema nimega ja kingitustega selle juures. Jõulupuutuba jääb sakslasele armsamaks kogumispaigaks vähemalt Uue aastani, mil jõulupuu süüdatakse viimast korda.

Helveetsias tervitavad jõulupäeva varasel hommikul arvukate väikeste kirikute ja kabelite keldad, kajastudes mägedes ja orgudes. Jõulu-jumalateenistuseks on Helveetsia saksa ja prantsuse kirikud ning suuremates talikuurortides inglise kirikud kõik tulvil kirju seltskonda. „Kirju“ selles mõttes, et Helveetsias lähevad inimesed pühade ajal kirikusse päris lihtsas riietuses, tihti spordiülikonnas ja suuskadega, mis pannakse välja kiriku müüri najale. Hiljem ürgab jääväljadel uisutajatele raadiomusika, kõikidest rahvustest suusatajad aga kasutavad päeva mägedes. Õhtul järgnevad jõulupidud hotellides.

Kui Helveetsias suunduda kagusse, jõuame Balkanile, kus jõulupühad mööduvad eriti omapäraste kommetega ja veidrate, peaaegu paganlike rituaalide tähe all. Paljud neist kommetest on ühised nii Bulgaarias kui Rumeenias ja osalt ka Kreekas, kuna need on pärit ühisest Türki ikkest keskajal. Nii Rumeenias kui ka Bulgaarias on veel säilinud jõulu-aegne „loomadetants“, millest osavõtjad on pugenud kitse- ja härjanahkadesse, millel ei puudu sarvedki.

Jõulupühade õhtutel kantakse külast külla n.-n. Petlemma tähte, kusjuures rongikäigus laudakse jõululaule.

Ent jätame Balkani, et näha, mis sünnib jõuluajal I t a a l i a s. Pealinn Rooma on täis külalisi provintsist. Püha Peetruse kirik on tulvil palverändajaid. Kirikus leiab eriti rohkesti kummardajaid pühaku hiigelsuur pronkskuju, mille varbad suudeldud läikima palvetajate poolt. Need, kellele meeldib hele päikesepaiste, jalutavad Rooma hiilgeaegade jäänuste keskel — Forumis ja Colosseumis; need aga, kes ei põlga ka pimedust, sooritavad rännakuid katakombide 16 miili pikustes maa-alustes käikudes, mille võlvide alla maetud tuhandeid esimesi kristlasi.

Roomas on jõulu ajal näha veel mõndagi, ent peame töttama edasi E g i p t u s s e.

Jõulud Niiluse kallastel on kõige huvitavamaks, romantilisemaks vahelduseks eurooplastele. Kui jõuluajal suunduda püramiidide ja templivaremete keskusse Luxori, siis võib olla kindel, et iga paaritunnine väljasõit eesli või kaameli seljas jätab mälestusi, millest jätkub mitmeteks jõuludeks.

I n d i a s langevad jõulud ühte jahedama aastaajaga; ent seegi jahedus paneb eurooplase jõululaule laulmisel higistama, nõnda et tänatakse iga tuulekest, mis juhtub puhuma läbi pärani uste ja akende. Jõuluhommikul, kui eurooplane oma „bungalow's“ on lõpetanud jõulueine, algab külaliste ja tervitajate vastuvõtt. Tulevad kõik — nii hindud kui muhameedlased; kui neil on pealegi mõni äri või ettevõte, siis nad loodavad tingimata, et nad õnnitluste ja kingitustega jõuludeks võivad eurooplase endale kaubarvitajaks. Kingituseks tuuakse lilli, küpsiseid, puuvilja, whiskyt — „sahibile“, „mehsahibile“, „missibabale“... Ühises lauas juuakse teed ning siis süüdatakse „jõulupuu“, mis endast tavaliselt kujutab paari okkalisemat lehtpuuoksa, mis torgatud potti; oksadel ripuvad kirjud pallid, nende vahele on pistetud paar küünalt.

Kui lõppeks heita pilk Indiast põhja pool asuvatele maadele, siis näeme, et jõulude internatsionaliseeriv mõju avaldub tänapäev otse üllatuslikus ulatuses J a a p a n i s. Olles võtnud üle enamiku eurooplaste tehnika- ja kultuurisaavutustest, oskab jaapanlane ka mittekristlasena hinnata näiteks seda elustavat mõju, mis on jõuluhooyal äritegevusele. Reklami- ning jõuluhooyal oma kaupu Jaapanis asuvatele eurooplastele, harjub jaapanlane ühtlasi vaatama jõuludele kui ajale, mil ka temal kõlbab süüa, juua ja kulutada rohkem kui harilikult. Jõuluvana ärireklaamina on Jaapanis tänapäev levinud juba samavõrd kui Euroopas.

Eurooplastele aga pakuvad jõulud Jaapanis tegelikult samu võimalusi jõlumeeleolu saavutamiseks kui Euroopas. Juba kliimaliselt ja ka kõigi jõulutarvete saadavuse poolest sarnanevad Jaapani jõulud kõigiti Euroopa omadele.

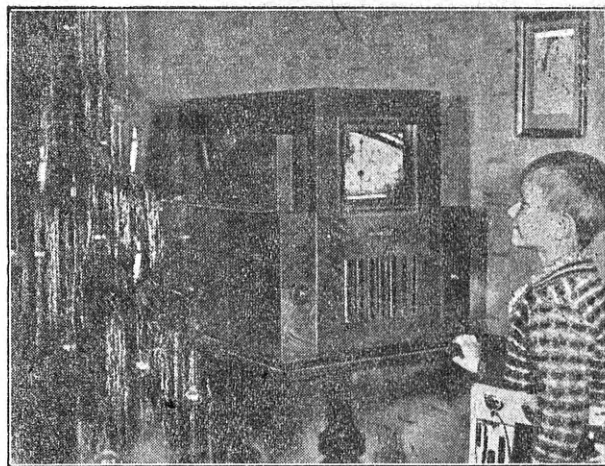

Saksamaal ollakse kaugenägemisega nii kaugel, et jõuluvana võib tänavu jõuluks tuua juba kaugenägemisevastuvõtja.

PETLEMMÄ JÖULUKELLAD RINGHAALINGUS

Briti ringhääling levitab oma saatekavas esimesel jõulupühäl pärast lõunat kellahelinaid Petlemma kirikust, olles selleks ülekandeks sõlminud vastava kokkuleppe Palestiina ringhäälinguühinguga.

VASTUVÖTJATE-OSTU JÖULUPROPAGANDA SAKSAS

Selleks, et jõulude puhul ostetaks võimalikult suurel hulgal vastuvõtjaid, on Saksa postivalitsus, nagu Tšehhoslovakkia oma, teinud soodustuse, mis võimaldab maksuvaba ringhäälingu-kuulamist kuni 1936. a. märtsi lõpuni igale, kes ostab aparadi 1.—31. detsembri vahel.

IGÄÜKS VÖIB KUULATA AMEERIKAT!

Kuna varem võis Ameerika ringhäälingut kuulata ainult lühilainetel, saab seda nüüd ka harilike vastuvõtjatega. Inglise suursaatjad, nagu Droitwich, London National jt. kannavad nimelt igal laupäeval kl. 19.30—20.00 üle Ühendriikide National Broadcasting Company kava New Yorgist; ülekannet kutsutakse „5 tundi varem“ (five hours back). Kavas esinevad Ühendriikide parimad orkestrid ja solistid.

AUTO-VASTUVÖTJAD INGLISMAAL

Inglise teedeministerium töötas välja kava, mis näeb ette auto-vastuvõtjate tegevuskeelu linna ja alewife piirides. Vastuvõtjat võib kasutada ainult siis, kui auto liigub maal hõredasti asustatud kohtades. Seejuures nõutakse, et vastuvõtja asuks autos mitte juhi, vaid sõitja poolel.



NÖUDKE

Soome kalossid ja botikud

„Treugolnik“

Peaesindaja: A.-s. GLOBUS — TALLINN



MEIE AJAKIRJA TÄHTPÄEV

Meie ajakiri võib pühitseda väikest juubelit. Nimelt möödus neil päevil viis aastat tema asutamisest, nõnda et ta käesoleva numbriga alustab tegelikult kuueandat aastakäiku.

„Raadio“ sihiks on algusest peale olnud aidata igapidi kaasa meie ringhäälingu arenemisele, nii palju kui see on olnud ta võimuses, ning teenida kõigi meie ringhäälingu-harrastajate huviseid ja tarvidusi. Nagu ajakirja järjekindlad lugejad seejuures on võinud panna tähele, on ta pidevalt arendanud ja kujundanud ümber oma sisu, et vastata järjest muutuvatele tarvidustele ja rahuldada võimalikult kõiki nõudeid, mis talle esitatakse. Kuna ajakirja väljaandmisega ei taotleta mingit ainelist tulu, on hoolimata tema äärmiselt madalast müügihinnast muuseas olnud võimalik, tänu lugejate arvu suurenemisele, hiljuti suurendada ka ajakirja lehekülgede arvu ja talle anda kaunimat välimust.

Meie püüded pole olnud asjata. „Raadio“ on ringhäälingu-huviliste hulgas võitnud järjest enam poolehoidu ja ta lugejaskond rõõmustaval kombel pidevalt kasvanud.

Käesoleva tähtpäeva puhul täname kõiki oma rohkeid lugejaid ja sõpru tähelepanu ja poolehoidu eest, mis nad meie ajakirjale osutanud möödunud viie aasta jooksul ja julgeme loota, et see jätkub ka tulevikus. Omalt poolt püüame nagu senigi teha kõik, et seda ära teenida.

ÜLERIIKLIK EESTI RAADIOÜHING ja „RAADIO“ TOIMETUS.

RINGHÄÄLINGU JÕULU-SAADEKAVA



Mikrofon jõulunukku usutlemas

Loendamatud on ringhäälinguajamade saated, millega kõik rahvad meiega jagavad oma jõulurõõme, meeleolusid ja kombeid. Seepärast võime siinkohal märkida ainult meie oma ringhäälingu tähtsamaid jõulusaateid, mis on rõõmustavalt rikkalikud ja mitmekesised.

Juba jõulureedel, 23. detsembril, kuuleme Jaani kirikust jõulumuusikakontserti, mille



Piiskop Dr. H. B. Rahamägi ringhäälingus hommikupalvust pidamas

korraldab Collegium Musicum ning milles esitatakse eesti ja klassilist jõulumuusikat orelil ja kahekordse meeskvarterit poolt.

Jõululaupäevaseist saateist olgu kõigepealt märgitud vaikne jõuluõhtu ringhäälingu studios, mille kavas on muusikat ja sõnalisi ettekandeid ning milles esineb ringhäälingu orkester, TKMÜ segakoor ja rida meie paremaid soliste. Peale selle on jõululaupäevases kavas heliplaadikontsert J. S. Bachi helitöid, jumalateenistuste ülekanne Toomkirikust (kus teenistust peab piiskop H. B. Rahamägi) ja Jaani kirikust ning lastele J. Jaigi jõulunäidend „Isa Liivapurgis“.

Esimesel pühapäeval kuuleme hommikul jõululaule, millele järgnevad jumalateenistused Tallinnast Jaani ki-

rikust (praost Kubu) ja Tartust Peetri kirikust. Keskpäeval on Tallinna Eesti Kammermuusika Seltsi suur kontsert ja varsti selle järel vaimuliku kontserdi ülekanne Pühavaimu kirikust ettekannetega segakvartetilt ja orelilt, siis lastetund, Öhtukoguduse jumalateenistus Toomkirikust jne.

Teisel pühapäeval olgu mainitud jumalateenistuste ülekanne Tallinnast Pühavaimu kirikust ja Tartust Peetri kirikust, Tallinna garnisoni puhkpilli-orkestri kontsert, tsitrikontsert, jõulu-sisuline ringhäälingu orkestri kontsert, sooloettekanded Jutta Kipastolt (klaver) ja Helene Michelsonilt (sopran) jne.

Jõulude tähe all areneb ka kolmanda pühapäeva saatekava, millest nimetaksime eriti Aarne Viisimaa (tenor) soololaule ja lastetundi.

VÕHIKU RAADIOMÕTTED

Mõni aeg tagasi pühitseti võiduriikides Austria-Ungari ja Itaalia vahelise vaheerahu aastapäeva. Võiduriigiiks luges end sel puhul ka Tšehhoslovakkia. Vatslavi väljakult Prahast kanti ringhäälingu kaudu üle kogu pidustuste käik. Mis mind eestlasena seejuures üllatas, oli sealsete kõnede lühidus. Kõik 1—2—3-minutilise kestusega. Erandiks polnud isegi alles samal päeval peaministriks tõusnud slovaki, senaator Hodza kõne. Ei mingit populaarteaduslikku sündmuste loetelu muistest ajast alates iseseisvuse ni ega muud tüütut ammuteatud faktide ja mõtete kordamist.

* * *

Eesti ringhäälingus pakkus mulle tõsist rõõmu meie leidlik Felix Moor „Estonia“ juubelpidustustel, kui ta piduliku kontserdi vaheajal otsis välja juubeliselti kauaaegse juhatuseliikme J. O. Lepa ja tal paarikümne minuti jooksul laskis ajada muhedat juttu oma mälestusist — s. o. asjust, mis peokõnedes jäävad tavaliselt mainimata, kuid ometi on ületamata väärtusega mineviku paremaks mõistmiseks. Ei olnud siin sugugi vaja sõnakõlminat aastakümnetest ja sajanäidetest, lihtne pilguheit viimase kolme aastakümne töösse Tallinna juhtiva seltsi arenguloos — ja me kõik olime uuesti selles meelsuses, mis enne poliitilist suurmurrangut meid oli kandnud vastu sellele murrangule. Nii mõnigi episood sellest jutustusest oli tõsiselt väärt seisma mõne ajaloolise suurromaaniga lehekülgedel, kui tolle „passiivse vastupanu“ ajastu parim iseloomustus. Kahju ainult, et ei leidunud ajakirjanikku, kes selle kõne väärtused oleks päästnud kirja, „raitud raamatusse“, ja kahju ka, et kontserdi jätkami-

ne lühendas ülihuvitava vestluse kaugelt enne lõppu. Aga seda peaks saama parandada. Olgugi, et „Estonia“ juubel on juba mägede taga, ei tohiks huvi veel praegugi olla vaibunud meie kultuurielus nii teenetrikka seltsi tegevuse ja ajaloo vastu. Armas ringhääling, ma palun!

* * *

Meie hääldamisega pole vist lood korras. Eriti teatris. Tänu teatavale vale peenutsemisele, mida harrastavad meie vanemad näitlejad, kostab meie lavalt tihti nii parunlikku eesti keelt, et seda vaevalt küll kuskil saab kuulda tegelikult. Ei küsita meil midagi sellest, et meie keel tegelikult väldib saksaliselt muutumatut ja sellega ühekülgselt häälikute hääldamist, et meie a-d, o-d ja u-d pole sugugi nii lihtsalt hääldatavad, kui on seda saksa vastavad häälikud, vaid et neid tuleb varjutada ja katta, tihti isegi väga erinevalt, ei, „peent keelt“ tarvitavad ka vanemate näitlejate noored epigoonid, küsimata, kuhu me nii oma keelega jõuame. — Minu arvates on see sakslane ühekülgsus väga hädaohtlik ja tuleks võimalikult ruttu asuda asja parandamisele, võttes siin abiks kas või teisi kultuurkondi. Võetagu kas või prantsuse sõna „bavardage“ ja püütagu seda sõna hääldada saksa kolme lahtise a-ga ja seejärel prantsuslikult kolme kaetud a-ga, millest peale selle veel igapähele oma eriväärtus ja kaal. Siis umbes mõistetakse, kuhu meid ähvardab kiskuda seni ainumaksev lavakeel. — „Estonial“ on olemas oma tegelaskonnas mees, kes vist ainukesena Eestis avalikul esinemisel hääldab eesti keelt kogu häälelise rikkusega: A. Viisimaa. Nii ei tule abi otsida kaugelt. Ergo!

H. Haljaspõld.

Raadiokuulajad!

Mida kuulata, millal kuulata, millist jaama kuulata, millised on viimased raadiouudised jne. jne. ?

Kõigile neile küsimustele vastab

AJAKIRI

„RAADIO“

Talitus: Tallinn, Narva mnt. 27

Sellepärast tellige juba täna omale ajakiri „RAADIO“

1936. aastaks

Ajakiri „RAADIO“
tellimishinnad:

12 kuud	kr. 4.50
6 „	„ 2.40
3 „	„ 1.20

Üksiknumbri hind 10 senti.

Tellimisi võtavad vastu kõik postiasutused ja talitus.

Piiba öö

Selma Lagerlöfi legend

Kui olin viieaastane, tabas mind suur kurvastus. Suuremat kurvastust pole ma vist tundnud kunagi.

See juhtus siis, kui suri mu vanaema. Enne seda istus ta igapäev oma toas diivanil ja jutustas muinasjutte.

Muud midagi ma ei mäleta, mäletan ainult, et vanaema istus ja jutustas, — jutustas hommikust õhtuni, ning meie, lapsed, istusime ringis ta ümber ja kuulasime. Elu oli kullane. Kellelgi teistel ei olnud sellist põlve.

Vanaema ennast ma mäletan vähe. Mäletan, et tal olid ilusad juuksed, valged kui kriit, et ta kõndis väga küürus ja et ta alati istus ja kudus sukka.

Veel mäletan, et olles jutustanud mõne muinasjutu, ta harilikult silitas mu pead ja lisas: „Ja see kõik on tõsi, samuti nagu see, et mina näen sind ja sina mind.“

Mäletan ka, et vanaema oskas laulda laule, ent ta laulis neid harva. Ühes vanaema laulus oli juttu rüütlist ja meremaost ning iga laulu salm lõppes reaga: „Külm tuul puhub, puhub merel.“

Ka meeletan lühikest palvust ja salmi Taaveti lauludest, mis vanaema mulle õpetas.

Muinasjuttudest aga, mis vanaema mulle jutustanud, olen säilitanud üsna nõrga ja tumeda mälestuse. On jäänud meelde vaid üks, mida mäletan niivõrd hästi, et võin teda jutustada. See on väike jutt Jeesuse sündimisest.

Seega olen ütelnud umbes kõik, mida mäletan vanaemast, — kui mitte arvestada seda, mida mäletan kõige selgemini, ja nimelt mu suurt kurvastust, kui teda enam ei olnud.

Meenutades toda hommikut, mil diivan vanaema toanurgas jäi tühjaks, mäletan, et ma kuidagi ei suutnud veeta päeva õhtuni. Seda mäletan ega unusta eales.

Ning mäletan, kuidas meid, lapsi, viidi suudlema kadunu kätt. Kartsime, ei julenud seda teha, aga siis ütles üks täiskasvanutest meile: See on ju viimne juhus, mil võite tänada vanaema kõigi nende rõõmude eest, mis ta teile valmistanud.

Ning mäletan, kuidas muinasjutud ja laulud väljusid õuest, pakituna pikka musta kasti, ja nad ei tulnud enam tagasi.

Mäletan, et ühes sellega midagi lahkus mu elust. Otsekui oleks suletud üks mingisse kaunisse, muinasjutulisse maailma, kuhu meil varem olnud vaba sissepääs. Ei olnud enam kedagi, kes oleks mõistnud meile avada seda ust.

Ning mäletan, kuidas meie, lapsed, järkjärgult õppisime mängima nukkude ja teiste mänguasjadega ning elama sarnaselt nagu kõik teised lapsed, kuni juba võis näida, et me vanaema puudumist enam ei tunnegi, teda enam ei mäletagi.

Aga veel täna, nelikümmend aastat hiljem, mil istun

Maailma toob teile koju RET raadiotehas oma uudisvastuvõtjatega.

ja korjan kokku legende Kristusest, milliseid olin kuulnud kaugel, idas, kerkib mu mällu üks väike jutt Kristuse sündimisest, mida armastas jutustada vanaema. Tahan seda jutustada veel kord ja mahutada ta oma legendidekogusse.

*

Oli jõulühtu. Kõik olid sõitnud kirikusse. Kodus olime ainult mina ja vanaema. Olime üksinda kogu majas. Meid kirikusse ei võetud, sest üks meist oli alles liig noor, teine aga liig vana. Tundsime mõlemad meelekibedust, sest oleksime meeleldi tahtnud minna kaasa teistega ja näha jõulukuünalde süütamist kirikus.

Istusime ning vanaema alustas jutustamist.

— Oli kord mees, — algas vanaema, — kes pimedal ööl läks otsima külast tuld. Käis majaukselt majauksele ja koputas: „Head inimesed, aidake mind!“ palus mees. — Mu naine praegu sünnitas lapse, pean tegema tule leele, et soendada teda ja last.“

Hilisel ööl aga kõik magasid ja keegi ei vastanud.

Mees astus edasi, kuni nägi, et kuski kaugel vilgub tulu. Ruttas edasi selles suunas ja nägi, et tuli põleb aasal. Valged lambad lamasid ümber tulelõkke ja magasid, vana lambur aga istus ja valvas karja.

Kui tuldotsiv mees oli jõudnud lammaste juurde, nägi ta, et kolm suurt koera magas karjase jalgade ees. Nad ärkasid, kõik kolm, kui mees tuli lähemale, ja avasid oma laiad lõustad, justkui hakates haukuma, ent kuuldavale ei tulnud ühtki häält. Mees nägi, kuidas karvad koerte seljas tõusid püsti, nägi, et nende valged hambad välguvad silmipimestavalt tulevalge ja et nad ründavad teda. Tundis, et üks haaras teda jalast, teine käest ja kolmas jäi rippuma ta kõrisesse. Ent lõuapärad ja hambad, mis tahtsid teda pureda, ei kuulnud sõna ning mees ei saanud vähimatki viga.

Mees otsustas siis astuda edasi, et võtta seda, mida vajas. Ent lambad olid koos niivõrd tihedalt, et ta nende vahelt ei pääsnud läbi. Mees ronis siis lammaste selga ja pääsis nii tule juurde. Aga ükski lammastest ei ärrganud ega liigautunud. —

Siiani jutustas vanaema peatumata, ent nüüd ma enam ei suutnud hoiduda teda segamast.

— Miks lambad ei ärrganud, vanaema? — küsisin.

— Küll kuuled sedagi, — ütles vanaema ja jätkas jutustamist.

— Oli mees jõudnud tulele juba üsna lähedale, märkas teda karjane. Tõstes tulijale oma vihase pilgu, haaras vanamees pika terava kepi, mida ta harilikult hoidis käes, kui ajas oma ees lambakarja. Ta viskas kepi tulija pihta. Kepp vihises otse mehe suunas, aga ei tabanud, — pöördus kõrvale ja lendas maha kaugele taha. —

Siin katkestasin jälle vanaema jutulõnga:

— Vanaema, miks kepp ei tahtnud lüüa meest?

Vanaema aga ei vastanudki ja jutustas edasi.

— Nüüd astus mees karjase juurde ja ütles:

„Sõber, aita mind ja luba mul võtta pisut tuld! Mu naine sünnitas praegu lapse, pean tegema tule leele, et soendada teda ja last.“

Karjane tahtis juba keelduda, ent samas talle meenus, et koerad ei suutnud hammustada seda meest, et lambad polnud jooksnud laiali ta eest, ja et ka kepp ei tahtnud teda lüüa. Ta kohkus pisut ega julenud keelda, mida mees palus. „Võta, nii palju kui vajad!“ ütles ta mehele.

Aga tuli oli juba kustumas. Tuleasemel polnud näha enam ei halge ega oksa, oli jäänud veel vaid üksik hõõguv tungal. Võõral aga polnud ei labidat ega kühvilit, millega oleks võinud kanda tuliseid süsi.

Seda märgates lausus karjane jälle: „Võta, nii palju kui vajad!“ Sest ta rõõmustas, et mehel ei olnud millegagi viia tuld.

Ent mees kummardus, haaras paljaste kätega hõõguva tungla tuhost ja peitis oma mantlisse. Ning söed ei kõrvetanud ta käsi, ei põletanud auku mantlisse, — mees kandis neid sama julgelt, nagu oleksid need pähkjad või õunad. —

Siin ma segasin jutustajat juba kolmandat korda.

— Vanaema, miks söed meest ei kõrvetanud?

— Kuuled sellest varsti, — ütles vanaema ja jutustas edasi.

Karjane, kes oli väga halb ja kuri inimene, nägi seda kõike ja imetles: „Mis öö see on, mil koerad ei pure, lambad ei karda, kepp ei tapa ega tuli kõrveta?“ Ta hüüdis võõrale, tulgu ta tagasi ja ütles: „Mis öö see on? Miks kõik need loomad ja asjad suhtuvad sinusse nii võrd heatahtlikult?“

Mees vastas: „Ma ei saa seda sulle ütelda, kui sa ei näe ise!“ ning tahtis minna oma teed, et rutemini teha tuld ja soendada oma naist ja last.

Nüüd otsustas lambur tingimata uurida välja, mida see kõik tähendab. Ta tõusis asemelt ja astus mehele järele, kuni jõudis kohale, kus mees elas.

Seal nägi lambur, et mehel polnud isegi hoonet elamiseks, mehe naine ja laps lamasid koopas, kus polnud muud, kui lagedad kiviseinad.

Ning siis tuli karjasele mõte, et vaene süütu laps võib selles koopas surra külma kätte ning kuigi ta oli julm inimene, läks tal süda haledaks ja ta otsustas last aidata. Tõmbas õlalt koti, sõlmis lahti selle suu, võttis kotist pehme, valge lambanaha, andis selle võõrale mehele ja ütles, et mässigu see nahk lapsele ümber.

Saanud aga vaevalt näidata, et ka tema suudab olla kaastundlik, märkas ta, et ta silmad näevad ja kõrvad kuulevad asju, millest tal varem polnud aimugi. Ta nägi enda ümber tihedas rõngas inglimesi hõbedaste tiibadega. Ning igal neist oli käes kannel ja kõik nad laulsid valju häälega, et sel ööl oli sündinud Lunastaja, kes päästab maailma ta pattudest.

Nüüd ta mõistis, miks kõik olevused olid rõõmustanud sel ööl nii, et ei tahtnud teha midagi paha.

Ning inglid olid mitte üksnes karjase ümber, vaid ta nägi neid kõikjal. Nad istusid koopas, istusid väljas mäe otsas ning lendasid taevas. Suurte parvedena liikusid nad maanteel, peatusid möödudes ja vaatasid lapsele.

Kõikjal valitses suur pidu, suur rõõm ja laulmine ja muusika, ning seda kõike nägi ta keset pimedat ööd,

milles ta varem polnud märganud midagi. Ta tundis sellest nii suurt rõõmu, et ta silmad avanesid, langes põlvile ja hakkas tänama Jumalat.

Olles jõudnud nii kaugele, vanaema ohkas ja lausus:

— Aga seda, mida nägi karjane, võiksime näha meiegi, sest inglid lendavad taevast igal jõuluööil, ainult meie silmad ei suuda neid näha. —

Ning vanaema silitas mu pead ja ütles:

— Mäleta seda, sest see on sama tõsi, nagu see, et mina näen sind ja sina mind. Tähtsad pole küünlad ja lambid, pole tähtis, et paistaks päike või kuu, — vaid on tarvis, et meil oleks silmi, mis suudavad näha Jumala au.

„RINGHÄÄLING IGASSE KODUSSE“.

Tšehhoslovakkia postiministeerium algatas suurejoonelise aktsiooni uute kuulajate võitmiseks ringhäälingule eelseisval jõuluhooajal. Aktsiooni hüüdsõnaks on „Ringhääling igasse kodusse!“ Kõigile, kes omandavad vastuvõtja ajavahemikus 1.—31. detsembrini, võimaldab postiministeerium soodustusena maksuta ringhäälingu kuulamise kolmel kuul, s. o. kuni 1. aprillini 1936. a. Raadioärid omalt poolt tasuvad riigile ringhäälingumaksu järgmise kolme kuu eest nende ostjate asemel, kelle vastuvõtja hinnaks on 500—1000 tšehhi krooni, kuue kuu eest vastuvõtjatelt, mis maksavad 1000 kuni 2000 tš. kr. ja üheksa kuu eest vastuvõtjatelt, mille väärtus ulatub üle 2000 tšehhi krooni.

NOORTE RINGHÄÄLINGUKLUBI PRAHAS.

Tšehhoslovakkia ringhääling asutas Prahast nn. „noorte parlamendiklubi“, mille ülesandeks on noortes äratada huvi kõigi ringhäälingu-küsimuste vastu.

Peale selle esinevad vastavatel seminariloengutel parimad tšehhi ringhäälingu jõud ettekannetega akustika, ringhäälingu-muusika, kuuldemängude ja dramaturgia, mikrofoni ees kõnelemise ning ringhäälingu-kuulaja hingeelu üle. Kuulajateks on neil loengutel peamiselt Praha ülikooli filosoofiateaduskonna üliõpilased, noored ajakirjanikud jne.

MILJONID TŠEHOSLOVAKKIA RINGHÄÄLINGU 1936. A. EELARVES

Uue kokkuleppe põhjal Tšehhoslovakkia postivalitsuse ja ringhäälingu-ühingu „Radiojournali“ vahel kujunevad tuleva aasta väljaminekud ringhäälingule järgmiseks. „Radiojournal“ saab laekuvatest ringhäälingumaksudest senise 40% asemel 38%, millega postivalitsus hoiab kokku kuni 2 milj. kč. Saatekavade kulud 1936. a. eelarves on tõusnud 4 600 000 kč. võrd, ulatudes 37 240 000 kč-le. Saatekavade ehituste korrashoid ja tehnilised kulud tõusevad eelarves 7 650 000 kč-le; 1934. a. need kulutused ulatusid vaid 4 286 000 kč-le. Saatekavade uuendamiseks ja vanade lammutamiseks on nähtud ette 1 880 000 kč. Telefoniliinide kasutamiskulud 1936. a. jooksul on postivalitsus ringhäälingule hinnanud 4 miljoni kč-le.

RET raadiotehase „Pioneer“, 5-lambiline oktodesuper on hooaja menukaim vastuvõtja. Müügil Raadio-Kooperatiivis Tallinnas, Tartus, Pärnus ja Rakveres.



Jõuluks PHILIPS

maailma võti igasse perekonda!

PHILIPS pakub oma täielisest raadioaparaatide seeriast raadioaparaate igas hinnaklassis, millest igäüks kannab raadiotehnika täiuslikkuse sümbolit — embleemi tähtedest ja lainetest!

	Rahvavastuvõtja 1936	Hind Kr. 120:—
	Patareivastuvõtja 835 B	Hind Kr. 175:—
Oktoodsupid:	510 A vahelduvvoolule	Hind Kr. 220:—
	510 U vahelduv- ja alalisvoolule	Hind Kr. 230:—
	525 A vahelduvvoolule	Hind Kr. 265:—
	525 U vahelduv- ja alalisvoolule	Hind Kr. 275:—
Super inductance:	Patareivastuvõtja 738 B	Hind Kr. 280:—
	Multi inductance: 535 A vahelduvvoolule	Hind Kr. 395:—
	535 U vahelduv- ja alalisvoolule	Hind Kr. 415:—
	536 A vahelduvvoolule	Hind Kr. 525:—

Järelmaks võimaldatud 13 kuuni.

Iga vastuvõtja eest annab Philips kirjaliku garantii.



PHILIPS

NÄDALATAÄHTSAMAID MUUSIKASAATEID 22.—2.8 DETSEMBRINI

	Pühapäev	Esmaspäev	Teisipäev	Kolmapäev	Neljapäev	Reede	Laupäev
Operid.	17.30 Leningrad 21.00 Kopenhagen 22.30 Pariis PTT	17.30 Leningrad 20.30 Beromünster 21.10 Deutschlands. 21.10 Hamburg	17.30 Varsav 19.05 München 19.30 Riia 20.30 Breslau 21.00 Berliin 21.00 Deutschlands. 21.00 Stuttgart 21.15 Leipzig 22.45 Radio Paris	21.15 Tallinn 21.25 Rooma	20.30 Stockholm 21.00 Viin 21.00 Hamburg 21.25 Milano 22.00 Varsav	14.40 Riia 19.30 Riia 20.30 Kaunas 21.00 Berliin 22.00 Rooma	20.10 Viin 21.55 Praha
Operetid.	20.10 Praha 21.35 Rooma						
Oratooriumid.	12.00 Lahti 19.00 Radio Paris 20.30 Deutschlands. 22.45 Rooma	20.00 Deutschlands. 21.00 Tallinn 22.00 Bukarest 22.00 Stockholm 22.00 Viin 22.20 Stuttgart	17.30 Varsav 20.00 Königsberg 20.10 Viin 20.15 Budapest 22.20 Lahti 23.10 Viin	14.35 Varsav 16.30 Tallinn 20.30 Beromünster 22.15 Praha 0.10 Breslau	9.00 Riia 18.00 Radio Paris 18.30 Riia 18.30 Budapest 21.20 Bukarest	19.00 Oslo 20.00 Pariis PTT	18.30 Riia 19.20 Königsberg 21.00 Praha
Kammermuusika.	16.30 Stockholm 18.35 Lahti 19.00 Varsav 19.45 Tallinn 19.15 Berliin 19.25 Breslau 19.30 Drottwich 20.00 Tallinn 20.25 Lahti 20.25 Budapest 21.45 Praha 22.10 Beromünster 22.15 Milano 23.00 Varsav 23.20 Viin 23.40 Kopenhagen	18.00 Drottwich 18.20 Varsav 18.30 Praha 19.10 Viin 20.00 Budapest 20.05 Tallinn 20.20 Lahti 21.00 Kopenhagen 21.40 Oslo 21.45 Bratislava 21.55 Bukarest 22.00 Varsav 22.45 Radio Paris 23.15 Oslo 23.30 Deutschlands. 24.00 Berliin 24.00 Drottwich	17.30 Leningrad 19.05 Budapest 20.15 Bukarest 21.25 Varsav 23.00 Deutschlands.	12.00 Tallinn 15.00 Stockholm 17.00 Stockholm 19.20 Moskva 19.30 Lahti 20.10 Praha 20.15 Lahti 20.50 Budapest 21.30 Varsav 22.00 Varsav	13.15 Varsav 18.00 Tallinn 18.15 Lahti 18.20 Varsav 18.25 Lahti 18.35 Tallinn 18.45 Deutschlands. 19.40 Lahti 19.30 Tallinn 19.35 Lahti 20.00 Deutschlands. 21.00 Varsav 21.00 Kopenhagen 22.30 Drottwich 22.40 Milano 23.10 Viin 23.30 München	14.35 Stockholm 18.15 Praha 18.20 Varsav 18.25 Lahti 18.35 Tallinn 18.45 Deutschlands. 19.40 Lahti 21.00 Lahti 21.35 Budapest 22.00 Stockholm 22.15 Varsav 22.30 Rooma 23.25 Hamburg 23.30 Deutschlands. 23.30 München	18.05 Stockholm 19.05 Tallinn 20.00 Berliin 20.25 Lahti 21.00 Riia 21.15 Riia 21.30 Stockholm 23.10 Viin 23.30 Deutschlands.
Sümfoonia- kontserdid.	13.15 Varsav 18.00 Rooma jt. 20.30 Oslo 22.00 Stuttgart jt.	19.30 Moskva 21.25 Rooma 23.00 Varsav 1.00 Stuttgart	13.00 Leningrad 20.00 Leningrad 20.00 Pariis PTT 20.30 Moskva 23.50 Köhn	20.00 Pariis PTT 20.00 Leipzig 20.05 Tallinn 21.40 Viin 22.15 London-Reg.	14.00 Riiga 1.00 Stuttgart	20.30 Radio Paris 21.10 Deutschlands. 21.25 Milano 21.30 Beromünster 22.05 Praha 22.15 London-Reg. 23.00 Kopenhagen	19.15 Pariis PTT 21.25 Rooma 1.00 Stuttgart
Orkestrikontserdid.	14.30 Lahti 19.25 Lahti 20.15 Riia 20.30 London-Reg. 21.00 Tallinn 21.00 Stockholm 21.00 Varsav 21.15 Riia 23.00 Drottwich 23.30 London-Reg.	16.40 Königsberg 17.00 London-Reg. 19.00 Pariis PTT 20.30 Radio Paris 21.05 Budapest 21.15 Riia 22.20 Drottwich 23.00 Hamburg	19.00 Tallinn 19.00 Pariis PTT 20.45 Lahti 21.25 Rooma, Milano 22.20 Deutschlands. 23.00 London-Reg. 23.50 Leipzig	15.20 Riia 17.00 Breslau jt. 18.15 London-Reg. 20.30 Radio Paris 21.00 Lahti 21.00 Berliin 22.10 Beromünster 22.20 Oslo 23.15 Oslo	12.00 Tallinn 14.30 Lahti 15.00 Stockholm 17.00 Königsberg 20.30 Moskva 20.45 Tallinn 21.30 London-Reg. 21.30 Bratislava 22.55 Budapest 23.45 Radio Paris	18.00 Beromünster 18.00 Breslau 19.00 Pariis PTT 19.30 Radio Paris 20.25 Lahti 21.00 Tallinn 21.20 Lahti 21.45 Kaunas 22.00 Viin 0.20 Drottwich	19.35 Lahti 20.00 Hamburg 20.15 Praha 20.55 Tallinn 21.00 Oslo 23.15 Varsav 24.00 Drottwich
Tantsumuusika.	17.00 Riia 17.30 Tallinn 18.00 Varsav 20.20 Tallinn 22.00 Leningrad 22.15 Tallinn 22.30 Riia 23.20 Budapest 23.30 München 23.35 Praha 24.00 Kopenhagen 0.05 Varsav 0.15 Viin 0.45 Radio Paris 0.45 Pariis PTT	19.15 Drottwich 22.50 Budapest 23.00 Rooma 0.05 Varsav 0.10 London-Reg. 0.45 Viin 0.45 Radio Paris 1.15 Drottwich	19.30 Stockholm 21.30 Drottwich 0.10 London-Reg. 0.30 Drottwich 2.00 Pariis PTT 3.00 Radio Paris	18.00 Varsav 22.25 Kaunas 22.45 Bukarest 22.50 Varsav 23.00 Königsberg 23.00 Hamburg 23.10 Viin 23.15 Riia 24.00 Deutschlands. 0.15 Viin 0.45 Radio Paris 0.45 Pariis PTT 1.00 Drottwich ja London-Reg.	17.00 Tallinn 18.55 Varsav 19.40 Budapest 20.15 Bukarest 21.40 Kopenhagen 22.00 Tallinn 22.30 Riia 23.00 Stockholm 23.15 Varsav 23.30 Breslau 0.10 London-Reg. 1.00 Berliin 1.15 Drottwich 1.20 Viin	14.30 Drottwich 19. — Tallinn 20.00 Breslau 21.10 Hamburg 22.15 Tallinn 23.00 Stockholm 23.40 Kopenhagen 0.45 Viin	18.30 Budapest 20.10 Tallinn 21.10 Leipzig 22.15 Tallinn 22.15 Lahti 23.00 Stockholm 23.20 Königsberg 23.40 Breslau 24.00 Deutschlands. 24.00 München 24.00 Kopenhagen 0.05 Varsav 0.05 Viin 0.10 London-Reg. 0.10 Budapest 0.15 Pariis PTT

RINGHÄÄLINGUJAAMADE SAATEKAVAD

22.—28. detsembrini 1935

Saatja järel on märgitud esimesena lainepikkus m, teisena sagedus kHz ja kolmandana võimsus kW

PÜHAPÄEV

22. detsember.

Tallinn 410,4/731/20
Tartu 579,2/512/0,5

8.30 äratusmäng
8.35 võimlemine
9.05 hommikukontsert heliplaadidelt
Tallinn-Lasnamäe
9.25 jumalateenistus Kaarli kirikust.
Teenistust peab õp. A. Kapp

Tartu

10.00 jumalateenistus Pauluse kirikust.
Teenistust peab õp. Võõbus

Lõpuks heliplaate

Tallinn-Lasnamäe ja Tartu

12.30 agr. Riisland: Eesti lina välisturgudest

13.00 põllumajanduslikke teateid

13.10—14.00 lõunane kontsert heliplaadidelt. Gounod, avam. ja valss oop. „Faust“ — Milano sümf. ork. Hubay, Sefiir. Tšaikovski, Humoresk — E. Morini (viul). Meyerbeer, Tõrvikutants B-duur — Berliini riigiooperi ork. Suppé, avam. „Luuletaja ja talupoeg“ — Sümfooniaorkester. Denza, Kui. Doda, Kuuvalge — B. Gigli (tenor). Morena, pop. Hallo, Hallo! Siin Viin — Beka ork.

17.15 heliplaate ja reklaami

17.30 kella-5-tee muusikat heliplaadidelt

18.15 päevauudiseid

18.30 ajanäitaja-õienendus ja jääteateid, ilmateade

18.35 Eesti Turistide Ühingu kõne. Loodusteadlane J. Rebane: Turist loodusevaatlejana

19.05 Hans Höpfel esitab klaverisoolosid. Bach-Vivaldi, Kontsert D-duur. Bela Bartok, Rumeenia jõululaule

19.30 lugemistund. Juhan Tõnopa esitab katkendi J. Vormsi jutustusest „Painaja poeg“

20.00 Nikolai Suursööt esitab soololaule. A. Kapp, Ei eksi. sdn. Raim. Kull, Nagu pääsu, päevalindu. Greve-Sobolevski, Kärsbed. Reckunov, Ma joon sinu terviseks. Valentinov, Ballaad

20.20 vana tantsumuusikat heliplaadidelt. Ancliffe, Valsside pop. — Ch. Ancliffe'i ork. Sellers, polka a) Kaks venda; b) 301 — akordeon. Kirchwein- ja Lisl-reinlenderid — Oberländer kapell. Masurka „Sini-silmakesed“. Polka, Reetja — Fomin (akordeon). Moret, Hiavata — instrumentaalkvartett. Boldi, valss „Kohisev roheline Isar“. Pörsch-

mann, Harmoonika-polka — Willy Glahe orkester. Tants „Au ja hiilgus“. Polka rongis — külaorkester. Jularbo, valss „Elu Soome metsades“. Dompan, Tulehargi-valss — Gellin ja Borgstroem. Köhler, Madruserants. Schnittenhelm, polka „Rätsep“ — H. Schnittenhelm (löötpill). Peguri, valss „La Bourrasque“. Vacher, polka „Piacenza“ — akordeon

21.00 Riigi Ringhäälingu orkestri kontsert. Juhatab R. Kull. Rust, avam. „Suvipäev Lido“. Bullerian, Romantiline süit. Wagner, Bakha-naal oop. „Tannhäuser“. David, Teema ja variatsioon viiulile (R. Palm). Rubinstein, süit „Maskiball“

22.15—23.00 moodsat tantsumuusikat heliplaadidelt

Lahti 1807,2 / 166 / 120
Helsinki 335 m. **Viiburi** 569,3 m

Soome keeles

8.55 (Helsingi) võimlemine naistele
8.55 (Lahti) võimlemine meestele
9.25—9.50 inglise keele tund
10.00 soome jumalateenistus
11.50 päevauudiseid soome keeles
12.00 laule ooperikoori ettekandes. Solist: Teddy Björkman. Leoncavallo: proloog oop. „Bajazzo“. Verdi: aaria oop. „Rigoletto“. Mussorgski: aaria oop. „Boris Godunov“. Donizetti: koor oop. „Rügemendiülema tütar“. Stolz: mustlaste koor oop. „Vürstinna Jadja“. Bellini: aaria ja kooritseen oop. „Jõulu hümn“. Aufrechtig: Jõulud

12.55 aeg, ilmateade ★ 12.55 uudiseid

13.00 rootsi jumalateenistus

14.30 Helsingi linnaorkestri kontsert

16.00 reporterite võistlus II

17.00 heliplaate. Mozart: Viilikontsert nr. 4, D-duur (J. Szigetti). Chopin: Ballaad nr. 3, As-duur, op. 47 (A. Cortot (klaver)). Cassado: Komplimendid (P. Casals, tšello). — Soome muusika — Tantsumuusika

18.10 vestlus

18.35 klaver. Väinö Lahti. Beethoven: Sonata e-moll, op. 31 nr. 2. Mozart: Romanss As-duur

19.00 aeg, ilmateade ★ 19.10 vestlus

19.25 ringhäälingu orkester. Bellini: avamäng „Norma“. Lanner: Hoovkonnatantse. Capua: Itaalia rahvalaul. Friedemann: Slaavi rapsodia. Mendelssohn: Sõjamarss

20.00 retsitatsioon

20.25 laul. Pia Ravenna. Kavas: Holmes, Gounod, Verdi, Kilpinen jt. ★ 20.50 loeng

21.10 ringhäälingu orkester

21.45 viimaseid teateid

Riia 514,6 / 583 / 15
Madona 271,7 m. **Kuldiga** 238,5 m

9.00—9.30 jõululaule. Trompetiansambel

9.40 kontsert heliplaadidelt

11.00—13.00 jumalateenistus

15.00—1.00 kontsert heliplaadidelt

17.00—17.30 vanu tantse. Instrumentaalkvartett

18.00 läti muusika. Orkester. Medinš: Prelüüd süidist nr. 1. Jansons: Moderato, quasi allegretto sümfooniilisest süidist. Kalniņš: Läti tants

18.20 orkester. Kavas: Bizet, Debussy, Delibes, Gillet ja Werner

19.00—20.00 „Õõ ja unelmad“, läti koorilaule ja poeeme

20.15 romantiline muusika. Orkester. We-

ber: avamäng „Oberon“. Bizet: „Arlésienne“, süit nr. 2. — Laule (Herta Lusis). — Tšaikovski: fantaasia ooperist „Jolanthe“. — Laule

21.15 balletimuusika. Orkester. Medinš: süit balletist „Armastuse võit“: a) Introduktsioon ja valss, b) Vanaisa tants, c) Kannikesed, d) Aina tants. Tšaikovski: süit balletist „Pähklipureja“: a) Väike avamäng, b) Karaktertantse, c) Lilled valss. — Vaheoeg (22.00). — Delibes: „Sylvia“, balletimuusika

22.30—24.00 tantsumuusika heliplaadidelt

Kaunas 1935/155/7

20.30—21.00 orkester. Flotov: avamäng „Alessandro Stradella“. Ketelbey: Hiina kloostri aias. Grieg: „Peer Gynt“, süit 21.45—22.15 leedu muusika. Čarlionis: Leedu laule. Čarlionis: Nokturn. Nanjalis: Keelpillikvartett. Karosas: Laul

22.55—23.30 orkester. Armandola: Romantiline süit. Bizet: „Arlésienne“, süit nr. 1

Varssav 1339,3 / 224 / 120
Poznan 345,6 m. **Vilno** 559,7 m

Lvov 377,4 m. **Kattovice** 395,8 m

10.15—10.45 heliplaate

11.05—12.57 jumalateenistus

Pärast heliplaate

13.15—15.10 sümfooniakontsert. Solist: Maria Sokol (laul). Reger: Balletisüit. Rudnicki: Lüüriline poeem (esiettekanne). Borodin: II sümfoonia

15.30—16.00 heliplaate

17.30 Ryname salongorkester. Waldteufel: „Sinised silmad“, valss. Ponchielli: balletimuusika ooperist „Gioconda“. Leoncavallo: Impromptu (tšesoolo). Wieniawski: Kuiavjak

17.45 poola koorilaule

18.00 tantsumuusika. Väike orkester

18.40 muusikat ja solist

19.00—19.30 kammerruusika. Trio

20.10—20.40 reklaami ja heliplaate

21.00—21.45 kontsert. Swierzynski: Podhale avamäng. Mlynarski: Vanu meloodiaid. Karłowicz: Andante ja valss sere-naadist keelpillidele. Beethoven: avamäng „Coriolan“. Bach: Aaria

22.00—22.30 lõbus eskava Lvovist

23.00—24.00 klaverikontsert. Mängivad silmapaistvad pianistid Varssavi Chopini võistluselt

0.05 tantsumuusika heliplaadidelt

Stokholm 426,1 / 704 / 55
Motala 1388,9 m. **Sundsvall** 499,2 m

Hörby 265,3 m. **Göteborg** 318,8 m.

10.30—11.15 kontsert heliplaadidelt

12.00—13.40 jumalateenistus

16.30—17.00 solistid: laul, viul. Widén: 3 laulu. Fried. Bach-Kreisler: Grave. Couperin-Kreisler: La precieuse. Martini-Kreisler: Andantino. Nordqvist: kaks laulu

17.30—18.30 heliplaate

19.00—20.30 jumalateenistus

21.00—22.45 ringhäälingu orkester. Jonsson: Orkestrisüit nr. 2, op. 27: a) Prelüüd, b) Saraband, c) Intermezzo a capriccio, d) Alla Polacca. — Peterson-Berger: Gullebarni häällaul (M. Möerner, laul). — Retsitatsioon. — Scott: „Oh, kalliss“, inglise meloodia keelpilliorkestrile. Grainger: Maa-aedades. Liszt: Ungari rapsodia nr. 3. Atterberg: Turandot-süit. Alfvén: Midsommervaka

23.00—24.00 Enderi orkester. Offenbach: avamäng „Orfeus allilmas“. Delibes: katkeid balletist „Naila“. Saint-Saëns: katkeid oop. „Simon ja Delila“. Stolz: laul op. „Valgehobuse võrastemajas“.

Taube: Popurri. Strecker: Drant in der Lobau“. Benatzky-Stolz: popurri op. „Valgehobuse võrastemajas“

Kopenhagen 255,1/1176/10
Kalundborg 1261 / 238 / 60

16.00—18.00 orkester
21.00—22.10 ooperimuusika.
Beethoven: avamäng „Fidelio“. Mozart: aariaid oop. „Figaro pulm“. Mozart: balletimuusika oop. „Idomeno“. Weber: avamäng „Euryanthe“. Verdi: aaria oop. „Saatusse võim“. Saint-Saëns: bakanaal oop. „Simon ja Delila“
22.25—22.40 klaver (heliplaatidelt)
23.10 valss-laule
23.40 itaalia viiulimuusika. Tartini: Sonaat g-moll „Kuraditreller“. Sammartini: Conto amoroso. Tartini: Variatsioonid Corelli teemal
24.00—1.30 moodne tantsumuusika

Oslo 1153,8 / 260 / 60
Trøndelag 476,9 / 629 / 20

18.00—19.00 orkester. Kavas: Thomas, Reinicke, Becce, Andersson, Ketelbey jt.
19.30—20.10 laule, harf
20.30—21.20 orkester. Weber: avam. „Albu Hassan“. Mozart: Kontsert metsasarvele ja orkestrile Es-duur. Haydn: Sümfonia G-duur. Beethoven: Türgi mars.
21.40—22.30 orkester. Mascagni: katkeid oop. „Cavalleria rusticana“. Kodaly: Intermezzo. Scott: Cherry ripe. Haaland „Norra meloodiad“
23.30—24.00 ajaviitemuusika

Droitwich 1500 / 200 / 150
London 261,1 m. Scott.-Nat. 285,7 m.

Ainult Droitwich
11.30 katoliku jumalateenistus
14.30 viiulikontsert
15.00 tangoorkester ja laule
15.45 orkester ja mezzosopran
16.45 vokaalkontsert
17.25 ajaviitemuusika
18.00 septett

Kõik saatjad
18.30 lastejumalateenistus
19.00 „Rahuvürst“, piibimäng
19.30—20.45 kammerkonsert. Bariton
20.55 mezzosopran ja klaver
22.00—22.50 metodisti jumalateenistus
23.00 orkester ja bariton
24.00 kvintett ja sopran
24.45 epiloo

London-Regionaal 342 / 877 / 50

18.30 Celebrity-trio
19.00 orkester ja tšello
20.30—21.55 orkestrikontsert
23.00 kirikumuusika
23.30 orkestrikonts. Humperdinck „Hänsel ja Gretel“, avam. — Haydn-Tertis: viola-kontsert D-duur. — Wagner: „Tristan ja Isolde“, 3. akti eelmäng. — Strauss: Surm ja äraseletus
00.45 epiloo

Radio Paris 1648 / 182 / 80

17.00 kirju tund
19.00—21.30 „Messias“, Händeli oratoorium
22.00—22.30 laulud
22.45 Prantsuse-Belgia vahetussaad
00.45 tantsumuusika
01.15—02.15 ajaviitemuusika
Pariis P. T. T. 431,7 / 695 / 80
19.00—19.30 kirju tund
21.45—22.15 segaeeskava
22.30—0.30 „Hilperich“, Herve ooper
0.45 tantsumuusika

Praha 470,2/638/120

7.30 vaimulikke laule
8.30—9.20 orkester
17.00—18.30 orkester. Kavas: Delibes (Sylvia), Bizet, Hala, Škvor ja d'Albert
18.50—19.50 saksakeelne kuuldemäng
20.10—21.30 Plichta ooperett „Kolm õnnelikku päeva“
21.45—22.10 kammermuusika. Viiul, klarnet, sarv ja klaver. Karbulka: Mouvement perpetuel. Suk: Guasi ballata, op. 17. Mendelssohn: Trio f-moll nr. 1
22.10—23.00 heliplaadirevüü
23.35—0.30 tantsumuusika

Bratislava 299 / 1004 / 13,5

20.10—21.30 vt. Praha
22.10—23.00 vt. Praha
23.35—0.30 vt. Praha

Viin 506,8/592/100

Graz 339 / 886 / 7
16.40—17.15 Mozarti keelpillikvartette
18.30 heliplaate

19.30—20.00 ja 20.10—21.30 orkester ja solistid. Kavas: Ziehrer, Sinkovski, Strauss, Stolz, Mosheimer, Lehar, Doelle, Kornilov, Juster jt.
22.00—23.00 rahvatükk
23.20—24.00 laule ja aariaid (sopran). Kavas: Schubert, Brahms, Kienzl, Wolf, Mahler, Zador, Mozart jt.
0.15—2.00 tantsumuusika

Budapest I 549,5 / 546 / 120

Nyiregyhaza 267,4 m. Miskolcz 208,6 m
16.50—17.30 mustlasorkester
18.00—19.10 Bertha salonorkester
19.35—19.55 tarogato. I. Lugossy
20.25—21.00 laul. Magda Rigo. Kavas: Verdi, Puccini, Hubay, Grieg, Brahms jt.
21.10—23.00 naljamäng
23.20 jazzorkester
0.10—1.00 mustlasorkester
Bukarest 364,5 / 823 / 12
18.00—19.00 ja 19.15—20.00 Constantinescu kapell
20.15—20.55 uusi heliplaate
22.00—23.30 orkester ja Aca de Barbu
22.45—23.55 Cuclin: Rumeenia muusika

Beromünster 539,6 / 556 / 100

18.30 hispaania muusikat
19.00 kuuldemäng
20.45—22.00 jõululaule
22.10—23.15 itaalia soliste ja duette

Rooma 420,8 / 713 / 50

Bari 283,3 / 1059 / 20
18.00—20.30 sümfoniakontsert
21.35 itaalia ooperimuusika. Kavas: Valente, Ranzato, Lombardo, Leoncavallo, Cuscina, Costa, Bellini jt.
22.45—23.45 koor, orel. Kavas: Renzi, Durante, Schumann, Bossi, Massarini, Albanese, Spontini, Tancredi jt.

Milano 368,6 / 814 / 50

18.00—20.30 ülekanne Roomast
21.35 komöödia
22.15 viiul. Remy Principe. Mozart: IV sonaat. Mozart: Prinzipe. Rondo. Bach: Ciaconna. Principe: akti Adagio kontserdist nr. 1; b) Canti siciliani. — Löpuks kuni 23.45 tantsumuusika
Deutschlandsender 1571/191/60

7.00—9.00 ülekanne Hamburgist
10.11—11.00 kirev hommikumuusika
12.30 fantaasiad Wurlitzi oreilil
13.00 kontsert Kölnist
15.00 „Kuusepuu“, lastemäng
15.30—16.00 muusikalist ajaviidet
16.15 mustlasmuusika
16.45 muusikalist ajaviidet
17.00 pärastlõuna-muusika hotell Bristolist
19.00 välisaksas jõululaule. Koor ja ork.
20.00 „Saksa jõulud“ — rahvusotsialistlik jõulupidu. Kõneleb dr. Goebbels
20.30 J. S. Bachi jõuluroatoorium
22.00—23.00 soovikontsert B. v. Geczy orkestrilt
23.30—23.45 väike öömuusika. Menuetist Viini valsini
24.00—1.55 tantsumuusika

Berliin 356,7/841/100

7.30—9.00 ülekanne Hamburgist
9.20—9.55 Beethoven: Serenaad D-duur op. 25
13.00—15.00 puhkpilliorkester
15.15—16.15 Eugen Jahni kapell
17.00 ülekanne Kölnist ★ 19.00 sport
19.15—20.00 kammermuusika. Jõululaule. — Telemann: Kontsert klaverile, viiulile ja tšellole, E-duur. Mozart: Trio klaverile, viiulile ja tšellole: a) Allegro, b) Andante cantabile, c) Allegro
21.00 „Viiulid laulavad“, ajaviitekonsert. Väike orkester
22.00—23.00 ülekanne Stuttgartist
23.30 ülekanne Münchenist
1.00—2.00 Eugen Jahni kapell

Königsberg 291,0/1031/100

7.00—9.00 ülekanne Hamburgist
13.00—15.00 ülekanne Berliinist
17.00—19.00 ülekanne Kölnist
21.00—22.00 ülekanne Berliinist
22.00—23.00 ülekanne Stuttgartist
23.00 päevauudiseid ★ 20.20 sport
23.40—1.00 väike orkester. Kavas: Carste, Stolz, Löhr, Gebhardt, d'Ambrosio, Lehar jt.

Breslau 315,8 / 959 / 100

6.00 rahvamuusika
7.00—9.00 ülekanne Hamburgist

9.10—9.50 ajaviitemuusika
10.15—11.00 ja 11.30—12.10 jõululaule
12.30 Bachi kantaat
13.00—15.00 ülekanne Berliinist
15.50—16.30 kirju pühapäevatund
17.00—19.00 ülekanne Kölnist
19.25 Beethoveni klaverisonaate. Sonaadid op. 109, E-duur ja op. 78, Fis-duur
21.00 ajaviitekonsert
20.45 „Apostlimäng“, Melli kuuldemäng. Bialase muusika
22.00 ülekanne Stuttgartist
23.00 päevauudiseid
23.30—1.00 ülekanne Münchenist

Hamburg 331,9/904/100

7.00—9.00 sadamontsert aurikult „Ussukuma“
17.00—18.00 ülekanne Kölnist
18.50—19.35 saksa jõulumuusika. Orkester
22.00—23.00 ülekanne Stuttgartist
23.30—1.00 ülekanne Münchenist

Köln 455,9/658/100

17.00—19.00 „Kenu asju Kölnist“, ajaviiteeskava
20.00—20.45 kammerkvintett. Kavas: Bullerian, Drdla, Schubert, Bachernigg, Schöneck, Henning jt.
21.00 ülekanne Münchenist
22.00—23.00 ülekanne Stuttgartist
23.30—1.00 ülekanne Münchenist
Stuttgart 522,6/574/100

17.00—19.00 ülekanne Kölnist
19.30 ajaviite-eeskava
20.45 võimlemine ja sport
21.00 rahvalik tund. Muusikat ja jõulujutte
22.00—23.00 Richard Trunk juhatab oma helindeid: a) Serenaad keelpilliorkestrile, op. 55; b) Jõululaule sopranile ja orkestrile, op. 1; c) Haldali surm, op. 32. Ballaad meeskoorile, baritonile ja orkestrile
23.30 ülekanne Münchenist
1.00—3.00 Schuberti helindeid: a) Kvintet C-duur, b) Laule, c) Keelpillikvartett a-moll

Leipzig 382,2 / 785 / 120

7.00—9.00 ülekanne Hamburgist
17.00—18.30 lõbus laste pärastlõuna
19.15—20.00 vanahollandi laule ja muusikat
20.50 „Jõululegend“, Raschke raadiopoem. Rosenbergeri muusika
22.00—23.00 ülekanne Stuttgartist
23.30—1.00 orkester. Svendsen: Polonees E-duur. Ambrosius: Süidist nr. 1: a) Courante, b) Saraband, c) Menuett, d) Bourrée. Gounod: balletimuusika oop. „Faust“. Reger: „Pierrot ja Pierrette“, „rmastusvalss ja finaali „Balletisüidist“. Hartung: Rapsoodid h-moll. Blumer: Valss ja capriccio. Joh. Strauss: „Kunstniku elu“, valss. Bizet: süidist „Arliesienne“: a) Menuett, b) Farandole

München 405,4 / 740 / 100

17.00—19.00 ülekanne Kölnist
20.20—20.45 muusika
21.00 jõululaule. Augsburgi laulukool.
22.00—23.00 ülekanne Stuttgartist
23.30—1.00 tantsu- ja ajaviitemuusika. Tantsuorkester, šrammel, alt, klaver
Moskva Komintern 1714/175/500

7.20—7.50 heliplaate
8.00 ukraina ja valgevene rahvalaule
8.20—9.15 P. Casals (tšello) heliplaatidelt
11.15 heliplaate ★ 17.13 heliplaate
19.20—19.45 laule ★ 20.30 heliplaate
21.00—22.00 Nõuk. Vene komponistide helindeid

Leningrad 1224,5/245/100

7.00—9.15 ja 10.00 kontsert Moskvast
12.20 heliplaate
17.30 katkeid Gounod'i ooperist „Faust“ heliplaatidelt
21.00 ukraina komponistide helindeid. Sopran, tenor, viiul, tšello, klaver
22.00 tantsuõhtu

Kaunimad ja vastupidavamad on

SIMPLEX
kindad

19.30—20.00 reportaaž jõuluturult
21.00—22.50 „La Bohème“, Puccini ooper
23.00—23.15 orkestrikontsert

Rooma 420,8 / 713 / 50
Bari 283,3 / 1059 / 20

18.15—18.55 heliplaate
21.25 sümfooniakontsert. Solist: O. Puliti-Santoliquido (klaver). Haydn: Sümfoonia D-duur. Petrassi: Partita orkestrile

23.00—23.30 tantsumuusika
Milano 368,6 / 814 / 50

18.15—18.55 heliplaate
21.25 orkester. Nicolai: avamäng „Windsori lõbusad naised“. Brahms: Ungari tantse. Mangiagalle: Karnevali süit. Strauss: „Ilusal sinisel Donaul“, valss. Martucci: Tarantella. Liszt: Ungari rapsoodia nr. 1. — Lõpuks kuni 23.30 tantsumuusika

Deutschlandsender 1571/191/60

7.00—8.00 hommiktervitus
13.00—14.45 kontsert Saarbrückenist
15.00—16.00 kirev eeskava
17.00 pärastlõuna-muusika B. v. Geczy orkestrilt
19.00 pööripäeva-laule ja instrumentaal-muusikat

20.00—20.45 jõululaule kogu maailmast
21.10—23.00 H. Pfitzneri jõuluooper
23.30—23.45 väike õnnuusika. Laul, naiskoor ja kammerorkester
24.00—1.00 kontsert Breslaust

Berliin 356,7/841/100

13.00—15.00 orkester ja vokaalsolistid
15.15—16.00 Eugen Jahni kapell
18.00—19.30 ülekanne Stuttgardist
19.50—20.40 saksa koorimuusikat jõuludeks
21.10—23.00 „Aur ja armastus või esimene raudtee“, kirjuid pilte möödunud aegadest

24.00—1.00 kontsert. Händel. Sonata viiulile ja klaverile F-duur. Franz. Laule (sopran). Mozart: Variatsioonid G-duur klaverile neljal käel. Laule (bariton). Mozart: Fantaasia f-moll klaverile neljal käel. Schubert: Sonata viiulile ja klaverile g-moll

Königsberg 291,0/1031/100

13.00—15.00 vt. Berliin
16.40—17.40 orkester. Brahms: Akadeemilise piduavamäng. Kirsch: Reis jõulumaa-le. Delibes: meloodiaid balletist „Sylva“. Joh. Strauss: „Aktseleeratsioonid“, valss. Schröder: „Erinaka“, tantsusüit. Wolf-Ferrari: avamäng „Susanna saladus“

18.00—19.00 ülekanne Stuttgardist
20.10—20.30 jõulumuusika
21.10 väike orkester. Rust: avamäng „Supäpäv Lidos“. Ganne: „Husaarid“, valss. Malo: Romanss. Monti: Zingaresca. Lehar: meloodiaid op. „Naeratuste maa“. Sousa: Diplomaatide marss

22.00—23.00 jõulumuusika
23.30—1.00 ülekanne Breslaust

Breslau 315,8 / 959 / 100

13.00—15.00 Waldenburi mägi kapell
16.50—17.10 jõululaule (tenor)
18.00—19.30 orkester ja alt. Schubert: Avamäng itaalia stiilis. Rischka: Orkestrisüit nr. 2. Wolf-Ferrari: Inglise mäng. Humperdinck: meloodiaid „Imest“.

Zielowski: 3 jõululaulu. Farber: Väike süit. Schubert: Marss
20.00—20.30 ülekanne Leipzigit
21.10—23.00 „Sinine esmaspäev“, orkester, koor ja solistid
23.30—1.00 orkester. Reznicek: avamäng „Donna Diana“. Kochmann: Tantsusüit: a) Gavott, b) Grazioso, c) Armastustseen, d) Elegantne marss, e) Galopp.

Iviglia: Nokturn. Millöcker: Unelmavalss. Reindell: Kontsertavamäng. Thomas: meloodiaid „Hamletist“. Rinaldi: a) Menuett, b) Unelmad veel, c) Arlekin ülesaste. Joh. Strauss: „Viini veri“, valss. Witte: Tarantella. Weninger: „Jõuluhelid“, marss

Hamburg 331,9/904/100

17.00—18.30 ülekanne Deutschlandsenderilt
20.00—20.45 ülekanne Deutschlandsenderilt
21.10—23.00 Pfitzneri ooper „Jõuluhaldjake“ kahes aktis
23.25 muusikaline vahemäng
24.00 orkester. Langer: avamäng „Okasroosike“. Mozart: fantaasia oop. „Röövimine Serailist“. Amadei: „Pilt põhjamaalt“, süit. Seeger: Menuett. Jos.

Strauss: Pahad vaimud. Simon: „Jõulukellad“, idüll. Kretschmer: Marss

Köln 455,9/658/100

18.00—19.30 ülekanne Stuttgardist
20.00—20.50 kammerkviintett. Kavas: Cor-topassi, Lanner, Döring, Löhr, Brase, Kockert, Boldi jt.
21.45—22.00 klaver
23.20—23.35 jõululaule
24.00—1.00 ülekanne Breslaust

Stuttgart 522,6/574/100

17.00 orkester
18.00—19.30 orkester ja sopran. Humperdinck: avamäng „Hans ja Grete“. Humperdinck: Laul. Grimm: katkeid helipoemist Paul Kellersi samanimelise idüllil järgi „Viimane muinasjutt“. Humperdinck: Hällilaul. Dvofak: laul oop. „Rusalka“. Bizet: Lastesüit. Bayer: meloodiaid „Nukuhaldjast“

20.00—21.00 orkester. Kavas: Fuëik, Blon-Powell, Czubulka, Micheli, Becce jt.
22.20—23.00 Wolf: „Jõuluöö“, hümn solistidele, koorile ja orkestrile
23.30 ülekanne Deutschlandsenderilt
0.15 ülekanne Breslaust

1.00—3.00 Beethoveni helineldid (vahaplaadidelt). 1. Avamäng „Coriolan“. 2. VII sümfoonia, A-duur. 3. Koorilaule
Leipzig 382,2 / 785 / 120

17.00—17.30 jõululaule
18.00—19.30 ülekanne Stuttgardist
20.00—20.55 orkester. Kavas: Siede, Köp-ping, Diaz, Lindner, Lehar, Grothe jt.
21.00 saksa rahvalaule
22.00—23.00 kuuldemäng
23.30—1.00 ülekanne Breslaust

München 405,4 / 740 / 100

18.00—19.30 ajaviitemuusika
21.10—21.50 jõulumuusika
23.20 jõululaule tervest maailmast
0.05—1.00 ajaviitemuusika

Moskva Komintern 1714/175/500

7.20—7.50 heliplaate
8.00—9.15 Kriisi kontsertansambel. Rossini: avamäng „Semiramis“. Puccini: fantaasia oop. „Tšo-Tšo-San“. Strauss: „Kunstniku elu“, valss. Moszkovski: Malaguena
10.00 laule
10.30 katkeid Verdi ooperist „Maskiball“ heliplaadidelt
11.15 laul. Kavas: Gounod, Saint-Saëns, Bizet ja Delibes

17.13—17.30 austraalia laule heliplaadidelt
18.30 laul. Sopran ja kvartett
19.30 sümfooniakontsert. Schubert: Sümfoonia C-duur. Štšerbatšev: IV sümfoonia
Leningrad 1224,5/245/100

8.00—9.15 ja 10.00 kontsert Moskvas
17.30 Veckerleni koomiline ooper ühes aktis „Kõik hääd, mis lõpeb hästi“
20.30 koorilaul
21.30 Vera Duhovskaja õhtu

TEISIPÄEV

24. detsember.

Tallinn 410,4/731/20
Tartu 579,2/512/0,5

7.00 äratusmäng
7.05 hommilemine
7.20 hommikkontsert heliplaadidelt
8.15—8.30 hommikpalvus — praost H. K u b u

16.00 heliplaate ja reklaami
16.10 „Isa Liivapurgis“. Juhan Jaigi jõulunäidend lastele
17.10 päevauudiseid
17.25 ajanäitaja-õendus. Jääteteid. Ilmateade

17.30 jumalateenistus Toomkirikust. Teenistust peab piiskop H. E. R a h m ä g i
19.00 J. S. Bachi helitoid (heliplaadidelt). Passaglia c-moll — Philadelphia sümfooniaorkester. Aaria—

New-sümfooniaorkester. Tokata ja fuuga — Philadelphia sümfooniaorkester

19.30 jumalateenistus Kaarli kirikust. Teenistust peab õp. S o m m e r

21.15 väike jõuluõhtu ringhäälingu stuudios. 1. Neni, pidulik avamäng „Jõulud“ — Riigi Ringhäälingu ork. Juh. Fr. Nikolai. 2. TKMÜ segakoor V. Nerepi juh. esitab jõululaule. 3. Händel a) Pastoraal orat. „Messias“. b) Campanella — Riigi Ringhäälingu ork. 4. Tamverk, Karjase laul orat. „Taavet ja Koljat“ — K. O t s (tenor). 5. Mendelssohn, Sónadeta laul. Beethoven, Menuett. Cassado, Serenaad — A. K a r j u s (tšello). 6. J. Parijõgi, vana jõululegend „Jõuluküüal“ — A. Ü k s i p. 7. Machts, Jõulualbum — Riigi Ringhäälingu ork. 8. Beethoven, Ave Maria. Händel, retsitaatiiv ja aaria orat. „Messias“ — K. O t s (tenor). 9. Bach, Sarabande. Beethoven, Romanss — R. P a l m (viulil). 10. Rhode, Jõulufantaasia — Riigi Ringhäälingu ork.

Lahti 1807,2 / 166 / 120

Helsingi 335 m. Viiburi 569,3 m
12.00 jõulurahu kuulutamine
17.00 soome jõuluõhtu
18.00—19.00 rootsi jõuluõhtu
19.30 aeg, ilmateade
19.40 jõulud ühes lastehaiglas

Lahti: Soome keeles
20.10 „jõuluvana“ tervitus
20.25 jõululaule
20.45 ringhäälingu orkester. Händel: Largo, V. Hannikainen: Jõulud. Corelli: Jõulupastoraal. Haapanen: Jõululaul. Koskimies: Vanu tantse
21.20 „Püha öö“, Jalkase jõulumüsteerium
22.20 orel. Venni Kusma. Bach: Oreliko-raal. Klemetti: Prelüüd G-duur. Isacson: Nägemus. Lehtaler: Maria hällilaul. Malling: Bethlehem

22.45 jõulukõne. S. Sirenus
22.50 jõulukooral
Helsingi: Rootsi keeles
20.10 jõulukuldemäng
20.45 Lahti ★ 21.20 jõuluvestlus
21.35 jõululaule ★ 21.55 kuuldemäng
22.20 Lahti ★ 22.45 jõulukõne
22.55 Lahti

Riia 514,6 / 583 / 15
Madona 271,7 m. **Kuldiga** 238,5 m
16.50—17.35 läti salongmuusika. Orkester. Aužinš: Süit läti lauludest. Reinholds: Kurbus. Vitoliņš: Rahvalaul. Grenevičs: Menuett. Aužinš: Sónadeta laul (esiettekanne). Vitoliņš: mustlaste tants balletist „Ilga“

18.00—19.00 jumalateenistus
20.10 Jõuluõhtu. Vaimulik talitus ja muusikalisi ettekandeid (orkester, koor ja solistid)
22.20 jõululaule heliplaadidelt
22.30—1.00 katoliiku jumalateenistus

Kaunas 1935/155/7
21.00—21.45 vaimulikke koorilaule
22.00—23.00 kontsert
0.55 mess
Varssav 1339,3 / 224 / 120

Poznan 345,6 m. **Vilno** 559,7 m
Lvov 377,4 m. **Kattovice** 395,8 m
13.30—14.25 heliplaate
16.00—17.00 Seredynski orkester. Keler-Bela: „Czekeny“, avamäng. Manfred: Lastetoast. Rust: Kannike. Robrecht: „Kontrastid“, popurri. Thiele: Lumehelbed. Rust: Sügismuljed. Finck: Varjude mäng
17.15 koorilaul
17.30—18.00 orel. F. Nowowiejski. Bachi, Surzynski ja Nowowiejski pastoraale
18.50—19.20 jõululaule.

20.40 väike orkester. Rebikov: kolm osa süidist „Jõulupuu“. Henning: a) Intermezzo, b) Hällilaul, c) Canzonetta, d) Serenaad. Debussy: Ballaad. Humphries: Pierrot' jumalagajätt“, serenaad

21.25—21.55 klaver. G. Sulikowski: Bach: Busoni: Kaks koraali. Schubert: Impromptu f-moll, op. 141. Liszt: Ave Maria. Brzezinski: „Jõulud“, op. 5 nr. 2
 22.00 jõululaule. Solistid ja koor
 22.40 jõuluõhtu poolakatele välismaal
 23.15 jõuluõhtu eeskava
 23.30 muusika ja retsitatsioon
 24.00 salongmuusika heliplaatidelt
 1.00 kesköömess Ostrobrama Jumalaemakabelist Vilnos

Stokholm 426,1 / 704 / 55
 Motala 1388,9 m. Sundsvall 499,2 m
Hörby 265,3 m. Göteborg 318,8 m.
 16.00—17.00 ajaviitemuusika (Septiman)
 17.30 koorikontsert. Jõululaule
 18.05 jumalateenistus
 19.30 jõulutanse
 20.30 jõulueeskava
 22.00—22.45 jõulutervitus merimeestele
 22.55—24.00 heliplaate

Kopenhagen 255,1/1176/10
Kalundborg 1261 / 238 / 60
 15.30—17.30 orkester ja laul
 17.30—18.30 ülekanne doomkirikust
 20.30—21.50 jõulukontsert

Oslo 1153,8 / 260 / 60
Trøndelag 476,9 / 629 / 20
 18.00—20.15 jõulueeskava
 20.30 põhjamaiseid jõulud
 22.00 jõuluõhtu norra merimeeste kirikust Londonis
 22.30 jõulueeskava

Droitwich 1500 / 200 / 150
London 261,1 m. **Scott-Nat.** 285,7 m.
 12.45 soliste heliplaatidelt
 13.15 kinooriel
 13.40 heliplaate
 16.15 orkester ja bariton
 15.05 seda ja teist
 15.25 ülekanne kapellist
 18.45 ajaviitemuusika
 19.15—20.00 trio
 20.55 neljast maailmakaarest
 21.30 tantsumuusika
 22.00 jõulufantaasia
 22.15 kirju tund
 23.00—23.30 jõululaule
 0.30—2.00 tantsumuusika

London-Regionaal 342 / 877 / 50
 17.00 linnaorkestri kontsert, baritonisoolo
 18.30—19.15 heliplaate
 20.30—21.00 orhelikontsert
 21.45—22.30 katkeid ooperitest ja operetidest (helipl.)
 23.00—24.00 orkestrikontsert
 00.10—02.00 tantsumuusika

Radio Paris 1648 / 182 / 80
 19.30 orkestrikontsert ja laul
 20.00 kuuldemäng
 20.30—21.30 kontsert (järg)
 22.00—22.30 jõulumuistendid ja laulud
 21.45 koorikontsert
 23.30 jõululood
 24.00 jõulukontsert
 01.50 ülekanne Strassburgist
 03.00—05.00 tantsumuusika

Paris P. T. T. 431,7 / 695 / 80
 19.00—19.30 orkestrikontsert
 20.00—20.30 Pasdeloup-orkestri kontsert
 22.30—0.45 jõulukontsert
 1.15 kirikukontsert
 2.00—5.00 tantsumuusika

Praha 470,2/638/120
 17.30—18.00 orkester. Kavas: Novak, Ondříček ja Provaznik
 18.05—18.45 jõulumuusika. Vokaalkvartett
 20.30—2.30 mitmekesise eeskavaga jõuluõhtu. Vaimulikkude ja ilmalikkude muusikat. Sõnalisi ettekandeid. Lõpuks 1.05 kuni 2.30 Ryba „Tšehhi pastoraalne mess“ solistidele, koorile ja orkestrile oreliga

Bratislava 299 / 1004 / 13,5
 20.30—2.30 vt. Praha
Viin 506,8/592/100
Graz 339 / 886 / 7

19.10—20.00 laule Tiroolist
 20.10 H. Schütz: Jõuluroatorium
 21.00 kardinal Innitzeri kõne
 21.10 jõululaule
 21.35 kammerorkester. Jõulukvartett
 22.15—22.00 Austria kirikute kellahelinaid

23.10—23.40 orel. Bach: a) Prelüüd ja fuuga f-moll; b) Pastoraal. Walter: Improvisatsioon jõululauludest
 23.55 kammerorkester. Schubert: Fantasia f-moll. Humperdinck: fantaasia oop. „Hans ja Grete“
 0.40 puhkpillimuusikat Stephani-kiriku tornist
 1.00 jõulumess

Budapest I 549,5 / 546 / 120
Nyiregyhaza 267,4 m. **Miskolcz** 208,6 m
 17.00—17.45 jõuluetekandeid
 18.05—18.45 laule
 19.05—19.30 tšello. Jenő Herpely. Guerini: Sonaat G-duur. Polgar: Ungari jõulud. Couperin-Cassado: Pastoraal
 20.00 kirikukellad
 20.15 orel. Liszti helindeid. 1. Gloria, Sanctus, Benedictus. 2. Adagio Des-duur. 3. Fantasia ja fuuga
 21.10 heliplaate
 1.00 katoliku jumalateenistus
Bukarest 364,5 / 823 / 12
 18.15—19.00 ja 19.15—20.00 orkester
 20.15—20.40 laul
 22.45—23.55 Bartok: Rumeenia jõululaule (klaveril)

Beromünster 539,6 / 556 / 100
 19.00 heliplaate
 19.30 helveetsia jõululaule
 20.20 vanu jõululaule
 20.50 jõulumäng muusikaga
 21.30—22.00 „Odal Genethiacae ad Christum“, V. Molitar
 22.10 orkestrikontsert
 22.50 jõululugemine
 23.00—24.00 koor ja solistid
 1.00—1.45 kesköömess

Rooma 420,8 / 713 / 50
Bari 283,3 / 1059 / 20
 18.15—18.55 ajaviitemuusika
 21.25 kontsert. Manfredini: Pastoraal (orkester ja tšembalo). Carlatti: Oratorium. Bach: Ninna-Nanna — Stradella: Concerto grosso D-duur orelile ja orkestrile. Ravanello: Natale. Nordio: Musetta. Corelli: Pastoraal (orel). Vivaldi: Kontsert orelile ja orkestrile
 1.00 pidulik mess

A.-S. „EESTISIID“
 Vabriku laod:
 Viru t. 5, tel. 447-87
 Viru t. 14, tel. 443-97
 Laadaplats 70
 Tartu, Poe 2, tel. 10-17
 Tartu, Aleksandri 6, tel. 1-95
 Narva, Peetri plats 1
 Viljandi, Tartu 1-a, tel. 30
 Petseri, Turuplats 17, tel. 1-19.
MOODSAD RIDED, siidi puuvillased, lõim.
Müük en gros. :: Restid ja kupongid.

Milano 368,6 / 814 / 50
 18.15—18.55 ajaviitemuusika
 21.25 ja 1.00 ülekanne Roomast

Deutschlandsender 1571/191/60
 7.00—9.30 hommiktervitus
 13.00 kontsert Münchenist
 14.30 jõulu-motett Leipzigit
 15.15 kirev eeskava
 16.00 marionetteater muusikaga
 16.30—18.30 kirev eeskava
 19.00 Saksa toomkirikute kellad, jõululaule ja jõululugusid
 20.00 Deutschlandsender soovib kuulajale rõõmsaid jõule. Kõned ja muusika
 21.00 jõulumuusikat
 22.00 Rudolf He'essi jõulutervitus
 23.20 kontsert. Tšaikovski: „Pähklapureja“, v. avam. Bayer: Nukkude valss. Bizet: Lastemängud, süit. Humperdinck: valss „Hans ja Grete“; Niemann: Teekaravan; Riksaõit. Bortkiewicz: Kanaala. Mussorgski: Tants. Lincke: Fraunreuthi portselannukuke. J. Strauss: Tik-tak, galopp
 23.00—23.40 väike öömuusika. Kvartett ja kontrabass. Mozart: Väike öömuusika. Hagon: Keiserkvartett
 24.00 B. v. Geczy orkester ja Neo-Bechstein-klaver
 1.00—2.00 jõulusaade Stuttgardist

Berliin 356,7/841/100
 13.00—15.00 ülekanne Breslaust
 15.15—16.15 jõululaule

17.00 sopran, alt, harmoonium
 17.30 ülekanne Kölnist
 19.00 jõulumuusika
 21.00 „Püha õõ“, jõulueeskava
 23.00 E. Jahni kapell ja solistid
 1.00—2.00 kirikukellad

Königsberg 291,0/1031/100
 13.00—15.00 ülekanne Breslaust
 17.00 ülekanne Kölnist
 18.00 jõulumuusika
 19.00—19.45 jõulumuusikat vanadest aegadest
 20.00 Bach: Jõuluroatorium
 21.00—22.00 kuuldemäng
 23.00 ülekanne Hamburgist
 24.00 ülekanne Deutschlandsenderilt
 1.00—2.00 ülekanne Stuttgardist

Breslau 315,8 / 959 / 100
 13.00—15.00 tantsukapell
 16.25—16.50 Mozart: Sonaat viiulile ja klaverile B-duur
 17.00—19.00 ülekanne Kölnist
 19.20 vanahollandi laule
 19.50 Sven Hedin räägib jõuludest võõras-tes maades
 20.05—20.55 jõululaule. Lastekoor
 21.00—22.00 saksa rahvalaule ja jõulupruuke. Orkester, koor, solistid
 22.20—1.00 ülekanne Berliinist

Hamburg 331,9/904/100
 17.00 ülekanne Deutschlandsenderilt
 18.00—19.00 ülekanne Kölnist
 19.45 jõulukellad
 20.00—20.45 jõulumuusika
 21.00 jõulueeskava
 23.00 puhkpilliorkester. Kavas: Laukien, Zimmer, Kockert, Carstens, Grieg jt.
 24.00—1.00 ülekanne Leipzigit

Köln 455,9/658/100
 17.00 orkester ja klaver. Rust: muinasjuttu avamäng „Printsess Kuldking“. Mascagni intermezzo oop. „Cavalleria rusticana“. Humperdinck: meloodiaid oop. „Hans ja Grete“. Lindsay-Theimer: Vინeta-kellad. Micheli: Baby mängib sõdurit. Waldteufel: „Sügisviise“, valss. Kienzl: katkeid oop. „Evangeelimees“
 Liszt: Klaveripalu. Schmalstich: St. Cyre kellad. Blaauw: Mängukell. Tšaikovski: 3 osa süüdist „Okasroosike“. Kark: Muinasjutu raamatust. Komzak: a) Rahvalaul; b) Muinasjutt. Langer: Vanaemake. Ziehrer: Marss. Blon: Jõuluavamäng. Liadov: Mängutoos. Humperdinck: Laul. Wolf-Ferrari: Inglise ringmäng. Eilenberg: Peterburgi saanisõit
 19.00 jõulueeskava
 23.50—1.00 Bruckner: V sümfoonia

Stuttgard 522,6/574/100
 17.00—19.00 ülekanne Kölnist
 19.00 „Saksa jõulud“, muusikaline kuuldemäng
 20.00 ajaviitemuusika
 20.30—22.00 jõulumuusika. Orkester, koor ja solistid. Kavas: Corelli, Schiassi, Neidhardt, Dittersdorf, Cornelius jt.
 22.20 ülekanne Leipzigit
 23.20 „Švaabi jõulud“
 24.00 ülekanne Deutschlandsenderilt
 1.00—2.00 jõulu-eeskava

Leipzig 382,2 / 785 / 120
 18.00 „Karjase õõ“, jõulu kuuldemäng
 18.30 orkester. Hanel: Muinasjuttu avamäng. Cui: Miniatüürid. Koss: Talvelaul. Humperdinck: meloodiaid oop. „Hans ja Grete“. Niemann: Serenaad. Pachernegg: Austria talupojatantse. Schubert: Ave Maria. Kienzl: rahvastseen ja valss oop. „Evangeelimees“.
 Kahl: Jõulu laule
 19.30 jõulumuusika. Puhkpillid
 20.00 lapsed laulavad jõululaule
 21.00—22.00 õhtumuusika. Buys: Karjaseviise. Haydn: Menuett. Schumann: Unistus (klaver). Reger: Aaria (tšello ja klaver). Jos. Strauss: „Vanad head ajad“, valss. Jensen: Öhtumuusika. Blumer: Muinasjutt taevavõtmest (flööt, klaver). Kienzl: Okasroosi süit
 22.20 saksa jõulukellad (30 saksa kiriku kellad)
 23.20 orel
 23.50—1.00 EmDe-orkester. Doppler: avamäng „Ilka“. Wagner: Albumileht. Grieg: Lüürliline süit. Sibelius: Romanss. Schubert: Andante. Tšaikovski: katkeid süüdist „Pähklipureja“. Schumann: Tali. Frederiksen: Päkapike-meess. Schubert: Scherzo B-duur

München 405,4 / 740 / 100

18.00—19.40 ajaviitemuusika jõuluks
22.20 ülekanne Leipzigit
23.20 „Püha õõ“, muusikaline legend
0.30—2.00 jõulumuusika

Moskva Komintern 1714/175/500

7.20—7.50 heliplaate
8.00—9.15 kontsertansamb. Glinka: Valss-fantaasia. Balakirev: Avamäng vene rahvalaulude teemadel. Cui: Canzonetta nr. 2. Tšaikovski: Balletisüit. Gliere: Balletisüit

13.00 muusika ★ 14.00 heliplaate
14.30 klaver ★ 17.13 heliplaate
18.30—19.00 laule
20.30—22.00 sümfooniakontsert

Leningrad 1224,5/245/100

8.00 kontsert Moskvast
9.00 ukraina laule heliplaadidelt
10.00 jazzmuusika
11.15 ülekanne Moskvast
13.00 sümfooniakontsert
13.00 Schumann helindeid. Bariton, klaver
19.00 Dargomõzski helindeid. Orkester ja vokaalsolistid
20.00 sümfooniakontsert. Korsunski: Avamäng: Šahter ja Davidenko: katkeid oop. „1905. aasta“. Tšiško: katkeid oop. „Potemkin“. Gladkovski: Sümfoonia c-moll
21.45 kontsert. Kavas: Wieniawski, Chopin, Rossini jt.

★ KESKNÄDAL ★

25. detsember.

Tallinn 410,4/731/20
Tartu 579,2/512/0,5

9.30 jõululaule ja koraale (heliplaadidelt). Ma tulen taevast ülevalt. Oh kuusepuu — sekstett ja orel. Kui armsalt jõulupuu meil hiilgab. Püha õõ — sekstett ja orel. Oh sa õnnistud. Üks roosike on tõusnud — kvartett ja orkester. Luther, koraal „Üks kindel linn ja varjupaik“ — puhkpilliorkester

Tallinn-Lasnamäe

9.55 jumalateenistus Jaani kirikust. Teenistust peab praost H. K u b ü

Tartu

10.00 jumalateenistus Peetri kirikust. Teenistust peab õp. ' r e u m a n n

Tallinn-Lasnamäe ja Tartu

12.00 Tallinna Eesti Kammermuusika

Seltsi kontsert. Juh. A. Udrik. 1. J. S. Bach, Süit nr. 2 keelpilliorkestrile flöödiga. Avamäng — Rondino — Saraband — Burree I-b — Burree II — Polonees — Menuett — Bardinerie (Solist flöödil E. Brauer). 2. F. Schubert, Keelpillikvartett d-moll. Allegro — Andante con moto — Scherzo — Presto. Mängivad: A. Neuhaus (I viiul), V. Nahkman (II viiul), E. Neuman (viola) ja A. Rose (tšello). 3. T. Norak (klaver): A. Lemba, Hällilaui; Chopin, Valss; Skrjabin, Poem; Debussy, Ministrels. 4. A. Kapp, Fugato ja andante cantabile. 5. P. Warlock, Süit keelpilliorkestrile „Capriol“. Bassedance — Pavane — Bransles — Pieds-en l'air — Mattachins

16.00 katke Kunderi näidendist „Kroonu onu“. Esitavad: E. Türk, L. Hansen ja J. Kaljola

16.30 vaimulik kontsert Pühavaimu kirikust. J. Pachelbel, Tokata F-duur (orel). J. S. Bach, koraal „Ma tulen taevast ülevalt“ (segakvar-

tett). J. S. Bach, kanoonilised variatsioonid koraalile „Ma tulen taevast ülevalt (orel). J. Videen, Jõululaul (segakvartett). R. Tobias, Ööpala (orel). E. Brauer, Jõululaul (segakvartett). Heinmets, Tokata ja fuuga (orel). Orelil P. Pressnikoff

17.30 lastetund

18.00 jumalateenistus Toomkirikust. Teen. peab Öhtukoguduse õpetaja N. Kuusik

20.00 ajanäitaja-õendus. Jääteteid.

Ilmateade

20.05 sümfooniakontsert heliplaadidelt. Dvorak, Scherzo capriccioso — Berliini Filharmooniaork. Wieniawski, Viulikontsert nr. 2, d-moll, op. 22 — Heifetz (viilul) ja Londoni filharmooniaorkester. Tšaikovski, Sümfoonia nr. 3, D-duur, op. 29 — Londoni sümfooni-orkester

21.15 „Ninaniips“. Naljamäng lauludega ühes vaatuses. Kompileerinud K. Savi, muusika F. Weebel ja teised. Tegelased: Ilmar Tint, notar Valga linnas — K. Savi. Leeni, tema abikaasa — M. Laid. Albert Kärsitu, Ilmari koolivend — A. Vaino. Tegevuspaik: Notari korter Valgas. Aeg: Olevik

22.30—23.30 ajaviitemuusika (helipl.) Weber, Perpetuum mobile. Rubinstein, Valse caprice — Squire instrumentaal oktett. Lehar, Naisi meelsasti suudlesin. Eesti rahvaviis, Tiideratas, taaderatas — K. Ots (tenor). Fibich, Poem. Lenoir, Räägi mulle armastusest — Tom Janesi ork. Hispaania popurri — F. Bayco (kinoorel). Pop. Straussi valssidest. Marquina, Hispaania mustlastants — Alfredo orkester. Stolz, Sa mu elukuningaks pead pead saama. Hahn, Minu laul, oh lenda — A. Sällik (tenor). Coward, Mustlane. Kern, Suits läheb silma — Salongorkester. Kalman, fant. „Fortissimo“ — Suur sümfooniakorkester

Lahti 1807,2 / 166 / 120**Helsinki 335 m. Viiburi 569,3 m**

7.00 soome jumalateenistus
11.00 rootsi jumalateenistus
12.00 trio Linko-Cronvall-Selin
13.00 aeg, ilmateade
14.15 nelj põhjamaade piiskoppi kuulutatavad rahu
17.00 kontsert heliplaadidelt. Gruber: Vaikne õõ, püha õõ (orel). Mozart: Ave verum corpus (Berliini lastekoor). Schubert: Ave Maria (E. Zimbalist, viiul). Adam: Jõululaul (G. Thill, orkester, koor ja orel). Godard: Jocelyni hällilaul (A. Földesy, tšello). Klemetti: Jõululaul (Suomen Laulu). Coates: Meditatsioon (orkester). Beethoven: Sonaat viiulile ja klaverile — op. 47 „Kreutzeri sonaat“ (Br. Huberman, viiul ja Ign. Friedman, klaver)

18.00 õhtune jumalateenistus
19.00 aeg, ilmateade ★ 19.10 reitsatsioon
19.30 klaver. K. Wallén. Chopin: a) Fantaasia f-moll; b) Ballaad F-duur; c) Polonees As-duur
19.55 vestlus
20.15 laul. Väinö Sola ★ 20.35 loeng
21.00 Helsinki teatriorkester

Riia 514,6 / 583 / 15**Madona 271,7 m. Kuldiga 238,5 m**

9.00 kirikukellad
9.15 jõlukontsert. Puhkpilliorkester, dopelkvartett ja reitsitaatorid
11.00—12.55 jumalateenistus
13.00 „Nukkude kuningriigis“, kuuldemäng

muusika ja lauludega
14.20—14.50 ajaviitemuusika heliplaadidelt
15.20—16.20 jõulumuusika. Puhkpilliorkester. Scariatti-Kripe: Exultate Deo. Balins: Jõuluõhtu (erietekanne). Beethoven: Adagio cantabile. Kripe: Laul jumalale. Stiebrins: Jõulukoraale. Tšaikovski: Andante „Pateetilisesest sümfooniast“. Niemann: Jõuluturul. Golde: Fidufantaasia

16.50—17.20 Mozart: Viulikontsert nr. 7. Jehudi Menuhin heliplaadidelt

17.50—18.20 läti koorilaule
18.50—19.20 jõululaule ja melodeklamatsioon

19.30 Wagneri ooper „Lohengrin“ kolmes aktis. Ülekanne Rahvuskooperist

Kaunas 1935/155/7

20.20—20.40 laule
21.10—22.00 kontsert
22.10 laule
22.25 tantsumuusika

Varssav 1339,3 / 224 / 120**Poznan 345,6 m. Vilno 559,7 m****Lvov 377,4 m. Kattovice 395,8 m**

10.00—10.50 jõululaule
11.00—12.57 jumalateenistus
Pärast heliplaate
13.03—14.00 Bachoni orkester
14.35 Dan-koor
15.00—16.00 ajaviitemuusika heliplaadidelt
16.00—17.00 külaeeskava
18.00—19.00 tantsumuusika
19.30—20.45 jõululaule heliplaadidelt
21.00 ettekandeid sõdureile
21.30 laul. Ada Sari. Nowowiejski: aaria oop. „Balti legend“. Charpentier: aaria oop. „Luise“. Offenbach: aaria oop. „Hoffmanni lood“. Sibella: Giro-metta. Buzzi-Peccia: Armastuse valu. Leoncavallo: Prantsuse serenaad. Delibes-Goldschmidt: valss balletist „Coppelia“. Badilla: Princesita. J. Strauss: Ilusal sinisel Nonaul

22.00—22.35 Chopini helindeid. H. Szotmpka (klaver) ja A. Szelemiska (sopran). a) Kolm masurkat: B-duur, op. 17 nr. 1, e-moll, op. 17 nr. 2 ja C-duur. b) Polonees cis-moll, op. 26 nr. 1. c) Kolm laulu. d) Polonees: es-moll, op. 26 nr. 2. e) Kaks masurkat, op. 17: As-duur nr. 3 ja a-moll nr. 4

22.50 tantsumuusika. Väike orkester
24.00 tantsumuusika heliplaadidelt

Stokholm 426,1 / 704 / 55**Motala 1388,9 m. Sundsvall 499,2 m****Hörby 265,3 m. Göteborg 318,8 m.**

8.00 jõulumess
11.00 kontsert heliplaadidelt
12.00—13.40 jumalateenistus
14.15 Taani, Rootsi, Norra ja Soome piiskoppide kõned

15.00 solistid: laul, oboe, viiul, tšello. 1. Laule. 2. Graun: Trio oboele, viiulile ja tšellole tšembaloga. 3. Laule

15.45 ajaviite-eeskava

17.00—18.05 kammerkontsert. Corelli: Concerto grosso. Mozart: Serenaadist nr. 6, D-duur: a) Marss, b) Menuett, c) Rondino. Sibelius: Romanss C-dur keelpilliorkestrile. Rossi: Intermezzi Goldoniani

18.30 heliplaate

19.00—20.30 jumalateenistus

20.30—21.15 rootslastele välismaal

23.00—0.30 ajaviite-eeskava. Solistid, koor ja orkester

Kopenhagen 255,1/1176/10**Kalundborg 1261/238/60**

16.30—18.30 instrumentaalansambel

19.00 orelimuusika

19.30—19.50 jõululaule

21.00—24.00 muusikaline kuuldemäng

Oslo 1153,8 / 260 / 60**Trøndelag 476,9 / 629 / 20**

18.00—18.40 heliplaate

19.00—19.30 kirikumuusika

21.45—22.00 orkester. Wagner: avamäng „Tannhäuser“

22.20—22.50 orkester. Mussorgski: katkeid oop. „Boris Godunov“. Gounod: Mefisto. Bizet: süit oop. „Carmen“.

23.15—24.00 orkester. Mascagni: Intermezzo. Mozart: Figaro pulm. Tšaikovski: aaria oop. „Eugen Onegin“.

Halvorsen: „Aftenlandskap“. Svendsen: „Ifjol gjette gjeitin“. Grieg: muusikat „Sigurd Jorsalfarist“

Droitwich 1500 / 200 / 150

London 261,1 m. Scott.-Nat. 285,7 m.
 12.45 jõulu-jumalateenistus
 13.50 kinoorel ★ 14.30 kapell
 15.35 õnnelik Inglismaa, Germani süit
 16.25 jõulusaade
 17.00 kuninga kõne
 17.15 orkester ja tenor
 18.45 kvintett ★ 19.15 tantsumuusika
 20.10 jõulunäidend
 21.15 ülekanne Oxfordi kolledžist
 21.30—23.30 kirev jõuluõhtu
 23.40 saade pimedatele
 23.50 ajaviitemuusika
 1.00—2.00 tantsumuusika

London-Regionaal 342 / 877 / 50

17.15 ajaviitemuusika
 18.15—19.15 orkester ja bass
 20.10 ülekanne Viinist
 21.30 ajaviitemuusika (kvintett)
 22.15—23.30 sümfooniakontsert
 23.50—00.20 ja 01.00—02.00 tantsumuusika

Radio Paris 1648 / 182 / 80

18.00 „Aadam ja Eeva“, kuuldemäng
 19.00 chansons
 19.30—20.00 orkestrikontsert ja laul
 20.30—21.30 orkestrikontsert
 22.45 „Koduke ja kolle“, Masseneti ooper
 00.45 tantsumuusika
 01.15—02.15 ajaviitemuusika

Pariis P. T. T. 431,7 / 695 / 80

17. ajaviitemuusika
 19.00 lastemuinasjutud
 19.30 jõululaulud
 20.00 Pasdeloup-orkestri kontsert
 22.00 kirju eeskava
 23.00—0.30 jõulusaade
 0.45 tantsumuusika

Praha 470,2 / 638 / 120

17.00—18.30 muusikat lastele
 20.10—20.35 Dvořak: Bagatellid kahele viiulile, tšellole ja harmooniumile, op. 47
 20.55—22.10 ülekanne Bratislavast
 22.15—23.00 H. Schütz: Jõulu aja lugu. Orkester, koor, solistid
 23.30—0.30 salongorkester. Kavas: Aust, Strauss, Thomas, Suppé, Lehar, Hos-podsky jt.

Bratislava 299 / 1004 / 13,5

20.55—22.10 Nedbali ballett „Muinasjutt haldjast“
 22.35—23.00 salongorkester. Fučík: Rügenmendi lapsed. Nedbali: Poola veri. Kalman-Feigl: Fortissimo. Leopold: Mister John
 23.30—0.30 ülekanne Prahast

Viin 506,8 / 592 / 100

Graz 339 / 886 / 7
 17.05—19.00 R. Straussi ooper „Roosikavaler“ heliplaadidelt
 20.10 ajaviitemuusika
 21.40—23.00 sümfooniakontsert. Juhatab dr. F. Weingartner. Mozart: Sümfoonia Es-duur; a) Adagio. Allegro; b) Andante; c) Minuetto; Allegretto; d) Finale: Allegro. Liszt: „Prelüüdid“, sümfooniline poeem. Wagner: a) Siegfried-idiüll; b) avamäng „Tannhäuser“
 23.10—24.00 ja 0.15 tantsumuusika
 1.00—2.00 Viini muusika

Budapest I 549,5 / 546 / 120

Nyiregyhaza 267,4 m. Miskolcz 208,6 m
 16.00—18.50 Humperdincki muinasjutooper „Hans ja Grete“. — Bayer: „Nukuhaldjas“, ballett. Ülekanne Kuninglikust ooperist
 19.20—20.20 mustlasorkester
 20.50—21.25 kammermuusika. Trio (2 viiulit ja tšembalo). Vivaldi-Nachez: Concerto A-moll. Händel: Sonata E-duur
 22.25 jazzorkester
 23.30—1.00 Bertha salongorkester. Rossi: Fiduulik marss. Kodaly: Adagio. Antalffy-Zsiros: Jõululaul. Majlath: Angelus ja noktüür. Cui: Hällilaul. Bohm: „Vaikne nagu õõ“, laul. Bach-Gounod: Ave Maria. Tšaikovski: fantaasia oop. „Jolanthe“. Hubay: Kevadlaul. Losonczy: Rapsodia. Godard: Florenzi serenaad. Debussy: Nukuserenaad

Bukarest 364,5 / 823 / 12

18.15—19.00 ja 19.15—20.00 Motzoi kapell
 21.15—20.40 rumeenia laule heliplaadidelt
 21.00—22.30 kirju jõuluõhtu
 22.45—23.55 tantsumuusika

Beromünster 539,6 / 556 / 100

18.45 tundmatu jõulumuusikat. Kvartett, sopran, tšembalo
 19.15 laste-muinasjutte
 19.45—20.00 üllatussaade
 20.30 orelikontsert
 21.00—22.00 „Kristuse sündimine“, kamermäng muusikaga vanade laulude järele
 22.10—23.15 orkestrikontsert. Bach: Karjastemuusika jõuluoortooriumist. Co-selli: Jõulu concerto grosso. Haydn: Oxford-sümfoonia. Weber: „Oberon“, avamäng

Rooma 420,8 / 713 / 50

Bari 283,3 / 1059 / 20
 18.15—18.55 ajaviitemuusika
 21.25 Cuscina operett „Calandrino“ kolmes aktis

Milano 368,6 / 814 / 50

21.25 komöödia. Lõpuks kuni 23.30 tantsumuusika

Deutschlandsender 1571/191/60

7.00 sadamakontsert Hamburgist
 9.00—11.00 mandoliinorkester
 11.45—12.15 fantaasiad Wurlitzi oreilil
 12.30 klaveri-mängukann. Debussy muusika
 13.00 kirev vahe-eeskava
 15.00 laste-kuuldemäng
 15.30 puhkpilliorkester
 17.00 pärastlõuna-muusika hotell Bristolist
 18.30 lõbus muusikatund
 19.30—20.30 „Armuud ja narrid“, kuuldemäng Shakespeare komöödiast ja vanainglise muusikaga Purcellilt
 21.00 Mozart — R. Strauss — Wagner. Orkester ja solistid. Mozart: „Võlflööst“, avamäng; „Röövimine Serailist“, Constante aaria; „Võlflööst“, öökuninganna aaria. R. Strauss: Puhkpilliserenaad Es-duur; Joosepi-tants „Joosepi-legendist“; „Ariadne Naxosel“, Zirbinetta aaria. Wagner: Siegfriedi idiüll; „Nürnbergi meisterlauljad“, Hans Sachs'i kõne; Jumalate saabumine Walhallasse; „Valküürid“, Wotani lahkumine ja tulivõlu
 23.00—23.45 B. v. Gezy mängib
 24.00—1.55 tantsumuusika

Jooge A. Ustinovitshi teed.**Berliin** 356,7 / 841 / 100

13.00—15.00 orkester, tšembalo, gamba
 15.15—16.15 Hohbergi kapell, sopran, klaver
 17.15 vt. Breslau
 19.00 lõbus tund kingituslaua juures
 20.00 Kalliesi kapell. Mehler: avamäng „Teretulemast, jõulud!“; Ziehrer: „Lumepallid“, valss. Carlos: Kui kõlavad kellad. Tšaikovski: Humoresk. Joh. Strauss: intermezzo op. „1001 ööd“. Kähler: Romanss. Comberto: Teddykaru kohtamine. Meyer: Serenaad. Millöcker: meloodiaid op. „Dubarry“. Radke: „Jõuluröömud“, marss
 21.00 orkester, meeskoor, sopran, bariton. Haydn: Jõuluvahemäng. Mozart: Figaro aaria oop. „Figaro pulm“. Lortzing: avamäng ja aaria „Tsaar ja puusepp“. Schubert: Serenaad naishäältele, meeskoorile ja orkestrile. Schubert: Lõpetamata sümfoonia, b-moll: a) Allegro moderato, b) Andante con moto. Schnaub: muusikat muinasjutule „Pähklipureja ja hiirekuningas“. Wolf: 2 laulu naishäältele ja orkestrile. Weber: Avamäng. Weber: aaria oop. „Vabakütt“. Raff: „Thüringist“, süit suurele orkestrile
 23.30—1.00 ülekanne Kölnist

Königsberg 291,0 / 1031 / 100

13.00—15.00 vt. Berliin
 15.15—16.00 ülekanne Berliinist
 17.00 vt. Breslau
 19.00—19.45 jõululaule tervest maailmast
 20.30 ajaviitemuusika. Joh. Strauss: Keisrivalss. R. Strauss: stseen ja aaria oop. „Roosikavaler“. Hellmesberger: Ballistseen harfile ja keelpilliorkestrile. Hellmesberger: Okasroosikese valss. Joh. Strauss: laul op. „Mustlasparun“. Joh. Strauss: „Viini veri“, valss. Joh. Strauss: a) Gondlilaul ja Laguiniivalss op. „Üks õõ Veneetsias“. Joh. Strauss: Elatakse vaid üks kord. Kalthoff: Ainult unelmais võin olla õnnelik. Waldteufel: „Estudiantina“, valss
 21.45 kontsert. Orkester, koor, sopran, bariton. Bach: Avamäng ja aaria, D-duur. Händel: katkeid oratooriumist „Mesias“. Nicolai: Jõuluavamäng. — Jõululaule. — Müller: Jõulupastoraal. — Laule. — Pfitzner: Avamäng „Jõuluhaldjas“
 23.00—1.00 ajaviite- ja tantsumuusika

Breslau 315,8 / 959 / 100

13.00—15.00 ülekanne Deutschlandsenderilt
 17.00—19.00 orkester. Verdi: avamäng „Orleani neitsi“. Sibeliust: noktüür stiidist „Kuningas Kristjan“. Wagner: Siegfriedi Rheinisoit oop. „Jumalate videvik“. Liszt: Mefisto-valss. Palmgren: Saani-soit. Attersberg: Rahvapargis tantsuteel. Pfitzner: stseen oop. „Käthen Heilbronnist“. Rossini: avamäng „Wilhelm Tell“. Joh. Strauss: „Uus-Viin“, valss. Suppé: avamäng „Boccacio“
 20.30—23.00 Weberi romantiline ooper „Vabakütt“ kolmes aktis
 23.30 ülekanne Kölnist
 0.10—1.00 orel. Kavas: Walthert, Pachelbel, Bach, Rathgeber, Raasted ja Drischner

Hamburg 331,9 / 904 / 100

17.00 vt. Breslau
 18.30 „Jõulupuul“
 19.30 Distler: Jõulujuht segakoorile
 20.30 vt. Königsberg
 21.45 ülekanne Königsbergist
 23.00—2.00 tantsumuusika

Köln 455,9 / 658 / 100

17.00 vt. Breslau
 19.00 lõbus jõulueeskava
 20.00 kirkukoori jõulukontsert
 21.00—23.00 kontsert. Orkester, koor, bass, viiul. Kavas: Bach, Duranti, Händel, Pfitzner, Humperdinck, Schubert jt.
 23.30—1.00 orkester ja tenor. Delibes: avamäng „Kuningas ütles“. Lincke: „Põlatud armastus“, valss. — 2 tantsumuusika. — 2 laulu. — Maus: Kontsertpala. — 2 tantsumuusika. — Joh. Strauss: a) Pizzicato-polka; b) Perpetuum mobile. — 2 laulu. — 2 tantsumuusika. — Dostal: meloodiaid op. „Clivia“

Stuttgart 522,6 / 574 / 100

17.00—19.00 vt. Breslau
 19.25—20.15 Hancki kapell. Lincke: „Berliini õhk“, marss. Löhr: „Gladiolid“, valss. Heykens: Serenaad. Lehar: meloodiaid op. „Lõbus lesk“. Sarasate: Andaluusia serenaad (viiulisoolo). Hnemann: Ungari tants. Kochmann: „Saksa neiud“, valss. Lehmann: Marss
 21.00 suur ooperikontsert. Orkester ja solistid. Kavas muusikat järgmistest ooperitest. Mozart: a) Figaro pulm; b) Così fan tutte. Boildieu: a) Johann Pariisist; b) Valge daam. Auber: Fra Diavolo. Verdi: a) Sitsiilia õhtu; b) Don Carlos; c) Maskiball; d) Aida
 23.30 ülekanne Kölnist
 24.00 ülekanne Deutschlandsenderilt
 1.00—3.00 öömuusika. Haucki kapell ja solistid

Leipzig 382,2 / 785 / 120

17.00—18.30 vt. Breslau
 19.00 ameerika sõjaväeorkestri jõulumuusika New Yorgist
 19.30 jõulumuinasjutt
 20.00 pidulik kontsert. Leipzigi sümfooniaorkester. Solist: V. Bohle (klaver). Corelli: Concerto grosso nr. 8 (jõulukontsert) kahele viiulile, tšellole, keelpilliorkestrile ja klaverile: a) Vivace, Adagio, Vivace; b) Allegro; c) Pastorale. — Mozart: Klaverikontsert nr. 26, D-duur (Kroonimiskontsert): a) Allegro, b) Larghetto, c) Allegretto. — Reger: Variatsioonid ja fuuga Mozarti teemal suurele orkestrile, A-duur, op. 132.

21.15 Saksaa ooperimuusika. Sopran, bariton, orkester
 22.30 lõbus ajaviite-eeskava
 24.00—2.00 Wagneri ooperi „Nürnbergi meisterlauljad“ kolmas akt plaadidelt
München 405,4 / 740 / 100
 17.00 jõulukuuldemäng
 18.30—18.45 balalaikamuusika
 19.05 Wagneri ooper „Nürnbergi meisterlauljad“ kolmes aktis. Ülekanne Müncheni Riigiteatrist
 0.05—1.00 ülekanne Deutschlandsenderilt
Moskva Komintern 1714/175/500
 7.20—7.50 heliplaate
 8.00—9.15 ja 10.00 kontsert
 19.20—19.45 klaver. Gilinski

NELJAPÄEV

26. detsember.

Tallinn 410,4/731/20
Tartu 579,2/512/0,5
 9.00 äratusmäng heliplaadilt: Oh sa õnnistud — kvartett ja orkester
 9.05 võimlemine
 9.20 hommikukontsert heliplaadilt. Suppé, avam. „Röövli te vempé“ Ivanovici, valss „Doonau lained“ — E. Lorandi ork. Zeller, katke ope- retist „Linnukaupleja“. Strauss, katke op. „Nahkhiir“ — Suur ope- retiansambel. Sarasate, Mustlasviise E. Lorandi ork. Schubert, Roman- tilised helid — M. Weberi ork.
Tallinn-Lasnamäe
 9.55 jumalateenistus Pühavaimu kirikust. Teen. peab õp. Tallmeis- ter

Tartu

10.00 jumalateenistus Peetri kirikust. Teenistust peab praost G. Ruto- põld.

Tallinn-Lasnamäe ja Tartu

12.00 Tallinna garnisoni puhkpillior- kestri kontsert. Juh. Itn. A. Lu- kas Schubert, Lõpetamata süm- foonia h-moll a) allegro moderato, b) andante con moto. — Vahepeal puhkpillikvartett esitab jõululaule. (I kornet — I j. m. Teearu, II kornet — II j. m. Vilt, metsasarv — I j. m. Vilmansen, tromboon — II j. m. Heinrichson). Mayan, sümfooni- line poeem „Jõuluöö merel“. Koedel, Rõõmsaid jõulupühi

15.45 heliplaate ja reklaami
 16.00 tsitrimuusikat. Esineb Tallinna tsitrikvartett; solist ja I tsitter V. Spessa. W. Böcke, Jõuluunelm. Dandl, karaktertükk „Veski met- sas“. Hausteim, Mis Isar sõsistab (soolo). W. Böcke, Kevade and. Enslein, polka-masurka „Kuldpea- ke“ (duett). Heimberg, reinländer „Ilusal Reinil“. Hintermeyer, marss „Mit Chic und Schneid“

16.30 lugemistund. Mizzi Möller: Arved Johannese vestid „Hull“ ja „Üldvan“

17.00 Kella-5-tee muusikat heliplaati- delt. Küster, Fokstrott a) Varietee; b) Jockey — Jägeri ja Stechi kla- veriorik. Fresedo, Tango mio. Gar- del, tango Tomo y obligo — B. von Geczy ork. Abraham, solw-foks „Oled sa mulle truu“ — G. Alpar ja H. E. Groh. Mackeben, valss „Kui ma kuulen muusikat, pean tantsima“. Stolz, tango „Kingi mul-

le oma süda täna öösel“ — Boulon- ger“ ork. Green, fokstrott „Sada- tuhat korda“. Santeugini, pasodob- le „Kallim, oled sa Hispaaniast“ — Comedian Harmonists. Ravicz, fokstrott „Lumehelbed“. Kapplusch, fokstrott „Kaskaad“ — 3 Odeon- virtuoosi. Grothe, valss „Doonaul“. Rust, tango „Kas beebi tahab tõesti juba koju“ — L. Rütchi orkester. Abraham, slow-foks „Mu kuldne beebi“ — R. Barsony ja H. Paulsen. Reif, tango „Olen väike, vaene tä- navalaulik“. Kirsten, foks „Vana leeirkastimees“ — Musikus-tants- ork. Woodforde-Finden, inglise valss „Kašmiri laul“. Robin, foks- trott „Please“ — Ray Noble ork.
 18.00 sopran Helen Michelson esitab soololaule. Vivaldi-Kreisler, Kont- sert. Mozart, aaria oop. „Röövimine Serailist“. A. Krull, Valss. Blum- mer, Kellukeste-valss

18.20 ajaviite-muusika (heliplaati- delt). Friml, Parafraas op. „Rose- Marie“. Por, Ungari talupoja-pul- mad — E. Lorandi ork. Möldrineiu. Ius laul — B. Hansen (bass). Yo- shitomo, „Jaapani laternatants“. Gremieux, valss „Kui armastus su- reb“ — Viini Boheme-ork. Pop, „Sina ja mina“ — A. Rautavaara ja P. Anders

18.45 A. Taioste: Kaks rahvuskultu- rilist aktsiooni

19.00 Juta Kipasto mängib Chopini prelüüde

19.30 Fritzi Reinike ja Agathon Lü- dig esitavad lõbusaid duette

20.00 vana tantsumuusika (R. Salon- gi trio)

20.45 Riigi Ringhäälingu orkestri kontsert. Juh. Fr. Nikolai. Sup- pé, avam. „Boccaccio“. Tšaikovski, valss „Detsember“. Blon, Jõulu võ- lud. Massenét, fant. oop. „Thais“. Seidel, Jõulukellad. Wagner, Albu- mileht. Petre, Skitsid. Koedel, Vahi- paraad jõulupäeval

22.00—23.00 moodsat tantsumuusikat „Estonia“ Valgest saalist. (Mängib J. Pori ja tema orkester)

Kas Teie juba teate,
 et ainult Saksamaa

VENNAD HEITMANN'I

riidevärvid kindlusta-
 vad koduse riidevär-
 vimise kordaminekut?

Esindus: A.-S. MEY & LANDESEN, Tallinnas

Lahti 1807,2 / 166 / 120

Helsingi 335 m. Viiburi 569,3 m
 7.30—9.55 kreeka-katol. jumalateenistus
 10.00 soome jumalateenistus
 12.00 sõjaväeorkester
 12.50 ilmataede ★ 13.00 aeg
 13.00 rootsi jumalateenistus
 14.30 Helsingi linnorkestri kontsert
 16.00 jumalateenistus lastele

Lahti: Soome keeles

17.00 kontsert heliplaadilt. Meyerbeer: marss oop. „Prohvet“ (orkester). Brahms: Hällilaul. Reger: Maria hälli- laul (Ria Ginster, laul). Paganini: Cam- panella (Yeh. Menuhin, viiul). Tšaikovs- ki: Palveränduri laul (L. Tibbet). Verdi- Liszt: Rigoletto-parafraas (A. Cortot, klaver). — Ajaviitemuusika. Ketelbey:

Hiina kloostris aias (orkester). Schubert: meloodiaid op. „Kolme neut maja“ (or- kester). Alabjev: Lööke (Am. Galli-Cur- ci, laul). Nevin: Roospärg (Palotti, orel). Peterburgi marss (sõjaväeorkester) ★ 17.55 loeng

18.15 klaver. Aune-Marta ja Eino Roiha. Grieg: Romanss kafele kalverile

18.35 „muretu tund“

19.00 aeg, ilmataede ★ 19.10 loeng

19.35 solistid. Irma Nissinen (viiul) ja Tau- no Hannikainen (tsello) ★ 20.20 repor- taaz

20.50 ringhäälingu orkester
 22.00 päevauudiseid

Helsingi: Rootsi keeles

17.00 Lahti ★ 17.55 loeng
 18.15 Lahti ★ 18.35 reitsatistioon
 19.10 reportaaz ★ 19.35 Lahti
 20.20 kuuldemäng ★ 20.50 Lahti

Riia 514,6 / 583 / 15
Madona 271,7 m. **Kuldiga** 238,5 m

9.00 orel ★ 9.35 kontsert heliplaadilt
 13.00 lastetund
 14.00—15.00 Beethoven: IX sümfoonia heli- plaadilt

15.30 tantsu ja marsse oopeerist helipl. 17.00—18.00 salongmuusika. Orkester
 18.30—19.05 Melngailise jõululaule. Koor ja Konstance Berzins

19.35—20.00 heliplaate. Kavas: R. Strauss, Nardini ja Weber

20.10—20.50 ajaviitemuusika. Orkester, Irma Kalniņš (sopran) ja Mariss Vetra (tenor). Jurjans: Läti tantsu. — Romanse ja laule. — Dvořak: Humoresk. Schubert: Ungari marss

21.10 operetimuusika. Orkester, Irma Kalniņš ja Mariss Vetra. Heuberger: ava- mäng „Ooperiball“. — Kalman: duett op. „Mariza“. Lehar: duett op. „Friederike“. Dostal: duett op. „Clivia“. Jessel: meloodiaid op. „Metsatütar“. — Krauss: laul op. „Prints-üliõpilane“. Lehar: laul op. „Giuditta“ (M. Vetra). — Fall: marss op. „Ilus Risetse“. — Vaheaeg (22.00). — Laule (I. Kalniņš). — Abra- ham: meloodiaid op. „Havai lill“.

22.30—24.00 tantsumuusika heliplaadilt

Kaunas 1935/155/7
 20.30 ooperitulekanne Riigiteatrist

Varssav 1339,3 / 224 / 120

Poznan 345,6 m. **Vilno** 559,7 m
Lvov 377,4 m. **Kattovice** 395,8 m

10.03—10.50 heliplaate
 11.00 jõululaule. Koor ja orkester
 11.30—12.57 jumalateenistus.

Pärast heliplaate

13.15—14.00 solistid. Al. Michalowski (bass) ja W. Niemczyk (viiul). Mozart: a) Rondo; b) Menuett. Gluck: Meloodia. — Zelenski: Angelus. Moniuszko: Vana kapral. — Szalowski: Andante. Szeli- nowski: Leedu laul. Niemczyk: Valse- caprice. — 3 laulu. — Zarzyncki: Mo- surka. Niemczyk: Gavott

14.20—15.00 orkester. Poola meloodiaid ja tantsu

15.20—16.00 ajaviitemuusika heliplaadilt
 17.30—17.55 salongtrio. Leclair: Gavott. Pache: õhtul. Hellmesberger: Antrakt- valss. Ocki-Albi: Metsas. Block: Sere- naad. Brahms: Ungari tants. Clough- Leighter: Lady Chlo

18.10 lõbus muusikaline ja sõnal. eeskava
 18.55—20.00 tantsumuusika heliplaadilt
 20.10 jõululaule. Lapsed laulavad

21.00 Michalowski klaverimuusika. E. Fein- stein (klaver). a) Hällilaul, op. 36. b) Masurka Fis-duur. c) Nokturn As-duur. d) Chanson triste. e) Polonees Gis-moll

21.20—21.50 lõbus eeskava Lvovist
 22.00 Lehari operett „Valge masurka“ kol- mes aktis

23.15 tantsumuusika heliplaadilt

Stokholm 426,1 / 704 / 55

Motala 1388,9 m. **Sundsvall** 499,2 m
Hörby 265,3 m. **Göteborg** 318,8 m

11.00 kontsert heliplaadilt
 12.00—13.40 jumalateenistus

15.00—16.30 sõjaväeorkester.

Söderman: Kontsertavamäng. — Laule (Ake Walleren). — Mozart: katkeid oop. „Võlulööb“. Wagner: katkeid oop. „Ju- malate videvik“ ja „Valküürid“. Wag- ner: avamäng „Tannhäuser“

17.00—18.00 heliplaate

18.45—19.45 „Jõulud Euroopas“, heliplaati- delt

20.30—22.45 operett
23.00—24.00 moodne tantsumuusika

Kopenhagen 255,1/1176/10
Kalundborg 1261/238/60
16.30 heliplaate
17.00—18.00 orkester
21.00 Mozart: Kontsert oboele, viiulile, bratsšele ja tsellole, F-duur
21.20 romansse
21.40—3.00 raadioball

Oslo 1153,8/260/60
Tröndelag 476,9/629/20
17.30—18.35 ajaviitemuusika
20.30 Sindingi romansse
21.00—22.40 Bulli operett „Kuninganna üheks päevaks“
24.00—1.00 tantsumuusika heliplaatidelt

Droitwich 1500/200/150
London 261,1 m. Scott-Nat. 285,7 m.
13.05 kinoorel ★ 13.30 klaver
14.00 ajaviitemuusika
15.15 uusi heliplaate
16.15 ajaviitemuusika
17.30—17.50 sümfooniakontsert
18.10 kuulsaid orkestreid (helipl.)
18.45 klaverikontsert
19.15—20.00 ajaviitemuusika
21.30 kirev tund
22.30—23.30 keelpilli-orkester. Arensky: Variatsioone Tšaikovski teemal. — Kaks laulu sopranilt. — Händel: Kontsert g-moll. — Kolm laulu. — Holst: St. Pauli-stiit.
24.00 jumalateenistus
0.20 ajaviitekapell
1.15—2.00 tantsumuusika

London-Regionaal 342/877/50
20.30 puhkpilli-orkester
21.15 kirju kontsert
21.30—23.30 orkestrikontsert. Tšaikovski: „1812“, avamäng. Saint-Saëns: Kontsert nr. 2 klaverile ja orelile. d'Erlanger: Kontsertavamäng. Grainger: Karjase hüüd
22.45—24.00 ülekanne šotimaalt
01.00—02.00 tantsumuusika (Rialto kapell)

Radio Paris 1648/182/80
18.00 orelikontsert
19.00—20.45 „Amphytrion“, Moliere'i näidend
22.00—22.30 laulud ja retsitatsioon
22.45 komöödiassaade
23.45 rahvusorkestri kontsert
24.00—02.15 öömuusika

Pariis P. T. T. 431,7/695/80
18.30—19.00 avaldamata helindid
20.00—20.30 klassikalised tantsud (helipl.)
21.38—22.00 prantsuse operetimuusika (heliplaatidelt)
22.30—0.30 vanad prantsuse lööktükid

Praha 470,2/638/120
17.00—18.30 orkester. Kavas: Axman, Kubik, Janáček
18.50—19.50 kammermuusika. Mozart: Divertimento flöödile, oboele, klarnetile, bassile ja sarvele, op. 24 nr. 2. Mraczek: Sümfoniit klaverile
20.30—23.45 Verdi oop. „Don Carlos“. Ülekanne Praha Rahvusteatrist
23.55—0.30 heliplaate

Bratislava 299/1004/13,5
19.05—19.25 jõululaule
20.10—20.40 šrammelmuusika
21.10—21.30 prantsuse jõulud
21.30—22.15 orkester. Lvov: „Ondine“, avamäng. Tanejev: II süit. Ljapunov: Polonees. Kupolov: Kontsertavamäng
23.55—0.30 vt. Praha

Viin 506,8/592/100
Graz 339/886/7
18.25—20.00 ja 20.10—20.45 ajaviitemuusika
21.00—23.00 Millöckeri laulumäng „Tema kapral“
23.10—23.50 laul. Elisabeth Schumann (sopran). Kavas: Kienzl, Pfitzner, Mahler, R. Strauss
0.05 puhkpilli-orkester. Kavas: Kummerer, Fiebich, Bernauer, Mennel, Gruber, Schuster, Jäger, Schmid, Hruby jt.
1.20—2.00 tantsumuusika

Budapest I 549,5/546/120
Nyiregyhaza 267,4 m. Miskolcz 208,6 m
16.30—18.00 sõjaväeorkester
18.30—19.15 koorikontsert
19.40—20.50 tantsuorkester „Halbo“

22.55 Budapesti kontsertorkester. Stefanai: Primavera Hellenica. Debussy: „Lastenurk“, süit. Siklos: Vanu ungari tants. Charpentier: „Luise“, süit
24.00—1.00 mustlasorkester

Bukarest 364,5/823/12
18.00—19.00 ja 19.15—20.00 väike orkester
20.15—21.00 jazzorkester
21.20—21.50 koorilaule
22.00—22.30 ja 23.15 sõjaväeorkester
23.15—0.30 rumeenia rahvamuusika. Fani-ca Luca kapell

Beromünster 539,6/556/100
18.30—19.30 M. Conradi jõulumuinasjutte, orkester ja solistid
20.15 kuuldemäng
22.10—23.15 jõulukontsert. Orkester ja alt

Rooma 420,8/713/50
Bari 283,3/1059/20
18.15—18.55 ajaviitemuusika
22.00 Mascagni ooper „Iris“ kolmes aktis

Milano 368,6/814/50
18.15—18.55 sopran, tenor
21.25 operetimuusika. Kavas: Hruby, Leh-ar, Pietri ja Lombardo
22.40—23.30 kammermuusika

Deutschlandsender 1571/191/60
7.00 sadamakontsert Bremenist aurikult „Europa“. Bremeni toomi kellad
9.00—11.00 kirev muusikaline eeskava
11.15—12.15 puhkpilli-orkester
12.30 fantaasiad Wurlitzi orelil
13.00 kontsert Leipzigit
15.00 „Salajane maja“, H. Baumanni kan-taata
15.30 lõbus muusika lõbusate värsisidega
16.00 „Tinasoldatite paraad“, kuuldelugu muusikaga
17.00 B. v. Gezzy mängib oma ilusamaid meloodiaid. Laule.
19.00 lõbusaid stseene muusikaga lastele
20.00—20.30 kammermuusika Budapestist. Dohnanyi: Sekstett. Klaverlik komponist
21.00—23.00 E. Schauss: Pidulik prelüüd C-duur
24.00—1.55 kapellid ja solistid

Berliin 356,7/841/100
13.00—15.00 vt. Breslau
15.15—16.15 Ferdý Kauffmanni kapell
17.00 ülekanne Königsbergist
19.00 kodumuusika ★ 19.30 sport
20.00 kuuldemäng Roseggeri jutu järgi
21.00—23.45 Puccini ooper „Turandot“ kolmes aktis
24.00 lõbusat muusikat. Väike orkester, viiul, tsello, akordeonduo, kšülofon, klaver
1.00—2.00 tantsumuusika

Königsberg 291,0/1031/100
13.00—15.00 vt. Breslau
15.15—16.00 kammerorkester
16.25—16.40 tšembalo, gamba
17.00 orkester ja solistid. Mozart: avamäng „Võlflööti“. Weber: Fagotikontserdist, F-duur. Jensen: Pulmamuusika. Mozart: Pamina aaria oop. „Võlflööti“. Marschner: Anna aaria oop. „Hans Heiling“. Bottesini: Suur doua viiulile ja kontrabassile. Joh. Strauss: „Vein, naine ja laul“, valss. Grieg: a) Súdame haavad; b) Kevad. Nicolai: aaria oop. „Windsori lõbusad naised“. Leoncavallo: intermezzo oop. „Pajatsid“. Suppé: avamäng „Poet ja talupoeg“. Blankenburg: Marss
19.00 „Ka väikesed asjad võivad vaimus-tada“
20.00 kodumuusika jõuludeks
21.00—23.00: lõbusat tundi muusika ja tantsuga

Breslau 315,8/959/100
13.00—15.00 orkester ja šrammel
15.40—16.30 talupojamuusika
17.00 ülekanne Königsbergist
18.30 „Kui kukk kireb“, Hinrichi nalja-mäng
20.30—21.00 spordistündmustest
21.10—23.00 ülekanne Königsbergist
23.30—1.00 tantsumuusika

Hamburg 331,9/904/100
17.00 ülekanne Königsbergist
18.00 orkester, sopran. Kavas: Hanel, Reimann, Humperdinck, Wolf, Niemann jt.
18.50 lõbus kuuldemäng
19.25—19.50 Mozarti klaverimuusika
20.10 mandolinimuusika

21.00—23.00 Dostali operett „Clivia“ kolmes aktis
23.30 jõulumuusika
24.00—2.00 ülekanne Deutschlandsenderilt

Köln 455,9/658/100
17.00—19.00 ülekanne Deutschlandsenderilt
19.45—20.30 laule
21.30—23.00 ajaviitemuusika
23.30—1.00 ülekanne Berliinist

Stuttgart 522,6/574/100
17.00—19.00 ülekanne Königsbergist
19.30 lõbus muusikaline eeskava
21.00 ülekanne Deutschlandsenderilt
22.30—23.00 kuuldemäng
23.30 ülekanne New Yorgist. Ameerika sõ-javäekapelli jõulueeskava
24.00 ülekanne Berliinist

1.00—3.00 sümfooniakontsert. Solist: W. Backhaus (klaver). Beethoven: avam. „Egmont“. Beethoven: Kontsert B-duur klaverile ja orkestrile. Chopin: a) Valss, cis-moll, b) Ettiüd, Gis-duur, c) Polonees, As-duur. Brahms: II sümfoonia, D-duur (heliülesvõte)

Leipzig 382,2/785/120
17.00 ülekanne Königsbergist
18.20 „Tallilaager“, kuuldemäng
19.20 muusikat. Sopran, flööti, viiul, viola d'amore, viola da gamba, tšembalo, mandoliin. Kavas: Lotti, Milandre, Hesse, Beethoven, Bach jt.
20.10 naljamäng
21.00—23.00 ülekanne Deutschlandsenderilt
23.30 ülekanne Berliinist
1.00—2.00 ülekanne Deutschlandsenderilt

München 405,4/740/100
17.00 ülekanne Königsbergist
19.00 Loewe ballaade ja klaveripalu
19.30 mandolinimuusika
20.00—21.10 „Vanabaieri jõulud“, kuulde-mäng
22.10—23.00 Islandi eeskava
23.30—1.00 kammermuusika

Moskva Komintern 1714/175/500
7.20—7.50 heliplaate
8.00—9.15 ja 10.00 kontsert
18.30 1905. a. laule
19.20 laul. Poltkovski
20.30—22.00 kontsert. Orkester, klaver, laul

* REEDE *

27. detsember.

Tallinn 410,4/731/20
Tartu 579,2/512/0,5
8.30 hommikupalvus — õp. E. Has-selblatt
8.45 võimlemine
9.00—10.00 hommikkontsert heli-plaatidelt. Keler-Bela, Ungari lust-mänguavamäng — Odeon-sümfoon. ork. Hildach, Armastus. Poissmehe laul — K. Savi (tenor). Borchert, pop. Ufa helifilmidest — M. Weberi ork. Sommerfeld, polka „Kuld-kukeke“; galopp „Lõbus kolmik“ — salongorkester. Grothe, 2 laulu helifilmist „Tema suurim edu“ — M. Eggerth. Lehar, pop. op. „Giuditta“ — Viini ringhäälingu orkester. Woodforde-Finden, Neli india armastuslaulu — M. Weberi orkester. Squire, pop. kuulsatest ooperime-loodiatest „Operatica“ — Squire instr. oktett
16.00 heliplaate ja reklaami
16.15 „Lõbusat muusikalist ajaviit-det“. Esineb M. Mihailovi instrumentaaltrio. Waldteufel, valss „Sireenide võlu“. Kolm vene laulu. Eilenberg, Vahiparaad tuleb. Siede, India võlurid. Dreisen, valss „Kase-puu“. Blon, Sitsilietta. Merikanto, Karjala marss
17.00 lastetund

17.30 soovikontsert heliplaadidelt. Benatzki, pop. „Minu öde ja mina“ — solistid ja ork. Abraham, pop. op. „Havaii liil“ — M. Weberi ork. Fant. „Öö Paul Whitemaniga Baltimores“ — P. Whitemani orkester

18.00 päevavaudiseid

18.30 ajanäitaja-õendus. Jääteteid. Ilmateade

18.35 Aarne Viisimaa (tenor) esitab soololaule. R. Bellini, Jõuluhelnaad. Leemets, Regend. V. Compe, Tallinn, mu armas kodulinn, Dargomõski, Pulm. Rozycky, valss oop. „Casanova“.

19.00 vana tantsumuusikat heliplaadidelt (sekstett). See Saaremaa. Vares, vaga linnukene. Hulguse valss. Üks jahimees läks metsa. Üks noormees otsib pruuti. Labajalavalss — Neidude nõu. Hiitu pulm. Ma vaat-sin paadist kiikriga. Argi Aadu

19.30 jazz-muusikat kahel klaveril. Esitavad F. Weebel ja K. Paulson. Coslow, Väike valge gardeenia. Doelle, Kuningavalss. Malnec, Kui mul oleks miljon dollarit. Jung, Rag Doll. Bucalossi, Cibiribirin. Ahlert, Elu on laul. Schwartz, Mul pole kunagi olnud vahetust. Fischer, Temal on väike, sinine jakk

20.00 „Kirjanduse pärikud“. L. V. Laškovi ühevaatuslik nali. Kohandanud S. Lipp. Tegelased: Simson Lõvi, kuulsus läbisõidul — J. Tõnopa. Tanel Säga, ajaviidet otsiv kodanik — A. Üksip. Luule Salm, kunstitoetaja daam — N. Pinna. Jaanus Punn — algaja draamakirjanik — A. Eskola. Muusa Mutikas, kohalik luuletajanna — M. Luts. Nukits, kohaliku lehe reporter — S. Lipp. Anton, Lõvi teener — A. Jõgi. Tegevus sünnib provintsilinnas võõrastemaja numbritoas

21.00 Riigi Ringhäälingu orkestri kontsert. Juh. R. Kull. Wagner, eelmäng oop. „Nürnbergi meister-lauljad“. Beethoven, adagio „Kuu-paiste-sonaadist“. Mendelssohn, Scherzo. Saint-Saens, sümfoonia poeem „Phaeton“. Meyerbeer, fant. oop. „Hugenotid“. Dvorak, Slaavi tants nr. 6. Rubinstein, Valse caprice. Tšaikovski, süit balletist „Lui-gejärv“.

22.15—23.00 moodsat tantsumuusikat heliplaadidelt

Lahti 1807,2 / 166 / 120
Helsingi 335 m. Viiburi 569,3 m

Soome keeles

17.00 Niemise ansambl. Ajaviitemuusika ★ 18.00 loeng

18.25 viiul. Sulo Hurstinen. Bach: Sonata e-moll: a) Allegro, b) Adagio, c) Allemande, d) Gigue. Palmgren: Eleegia. Si-belius: Masurka. Hurstinen: Eesti ja soome rahvalaul

19.15 reportaaž presidendi lossist

19.40 laul. Hertta Ikonen-Weissmann. Kavas: Delibes, Mozart, Grieg, Kuula, Ikonen jt. ★ 20.05 loeng

20.25 ringhäälingu orkester. Schubert: Sõ-jamarss. Schubert: avamäng „Rosamunde“, Gounod: meloodiaid oop. „Faust“

21.00 klaver. Ole Kõckert

21.20 ringhäälingu orkester. Smetana: avamäng „Müdüd mõrsja“. Smetana: „Moldau“, sümfoonia poeem. Dvorak: Slaavi tants nr. 6

Riia 514,6 / 583 / 15
Madona 271,7 m. **Kuldiga** 238,5 m

9.00 läti muusika heliplaadidelt
9.30 kontsert heliplaadidelt
1.00—12.45 katoliku jumalateenistus
3.10—14.10 lastetund
4.40—16.45 Verdi ooper „Traviata“ neljas aktis (heliplaadidelt)
7.15 vanu tantse. Instrumentaalkvartett
7.45—18.20 Riimski-Korsakovi helindeid. Balalaikaorkester
8.50—19.10 läti muusika. Balalaikaorkester
9.30—20.00 laule, naljajutte ja kupleesid
10.15 ooperimuusika. Orkester ja solistid: Milda Brechmans-Stengels ja N. Vasiljevs. Wagner: eelmäng ja Isolde armastussurm oop. „Tristan ja Isolde“. Tšaikovski: fantaasia oop. „Padaemand“. — Aariaid ja duette. — Masseneti: fantaasia oop. „Manon“. — Aariaid ja duette. — Gounodi: fantaasia oop. „Faust“. Medinõ: avamäng oop. „Jumalad ja inimesed“. — Vaheag (22.00). — Korngold: Mariette laul oop. „Surnud linn“. Masseneti: avamäng „Phèdre“
2.30—24.00 välisaatjate ülekanne

Kaunas 1935/155/7

0.30—21.00 orkester. Weber: avamäng „Preciosa“. Nedbal: Valse triste. Williams: „Videvikus“, barkarollid
1.45—22.15 kontsert. Glük: Balletisüit. Tartini: „Kuraditriller“, sonaat. Saint-Saëns: Havanaise

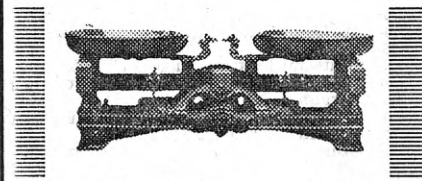

Firma **A. Kask & Co.**

Tallinn, Suur Tartu maantee 75

Telefon 306-82

Varssav 1339,3 / 224 / 120

Poznan 345,6 m. **Vilno** 559,7 m
Lvov 377,4 m. **Kattovice** 395,8 m

3.15—14.25 heliplaate
6.30—17.00 klaveritranskriptsioone
7.15—17.45 Seredyński orkester
8.20—18.50 kammermuusika. Trio. Hän-del: Sonata e-moll. Bach: Triosonaat d-moll. Händel: a) Air, b) Bourrée
9.00—19.30 muusikaline ja sõnaline eeskava

0.05—20.35 reklaam ja heliplaate
1.10—22.00 ooperimuusika. Orkester ja solistid. Meloodiaid Abrahami op. „Viktoria ja tema husaar“, „Havaii liil“ ja „Savoy ball“

2.15 solistid. St. Argasinska (laul) ja M. Szaleski (alto). Prantsuse muusika. Marais: Chaconne. Couperin: Les Chérubins. — Laule. — Debussy: a) Menuett, b) Nokturn Ravel: a) Hällilaul; b) Habanera. — Laule

3.00 jõululaule esperanto keeles
3.20 väike orkester. Bece: Marss. Nicolai: avamäng „Windsori lõbusad nained“. Fall: Operetipopurrii. Lehar: katke op. „Lõbus lesk“. Jäger: „Lõbus Susanna“, fokstrott. Joh. Strauss: marss op. „Lõbus sõda“
23.50 tantsumuusika kohvikust

Stokholm 426,1 / 704 / 55

Motala 1388,9 m. **Sundsvall** 499,2 m
Hörby 265,3 m. **Göteborg** 318,8 m

14.00—14.15 rootsi rahvalaule
14.35—15.00 viiul. Wieniawski: Moskva mälestusi. Sarasate: Romanss. Tartini-Kreisler: Corelli-variatsioonid. Paganini: Sonatain

15.15—16.00 Österbergi orkester
18.25—18.45 lõõtsarmoonika
19.15—20.30 heliplaate
21.00—21.30 kabaree
22.00—22.45 solistid: laul, klaver
23.00—24.00 Elit-orkester. Rangström: In modo barocco. Pergament: Romanss.

Sundin: Valse dolerante. Christiansen: Lamntoso. Björkander: Intermezzo. Peterson-Berger: 2 pala. Löfgren: Rootsi rahvalaule ja tantse

Kopenhagen 255,1/1176/10
Kalundborg 1261 / 238 / 60

16.00 orkester
18.00—19.00 Kopenhageni raadioklubi jõulupu

1.55 ooperimuusika. Orkester. Kavas: Lehar, Kalman ja Nedbal
2.30—22.45 taani laule

23.00 sümfooniakontsert. Riisager: „Primavera“, kontsertavamäng. Koppel: Capriccio viiulile ja orkestrile, op. 2. Tarp: Rapsodia. Atterberg: Sümfoonia nr. 4, op. 14 „Piccola sinfonia“
1.00—1.30 tantsumuusika

Oslo 1153,8 / 260 / 60

Trøndelag 476,9 / 629 / 20

18.00—18.30 heliplaate
19.00—19.55 kirikukontsert. Orel, laul
1.00—21.45 ajaviitemuusika
22.05—22.35 klaver. Bach: Prelüüd. Weber: Molto perpetuo. Albeniz: a) Malaguena; b) Tango. Moszkovski: Vals, op. 17

Droitwich 1500 / 200 / 150

London 261,1 m. **Scott.-Nat.** 285,7 m.

3.00 kinoorel
3.30 ajaviitemuusika
4.30 tantsumuusika
5.15 Tšaikovski: Mälestusi Florentsist
6.00 soliste ★ 16.30 kapell
7.30 orkester ★ 18.45 orel
9.15—20.00 kvintett ja viiul
2.00 jõulümäng Dickensi järele
3.15—23.30 Schumann klaverihelindeid
0.20 orkester ja sopran
1.15—2.00 tantsumuusika

London-Regionaal 342 / 877 / 50

17.30 heliplaate
18.15—19.15 ajaviitemuusika
20.30 orkester ★ 21.30 tantsumuusika
22.15 sümfooniakontsert
23.30—24.00 heliplaate
0.10—2.00 tantsumuusika

Radio Paris 1648 / 182 / 80

9.30—20.00 orkestrikontsert ja laul
20.30—21.30 sümfooniakontsert
22.00—23.30 laulud
23.45 Messageri helinid. „Deburau“, lavamuusika, „La Jauvette du temple“, ooper kolmes aktis
0.45—01.45 öökonsert

Paris P. T. T. 431,7 / 695 / 80

9.00—19.30 orkestrikontsert
20.00—20.30 orelkontsert
22.30—0.30 „Tristan Bernard“, kirjandusl. ettekanne

Praha 470,2/638/120

17.10—17.55 ülekanne Bratislavast
18.15—18.40 Bella: Keelpilliakvartett ungari stiilis

19.10—19.35 vanat jõulumuusikat
20.10—20.50 puhkpilliorkester. Kavas: Vačkar, Maly, Vymetal, Jeremiaš jt.
21.05—21.35 jõululaule

22.05—23.00 orkester. Solist: B. Heran (tsello). Franck: „Les Eolides“ sümfoonia poeem. Gaubert: Romantiline poeem tsellole ja orkestrile. Dukas: „Noiaopilane“, sümfoonia poeem. Wagner: avamäng „Nürnbergi meister-lauljad“

Bratislava 299 / 1004 / 13,5

17.10—17.55 orkester. Kavas: Suchy, Mery, Moyzes, Obruška jt.
18.15—18.40 ülekanne Prahast
18.50—19.10 klaver. Bach: a) Prelüüd ja fuuga es-moll, nr. 2; b) Itaalia kontsert F-duur
20.10—20.50 ülekanne Prahast
22.05—23.00 ülekanne Prahast
23.45—24.00 heliplaate

Viin 506,8/592/100

Graz 339 / 886 / 7

17.05—17.55 helifilmimuusika heliplaadidelt
18.35—19.10 flööti, fagott
22.00—23.00 Wagneri helindeid. Orkester, tenor, bariton
23.20—23.40 ja 0.05 orkester. Kavas: Planquette, Lehar, Lillienau, Ziehrer, Friedl, Eilenberg jt.
0.45—2.00 tantsumuusika

Budapest I 549,5 / 546 / 120

Nyiregyhaza 267,4 m. Miskolcz 208,6 m
 18.00—18.25 lastelaule
 18.40—19.45 muusikaorkester
 20.15—21.15 heliplaate
 21.35—22.30 klaver. Liszt: a) Szozat ja hümn; b) Ungari laule. Schubert: Ungari meloodia. Szechenyi: Ungari marss. Szabady-Frank: „Revive Szegedin“, ungari marss. Ungari marss
 23.30 orkester. Lehar: „Pesti naised“, avamäng. Gounod: balletimuusika ooperist „Faust“. Kalman: „Mustlasprimas“, valss. Toselli: Serenaad. Asch: Inglise vahiparaad. Abraham: katkeid op. „Viktoria“. Viranyi: Ungari marss
 24.00—1.00 ingliskeelne kõne

Bukarest 364,5 / 823 / 12

18.00—19.00 ja 19.15—20.00 Stefanescu kapell
 20.35—23.55 ülekanne ooperist
 24.00 orkester. Wolf-Ferrari: avamäng „Susanna saladus“. Weber: Kutse tantsuks. Debussy: Väike süit. Chabrier: „España“, rapsodia. Perihou: Ballaad Hõõdile. Saint-Saëns: Alžiiri süit
 1.05—2.00 heliplaate

Beromünster 539,6 / 556 / 100

18.00 J. Brahmsi helindeid orkestrilt ja solistidelt
 19.00—19.30 heliplaate
 21.30—23.00 sümfooniakontsert. Mozart: Sümfoonia nr. 40, g-moll
 22.10—22.50 kontserdi järg

Rooma 420,8 / 713 / 50**Bari 283,3 / 1059 / 20**

17.00—17.45 tšello. A. Ranzato
 21.25—22.15 komböödia
 22.30—23.30 tšello, sopran. Vivaldi-Bach: Adagio recitativo. Boccherini: Allegro IV sonaadist. Frazzi: Legend. Caseqa-Silva: Sitsiilia tants. — Laule. — Massimo: Sonata tšellole ja klaverile

Milano 368,6 / 814 / 50

21.25 sümfooniakontsert. Porpora-Cui: Sonnaat. Sabata: „Juventus“, sümfooniiline poeem. Bach-Respighi: Fuuga D-duur. — Kodaly: „Salmo ungarica“ tenorile, koorile ja orkestrile, op. 13.

Deutschlandsender 1571/191/60

7.00—9.30 hommiktervitus
 13.00—14.45 kontsert Breslaust
 15.00—16.00 kirev eeskava
 16.15—16.45 lastelaule
 17.00—18.55 pärastlõunamuusika hotell „Kaiserhofist“
 19.15—19.50 viiul ja klaver. Schumann: Lihtlikad. Brahms: Sonata G-duur
 20.00—20.45 uut tantsumuusikat A. Lutterilt
 21.10 sümfooniakontsert. Dittersdorf: Sümfoonia C-duur. Mozart: Sümfoonia Es-duur
 22.00—23.00 „Robinson ei tohi surra“, F. Forsteri lastenäidend muusikaga
 23.30—23.45 väike öömuusika. Corneliuse ja Wolfi laule
 24.00—1.00 kontsert Königsbergist

Berliin 356,7/841/100

13.00—15.00 orkester
 15.15—16.00 Eugen Jahni kapell
 17.30 Budde helindeid. Laule ja Sonaat bratšele ja klaverile
 18.00—19.30 ülekanne Leipzigit
 20.00—21.00 kammerorkester. Gade: Novelett. Joh. Strauss: Kirsi valss. Grieg: Taluniku laul. Palmgren: „Põhjamaine lüürika“, süit. Schubert: Scherzo B-duur
 21.10 1935. a. kaja
 22.00—23.00 aasta ilusamaid meloodiaid
 24.00—1.15 kontsert. Orkester, koor, sopran, tšello. Frankenstein: Pidulik eelmäng. Simon: Jõulusaadik (sopran, koor ja orkester). Bullerian: Kontsert tšellole ja orkestrile. Maasz: Hamburgi laumuuusika

Königsberg 291,0/1031/100

13.00—15.00 vt. Berliin
 17.00—17.45 külaorkester
 18.00—19.15 ülekanne Leipzigit
 20.25—21.00 „mugav nurk“
 21.10—23.00 avalik laulmine ja tants
 23.40—1.00 väike orkester. Koch: Marss. Kreutzer: avamäng „Öblaager Granadas“. Sullivan: Oh, lase mind unistada. Ferraris: Mustlaslaagris. Jos. Strauss: Mu elukäik. Cowler: Tango. Winkler:

Lõunamere ööd. Jones: meloodiaid op. „Geiša“. Liszt: Rapsodia nr. 4. Leonardi: „Pachita“, tango. Robrecht: Vöistlajakad. Fučík: Marss

Breslau 315,8 / 959 / 100

13.00—15.00 Waldenburgi mägikapell
 17.00—17.30 bass, klaver
 18.00—19.30 orkester. Verdi: Triumf-marss oop. „Aida“. Rossini: avamäng „Itaalanna Alžiiris“. Nardini: Adagio (viiul soolo). Mascagni: intermezzo oop. „Cavalleria rusticana“. d'Albert: fantaasia oop. „Golem“. Ziehrer: „Viini neiid“, valss. Glasunov: Minnelaul (tšello soolo). Berlioz: Sülfide tants. Adam: avamäng „Kui oleksin kuningas“. Rust: Hispaania legend. Blankenburg: Marss. Jos. Strauss: „Naisesüda“, polka marsurka. Dittrich: Galopp
 20.00 tantsukapell. Lõõklaule 1935
 21.10—23.00 avalik laulmine
 23.30—1.00 orkester. Auber: avamäng „Fra Diavolo“. Delibes: „Sylvia“, balettsüit. Lanner: „Ouekonnatantse“, valss. Mozart: Menuett. Graener: avamäng „Schirin ja Gertraude“. Hubay: Tšardas nr. 5 viiulile ja orkestrile. Waldteufel: a) „Sügisviisid“, valss; b) Vaimusädemed, c) „Prestissimo“, galopp. Weninger: Marsslaulude popurrii. Stolz: Aasal õitsevad värsked roosid. Joh. Strauss: „Mu elukäik“, valss. Blankenburg: Marss

Hamburg 331,9/904/100

17.00 orkester
 18.00—18.30 ülekanne Leipzigit
 18.45—19.15 lõbus eeskava
 20.00—21.00 komböödia
 21.10—23.00 tantsumuusika
 23.25 bariton, klaver. Mozart: Fantaasia ja fuuga, C-duur. — Schubert: 2 laulu. — Beethoven: Rondo G-duur, op. 51. — Schumann: 3 laulu
 24.00—1.00 ülekanne Stuttgartidist

Köln 455,9/658/100

18.00—19.30 orkester. Kavas: Hanel, Bullerian, Silesu, Millöcker, Puccini, Popy jt.
 20.00—20.50 puhkpilliorkester
 21.10—23.00 rahvamuusika
 23.50—1.00 ülekanne Stuttgartidist

Stuttgart 522,6/574/100

18.00—19.30 ülekanne Leipzigit
 20.00—20.45 ajaviitemuusika
 21.10 kirju ajaviitetund
 22.10—23.00 ajaviitemuusika
 23.30 orkester, viiul, klaver. Chopin: Polonees A-duur. Lanner: „Oueballi tants“, valss. Plato: „Soovi endale midagi“, tango. Siegl: „Niina, ole minu“, fox-trott. Lincke: katke op. „Griigi“. Sarasate: Romans-andante (viiul). Joh. Strauss: Nakhhiire-kadrill. Palm „Vihmapiisad“, tango. Bochmann: „Iga vesti kohiseb meri“, fox-trott. Nachez: Mustlastants nr. 1. Casirolli: „Santa Fé“, tango. Waldteufel: „Üisutajad“, valss. Eysoldt: Aeglane fox. Zander: „Kuula, viiul laulab“, aeglane valss. Hubay: Tšardas. Joh. Strauss: „Naisesüda“, polka-masurka. Stolz: Fox-trott
 1.00—3.00 ooperikontsert (heliülevõtted). Kavas muusikat järgm. ooperitest: Nicolai: „Windsori lõbusad naised“. Auber: Fra Diavolo. Mozart: a) Don Giovanni; b) Figaro pulm. Gounod: Faust. Schillinger: „Mona Lisa“. Verdi: Trubaduur. Wagner: a) Lendav hollandlane; b) Jumalate videvik; c) Tannhäuser

Leipzig 382,2 / 785 / 120

17.00—17.30 viiul
 18.00 orkester, sopran, bariton. Goetz: avamäng ja aaria oop. „Kangekaelse taltsutamine“. Dvořak: Rapsodia nr. 1. Wagner: 2 aariat oop. „Tannhäuser“. Brahms: Ungari tants nr. 5 ja 6. Verdi: aaria ja marss oop. „Aida“. Bizet: Tõrro-laul oop. „Carmen“. Liszt: Marzurka brillante. Wagner: duett oop. „Lendav hollandlane“. Berlioz: „Eksitulede tants“ ja ungari marss „Fausti needimisest“
 19.30 füüsika ja tehnika edusame 1935. a.
 20.00—20.45 maastikupilte Kesksaksa mägimaalt
 21.10 „Kuningas Uldrik I ja tema pojad“, Reinke kuuldemäng
 22.30—23.00 muusikat kahel klaveril
 23.30—1.00 vt. Stuttgart

München 405,4 / 740 / 100

13.00—19.30 ajaviitemuusika
 20.00—21.00 Augsburgi pilte
 21.10—23.00 Strecker-Hartungi laulumäng „Änchen Tharaust“
 23.30 Bruckneri helindeid. 1. Prelüüd C-duur orelile. 2. Kvintett F-duur. 3. Ave Maria. 4. Fuuga d-moll orelile
 0.30—1.00 ülekanne Stuttgartidist

Moskva Komintern 1714/175/500

7.20—7.50 heliplaate
 8.00—9.15 ja 10.00 kontsert
 13.30 klaver. Gutman
 19.20—19.45 vokaalansambel
 21.00—22.00 kontsert. Solist: Makareva: Tševtšenko (laul). Rimski-Korsakov: avamäng oop. „Maiöö“. Ljadov: 7 laulu. Mussorgski: avamäng „Hovanštšina“



28. detsember.

Tallinn 410,4/731/20**Tartu 579,2/512/0,5**

7.00 äratusmäng
 7.05 võimlemine
 7.20 hommikkontsert heliplaatidelt
 8.15—8.30 hommikpalvus — õpetaja Sommer
 17.15 heliplaate ja reklaami

17.30 soovikontsert heliplaatidelt. Nutile, Mamma mia — B. Gigli (tenor).

Schubert, Vaiksel anuvad mu laulud — M. Eggerth. Rubinstein, Meloodia — P. Casals (tšello). Volga kalurite laul — F. Schalljapin (bass). Pestalozza, valss-laul „Ciribiribin“ — L. Bori (sopran). Mozart, Hällilaul. Boccherini, Menuett — Comedian Harmonists
 18.00 päevauudiseid
 18.30 ajanäitaja-õendus. Jääteteid. Ilmateade.
 18.35 prantsuse keele tund edasijõudnuile — J. Cathala

19.05 Krügeri meeskavarteti ettekandeid.

Koosseis: E. Krüger, J. Krüger, J. Piller ja J. Villard. 1. T. Vettik, Su põhjamaa päikese küllast. 2. Ahlström, Serenaad. 3. Plink, Trallala. Gaide, Simman. 5. Leemets, Tantsulaul
 19.30 Välispoliitiline ringvaade
 20.00 tähelepanudavat järgneva nädala saatekavas
 20.10 vana tantsumuusikat (R. Sallongi trio)

20.55 Riigi Ringhäälingu orkestri kontsert.

Juhatab Fr. Nikolai. Strauss, avam. „Karneval Roomas“. Gungl, valss „Zephir-Lüfte“. Malo, Romanss. Hruby, operettide popurrii. Boieldieu, Bagdadi kalif. Delibes, süit „Allikas“. Fauschey, Pas de deux. Eysoldt, marss „Laterna magica“

21.45 lugemistund. A. Vaino esitab

A. Jakobsoni „Reamees Matias jutustusi“.

22.15—23.00 moodsat tantsumuusikat „Estonia“ valgest saalist.

(Mängib J. Pori ja tema orkester)

Lahti 1807,2 / 166 / 120**Helsingi 335 m. Viiburi 569,3 m**

17.00 soovikontsert heliplaatidelt
 18.00 „Maailm on imeteldav“
 18.20 puhkpillikvartett. Stunz: Rahvalaul. Aro: Süit nr. 3. Pacius: Suomen laulu. Kindler: Marss

18.40 päevaküsimusi ★ 19.15 vestlus
19.35 ringhäälingu orkester. Wagner: a) avamäng „Lohengrin“; b) meloodiaid oop. „Tannhäuser“ ★ 20.05 loeng

20.15 laul. Kvartett
 20.45 „Voi jukra kun mälvä uni“, õpilasrevüü
 22.15–24.00 tantsumuusika. Fred Kiiase orkester (Grand-hotell).

Riia 514,6 / 583 / 15
Madona 271,7 m. **Kuldiga** 238,5 m
 16.45 salongmuusika. Trio
 17.45–18.00 läti laule heliplaatidelt

18.30 orel. A. Kalnins. Bach: Passacaglia ja fuuga. Fernann: Adagio cantabile. Jakobson: Doppelfuuga. Berlioz: Väikeste lambrite lahkumine. Koraaal
 19.00–20.00 jõulupuula lastele
 20.15–21.00 läti muusika. Valle: süit oop. „Nõid“ (orkester). — Laule (Janis Niedra). — Klaveri ettekanded. — Medins: Süit läti lauludest (orkester)

21.00 Verdi ooperaariaid. J. Niedra
 21.15 klaverimuusika
 21.25 ajaviitemuusika. Orkester. Nicolai: avamäng „Windsori lõbusad naised“. Granados: „El Turia“, valss. Massen: Napoli stseene. — Vaheaeg (22.00). — Drigo: katkeid balletist „Taimestiku ärkamine“

22.30–24.00 tantsumuusika heliplaatidelt
Kaunas 1935/155/7
 20.30–21.00 orkester. Kavas: Sousa, Waldteufel, Eulenberg, Siede ja Banckner
 21.45–22.15 tantsumuusika
 22.50–23.30 orkester. Geiger: „Lehariana“. Siede: Marsss

Varsav 1339,3 / 224 / 120
Poznan 345,6 m. **Vilno** 559,7 m
Lvov 377,4 m. **Kattovice** 395,8 m
 13.15–14.25 orkester. J. Strauss: avamäng „Nahkhiir“. Delibes: süit balletist „Sylvia“. J. Strauss: „Viini veri“, valss. Moszkowski: Hispaania tants. Grossmann: astrdas oop. „Vojevooda vaim“. Blon: Marss

15.30–1.00 Adamska-Grossmanni kvintett Jones: fantaasia oop. „Geiša“. Nevin: Liblikas ja roos. Benatzky: Laul. Gall: Barkaroll. Friedman-Gartner: Viini tants

16.30–17.00 heliplaate
 17.15–17.30 balalaikatrio
 17.45–18.00 koorilaul
 18.15–18.45 uusi heliplaate
 20.05–20.35 reklaam ja heliplaate
 21.00–21.45 popurrii meloodiaid
 22.00 ettekanded poolakatele välismaal
 22.45 lõbus eeskava
 23.15–24.00 orkester ja St. Frydberg (viul). Weber: avamäng „Vabakütt“. Glinka-Auer: Lööke. Strauss: Perpetuum mobile. Sibelius: katkeid süidist „Kuningas Kristjan II“. Sinding: Süit a-moll, op. 10. Tšaikovski: valss ooperist „Eugen Onegin“

0.05 tantsumuusikat. Väike orkester

Stokholm 426,1 / 704 / 55
Motala 1388,9 m. **Sundsvall** 499,2 m
Hörby 265,3 m. **Göteborg** 318,8 m
 15.00–16.00 ajaviite-eeskava. Debussy: Prelüüd, saraband ja gigue (klaver). — Joachim: Romanss. Moffat: Gavott. Hegar: Valss. — 3 laulu. — Flöödi ettekanded. — Peterson-Berger: Kolm klaveripala

16.30–17.30 Asti orkester
18.05 Atterberg: Klaverikvintett C-duur. op. 31: a) Moderato, b) Adagio, c) Vivace
 18.35 ajaviite-eeskava
 19.00–20.00 heliplaate
 20.30 kabaree
 21.30 klaver. Anita Harrison ja W. Witkowski. Saint-Saëns: Variatsioonid Beethooveni teemal. Kirchner: Valss. Weber-Corden: Kutse tantsuks

22.00 ajaviite-eeskava
 23.00–1.00 vana ja moodne tantsumuusika
Kopenhagen 255,1/1176/10
Kalundborg 1261/238/60
 16.30–18.30 orkester ja laul
 21.00 lõbus õhtu
 24.00–1.30 tantsumuusika

Oslo 1153,8 / 260 / 60
Trøndelag 476,9 / 629 / 20
 18.00–18.30 ajaviitemuusika
 21.00 orkester. Tšaikovski: polonees oop. „Eugen Onegin“. Weber: Kutse tant-

suks. Sullivan: Mikaadokadrill. Joh. Strauss: Ilusal sinisel Donaul
21.30–2.00 jõuluball

Droitwich 1500 / 200 / 150
London 261,1 m. **Scott-Nat.** 285,7 m.
 13.00 orkester ★ 14.15 heliplaate
 15.00 ajaviitemuusika
 16.00 orkester ★ 17.00 kinoorel
 17.30 kirev kontsert
 18.15 kapell ★ 19.15–20,00 tantsumuusika.
 20.45 Walesi vaheasaade
 21.00 laupäeva-magasin
 21.45 puhkpilliorkester
 22.30–23.50 varietee
24.00 orkester ja tenor: Suppé: „Viini jumal“, avam. — Kaks aariat. — Haydn-Wood: Manin Veen. — Kolm laulu. — Coates: Fantaasia
 1.00–2.00 õnnelik nädalalõpp

London-Regionaal 342 / 877 / 50
 18.15–19.15 kirev kontsert
 20.30 vanu laule
 21.00–22.00 kvintett ja alt
 22.30 sonaate ★ 23.309 balalaikad
 0.10 tantsumuusika
 1.00–2.00 õnnelik nädalalõpp

Radio Paris 1648 / 182 / 80
 19.30–20.00 Saint-Saënsi helindid (helipl.)
 20.30–21.30 serenaadid (helipl.)
 22.45 „Esclarmonde“, Massen ooper
 01.15–02.15 ajaviitemuusika

Pariis P. T. T. 431,7 / 695 / 80
 18.30 kirju eeskava
 19.15–20.30 Padelouk-orkestri kontsert
 21.38–22.00 avaldamata helindid
 22.30–0.30 revüü
 0.45 tantsumuusika

Praha 470,2/638/120
 19.15–19.45 C. Horni helindeid. 1. Sonaat klaverile. 2. Veste. 3. Laule
20.15 orkester ja solistid. Tšaikovski: Slaavi marss. Grieg: Laule orkestri saatel. Provanick: Graatsiline valss. Sinding: Serenaad kahele viiulile ja orkestrile. Dvořak: Bakanaal

20.10–21.30 koorikontsert
 21.55–23.15 Beneši ooper. „Rohelisel aasal“
 23.30 heliplaate
 23.45–0.30 tantsumuusika

Bratislava 299 / 1004 / 13,5
 20.15–21.30 ülekanne Prahas
 22.15–23.15 muusikaline kuuldemäng
 23.45–0.30 ülekanne Prahas

Viin 506,8/592/100
Graz 339 / 886 / 7
 19.00–19.30 rahvalaule
 20.10–22.35 Joh. Straussi operett „Kuninganna pitsrätik“
 23.10–23.50 klaver. Lubka Kolessa. Vivaldi: Introdüksioon, largo ja fuuga. Mozart: a) Romanss. b) Variatsioonid Glucki teemal. Chopin: a) Neli masurkat. b) Polonees gis-moll. Barwinski: Ukraina minatütre
 0.05–2.00 tantsumuusika

Budapest I 549,5 / 546 / 120
Nyiregyhaza 267,4 m. **Miskolcz** 208,6 m
 18.30–19.15 jazzorkester
 19.45–20.45 heliplaadirevüü
 21.15–22.45 ooperiorkester. Solistid: Livia Dobay ja Michaly Szekely (laul). Massen: avamäng „Phaedra“. Verdi: aaria oop. „Trubaduur“. Verdi: balletimuusika oop. „Aida“. Verdi: aaria oop. „Don Carlos“. Goldmark: „Seba kuninganna“, intermezzo. Verdi: aaria ja duett oop. „Saatus vaim“. Rimski-Korsakov: „Lumehelbeke“, ooperisüit

23.05 m u s t l a s o r k e s t e r
 0.10–1.00 salong- ja jazzorkester

Bukarest 364,5 / 823 / 12
 18.00–19.00 ja 19.15–20.00 Ionescu-Gaina kapell
 20.15 uusi heliplaate
 20.30–22.30 Brediceanu ooper „Püha õõ“
 22.45–23.45 kontsert restoranist
 24.00–1.00 kontserdi järg

Beromünster 539,6 / 556 / 100
 20.00–20.15 Zürichi kirikukellad
 21.30 rahvalik õhtu
 23.05–23.45 tantsumuusika

Rooma 420,8 / 713 / 50
Bari 283,3 / 1059 / 20
 18.15–18.55 ajaviitemuusika

21.25 sümfooniakontsert. Zipoli: Selvaggi: Canzone. Beethoven: VI sümfooniat (pastoraalne). Selvaggi: Prelüüd. Rossini: avamäng „Semiramis“

Milano 368,6 / 814 / 50
 18.15–18.55 tantsumuusika
 21.25 heliplaate
22.00 Wagneri ooper „Lohengrin“

Deutschlandsender 1571/191/60
 13.00–14.00 kontsert Saarbrückenist
 15.00–16.00 kirev vahe-eeskava
 17.00 lõbus laupäeva-õhtupoolik, Berlinist
 19.00–19.40 jõululaule ja -tants
 20.00–20.45 B. v. Geczy mängib
 21.10–23.00 ülekanne Hamburgist
 23.30–23.45 väike öömuusika. C. Kreutzer: Fantaasia variatsioonidega
 24.00–1.55 tantsumuusika

Berlin 356,7/841/100
 13.00–15.00 ooperimuusika
 15.15–16.00 Eugen Jahni kapell
 17.00 ülekanne Kölnist ★ 19.00 sport
 19.15 „Ball armastussaarel“, lõbus kuuldemäng
20.00–21.00 kammermuusika. Schumann: Trio klaverile, viiulile ja tsellole. — Laule aastast 1800. — Haydn: Trio klaverile, viiulile ja tsellole, g-duur: a) Andante, b) Poco adagio, c) Rondo all'ongarese
 21.10–23.00 ülekanne Breslaust
 23.30–2.00 aastalõpueeskava. Väike orkester ja igasugused lõbusad ettekanded

Königsberg 291,0/1031/100
 17.00–19.00 ülekanne Kölnist
19.20–19.45 orel. David: Passa mezzo ja fuuga g-moll. Reger: a) Prelüüd, b) Romanss, c) ntermezzo, d) Toccata
 21.10–23.00 ülekanne Münchenist
 23.20–1.00 ajaviite- ja tantsumuusika

Breslau 315,8 / 959 / 100
 13.00–15.00 orkester
 16.10–16.40 Fielitzi laule (sopran)
 17.00–19.00 ülekanne Kölnist
 20.00–20.45 nädala lõpuelindeid
 21.10–23.00 Sileesia rügemendimarsse
 Puhkpilliorkester
 23.40–1.00 tantsumuusika

Hamburg 331,9/904/100
20.00–21.00 orkester. Herold: avamäng „Zampa“, Micheli: „Maal“, süit. Beriot: Ballettiseen viiulile ja orkestrile. Moniuszo: fantaasia oop. „Halka“. Gungl: Valss. Dellinger: Marss
 21.10–23.00 lõbus ajaviite-eeskava
 23.25 muusikaline vahemäng
 24.00–2.00 ülekanne Deutschlandsenderilt

Köln 455,9/658/100
 17.00–19.00 „Lõbus laupäeva pärastlõuna“, ajaviite-eeskava. Sopran, tenor, „3 lõbusat selli“, väike orkester
20.00–20.50 kammermuusika. Haydni ja Heuseri triod
 21.10–23.00 „Üllatuste õhtu“
 23.35–1.00 ülekanne Leipzigist

Stuttgart 522,6/574/100
 19.00 nädala heliringvaade
 19.30 tragikomöödia
 20.00–21.00 kirju muusikatund
 21.10–23.00 ülekanne Kölnist
 23.30 ülekanne Leipzigist
 24.00 ülekanne Deutschlandsenderilt

1.00–3.00 öömuusika. Sixt: Trio. Si...
 Laule. Haydn: Keelpillikvartett. Chopin: Neli klaveripala. Brahms: III sümfoonia (heliülevõte)

Leipzig 382,2 / 785 / 120
 19.15–19.35 zoologija ja paleontoloogist
 19.45–20.30 puhkpilli muusika. Kavas: Herold, Günther, Eberle, Schmidt ja Rhode
 21.10–23.00 tantsuõhtu
 23.30–1.00 „Ja homme on pühapäev“, lõbus eeskava

München 405,4 / 740 / 100
 17.00–19.00 ülekanne Kölnist
20.05–21.00 alt, klaver. Mozart: Jahisonaat. Schumann: „Naise armastus ja elu“, laulutsükli. Schumann: Toccata
 21.10–23.00 lõbus ajaviite-eeskava
 23.20 vahe-eeskava
 24.00–1.00 tantsumuusika

Moskva Komintern 1714/175/500
 7.20–7.50 heliplaate
 8.00–9.15 ja 10.00 kontsert
 19.20 instrumentaaltrio
 20.30 klaver, tenor
 21.00–22.00 kontsert

FELIX MOOR HAIGE

Ringhäälingu saatekava korraldaja Felix Moor on juba teist nädalat voodis haige. Tal on raskel kujul pahema jala reienärvi põletik. Kõigi armastatud „raadioonu“ hakkab aga juba tõvest saama jagu ning loodab üsna pea jälle võida tööle asuda.

EESTI LAUL BRASIILIA RINGHÄÄLINGUS

Eesti laulja J. Viinamägi, kes seni töötas Sakamaal, on nüüd siirdunud Brasiiliasse. 26. novembril oli tal võimalus esineda Brasiilia ringhäälingus. J. Viinamägi laulis Rio Claro saatejaamas, kuid selle kava andis kogu maale edasi Rio de Janeiro suursaatja. Kontserdi kavas, mis kestis 15 minutit, olid laulud „Kungla rahvas“, „Isamaa ilu hoiledes“, „Üürike“ j. t., mis J. Viinamägi kõik laulis eesti keeles. Brasiillastele on kõige rohkem meeldinud „Kungla rahvas“. Eriti suure huviga kuulasid kontserti aga muidugi Brasiilia eestlased.

J. Viinamäele on pärast esimese kontserdi head kordaminekut reserveeritud ka edaspidi 15-minutiline aeg esinemisteks.

JUGOSLAAVIA ESIMENE SUURSAATJA

Ehkki Jugoslaavia elanike arv ulatab 14 miljonile, on kogu maal ringhäälingu-kuulajaid ainult 70 000 ümber. Nüüd on Jugoslaavia valitsus asunud uue 120-kW võimsusega suursaatja ehitamisele, millest loodetakse niivõrd suurt huvitõusu ringhäälingu vastu, et see tulevikus end tasuks. Uus saatja algab tegevust juba tuleval suvel.

BULGAARIA EHITAB SUURSAATJA.

Bulgaaria valitsus sõlmis lepingu ühe Saksa raadiofirmaga uue 100 kW võimsusega saatja ehitamiseks Vakareli külla Sofia läheduses. Saatja stuudiod asuksid Sofias, mille hulgas suurim mahutaks kuni 400 inimest. Lepingu kohaselt peab saatja olema lõplikult valmis 1936. a. lõpuks. Esimesed proovisaated on nähtud ette tuleva aasta juulis ja augustis.

Kui soovite, et raadiovastuvõtja ikka jälle valmistab Teile rõõmu, siis valige RET raadiotehase uudistüüpe.

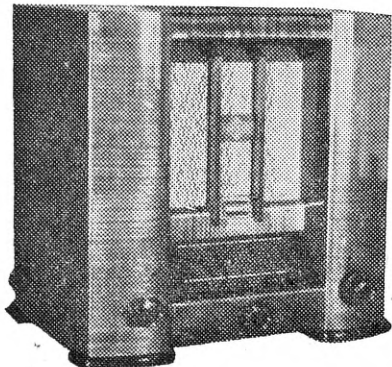

Rikkaliku raadioaparaatide väljaliku leiata alati

RAADIO-LADUS

Raekoja pl. Jegerovi majas Tel. 426-56

Maarahva RET on „Maret“. „Maret“ raadiovastuvõtja kultuuristab talutare. Müügil Raadio-Kooperatiivis Tallinnas, Tartus, Pärnus ja Rakveres.

KUULDEMÄNGUDE VÕISTLUS ITAALIA RINGHÄÄLINGUS

Tänini pole Itaalia ringhäälingul olnud õnne kuuldemängudega. Itaalia kirjanikud ei ilmutanud kuuldemängude kirjutamiseks mingit vaimustust, publiku huvi asja vastu oli leige ja ka ringhäälingukriitika suhtus neile vaenulikult. Nüüd kuulutas Itaalia ringhääling välja suure kuuldemängude-võistluse, milles rahaliste auhindade kogusumma ulatub 10.000 liirile. Peale selle on nähtud ette eripreemiad esimestele kohtadele tulnud tööde autoreile. Itaalia ajakirjandus avaldab arvamist, et võistluse tulemused võivad aga sellest hoolimata jääda küsitavaks, kuna auhinnad pole küllalt suured selleks, et meelitada paremaid kirjanduslikke jõude. Selleks, et kuuldemäng võiks Itaalia ringhäälingus areneda sama tõhusalt nagu välismaal, soovitatakse tõsta auhinnasummasid.

VASTUSANKTSIOONID ITAALIA RINGHÄÄLINGUS

Itaalia ajakirjandus- ja propagandaministeerium avaldas määruse teatritele, kinodele, ajalehtedele ja ringhäälingule vastusanktsioonide kohta, mis võetakse tarvitusele nende maade suhtes, kes pannud maksma majanduslikud sanktsioonid Itaalia vastu. Kõigi nende maade looming kuulub ettekandekesle alla. Boikoti alla on arvatud kõigi inglise heliloojate tööd; prantsuse ja hispaania helimeistritele on tehtud teatavaid erandeid. Itaalia ettevõtjatel on keeldud angažeerida kunstnikke sanktsioonimaadest; erandeid sellest lubab propagandaministeerium ainult erijuhtumitel. Keelu alla kuuluvad ka kõik ooperid, väljaarvatud ainult selline prantsuse raudvara, nagu „Carmen“, „Mignon“ jt. Inglise näitekirjanikest on lubatud ainult Shakespeare ja Shaw. Viimane teatavasti ütleb aga sellest olevat vähe vaimustatud. Erandeid tehakse ka mitmetele prantsuse näitekirjanikele, kuna „prantsuse kirjandus sanktsioonide küsimuses avalikult asus Itaalia poolele.“ Itaalia ringhäälingus on muuseas keeldud ka igasugune välismaine tantsumuusika, — kui see pole saksa päritoluga.

UUED USA PRESIDENTAVALIMISED JA RINGHÄÄLING.

Oma seniste eelkalkulatsioonide järele tahavad Ühendriikide mõlemad suured, vabariiklaste ja demokraatide erakonnad tuleval aastal toimuvate presidentivalimiste kihutustööle ringhäälingus kulutada vähemalt miljon dollarit. Kavas, mis juba valminud vabariiklaste erakonnal, on nähtud ette mitte üksnes kõned, vaid ka muusikalised ettekanded kõnede vahel. Selliste saatekavadega tahetakse teha algust juba enne, kui on määratud kindlaks presidentikandidaadi isik. Ainsamaks suuremaks murekoormaks kummalegi erakonnale seejuures on 200.000 dollari suurune võlg ringhäälinguühingutele, mis jäänud eelmistest presidentivalimistest saadik. Sest see tuleb enne tasuda.

Eesti töö, Euroopa kvaliteet, see iseloomustab RET raadiotehase tooteid.

KOLMELAMBILINE RAHVAVASTUVÕTJA

A. Kalmus.

(Järg.)

Võnkeahelate poolide raudsüdamikud on varustatud veel ühtlustamissüdamikuga. Selle abil on võimalik muuta pooli induktiivsust umbes 10% (vabriku andmed) ulatuses. Selline asjaolu on isehitajale eriti soovitatav, sest ühenupu-süsteemi puhul on võnkeahelate ühtlustamine lihtsalt läbiviidav.

Üldiselt on vastavate laboratoorsete ja praktiliste katsete najal tehtud kindlaks, et raudsüdamikuga pool omab võrreldes õhksüdamikuga pooliga hulga paremusi.

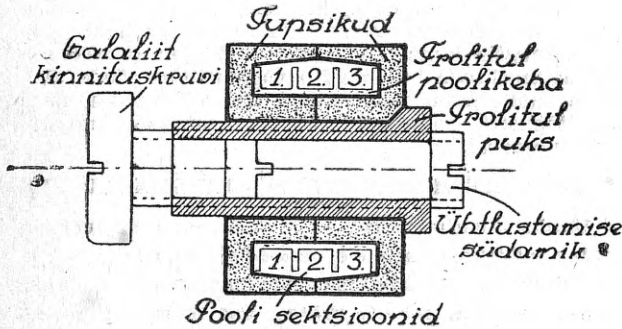

Joonis 2.

Ferrocart tupsiksüdamik:

L_1 — 7 keerdu	} I	L_5 — 9 keerdu	} II
L_2 — 60 „		L_6 — 61 „	
L_1 ja L_5 traadist 0,2 mm, lakk + üks kord siidi.			
L_2 ja L_6 kõrgesageduse litsest — $10 \times 0,07$ mm.			

Käesolevas vastuvõtjas on kasutatud meie turul leiduvaid Dralovid-tehaste kaheksaguseid raudsüdamikke:

- 1) tupsiksüdamikke keskmistel lainetel ja
- 2) viipsiksüdamikke pikkadel lainetel.

Tupsiksüdamik on kujutatud joonisel nr. 2. Ta koosneb kahest kokkupandavast osast. Selle südamiku magnetvoog on peaaegu täielikult suletud. Tupsiksüdamiku tsentrist on puuritud läbi auk, milles asub trolitulist puks. See puks omab vindi galaliidist kinnituskruvile ja ühtlustamissüdamikule. Pooli traadiks on kasutatud kõrgesageduslitset $10 \times 0,07$ mm kahekordse siidisulatsiooniga. Ühele poolile kuulub litset peaaegu 3 m. Pooli keha on jaotatud kolme sektsiooni (1., 2., 3.). Esimese võnkeahela poolid L_1 ja L_2 valmistatakse järgmiselt: L_2 mähitakse alla, esimesse ja teise sektsiooni à 19 keerdu, kolmandasse sektsiooni 22 keerdu, kokku 60 keerdu; L_1 mähitakse L_2 peale, esimesse ja teise sektsiooni à 2 keerdu, kolmandasse — 3 keerdu, kokku 7 keerdu; kolmanda keeru järelt, L_1 algusest arvates, tuuakse välja haruühendus A₂.

Raadiolambid ja -osad ostate soodsaimalt
Raadio-Kooperatiivist: Tallinnas — S. Karja 9,
Tartus — Promenadi 5, Pärnus — Rüütli 40 ja
Rakveres — Vaksali 8.

Samuti valmistatakse ka L_5 ja L_6 . L_6 mähitakse alla, esimesse 19, teise 20 ja kolmandasse sektsiooni 22 keerdu, kokku 61 keerdu; L_5 mähitakse peale, igasse sektsiooni à 3 keerdu. Nõuetava tagasiside saamiseks kõigub pooli keerdudearv 6—9-ni. Kui töötamisel leitakse, et tagasiside mõju on tugev, siis keritakse poolilt ühe keeru kaupa kuni paar keerdu maha. Poolid L_2 ja L_6 tulevad kerida korrapäraselt, s. o. keerd keeru kõrvale; muidu võib poolide induktsioonide suurus minna üle 10% lahku ja ühtlustamissüdamikuga pole enam võimalik ühtlustada poolide induktsioone. Et kõrgesageduslitse on iseendast kaunis suure läbimõõduga, siis keerd keeru kõrvale kerimine kuigi suurt raskust ei tekita. Antud keerdudearvust tuleb pidada täpselt kinni.

Tavaliselt puhastatakse kõrgesageduslitse lakist piirituse leegil kuumendamise ja siis hõõguvalt piiritusse kastmise teel. Sellisest viisist on palju eelistatavam puhastamine atsetooniga. Litse ots puhastatakse umbes ühe sentimeetri pikkuselt siidisulatsioonist ja see osa pannakse 3—4 minutiks atsetooni ligunema. Ligunedes lakk muutub pehmeks ja seda on kerge peene smirgel-paberiga ettevaatlikult kõrvaldada. Pärast smirgelpaberiga puhastamist kastetakse puhastatud litse ots veel korra atsetooni sisse ning seega on see tinutamiseks kõlbulik.

Pikalaine poolides kasutatakse samuti raudsüdamikke, niinim. viipsiksüdamikke (joon. 3). Viipsiksüdamik omab tupsiksüdamikust palju suurema mähise ruumi ja on pealt lahtine. Ehituselt muus

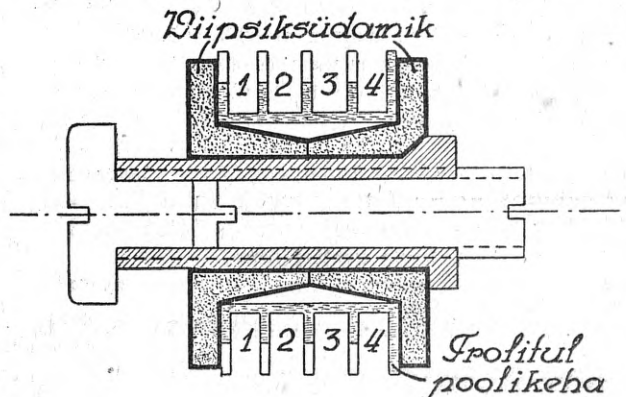

Joonis 3.

Viipsiksüdamik:

L_3 — 32 keerdu	} I	L_7 — 60 keerdu	} II
L_4 — 237 „		L_8 — 240 „	

Kõik poolid on valmistatud traadist \varnothing — 0,25 mm, sulatsiooniga lakk + üks kord siidi.

osas sarnaneb peaaegu tupsiksüdamikule. Induktiivsuse muutmise võimalused ühtlustamise südamiku abil on umbes 8%.

Viipsiksüdamiku poolikeha on jaotatud nelja sektsiooni. L_4 keritakse alla, esimesse, teise ja kolmandasse sektsiooni à 60 keerdu, neljandasse — 57

keerdu, kokku 237 keerdu. L_3 keritakse peale, igasse sektsiooni 8 keerdu, kokku 32 keerdu.

Samuti keritakse L_8 alla, igasse sektsiooni 60 keerdu, kokku 240 keerdu. L_7 keritakse peale, igasse sektsiooni 15 keerdu, kokku 60 keerdu. Pikalaine poolid mähitakse metsikult.

Nagu montaažplaanil (joon. 6) näha, on poolide ümberlülitamiseks kasutatud ketaslüliti. Antenni pooli L_1 algus on viidud puksi A_1 alla ja see ühendatud lüliti antenniosa esimese kontakti külge. Pooli väljavõte kolmandalt keerult on ühendatud puksi A_2 külge. Lüliti antenniosa teise kontakti külge on ühendatud L_1 lõpp ja L_3 algus; kolmanda kontakti külge ühendatakse L_3 lõpp.

Esimese lambi keskmise laineastmiku võrepooli L_2 lõpp ühendatakse lüliti kõrgesagedusastme osa esimese kontakti külge; sealt viiakse ka ühendus C_1 staatori külge. L_2 algus ja L_4 lõpp ühendatakse keskmise kontakti külge. L_4 algus ühendatakse kolmanda kontakti külge ja see maandatakse.

Audioni võre pooli L_2 lõpp ühendatakse lüliti selle osa esimese kontakti külge. See kontakt ühendatakse veel C_2 staatoriga. L_2 algus ja L_8 lõpp ühendatakse keskmise kontakti alla. L_8 algus maandatakse. Lülitist tehtud mõlemad maandused tulevad viia otsekohe maapuksi M külge.

Tagasisidepoolid L_5 ja L_7 ühendatakse järjes-

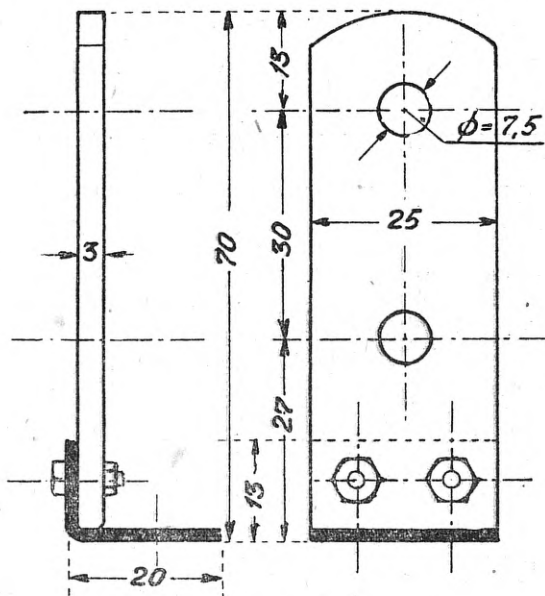

Joonis 4.

tikku audionlambi anoodi ja tagasiside kondenssaatori C_4 staatori vahele. Tagasiside poolid tuleks rakendada lülitisse järgmiselt: esiteks lülitakse keskmise laineastmiku tagasiside pool L_5 audionlambi anoodi ja C_4 staatori külge. Pooli otsad valitakse täiesti juhuslikult. Kui nüüd C_4 nupust paremale pöörates vastuvõtt keskmises laineastmikus ei tugevne, tulevad pooli otsad ära vahetada. Soovitud tagajärje saavutamisel joodetakse L_5 — C_4 poolne ots lahti ja sellega ühendatakse pooli L_7 üks otstest. Pooli L_7 teine ots ühendatakse C_4 staa-

tori külge. Kui nüüd pikalaine astmikus tagasside mõju pole, siis vahetatakse L_7 otsad ära. Nii toimides pole tarvis tagasside poolide keerdude sihte, võrepoolide suhtes, meeles pidada.

Poolide lülitis ühendamise hõlbustamiseks on soovitatav vastavast lüliti osast viia ühendused vastavasse poolikapslisse skeemitraadiga. Pooliotsad ühendatakse siis kapsleis skeemitraatide külge. Selliselt monteerides kaitstakse pooli otsad võimalikkude vigastuste eest ja ühtlasi jääb lüliti juurde tulevate juhtmete arv väiksemaks.

Joonistel 2 ja 3 näidatud ferrocart pooli südamikude kinnitamiseks vastuvõtja kere külge tuleb valmistada 3—4 mm paksusest isoleerainest (pertsinaks, eboniit, troliit jne.) 2 erilist poolihoidjat, mille ehitus ja mõõdud on näidatud joonisel 4. Isoleerainest liist kinnitub metallist vinklile ja viimasega kahe kruvi kaudu kere (šassii) külge. Poolihoidja ja kere vahele tuleb ühtlasi kinnitada poolide kapslihoidja (põhi). Poolihoidja valmistamisel pööratagu tähelepanu nende aukude täpsusele (\varnothing — 7,5 mm), milliseid läbib kinnitamise otstarbel südamiku trolitul puks. See puks on võrdlemisi õhuke ja sellepärast vajab ettevaatlikku käsitamist. Kui puks (kinnituskruvipoolne ots) ulatub poolihoidja augu servadest tahapoole üle, siis viilitagu ettevaatlikult puksi ots hoidja pinnaga tasaseks. Südamikude kinnitamiseks eemaldatagu ajutiselt ühtlustamise südamikud. Galaliit kruvi keeratakse sõrmedega kinni, kruvikeerajat kasutamata.

Iga poolihoidja külge kinnitatakse üles pika ja alla keskmise laineastmiku poolid.

Kohaliku saatejaama läheduses selle mõju vähendamiseks on vaja lainefiltrit. Filter peab olema kõrgeväärtuslik, sest vastasel korral, ühes kohaliku saatja mõju vähendamise, nõrgestatakse ka teiste kohaliku saatja lainele lähedaste saatejaamade vastuvõttu. Näit. Tallinnas selle vastuvõtjaga saatejaamast paari kilomeetri kaugusel pole halva filtriga võimalik kohaliku saatejaama töötamisel kuulata Stokholmi saatejaama. Hea filtriga on see täiesti võimalik. Filterahel koosneb tupsiksüdamikuga poolist L_9 ja umbes 550 $\mu\mu\text{F}$ vilgukivi dielektrikuga kondenssaatorist C_3 . Pooli keerdude arv on 54. Igasse sektsiooni mähitakse 18 keerdu. Pooli keskpunkti võetakse haruühendus. Poolitaraadiks on kasutatud kõrgesageduselitset $10 \times 0,07$ mm.

Haruühendus ühendatakse (vt. montaažplaanil) puksi A alla, millesse kuulamisel ühendatakse antenn. Pooli algus ja lõpp ühendatakse C_3 vastavate kontaktide külge. Pooli lõpust viiakse veel ühendus puksi F. Puksist F viiakse ühendus kahe pistikuga varustatud juhtme abil väljaspoole vas-

Marconi raadiolambid on maailma parimaid ja kuulsamaid. Esindaja: Raadio-Kooperatiiv Tallinnas, Tartus, Pärnus ja Rakveres.

tuvõtjat, kas puksi A₁ või A₂. Puksi A₂ tuleb siis kasutada, kui soovitakse õige selektiivset vastuvõttu. Selline filter mõjub võrdlemisi hästi. Veel parema tagajärje saab, kui kasutada C₃-na tavalist pöördkondensaatorit. C₃ on vastuvõtja kerest isoleeritud.

Kõrgesageduse paispooliks on kasutatud viipiksüdamikku, millele mähitud pool omab võrdlemisi väikese endamahtuvuse. Pooli keerdude arv on 600; esimeses, teises ja kolmandas sektsioonis à 180 keerdu, neljandas sektsioonis 60 keerdu. Pooli traadina on kasutatud lakk + 1 × siidi isolatsiooniga traati, mille Ø — 0,12 mm.

Kõik poolid peale filtri pooli L₈ on kapseldatud. Kapslid on alumiiniumist; kõrgesagedus paispoolil läbimõõduga 38 mm, teistel poolidel läbimõõduga 60 mm. Kõrgesageduse paispool Kp ja filtripool L₉ asuvad kere all. Filtripool on kere külge kinnitatud. Kinnitamisel tuleb südamiku ja kere vahele papist šeiב asetada, nii et südamik kere plekki ei puudutaks.

Montaaž.

Vastuvõtja kere (šassii) valmistamiseks võetakse 300×325×1,5 mm tsinkplekist tahvel, mille kaks serva 75 mm ulatuses painutatakse täisnurga alla. Sel teel saadakse asetusplaani näidatud alus, mille pealne pind on 300×175 mm ja kõrgus —

75 mm. Tsinkplekk on valitud seepärast, et ta on amatööri seisukohast hea ümber töötada (puurida, lõigata, painutada jne.), hinnalt odav, veidi tugevam samamõõdulisest alumiiniumist ja võimaldab tinaga ühenduste külgejootmist. Sama eduga võiks kasutada ka raudplekist keret, kui see peaks olema valmistehtult saadaval.

Kere esiküljel paigunevad vastuvõtja tähtsamad reguleerimise organid. Eestvaadatuna — vasakul asub potentsiomeeter R, keskel kahekordne häälestuskondensaator C₁ ja C₂ ning paremal tagasiside kondensaator C₄. Häälestuskondensaatorite nupp asub ülal ja selle all lainelüliti nupp. (Vaata montaažplaani ja ülesvõtet.) Tagaseinas asub filterkondensaator C₃ oma nupuga.

CF₁ ja CF₂ moodustavad teineteise otsa paigutatud kaks elektrolüüt kondensaatorit. CF₁ positiivne kontakt asub pealpool vastuvõtja keret, mille juurde tuleb ühendus viia läbi aluse. See ühenduse auk peab olema avar ja ühendusjuhe küllalt hea isolatsiooniga, sest juhtme ja vastuvõtja kere vahel valitseb maksimaalne alaldatud pingeline — umbes 300 volti. CF₂ positiivne kontakt asub kondensaatori alumises otsas ja paiguneb selle tõttu kere alla; siit võetakse anoodide ja varivõre pinged. CF₁ ja CF₂ korpuse (miinus) kontaktid ühendatakse ja kinnitatakse vastuvõtja kere külge.

(Järgneb.)

KUIDAS VALMIB MOODNE RAADIOVASTUVÕTJA

RINGKÄIK RAADIO-ELEKTROTEHNIKA TEHASES „RET“

Raadio-Elektrotehnika Tehase juhatusel lahkel vastutulekul avanes meie ajakirja kaastöölisel võimalus tutvuda ligemalt pealinna suurima raadio-käitisega. Tubli tund aega kestnud käigul mööda tehase ruume andis tehase direktor ins. Võrk huvitavaid seletusi, milliseid püüame siinkohal oma lugejatele lühidalt edasi anda. Esimeses järjekorras anname lugejatele vahest ülevaate tehase asukohast ja ruumide jaotusest. Raadio-Elektrotehnika Tehas, või lühendatult RET asub Koplis, endises Bekkeri tehase administratsioonihoones, millised ruumid on nagu loodud raadio-käitisele. Kogu tehase on paigutatud kolmele majakorrale. Esimesel korral asub tehase galvaanimistöökoda, puutöököda, valmisaparaatide ladu, ruum nende väljastamiseks ja pakkimiseks ja väljast tulevate kaupade vastuvõturuum. Teisel korral asuv suur saal on tehase niinimetatud montaaž-ruum, kus toimub aparaatide ja üksikosade tegelik valmistus, häälestus, kontroll jne. Samal korral asub ka tehase ladu. Kolmandale korrale on paigutatud tehase laboratoorium, kuhu võrastele ja ka tehase töölisele sissepääs täiesti keelatud. Ainult erilisel vastutulekul avanes meil võimalus ka sinna pilku heita; sel-

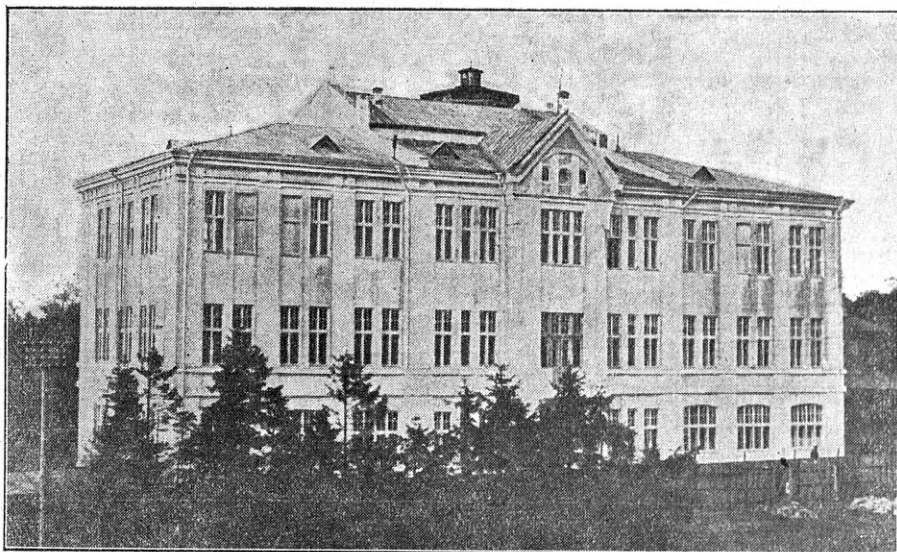

Endine Bekkeri tehase peahoone, kus asub Raadio-Elektrotehnika Tehas.

lest aga hiljemalt. Peale selle asub kolmandal korral tehase kontor, direktori kabinett, aparaatide kastide hoiuruumid, tööliste söögituba jne. See oleks siis kõik ruumide kohta üldiselt.

Nüüd asume ruumide ja üksikute valmistusprotsesside üksikasjalisele vaatlusele. Esimeses järjekorras



Vaade RET-i monteerimisruumi. Vasemal treipingid, paremal osa monteerimis-lauast.

siirdume teisel korral asuvasse suurde montaažsaali. Suures, kolmest küljest valgustsaavas ruumis töötab igasuguste masinate ja pikkade montaažlaudade taga suur hulk inimesi, küll mehi, küll naisi. Ruumi täidab iseloomustav sumin. Ninna tungib lõhn, mille nimeks võib anda vaid „raadiolõhn“, kuna ta teisiti pole defineeritav. Sama lõhna võib tunda iga raadiovastuvõtja omanik oma aparaadi sisemusest. Kuid ruumi üldmulje vaatlemiseks ei anta kuigi palju aega. Sammume esmajoones kerimismasinade juurde. Siin valmib superi üks tähtsamaid osi, nimelt poolid. Kogu superi töötamine oleneb poolide headusest ja täpsusest ja seepärast pannakse ka poolide valmistamisele suurt rõhku. Poolid keritakse eranditult lakktraadist kõvapabertorule. Imestamisväärse kiirusega areneb vilunud naistöölise käes töö: lauale asetatud virnast kahe parajaks pikkuseks lõigatud toru võtmine ja kerimismasinasse asetamine on mõne sekundi töö (masin võimaldab nimelt kahe pooli kerimist korraga). Nüüd kinnitatakse vastava jämedusega traat toru külge ja lastakse masin käima. Keerude arvu kontrollimiseks on masin varustatud taksoomeetriga. Juba ongi kaks pooli valmis; naks, naks tõmmatakse traat katki, võetakse poolid masinast välja ja asetatakse selleks määratud kasti. Jällegi kaks uut toru — poolikeha — jne. jne.

Samas kõrval on teine masin, mis kerib ainult transformaatoreid. Töötab jällegi naistöölinc. Trafo mähis keritakse loomulikult lakktraadist, kusjuures iga kihi vahele asetatakse õhuke paberileht isolatsiooniks. On huvitav jälgida, millise osavusega sünnib paberilehe vahelepanek: paar kiiret liigutust ja surinal hakkab peale järgmise kihi kerimine. Mähise pappkeha moodustab neljakandiline presspapist toru, mitte aga ots-tega varustatud poolikeha. Esimese paremuseks on see, et jääb ära tülikas pappaluse kokkuliimimine, teiseks lihtsustab võrratult kerimistööd ja kokkumonteerimist. Masinaga keritakse valmis kolm mähist: primäärmähis, siis järgmine eriline häiretõkkena ettenähtud varimähis ja kolmandaks anoodmähis. Kaks küttemähist keritakse käsitsi vastava seadme abil.

Kuidas sünnib nüüd poolide ja trafode edasine valmistuskäik, sest kerimismasinast tulev mähis kujutab enesest vaid ühe osa tegelikust valmisproduktist? Esmalt pool. Kerimismasinast tulev n. n. toorpool läheb esiteks

kohe kontrollimisele, mis kujutabki enesest ühe tähtsa osa poolide valmistuskäigus. Kontrollitakse nimelt keerude arvu ja, nagu hiljem selgus, päris uskumata täpsusega. Kontroll ise teostub järgmiselt: erilise, selleks otstarbeks ehitatud täpsesse mõõteriista on asetatud kontrollitavale poolile vastav etalonpool, millega võrreldakse kerimismasinast tulnud toorpooli. Võrreldav pool peab vastama etalonpoolile kuni kuuendiku keeru täpsusega. Sellest täpsusest saab ettekujutuse vast siis, kui teada, et sellisele poolile on keritud kuni 700 keerdu; üks kuuendik keerdu on igatahes väike murdosa kogu keerudehulgast. Nii mõnelegi kerib keelele küsimus, kas on vajalik selline täpsus? Jah, see on vajalik ja isegi hädavajalik ja järgmisel põhjusel: moodsalt raadiovastuvõtjalt nõutakse, et ta skaala oleks varustatud saatjate nimedega, mis on korraldatud nii, et nende leidmine oleks igale võhikulegi lihtne ja käepärane. Et massilise valmistusviisi juures ei saa iga vastuvõt-

võtjat varustada eriskaalaga, siis peab kõik aparaadid ehitama nii, et neid oleks võimalik häälestada ühe teatud kindla skaala järele. Ja see asjaolu tingibki, et poolide juures on nõuetav selline täpsus. Vähemä täpsusega poolide juures ei saa kõigi trimmerite reguleerimise peale vaatamata saatjat sinna viia, kus ta asetuse peaks skaala järele olema.

Kontrollaparaat on varustatud erilise skaalaga, mis näitab otsekohe, mitu keerdu või osakeerdu on tarvis maha kerida, et pool vastaks etalonile. Nimelt keritakse juba poolile paar keerdu rohkem peale, niioelda tagavaraks, sest lihtne on keerde vähendada, kuid väga tülikas on neid juurde lisada. Kui pool on kontrollitud, siis läheb ta vahatamisele. Vahaga katmine on tarvilik selleks, et kaitsta pooli väliste mõjude, eriti niiskuse vastu. Katmiseks kasutatakse eriomadustega vaha, mis ei tungi ristmähisega pooli keerude vahele, vaid katab ainult välispinna õhukese, kuid õhukindla kihina. Pärast vahaga katmist teostub teine kontroll, kuna sageli vahatamise tagajärjel tekivad teatud elektriliste suuruste muutused. Järgmisena monteeritakse pooli külge trimmer ja asetatakse siis kogu see asi alumiiniumist kapslisse. Seega on siis pooli montaaž lõppenud, kuid täiesti valmis pole ta veel siiski. Veel on tarvis teha üks kontroll, et olla täiesti kindel pooli õigete dimensioonides. Kogu montaaži teevad naistöölised. Ainult viimane kontroll teostatakse meestöölise-tehniku poolt. Vastav pool ka selle viimase kontrolli nõudeile, siis on ta valmis ja rändab lattu, kust ta lõpuks üksikosana rändab raadiovastuvõtjasse.

Kuidas toimub trafo valmistus?

Poolide montaažlatta kõrval näeme teist pikka lauda, mille ümber terve hulk noori meestöölisi. Nimelt teostub trafode kokkumonteerimine, kui jõudu nõudev töö, meeste poolt. Trafo saab siin kaks küttemähist veel endistele mähistele lisaks ja raudse südamikku, mis koosneb teatavasti üksikutest plekkidest. Kuna trafo on võrkvastuvõtja toitjaks, vooluallikaks, siis peab ta valmistus toimuma suure hoolsuse ja täpsusega. Et vältida trafo mähiste omavahelisi ja mähise ja kere vahelisi läbilööke, selleks proovitakse valmistrafot mitu korda kõrgema proovipingega läbilöögi suhtes. Erilise liilituse abil on võimalik üht ja sama trafot kasutada nii 220- kui ka 110-voldise võrgupinge juures. Paljud lugejaist pole kindlasti teadlikud, et meil Eestis ja isegi

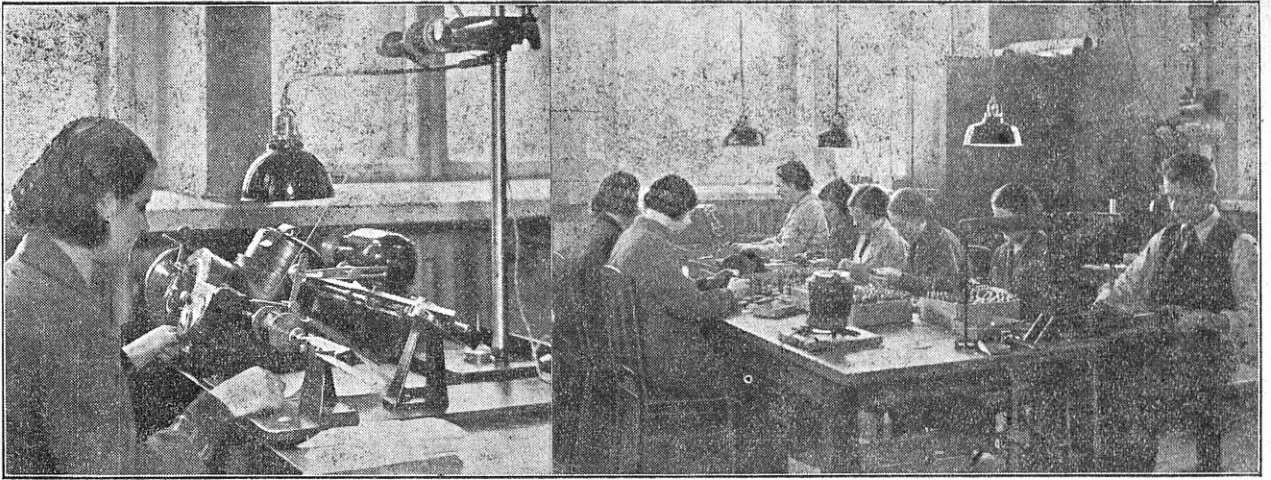

Vasemal: Transformaatorite kerimise masin. Paremal: Poolikomplektide valmistamine.

Tallinnas on kohti, kus kasutatakse 110-voldist vahelduvvoolu. Et neile kuulajale vastu tulla, selleks ongi trafod ehitatud selliselt, et väikese ümberlülituse abil on võimalik trafo primaarmähist muuta vastavalt 110-või 220-voldisele pingele.

Edasi näeme kolmanda raadiovastuvõtja üksikosa valmistust — aluse stantsimist. Alus, mis kannab kõiki vastuvõtja üksikosi, peab olema tugev ja stabiilne. Et täita neid nõudeid, selleks valmistatakse ta 1 kuni 1,5 millimeetri paksusest terasplekist (pleki paksus oleneb aparaadi suurusest). Üksikosade kinnitamiseks vajalikud augud stantsitakse vastava stantsi abil, mis lööb kuni kolm auku korraga läbi plekktahtvli. Et vastuvõtjas on ruumisäästmise mõttes kõik üksikosad paigutatud võimalikult üksteise lähedale, siis peab terve aluse pleki muutma sõna tõsisel mõttes sõelaks. Et vastava augustantsi vahetamine võtab palju aega, siis võetakse korraga käsile 100 kuni 200 aluse stantsimine. Alles siis, kui kõigile plekkidele on ühesuurused augud sisse löödud, asetatakse masinasse uue läbimõõduga augustants. Õige augukoht määratakse vastavate piirajatega. Töölisel, kes stantsib aluseid, ei jää muud teha, kui asetada plekk vastu piirajat ja suruda kangi abil auk plekist läbi.

Pärast stantsimist läheb plekk painutusmasina alla, kus painutatakse kaks vastava kõrgusega serva: esi- ja tagakülge. Nüüd on tavaline plekitükk võtnud juba raadiovastuvõtja aluse ilme, kuid siiski veel mitte täieliku. Valmispainutatud alus tuleb varustada nurktugevatega, mis hoiavad skaalat, otsatükkidega, plekkidega kinnituskruvide jaoks jne. Kõigi nende osade kinnitamine aluse külge toimub punktkeevitamise (punktveitsimise) teel. „Punktkeevitajata pole aluse valmistamine mõeldav“, seletab dir. Võrk, kui sammume selle imemasina juurde. Masin ise on väliselt väga tagasihoidlik ja lihtne. Väliselt näeme malmjalal asetsevat keret, milles asub transformaator, ja kaht vasest kontakti, millest üks on liikuv (ülemine), kuna teine seisab paigal. Kahe plekitüki kokkukeevitamine toimub järgmiselt: tööline asetab mõlemad tükid ülekuuti alumisele kontaktile ja surub jalaga töötava hoova abil ülemise liikuva kontakti vastu plekke. Tekib lühiühendus, vastav puutekoht läheb punaseks ja kaks plekitüki sulavad ühes punktis kokku — punktkeevitamine. Iga kord ei lähe kokkupuute koht mitte ainult punaseks, vaid isegi nii kuumaks, et sädemed lendavad laiali. Keevitamise lõpevad aluse juures suuremad rauatööd. Kuna raud on kergesti roostetav, siis kaetakse alus kadmiumi kihiga vastavas galvaanilises vannis. Pärast keevitamisrändabki alus galvaanimitöökotta, kus teda enne puhastatakse hapetega rasvadest ja asetatakse siis suurde kadmiumvanni. Pärast kadmimist omab alus tinakarva halli läike, mis kaitseb teda täie-

likult roostetamise eest. Teine kadmimise hea omadus seisab selles, et ta võtab hästi tina külge, mis on eriti tähtis heade ühenduste saamiseks.

Peale nende üksikosade valmistab tehase veel teisi pisemaid üksikosi, milliste kirjeldamine siinkohal viiks aga liig pikale.

Vaatleme edasi, kuidas toimub raadiovastuvõtjate valmistus — montaaž. Keset suurt töösaali asub kaks pikka montaažlauda. Ühel — suuremal — laual toimub superite kokkumonteerimine, kuna teisel — väiksemal — monteeritakse patarei-rahvavastuvõtjat. Superi montaaži juures on tegevad seitse inimest. Igaühel on täita vaid teatav funktsioon valmistuskäigus. Seega on viidud läbi täielik tööjaotuse põhimõte, n. n. lindsüsteem. Iga tööline, tehes päev päeva kõrval üht ja sama liigutust, vilub sellega ja saavutab maksimaalse töökiiruse ja täpsuse. Nagu juba varem tähendatud, moodustavad lindi seitse töolist: neli meest ja kolm naist. Nende vahel oleks kogu montaaž jaotatud järgmiselt: esimene mees — lukusepp — kinnitab alusele skaalamehhanismi koos pöördkondensaatoriga. Teine mees kinnitab stantssilmade (ööside) ja montaažkruiduga alusele kõik üksikosad lambihoidjatest kuni trafoni. Järgmised neli inimest — üks mees ja kolm naist — asetavad kohale juhtmestiku koos plokk-kondensaatorite ja takistustega. Igaüks neist töötab erivärvi skeemitraadiga, et oleks ühe teise omast selgesti eraldatav. Viimase lüli montaažlauas moodustab jällegi mees, kes teeb valmismonteeritud alusega esimese mehhaanilise vastupidavusproovi ja asetab pärast seda aparaadi külge klaasist jaamanimedega skaala ja vastava osuti. Milleks on vajalik mehhaaniline vastupidavusproov ja kuidas seda teostatakse? Teatavasti sünnib üksikute juhtmete ja üksikosade omavaheline ühendamine jootmise teel ja muide on neid ühendusi suuremas vastuvõtjas väga palju. Nende jootekohtade headusest, õieti tugevusest, oleneb aga kogu vastuvõtja korralik töötamine. Mehhaaniline vastupidavusproov ongi peamiselt selleks, et avastada nõrgad jootekohad ja veel lisaks ka teised nõrgad kohad üldkonstruktsioonis. Proov ise teostub järgmiselt: valmismonteeritud alus kinnitatakse lauale, mis on ühte otsa pidi liikuvalt kinnitatud aluslauaga ja mille teine ots tugeb tugevatele vedrudele. Nüüd tõstetakse laud koos alusega üles ja lastakse kukkuda vedrudele. Aparaat hüppab paar korda üles ja alla ja raputatakse seejuures viimase kruvini korralikult läbi. Seda protseduuri teostatakse kolm korda; alles siis läheb alus kui montaažlaua valmisprodukt järgmise instantsi, s. o. tegeliku kontrolli alla. See kontroll jaguneb kaheks: mehhaaniline ja elektriline kontroll. Mehhaanilise osa kontrolli jaoks vaatatakse järele, kas skaalamehhanism korralikult töötab, kas kõik ühendused on pörutuse välja kannatanud jne. Kui sel-

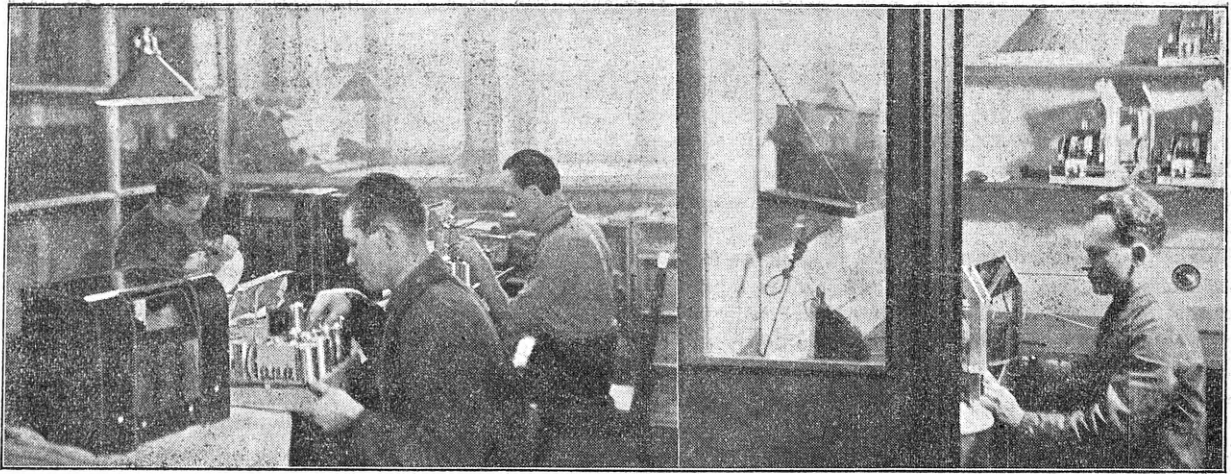

V a s e m a l : Vastuvõtjate monteerimine kastidesse. **P a r e m a l :** Supervastuvõtjate häälestamine.

les suhtes on kõik korras, alles siis läheb aparaat elektrilise kontrolli alla. Elektrilise osa kontrollija teeb vastavate mõõteriistade varal kindlaks, kas kõik pinged on õiged, kas kõik osad on omavahel õieti ühendatud ja alles siis, kui ta selles on veendunud, asetab ta lambid aparaati. Kontroll-laual toimub ka aparaatide varustamine passidega. Nimelt on igal aparaadil kaasas oma pass, kuhu on märgitud tema tüüp, number, kunas teda on kontrollitud, häälestatud, kasti monteeritud, lõplikult kontrollitud ja lõpuks väljastatud. Seega terve pikk elulugu. Ka kõik vead kantakse iga aparaadi passile, samuti nende kõrvaldamise aeg. Iga märke juures on vastava isiku allkiri, et hiljem oleks kerge kindlaks teha, kelle süü läbi võis üks kui teine viga tekkida.

Peale kontrollimist läheb aparaat häälestamisele. Häälestamine toimub vastavates eriruumides, mis on kõlakindlalt isoleeritud üldisest tööruumist. Ostsillaatori abil tuleb aparaat esmajoones reguleerida õigele vahesagedusele ja siis vastavalt skaalale leida igale saatjale tema õige asukoht. Võnkeringide häälestamiseks on väikese mahtuvusega kondensaatorid, n. n. trimmerid, mille mahtuvus on muudetav. Pärast esimest häälestust — häälestada tuleb nimelt kaks korda — peab aparaat seisma vähemalt 24 tundi. Nimelt ei jää trimmerite mahtuvus peale reguleerimist püsima, vaid muutub õige pisut, mis on aga küllaldane selleks, et aparaati viia häälestusest välja. Pärast ööpäevast seismist on trimmerid omandanud püsiva mahtuvuse ja siis võib aparaati jällehäälestada või õigemini kontrollida esimest häälestust. Et pärast teiskordset häälestust trimmerid enam paigast ei liiguks, lakitakse nad erilise lakiga kinni. Sellega on nüüd tegelik aparaadi valmistus lõppenud ja ta võib minna kasti, saada niiõelda väliskesta. Kasti monteerimine toimub häälestusruumi lähedal asuval montaažlual. Pärast kastiasetamist läheb vastuvõtja jällegi proovimisele. Esmajoones pannakse ta kümneks tunniks normaalsesse tööolukorda, s. t. voolu alla. Kümme tundi on küllalt pikk aeg, et vastuvõtja üksikud osad (trafo, lambid jne.) omandaksid normaalse temperatuuri. Võimalikud vead, mis on jäänud veel aparaadi sisse, tulevad selle proovi juures ilmsiks.

Kui vastuvõtja on ka selle proovi läbi teinud, siis läheb ta lõpliku kontrolli alla. Esmajoones kontrollitakse siin, kas saatjad asuvad täpselt skaalal märgitud kohtadel, kas hääli on korralik, kas kõik potentsiomeetrid ja lülitid töötavad korralikult, kas kast on korralik jne. jne. Alles siis, kui aparaat rahuldab kõiki neid tingimusi, saab ta oma passile vastava märkuse kontrollimise kohta ja punase tempeliga löödud sõna „väljastada“. Seega on raadiovastuvõtja lõpetanud oma pika ja keeruka valmistuskäigu ja võib astuda kaubaartikliina meie raadioturule.

Enne tegelikku väljastamist tuleb aparaat pitseerida ja pakkida. Selleks otstarbeks viiakse valmis vastuvõtja alumisele korrale, kus toimub pakkimine ja tegelik väljastamine. Nimelt vastutab tehase oma aparaatide eest üks aasta ja et vältida kuritahtlikke rikkeid, selleks pitseeritaksegi aparaat kinni. Ainult siis vastutab tehase rikkiläänud vastuvõtja eest, kui pitsat on terve.

Enne lahkumist lubab dir. Võrk heita pilku ka laboratooriumi. Ruumis töötab kolm laboranti. Laudadel, seintel ja kappides keerulised mõõteriistad ja aparaadid. Meie sisse astudes nii vaikne ruum täitub äkitselt imeliku urinaga, mis aga järjest muutub kõrgemaks, kuni lõpeb kõrvulukustava vilega. Selgub, et proovitakse üht uut valjuhääldajat. Iga uus vastuvõtja, iga muudatus senises konstruktsioonis töötatakse ja proovitakse enne laboratooriumis täpselt järele ja alles siis võetakse tarvitusele.

Seega on ringkääk tehase ruumides tehtud. Loodame, et lugupeetud lugejad sammusid meiega vaimus kaasa ja said küllaldase ettekujutuse sellest, kuidas valmib moodne vastuvõtja kodumaa tehases.

HELIPLAADID KLAASIST JA SUHKRUST

Hollandlased on hakanud valmistama klaasist heliplaate. Klaas kaetakse selleks õhukese eriseguga. Helid kantakse sellistele klaasplaatidele safiirnõela abil, mis aga kahjuks kulub juba 60-kordse tarvitamise järel. Ka plaati ennast ei saa mängida enam kui 15 korda. Erilise protsessi abil olevat siiski võimalik klaasplaati „kõvendada“, seega tema iga tunduvalt pikendades.

Inglismaalt teatatakse ühest teisest meetodist heliplaatide valmistamisel. Inglased olevat võtnud heliplaadimassina tarvitusele — suhkru. Milliseid tulemusi suhkruplaatidega saavutatud, selle kohta puuduvad veel lähemad teated.

KAKS SAKSA SUUREMAT RAADIOFIRMAT LÕPETAVAD TEGEVUSE.

Hiljuti sulgesid oma ukсед kaks saksa suuremat raadiovastuvõtjate valmistajat, Lumofon-tehased Bruckner & Stark Nürnbergis ja Dr. Georg Seibt A.-G. Berliinis. Viimane ettevõtte oli üks vanemaid Euroopas. Mõlemad ettevõtted panid arvete väljamaksimise seisma ja alustasid võlausaldajatega läbirääkimisi võlgade akordeerimiseks. Ettevõtete pankroti põhjusena märgitakse suuremate valmistagavarade kogunemist eelmisest aastast, mille turustamiseks puuduvad võimalused.

Lugeja küsib

Tähelepanemiseks kõigile tehnilise kirjakasti kasutajaile!

Juhime kõigi tehnilise kirjakasti lgp. kasutajate tähelepanu sellele, et maksva korralduse järgi tehnilise kirjakasti toimetaja ei vasta kirjalikult. Samuti olgu veel kord tuletatud meelde, et tehnilises kirjakastis pole võimalik anda skeeme ega töötada läbi ja kontrollida suuremaid arvutusi, nagu trafode jne. kohta. Lõppeks palume kõik meile saadetavad kirjad kirjutada võimalikult selgelt loetava käekirjaga, kuna muidu võib kergesti juhtuda eksitusi, eeskätt nimedes ja arvulistes andmetes.

„Raadio“ toimetus.

E. J., Penuja. On võimalik 4-voldiseid lampe asendada 2-voldistega. Millised tüübid selleks sobivad, võime ütelda siis, kui teatate endiste lampide tüübid.

Mainitud ajakiri ei ilmu meie väljaandes, mispärast pole võimalik ka anda ligemaid teateid tema kohta.

Abonent nr. 9, Mõisakülas. Dünamo ankrude mähise määramine pole nii lihtne, kui arvate. Soovitame Teile Teie ülesande parima lahendusena vaid katsetamist.

A. A., Kalvi. 1) Moodsad permanentdünamaalised valjuhääldajad nõuavad peaaegu eranditult väljumis-transformaatorit, mis enamasti juba vabrikus monteeritud valjuhääldaja külge. Väljumistrafo juures on vähe tema ülekande tundmisest. Tähtis on teada valjuhääldajaga koormatud väljumistrafo primäärpoole impedantsi, mis peab ligikaudu võrduma lõpplampi impedantsile. Mõlemad andmed annab iga firma.

2) N.-Vene ringhäälingu-jaamade kohta on saatekava andmed puudulikud seepärast, et venelased ise ei anna täpseid saatekavasid. Pealegi on N.-Venes maksev

6-päevane nädal, mille tõttu saatekavade avaldamisajad ei sobi ja Leningradi saatekava mõni nädal saame tuua ainult paari päeva kohta.

Amatöör T. E. 1) Kerides vahesagedustransformatorid 0,1 mm traadist 0,2 mm traadi asemel võtke keerdudearv umbes 5% suurem, seega 720 keeru asemel umbes 760 keerd. Poolidel L_3 ja L_4 pole keerdudearv kriitiline; võite võtta samad keerdudearvud.

2) Teie näidatud selektiivsuse-reguleerijat võite kasutada.

3) Teie soov „Raadio“ sisu asjus püüame arvestada.

Amatöör H., Audrus. Teie soovitud moodsa 3-lambilise patareivastuvõtja ehituskirjeldust pole Eesti erialalises literatuuris seni ilmunud.

A. T., Viru. Vile põhjuseks „Raadios“ nr. 155—157 kirjeldatud vastuvõtjas võivad olla järgmised asjaolud: 1) valjuhääldaja mõjub audionlambile (kõrvaldada võib sel juhul vilet, asetades audionlambi vetruvasse pessa ja kattes lambi paksu puuvillakihiga); 2) liig suur tagasid-pool või selle otsad on ühendatud vastupidi; 3) anoodpatareil on liig suure sisetakistusega (vananenud).

A. P. Tallinnas. 1) Detektorvastuvõtja, kuigi ta näib väga võimas, ei suuda iialgi toita valjuhääldajat sedavõrd, et võiks kõnelda valjuhääldaja-vastuvõtust.

2) Iseehitatava valjuhääldaja kohta võite leida „Raadiost“ nr. 118, 119, 120 1933. a.

W. N. T., Tallinn. 1) Kasutades A. Kalmuse kolmelambilises vastuvõtjas lampe 6C6 ja 42, võttes 6C6 audionlambiks, tuleb võtta takistus R_6 umbes 1,0 M Ω . Teised takistused jäävad endisteks.

2) Plokina C_{11} võtta 1 mF on pisut kahtlane. Võite siiski katsuda.

RAADIO, ÜLERIIKLIKU EESTI RAADIOÜHINGU HÄÄLEKANDJA ★ Toimetuse ja talituse aadress: TALLINN, Narva mnt. 27, telef. ETK 32. Avatud kella 11—1 ★ Tellimishind: aastas 4.50, 6 kuud 2.40, 3 kuud 1.20 ja 1 kuu 0.40 kr. Tellimisi võtavad vastu kõik postiasutused

Väljaandja: Üleriiklik Eesti Raadioühing. Tegevtoimetaja: Karl Kesa. Vastutav toimetaja: L. Ojaveski.

„RAADIO LAINED“

Kullasepa tän. 10. Tallinn.

**vastuvõtjate asjatundlik
parandus ja uuendus.**

Vastuvõtjate müük järeelmaksuga.

Amatööridele üksikosad.

„AJPS“

Omanik A. J. Poleschuk

Suka-, pitsi-, kummi-
paela-, trikoo- ja tri-
koopese vabrik

**Tallinn, Tondi tän. 27
Telefon 460-89**

Ladu samas avatud
kella 8—17

ILMUS TRÜKIST

TÄIELINE EUROOPA RINGHÄÄLINGU SAATEJAAMADE NIMESTIK

ühes lühilainesaatjate nimestikuga.

HIND 20 SENTI.

Tellida

AJAKIRI „RAADIO“ TALITUSEST,
Tallinn, Narva mnt. 27.

NOODIÄRI
META SILD

Ostetakse ja müüakse
odavasti

Rataskaevu 4 pruugitud noote
Tallinn

Kõige soodsamalt **pühadekingid**
ostate oma

Richard Lange kullasepa ärist
Vanaturukael 5

1916-1935 20 aastat kogemusi **raadio**

ehituse alal kindlustab ületamata prima
kvaliteedi

1. loomutruu, moonu-
tamata ülekande
2. täpse selektiivsuse
3. sensitiivsuse

Ameerika on alati olnud raadioalal esimesel
kohal ja

ZENITH
-LONG DISTANCE-RADIO

Ameerikas esimesel kohal.



**Kes kord ühte ZENITH'i
on kuulanud, see teisi enam
ei otsi.**

Õiget Jõulu rõõmu valmistab hea raadio-
aparaat

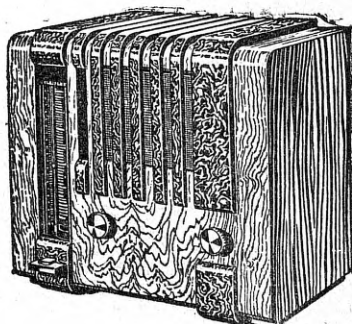

Valige endale üks neist kuulsast

AMERICAN	BLAUPUNKT	EKCO
BOSCH	LORENZ	ARE
EMERSON	KÖRTING	J & J

V.-S. TORMOLEN & Ko.

Tallinn, Raekoja plats 17, telef. 428-06
Narva, Joala 14, telefon 89

**Kodumaa kõige vanem ning suurimaid
kindlustusseltse**

EEKS-MAJA

Juhatus ja pea-
kontor:

Tallinn, Lai t. 1
(omas majas)



Kontor:

Tallinn, Harju 29
Tallinna Majaoman.
Pangas

**Tule-, elu-, noorte-,
murdvarguse-, klaasi
ja koduloomade-**

kindlustused



Maitsekale pühadelauale

ETK vein, kohv, esinduspaberossid
GRAND ja sigaretid TURIST.

Rahva ühissetevõtte ETK tooted
on parimad pühadelauale ja uhku-
seks Eesti kodule.

