

TÄNA 24 LEHEKULGE

HIND 10 SENTI

TALLIN N

RADIO

TARTU



Nr. 3 (244)

17. jaanuaril 1935

VI aastakäik



See on aga kirjade uputus !

Frankfurdi saatja korraldatud jõulu-hinnamõistatusele tuli lastelt tervelt 50.000 lahendust.

RAADIO-UUDISEID KOGU MAAILMAST

NORRA SAATJATEVÖRK VÄLJA-ARENDAMISEL

Ringhääling Norras läks riigi valdusele 1. juulil 1933. a. Seejärel on Norra ringhäälingus kuni tänaseni leidnud aset terve rida uuendusi ja täiendusi saatjatevõrgus.

Trøndelagi (Trondheimi) saatja võimsus, mis varem oli vaid 1 kW, on nüüd tõstetud 20 kilowatile, Põhja-Norrassa, Varanger-fjordi äärde, ehitati uus, 10-kW võimsusega saatja, mis asub Vadsö linnakeses ja kannab Finnmargi nimetust. Kuuldavuse tõstmiseks üksikutes riigiosades ehitati kolm uut automaatülekandejaama, mis asuvad Narwikis, Fredrikstadis ja Porsgrundis.

Flekkerøy saarel, Christiansandi läheduses, on ehitusel uus 20-kW võimsusega saatja, mis asub tegevusse juba veebruaris. Teine, 10-kW võimsusega saatja on valmimas Randabergis, Stavangeri lähedal. See loodetakse saada tegevusvalmis k. a. aprilliks. Bergeni uus 20-kW võimsusega saatjaseade, mis asetatakse Askøy saarele, otse Bergeni külje alla, võetakse tarvitusele juunis. Ka Aalesundi saatja võimsus tõstetakse lähemas tulevikus 10 kilowatile. Sama võimsusega uus Tromsø saatja asus tegevusse juba jaanuaris.

Pealinna Oslosse ehitatava ajakohasema suursaatja kulueelarved on praegu parlamendis kinnitamisel. Kava kohaselt jõuaks uus saatja tegevusse 1938. a. kevadeks.

MAAILMAS KOKKU 56.221.789 VASTUVÕTJAT

Ühendriikide sise- ja väliskaubanduseameti andmeil on viimaste kokkuvõtete järel kogu maailmas kokku 56.221.789 ringhäälingu-vastuvõtjat. Neist on üksi Põhja-Ameerikas 25.632.881, Euroopas 22.897.981, Aasias 2.553.396, Lõuna-Ameerikas 1.088.374 ja Aafrikas 209.201. Aasia vastuvõtjaist on suur osa — 2.190.040 — Jaapanis.

Ühendriikide kaubandusdepartemangu andmeil — mis on arvatavasti uuemad — oli 1. detsembril 1. a. Põhja-Ameerikas kokku 26.637.981 vastuvõtjat, neist Ühendriikides 25.551.569.

SAKSAS ÜLE 7 MILJONI KUULAJA!

Saksa postivalitsuse andmeil oli Saksamaal ringhäälingu-kuulajate arv käesoleva aasta 1. jaanuariks tõusnud üle 7 miljoni — 7.192.952-le. Detsembrikuu jooksul oli kuulajate arv kasvanud 202.211 võrd, kogu möödunud aasta jooksul 1.090.314 võrd. See on isegi Saksamaa kohta hiiglakasv, mis tähtsal määral tuleb panna intensiivse propaganda arvele. Selle sihiks oli seatud iga hinna eest aasta lõpuks ületada 7 miljonit, mis ongi läinud korda, ja kuulajate arvu poolest tõusta esimesele kohale Euroopas. Viimanegi siht on peaaegu saavutatud — Inglismaal, mis seni püsinud esikohal, oli 1. detsembril 1. a. ainult pisut rohkem kuulajaid kui 1. jaanuaril Saksamaal — 7.275.000. Igatahes kasvab ka Inglismaal ringhäälingu-kuulajaskond üsna jõudsasti. 1. detsembril 1934 oli Inglismaal alles 6.661.000 kuulajat.

UUSI SAATJAJAID TŠEHOSLOVAKKIASSE

Tšehhoslovakkias kavatakse lähemal aastail ehitada terve rida uusi saatjajaid. Kõigepealt on kavas Stranice (Praha II) senise 5-kW saatja asendamine umbes 100-kW suursaatjaga. Peale selle ehitatavat peale väiksemate vahesaatjate kolm suuremat saatjat mitmesugustesse riigi osadesse.

Uued saatjad lähevad maksma 27 miljonit tšehhi krooni. Peale Praha ehitatakse uus 60—100-kW saatja Užborodi ligidale nn. Karpaatide-Venemaa jaoks, Neutra ligidale 100-kW saatja (mille reserviks jääb 12—15-kW Bratislava) ja Brno ligidale 30—40-kW saatja; viimase reserviks jääb Brno saatja (34 kW).

RINGHÄÄLINGU-UUDISEID VENEST

Nõukogude raadiokomitee Moskvas avaldas määruse, mille järel kõrvaliste isikute pääs ringhäälingu-stuudiosse Venes on tulevikus keeldud.

*

Käesoleva talvehooaja saatekavades esinevad Vene ringhäälingus uusimate nõukogude heliloojate, nagu näit. Miaskovski, Knipperi ja Aleksandrovi helindite kõrval ka vanade Lääne-Euroopa meistrite tööd, Mozart, Smetana, Weberi ja teiste ooperid, kammermuusika saated jne. 1935./36. tegevusaasta kestel levitatakse umbes 6500 tunni jooksul kuni 4000 kontserti ja 200 ooperietenduse ülekannet Moskva ja Leningradi teatrest. Maksim Gorki kõrval levitab ringhääling jälle ka Gogoli, Tolstoi ja Puškini töid ja isegi Shakespeare'i ja Dickens'i näidendeid. Shakespeare'i töid levitavad kohalikes keeltes ka Kaukaasia saatjad.

*

Leningradi raadiotöökodades olevat valminud uus, 20-kW võimsusega valjuhääldaja, mis seega on tugevaim maailmas. Valjuhääldaja seatakse üles ühes Leningradi pargis, kuhu ehitatakse istekohad 100.000 kuulajale. Venes seni tarvitusel olnud suurima valjuhääldaja võimsus oli 1 kW.

Ins. R. NEUDORFI

Raadio käsiraamat

avab raadioharrastajale kõik raadiosaladused
320 lhk., hind **Kr. 2.—**

(koos saatekuludega)

Saadaval ajakirja „**RAADIO**“ talitusest

TALLINN, Narva mnt. 27

RAADIO UUEL OOKEANIHIIGLASEL

Reisija „Queen Mary“ paremas ühenduses välismaailmaga kui maal

Uus 75.000-tonnine inglise Cunard-White Star laevaliini lipulaev „Queen Mary“ valmib ja asub oma esimesele reisile üle Atlandi 27. mail s. a., on aga juba praegu saavutanud kuulsuse mitte ainult maailma suurima ja kaunima merehiiglasena, vaid ka oma eeskujulike, reisijale kõiki mõeldavaid mugavusi võimaldavate sisseseadetega.

Esikohal on nende hulgas ringhäälingu- ja raadioseaded. Kuna selliste mõtudega laeval on näha ette elavat ühendusepidamist mandritega nii raadio-telefoni kui ka raadiotelegraafi abil, ehitatakse laeval kaks vastuvõtu- ja saatejaama, mis paigutatakse üksteisest 250 jala kaugusse, et vältida vastastikust segamist. Laeva saatja nelja ülekandeseadega asub peamasti ees laevaninas. Vastuvõtujaam on esimese ja teise korstna vahel.

Kontrollruum.

Kõiki laeval asuvaid raadioseadeid juhitakse erilisest, 28-ruutjalase põrandapinnaga kontrollruumist, mis telefoniühenduses kaptenisillaga ja teiste tähtsamate laevaosadega. Kontrollruumis asuvad kaheksa erilist kontrolllauda, raadiotelefoni-keskjaam, tagavaraseaded hädapuhkudeks ja telegraafi-peakontor. Kontrollruumis leiduvate seadete abil on võimalik reguleerida laeva raadiosaatja tegevust ka eemalt; aparadi abil, mis väliselt sarnaneb harilikule automaat-telefoniaparadi, korrapidaja telegrafist võib alustada või lõpetada saatja tegevuse, võib muuta saatja võimsust ja lainepikkust, samal ajal, kui rida teisi aparate ja mõõtjaid talle täpselt näitab kõiki tingimusi, millistes saatja töötab.

Peaks seadetes kuskil juhtuma rike, tarvitseb vaid siirduda üle teisele seadekomplektile, sest kõik seaded on kahes eksemplaris. Laeva raadiosüsteemil on oma jõujaam, milles samuti käepärast tagavaramasin. Juhuks, kui lähedavad rikki mõlemad seaded või masinad jõujaamas, leidub kontrollruumis veel kolmas raadioseade, mida tarbekorral võib ühendada laeva akumulaatoritega või valgustusseadega.

Kolmkümmend kaks lainepikkust.

Ühendusepidamiseks välismaailmaga vajab iga suurem ookeaniaurik üsna mitmesuguseid raadioühendusi. „Queen Mary“ raadiosüsteemis on nähtud ette kuni kolmkümmend kaks erilainepikkust, — üksteistkümmend saadeteks lühilainetel, üheksa raadiotelefonile, seitse pikkadele lainetele ja viis keskmistele lainetele. Kõiki neid laineid saadavad üksteistkümmend antenni, üks nendest 600 ja teine 150 jala kõrgune, kolm lühilaine-antenni, viis vastuvõtuantenni ja üks tagavara-antenn.

Kahepoolsed telefonikõned laevalt on võimalikud kogu reisi kestel ja tegelikult igasse maailma nurka. Kuna tegevuses on kaks telefoniseadet, võib samal ajal üks reisijaist kõnelda Euroopasse, teine New Yorki jne. Telefonikõnede saladuse kindlustavad sellekohased seaded.

Ringhääling laeval.

Ringhäälinguseaded laeval võimaldavad kolme erisuguse ringhäälingukava kuulamist laeva seltskonnaruumides 38 valjuhääldaja kaudu. Need on jaotatud kaheksasse gruppi selliselt, et soovikorral võib ringhäälingukavade asemel kuulata ka gram-mofonimuusikat. Samas on sellekohaste seadete abil võimalik ettekandeid ja kõnesid laevalt kuulata igas laeva osas ja saata neid ka kummalegi poole ookeani. Kümnes suuremas laeva saalis asuvad valjuhääldajad on ehitatud dekoratiivpaneelidesse ja kohandatud iga saali akustilistele tingimustele. Kõigi valjuhääldajate hääletugevust saavad reguleerida ka kuulajad.

RINGHÄÄLING TRAADI TEEL

Üksikutes Euroopa maades võisid telefoni-omanikud juba käesoleva sajandi alul kuulata oma telefoni-aparaadi abil tähtsamate teatrite ja kontsertide ettekandeid. Ringhäälinguga tänapäeva mõistes polnud sel aga veel midagi ühist. Teatri- ja kontserdi-ülekanded, juhituna telefonivõrku, segasid harilikke telefonikõnesid. Baieris, kus selline „ringhääling“ on püsinud tänaseni, kannatavad teda telefoniabonendid siiski selle tõttu, et ettekanded on harilikult küllalt nauditavad ja kõlavad üldises tegefonivõrgus üsna vaikselt.

Saksa riigipost on nüüd arendanud süsteemi, mis võimaldab ringhäälingusaatjate kavu kuulata traadi teel nii harilikus telefoniaparadis kui ka lihtsamas rahvavastuvõtjas nõnda, et see enam ei sega teisi telefonitarvitajaid. Seejuures võib ühe juhtme kaudu levitada mitut kava korraga. Uus ringhäälingusüsteem on senisele ringhäälingule mitte võistlejaks, vaid täienduseks, hõlbustades ringhäälingu kuulamist saatjatest kaugemal asuvates maakohtades ka puudulikemate vastuvõtjate abil. Esiialgu kavatsetakse traadi-ringhäälingut hakata arendama Ida-Preisimaal ja Mecklenburgis.

INDIA HÄDAS OMA MURRETEGA

Paljude raskete küsimuste hulka, mis tulevad lähendada India ringhäälingul, kuulub muuseas lugematuist murdeist koosneva hindostaani keele ühtlustamine. Igatahes tahetakse Bombays teha sellesihilist katset, kuigi ollakse täiesti teadlik selle raskuses. Raskusi tekkis juba ametnikkonna komplekteerimisel. 21 kohale kandideeris 6000 isikut, kelle hulgast ringhäälingu juhatus esialgu valis välja 250. Hoolimata piinlikust kandidaatide valimisest otsustati veel moodustada eriline nõuandev komitee keele ühtlustamiseks, et tulevaste ringhäälingu-jaamade Lahore, Delhi, Lucknow, Patna ja Nagpuri sõnalised saated kõigile oleksid mõistetavad.

Kui soovite, et raadiovastuvõtja ikka jälle valmistab Teile rõõmu, siis valige RET raadiotehase uudistüüpe.

KAUGENÄGEMINE AMEERIKAS

Jutustades inglise „World-Radio“ veergudel oma muljetest Ameerika suurimate, New Jersey osariigis Camdenis asuvate RCA kaugenägemislaboratooriumide küllastamisel, selle ajakirja kirjasaatja jõuab otsusele, et vähemalt laboratoorselt on kaugenägemine Ameerikas praegu juba paremas arengujärgus kui oli ringhääling siis, kui see algas oma korrapärasest tegevusest.

Ameerika raadiotöösturid püsisid arvamusel, et kaugenägemine võib levida kodudesse alles mõne aasta pärast, ehkki laboratoorselt on temaga juba saavutatud kõigiti rahuldavaid tulemusi. Majanduslike kulude kõrval on kaugenägemise suuremale levikule praegu takistuseks asjaolu, et kaugenägemisevastuvõtjas pildi mõõdud on vaid $6 \times 7\frac{1}{2}$ tolli. Kaugenägemise-pilti võib selle tõttu vaadelda ainult piiratud arv isikuid, asudes ekraanist umbes 5—8 jala kaugusel, kus nähtavus kõige parem.

Kaugenägemisesaadeteks kasutavad RCA laboratooriumid n. n. kineskoop-süsteemi, mille leiutajaks on RCA üks tehnilisi juhte, dr. Vladimir Zworykin. Kaugenägemisesilm, n. n. ikonoskoop, püüab eestrist kaugenägemisepildid ja juhib nad näitelinale rohekaskollases helenduses. Hääle lisandamine kaugenägemisepildile olevat kinoskoop-süsteemis veelgi lihtsam kui helifilmis.

Ühendriikides katsetatakse ka mitme muu kaugenägemismeetodi kallal. Ajaks, mil kaugenägemisevastuvõtjad jõuavad müügile üldiseks tarvitamiseks samaselt nagu ilmusid ringhäälinguvastuvõtjad, ehitatakse nad muidugi sellisteks, et suudavad võtta vastu iga liiki saateid.

Tuleval kevadel ehitatakse New Yorgi kõrgeima, Empire State pilvelõhkuja tippu esimene suurem Ameerika kaugenägemisesaatja, mille abil tegelike katsete varal tahetakse kõrvaldada viimsed tehnilised puudused kaugenägemises, mis veel jäänud.

EUROOPA KAUGENÄGEMISE-KEERISES

Berliini kaugenägemisesaatja „Paul Nipkow“ algab, nagu juba lühidalt teatatud, 15. jaanuaril tegevust. Uus saatja saadab pilte mitte enam filmilt, nagu seni, vaid ülekanded sünnivad otse saatja „silma“ ees esinevaist tegelasist.

*

„Wireless Worldi“ teatel tulevad Inglismaal esimesed kaugenägemise-vastuvõtjad müügile hinnaga vaevalt alla 50 naelsterlingi, seega Eesti rahas ümmarguselt 920 krooni. Edaspidi olevat küll loota hinna langemist, kuid mitte nii ruttu ja kes teab kui suurel määral.

Ühe uue elumaja omanik Londonis kuulutab, et tema maja on varustatud täielise antenniseadega, mis võimaldab ka kaugenägemisesaadete vastuvõttu ja üürnikele antakse tasuta kasutada.

*

Üks hiljutisel Pariisi Eiffeli-torni kaugenägemisesaatja avamisel esinenud viiulikunstnik on Saksa allikate järele seletanud, et see esimene esinemine jääb tal ka viimaseks. Hoolimata jahutusseadest olevat 5-kilovatiseid kaarlambid saateruumi kütnud sedavõrd kuumaks, et ta viiul läinud täieliselt häälest ja kohati isegi lõhkenud.

Raadiokuulajad!

Mida kuulata, millal kuulata, millist jaama kuulata, millised on viimased raadiouudised jne. jne. ?

Kõigile neile küsimustele vastab

AJAKIRI

„RAADIO“

Talitus: Tallinn, Narva mnt. 27.

Seepärast telligu igaüks endale ajakiri „RAADIO“

1936. aastaks

Ajakiri „RAADIO“
tellimishinnad:

12 kuud	kr. 4.50
6 „	„ 2.40
3 „	„ 1.20

Tellimisi võtavad vastu kõik postiasutused ja talitus.



Fanfaari-puhuja Kraakovi katedraali tornis, kes teatab iga täistundi. Igapäev kell 12.00, meie kellaaja järele kell 13.00, antakse fanfaarihelid edasi ka Poola ringhäälingus.

KOOLIDE VASTUVÕTJATE MAKSUST VABASTAMINE

Raadionõukogu otsustas oma viimasel koosolekul ringhäälingumaksust vabastada mitte üksi koolide vastuvõtuaparaate, vaid ka kõrvaliste isikute omi, kui neid järjekindlalt kasutatakse ringhäälingu kuulamise korraldamiseks kooliõpilastele. Maksust vabastamiseks tuleb sul juhul Riigi Ringhäälingule saata kooli juhataja ja nõukoguliikme allkirjaga statistikaleht, millel on näidatud, kui palju kooli õpilased on aparaadiga ringhäälingut kuulanud. Statistika esitamist nõutakse ka igakord maksuta kuulamisloa uuendamisel. Kui statistika näitab, et kooliõpilaste jaoks aparati liig vähe kasutatakse, maksust enam ei vabastata.

LAHTI UUS SUURSAATJA TÖÖTAB

Lahti senise saatja asemele ehitatud uus suursaatja, mis juba mõni aeg tagasi algas katsesaateid, avatakse pidulikult eeloleval laupäeval, 25. skp. kell 15.00. Kas uus saatja hakkab töötama täie võimsusega, mis on 220 kW, või 120 kilovatiga, pole veel teada. Igatahes kaebavad meie kuulajad, et Lahti lööb viimasel ajal mõnikord läbi kogu pikalaine-skaalal.

Nii väga kui meie ringhäälingu-kuulajad hindavadki Lahti saatekava, oleks siiski kahju, kui uus saatja teeb võimatuks muude pikalainesaatjate kuulamise.

2 MILJONIT AUTOVASTUVÕTJAT

Ühendriikides on kõik uued müügilelastavad sõiduautod varustatud tarviliste seadetega raadiovastuvõtjate ülesseadmiseks. Mõõdunud aasta jooksul on müütud 2 miljonit autovastuvõtjat, eelmisel aastal ainult 1 miljon.

VÕORKEELSESED RINGHÄÄLINGUSAATED KEELMISELE?

Üheks põhjuseks inglise reklaam prantsuse ringhäälingus.

Eelmises numbris teatasime, kuidas inglise ringhäälingukuulajad maksavad vabatahtlikult maksu Radio Normandie saatjale Prantsusmaal ta pühapäevaste saatete eest inglise keeles.

Nüüd selgub, et et ka inglise majandusringkondadel on tihedaid sidemeid prantsuse saatjatega.

Inglise ringhääling BBC, kel on ringhäälingu korraldamise ainuõigus Inglismaal, ei luba oma saatekavades mingit ärilist reklaami. Inglise tööstus ja kaubandus, kes ringhäälingureklaami hindab väga kõrgelt, on asjast saanud sellega üle, et ta laseb oma toodetele inglise keeles teha reklaami Inglismaal väga hästi kuulda olevatel prantsuse erasaatjatel — Poste Parisien'il, Radio Normandiel ja Radio Toulouse'il. Prantslased saavad raha ja lasevad ringhäälingumuusika saatel tantsu, inglised rõõmustavad aga reklaami üle, mis muusika vaheaegadel tuleb üle mere.

Sel ilusal rahvaste koostööl ähvardab nüüd tulla lõpp. Nimelt nõudvat BBC valitsuselt, nagu teatab „Daily Telegraph“, et see astuks samme inglise reklaami takistamiseks prantsuse ringhäälingus. Inglise valitsusel olevat kavatsus esineda ettepanekuga rahvusvahelise konventsiooni sõlmimiseks, mis keelab ringhäälingusaated võorkeeltes.

AMEERIKA RINGHÄÄLINGU-KUULAJATE MAITSE

Sibellus esikohal

Nendele, kes arvanud, et ameeriklaste maitse muusikas ei ulata kõrgemale kergesisulise ja tantsumuusika kuulamisest, võib näida üllatusena teade, et äsja Columbia Broadcasting Systemi korraldatud ankeedil Ühendriikide ja Kanada ringhäälingupubliku lemmikuks praegu elavate heliloojate hulgast on Sibellius. Sibellusest poole vähem häälil sai prantsuse helilooja Ravel, tules siiski teisele kohale. Kolmanda ja neljanda koha pärisid Strauss ja Stravinsky. Ühes vastustega ankeedile saabunud kirjadest nähtus, et asjatundjate arvamus ringhäälingu tähtsusest sümfoonilise muusika populariseerimisel tõesti peab paika.

N.-VENE EHITAB 20 PROPAGANDA SUURSAATJAT!

Viimasel raadionõukogu istungil Moskvas otsustati 20 uue saatja ehitamine võimsustega 100—250 kilovatini. Uutest saatjatest ehitatakse 15 Euroopa- ja 5 Aasia-Venesse. Uute saatjate pealülesandeks on levitada võorkeelseid propaganda-ettekandeid nii euroopa kui ka aasia keeltes. Ettekannete toon on olnud hea, kuivõrd hea-halb on Nõukogude vahekorid kellegi riigiga. Igatahes läheb õhkkond eetris aiva tulisemaks.

Maa ilma toob teile koju RET raadiotehas oma uudisvastuvõtjatega.

SELLE NÄDALA SAATEID

RIIGIJUHTIDE KÖNED RINGHÄÄLINGUS

Eeloleva rahvahääletuse puhul kõnelevad sel nädalal ringhäälingus riigivanem K. P ä t s, kaitsevägede ülemjuhataja kindr. J. L a i d o n e r, peaministri asetäitja K. E e n p a l u ja välisminister J. S e l j a m a a.

Riigivanem K. P ä t s kõneleb p ü h a p ä e v a l, 19. skp. kell 12—12.30 ja kaitsevägede ülemjuhataja kindr. J. L a i d o n e r kohe selle järel kell 12.30—13. Nende kõnede teemaks on eelseisev rahvahääletus ja rahvuskogu kokkukutsumine. Kõned on määratud eeskätt selleks ajaks kõigisse maakonnalinnadesse ja Narva kogunevatele omavalitsustegelastele — vallavanematele ja sekretärile — ning koolijuhatajale ja õpetajatele. Suure huviga ootavad riigijuhtide seletusi loomulikult aga ka kõik ringhäälingu kuulajad.

Riigivanema ja kaitsevägede ülemjuhataja ringhäälingukõnede puhul on muuseas huvitav märkida, et see on esimene kord meie ringhäälingu ajaloos, kus ringhäälingut kasutatakse riigijuhtide otseseks ja ülemaaliselt organiseeritud seletuste andmiseks kohtadele.

Peaministri asetäitja K. E e n p a l u kõneleb ringhäälingus eelolevast rahvahääletusest kolmapäeval, 22. skp. kell 21.00—21.15 ja välisminister J. S e l j a m a a laupäeval, 25. skp. kell 20.50—21.00. Tema kõne teemaks on rahvuskogu kokkukutsumine.

PÜHAPÄEVANE SÜMFOONIAKONTSERT

Pühapäevast järjekordset sümfooniakontserti „Estonia“ kontsertsaalis, mille kannab üle ka ringhääling, juhatab külalisena inglise dirigent Charles C r e s h o v e r. Ta oli koos Felix Weingartneriga sir Henry Woodi õpilane. Inglismaal ta koostas alul oma kammerorkestri, millega ta mängis muuseas mitmete firmade heliplaatidele. Hiljem moodustas C. oma ooperiühingu, millega ta tegi ringsõite, tegutsedes juhatajana, lavastajana ja organiseerijana. Hiljem on C. juhatanud Londoni ja Baaseli sümfooniaorkestreid ning muid. Eestisse saabub C. kontsertturneelt Hollandis. Kuna C. on inglane, on loomulik, et ta oma kontserdi kavasse on võtnud ka inglaste helitöid.

Kontsert algab M o z a r t i sümfooniaga nr. 36, C-duur. Muusikamaailmas on see sümfoonia tuntud ka „Linzi sümfoonia“ nime all. Tõenäoliselt kirjutas M o z a r t selle sümfoonia a. 1783 läbireisil Linzist sealse muusikaseltsi jaoks. See on mitte väga sügav, kuid armas, südamlük ja elav teos. See sümfoonia rõõmustab muusikasõpru mitmesuguste helidega Mozarti pealoomingust (Don Juan ja Jupiter-sümfoonia) ning oma kõlamõjudega, mis nii oma omapärasuse kui ka lihtsusega äratavad imestust.

S c h u m a n n i klaverikontserti op. 54 (esitab Vera Vinogradova-Biek) võib nimetada üheks õnnestunumaks ja suursugusemaks kontsertteoseks üldse. Juba ajal, mil ta oma käeõnnetuse läbi katkestatud virtuositeed tahtis jätkata, kavatses Schumann kirjutada klaverikontserti ja alustaski sellega 1830. a. Schumann läks selles teadlikult teisi teid kui ta kaasaegsed virtuosid. Võibolla, et just ta kriitiseisukoht mõjutas teda mitte järgima tavalisele kontsertide stiilile. Katse

õnnestus tal suurepäraselt, kui ta 1840. a. lõpetas oma „Fantaasia a-moll klaverile ja orkestrile“. Mõlemad järgnevad osad kirjutas ta 1845. a. ja nii kujuneski fantaasiast klaverikontsert, mis on igal juhul ta suurim teos ülirohketel mõtete ning vaimu- ja meeleolusügavustega. milleni ei küüni ta teised klaveriteosed.

Ralph Vaughan Williams on inglise helilooja, kes on muusikalise hariduse saanud välismaal. Aga sellest hoolimata ei ilmne ta küpsetes teostes võõrast mõju, vaid ta isiklik stiil põhjeneb inglise rahvalauludel ja inglise vanameistritel. Ta tähtsamad tööd on „Pastoraalne sümfoonia“ ja „Londoni sümfoonia“ (viimane kanti ette „Estonia“ kontsertsaalis 15. jaan. 1933. a. kuulsa inglise dirigendi Albert Coates'i juhatusel ja levitati ka ringhäälingu kaudu). Williamsi töödele on iseloomulik tugev meloodiline leidlikkus, mis sagedasti viib tagasi rahvalaulu-allikate juurde, ja ülikaunid harmoonilised kombinatsioonid. Tema mõju inglise noorkomponistidele on väga suur. Kontserdil ettekandele tulev „Fantaasia Tallis'e teemal“ kuulub ta tähelepanuväärsemate tööde hulka.

Kontsert lõpeb Elgari variatsioonidega „Mõistatused“, op. 36. Sir Edward Elgar, inglise representatiivsem helilooja, on üldsusele hästi tuntud oma väikeste meloodiliste tööde poolest, nagu „Salut d'amour“, „Romanss“ j. t. Kaks ta paremat ja kuulsamat tööd on aga „Mõistatused“ ja „Mere pildid“.

Nii võime kokkuvõttes ütelda, et inglise dirigent pühapäevasel sümfooniakontserdil peale saksa komponistide tööde tutvustab kuulajaid ka kahe inglise tähtsama heliloojaga nende paremate ja tunnustatumate tööde kaudu.

TALLINNAL JÄÄB EETER KITSAKS

Provintsisist hakkab viimasel ajal tulema kaebusi, et Tallinna saatja kuulamist segab aegajalt mingi undav vile. Vile tekitaja on seni lõplikult selgitamata, kuid arvatakse, et tegemist on interferentsvilega, mida tekitab Hispaania saatja Sveillas või Madridis. Nii Sevilla kui Madridi saatjale on määratud sama laine kui on Tallinnal — 410,4 m. Kuna aga t ä p s e l t sama laine puhul need kauged ja nõrgavõimsuslikud saatjad segavat vileid ei võiks anda, peab arvama, et nad ei pea täpselt kinni määratud lainest, vaid kalduvad sellest pisut kõrvale. Et segamine annab end tunda ainult õhtuti, on seletatav sellega, et pimedas raadiolained levivad paremini ja hispaanlased klüünivad meie ringhäälingut segama.

Tallinna ruum eetris on üldse üsna kitsas. Üsna tema laine naabruses töötavad München (405,4 m) ja Kiiev (415 m). Nüüd seltsib neile varsti Marseille' uus 100-kilovatine saatja lainel 405,5 m, mispärast on karta, et Tallinna kuuldavus kaugemal halveneb veelgi.

RET raadiotehase „Pioneer“, 5-lambiline oktoodsuper on hooaja menukaim vastuvõtja. Müügil Raadio-Kooperatiivis Tallinnas, Tartus, Pärnus ja Rakveres.

PUCCINI

Tunneme Puccini kui kauniviisiliste südamessetun-
givate meloodiatega ooperiteloojat. Teisipäeval, 21.
jaanuaril, kell 20.15 on ringhäälingu saatekavas 20-
minutiline popurrii Puccini helindeist. Selle popurrii on
mänginud Telefonken-heliplaatile Berliini filharmoo-
niaorkester Franz Reussi juhatusel ja popurrii mahutab
endas peaaegu kõiki kaunimaid viise Puccini arvurikkast
ooperitehulgast. Sel puhul ei võiks olla ülearune mõni
sõna Puccinist.

Giacomo Puccini põlvneb vanast muusikute-sugu-
võesast (sünd. 1858 — surn. 1924). Puccini on kirjutu-
nud 12 ooperit, millest tuntumad ja ühtlasi armastatu-
mad on meie publikule „Boheem“, „Madame Butterfly“
ja „Tosca“. Oma ooperites on Puccini osanud luua oma-
pärast muusikat, olles seejuures veel suure lavainstink-
tiga, s. t. mõistes iga librettos esinevat meeleolumuuda-
tust imestamisväärse osavusega kujutada ka muusikas.
Ja see ongi see, mis mõjub haaravalt hulkadele. Võib
julgesti kinnitada, et P. teosed nii ruttu ei kao ooperi-
lavadelt, olgugi et talle mõnelt poolt on heidetud ette,
nagu oleks ta looming salongmuusika. Puccini on ja
jääb oma südamlike meloodiatega publiku lemmikuks
ning „kõlailu-võluriks“, nagu ta kohta ütleb A. Weiss-
mann.

Milles peitub siis P. muusika võlu? — Meloodilise
leidlikkuse rikkuses, muusika kaasakiskuvus hoos, mis
ka temperamendikamail puhkudel ei kaota meloodilist
joont, ning selgesti väljendatud kõlalistes varjundites,
mis kõik ühtekokku annab erilise ilme ta muusikale. Ja
see mõjub omakord kaasa ka ta ooperite suurele edule
publiku hulgas.

PILK NÄDALA HELIPLAADI- KONTSERTIDELE

Selle nädala heliplaadi-kontserdid ringhäälingus al-
gavad pühapäeval kell 13.10 lõunase kontserdiga.
Sama päeva õhtul kell 18.35 on kaks huvitavat popur-
riid: „Konfitüürid“ ja „Kontrastid“, milles on mitme-
kesisuse mõttes ja pealkirjale vastavalt asetatud kõr-
vuti tõsisema ja kergema muusika katked, kuid kõik
siiski üldtuntud asjadest.

Esmaspäeval kell 17.30 on soovikontsert —
seekord tervenisti Griegi helindeist. Grieg on olnud
ikka eestlasele lemmikheliloojaks ja tema helitöid, eriti
Peer Gynti, tahetakse kuulata meelsasti. Soovikontsert,
sisaldades terve rea õisi „Peer Gyndist“ ja lisaks tore-
da ja huvitava Norra tantsu, pakub selleks soodsa võima-
luse.

Teisipäeval kell 20.15 on suur popurrii itaalia
helilooja Puccini meelikõitvaist meloodiaist.

Kolmapäevases soovikontserdis (kell 17.30)
väärib erilist mainimist Arditi „Suudlusvals“ armasta-
tud laulja Miliza Korjuse esituses. See heliplaat näib
kuulajais olevat võitnud eriti sooja poolehoiu. Edasi
kuuleme Rubinsteini Hispaaniat iseloomustavat „Torea-

doori ja andaluuslannat“ ja muud. Samal päeval kell
18.50 on tantsumuusikat — vanade tantsude harrasta-
jaile.

Neljapäeval kell 17.30 laulab Martha Eggerth
katkeid kolmest helifilmist, mis kõik linastatud ka Ees-
tis. Need on: „Vaikselt anuvad mu laulud“ (selle filmi
laulude võlu ei taha ikka veel kustuda, olgugi et film
jooksis juba hulk aega tagasi — Schuberti viisid ja hea
ettekanne köidavad) ning kaks käesoleva hooaja filmi:
„Maailm keerleb ümber armastuse“ (vanameister Franz
Lehari muusika) ja „Blond Carmen“ (moodne kompo-
nist Grothe).

Reedel kell 22.00 avaneb instrumentaalsoolode-
kontserdis võimalus kuulata peale tuntud ja kuulud
instrumentide — kinooreli, saksofoni, kitarri ja bando-
nioni (akordeoni) — veel marimbafoni soolosisid.

Laupäeval kell 17.30 on kavas populaarseks
saanud heliplaadilaulja Artur Rinne vast enne jõulu
müügile tulnud uudisheliplaate, mis juba selle vähese
ajaga on suutnud laiades hulkades omandada säärase
poolehoiu, et neist tuli koostada soovikontsert. Neil pla-
tidel peab A. Rinne „Metsa mühisemise“ asemel enam
lugu „Vihmapiiiskadest“, „Kuldsetest sõpradest“, „Värs-
kest õllest“, „Armastusest“ ja „Lahkumisest“. Kuid üle
kõige kindlasti „Meremehe elust“, millise heli-
plaadiga lõpebki nädala viimane heliplaadimuusika-
kontsert.

—y.

ESPERANTO TEEB PROPAGANDAT

Ringhäälingus korraldatud esperantokeelse raama-
tuaasta-ettekande puhul on R. R. juhatusel saanud
kirju kogu Euroopast — Inglismaalt, Jugoslaaviast, Lee-
dust, Norrast, Rootsist, Soomest, Taanist, Tšehhoslovak-
kiast ja mujalt. Kirjades tänatakse ettekande eest ja
palutakse seesuguseid ettekandeid korrata tulevikuski.
Tallinn olevat igalpool õige hästi kuulda, kuigi pisut se-
gavat Müncheni, Rooma ja Sevilla.

Üks kirjutajaist märgib, et ta tänu esperantokeelse-
tele ettekannetele rändab aru saades läbi kogu eetri.
Eestit tundvat ta peamiselt esperantokeelsete ringhää-
lingusaadete ja kirjanduse kaudu.

Pühapäeval, 19. skp. kell 22.30 kõneleb ringhäälin-
gus adv. E. Eik esperanto keeles teemal: „Riiklike re-
formide puhul“.

TELLITI 100 TUULETURBIINI

Senised katsed rahuldavad

Raadionõukogu otsustas oma neljapäevasel koosole-
kul asutatavate akulaadimisjaamade jaoks Ameerikast
tellida 100 tuuleturbiini. Enne jõulu saadud prooviek-
semplarid võeti kohe nii Tallinnas kui mitmel pool maal
proovimisele ja nendega on esialgsete andmete järele
saavutatud kõigiti rahuldavaid tulemusi.

Huvitav teade saabus neil päevil Riigi Ringhäälin-
gule Tamsalu postkontori ülevalt, kelle käes on proo-
vimisel akude turbiine. Ta teatab nimelt, et tänu hõbus-
tatud akude laadimisele on Tamsalu ümbruskonnas se-
nisele 27 ringhäälinguabonentidele uuel aastal tulnud juba
juurde 2 abonent ja lähemal ajal on veel tulemas 3,
nõnda et abonentide arv seal tõuseb 32-le.

Eesti töö, Euroopa kvaliteet, see iseloomustab
RET radiotehase tooteid.

NÄDALA TAHTSAMAD MUUSIKASATEID 19.—25. JAANUARNI 1936.

	Pühapäev	Esmaspäev	Teisipäev	Kolmapäev	Neljapäev	Reede	Laupäev	
Ooperid.	21.00 Köln jt. 21.00 Beromünster	20.50 Lahti	20.30 Budapest 21.35 Rooma 23.00 Stockholm	20.30 Praha 20.30 Kaunas 21.35 Milano	18.30 Moskva 19.00 Leningrad 21.35 Rooma 1.00 Stuttgart	20.15 Viini 20.30 Budapest 20.30 Oslo 21.10 Berliin 23.30 Köln	16.45 Riia 17.50 Viini 20.35 Bukarest 21.35 Milano	
Ooperimuusika	21.00 Köln jt. 21.00 Beromünster	20.50 Lahti	20.30 Budapest 21.35 Rooma 23.00 Stockholm	20.30 Praha 20.30 Kaunas 21.35 Milano	18.30 Moskva 19.00 Leningrad 21.35 Rooma 1.00 Stuttgart	20.15 Viini 20.30 Budapest 20.30 Oslo 21.10 Berliin 23.30 Köln	16.45 Riia 17.50 Viini 20.35 Bukarest 21.35 Milano	
Ooperimuusika	21.00 Köln jt. 21.00 Beromünster	20.50 Lahti	20.30 Budapest 21.35 Rooma 23.00 Stockholm	20.30 Praha 20.30 Kaunas 21.35 Milano	18.30 Moskva 19.00 Leningrad 21.35 Rooma 1.00 Stuttgart	20.15 Viini 20.30 Budapest 20.30 Oslo 21.10 Berliin 23.30 Köln	16.45 Riia 17.50 Viini 20.35 Bukarest 21.35 Milano	
Oratooriumid, Orelid- ja koorikontserdid	17.45 Varsav	18.00 Pariis PTT 19.00 Riia 19.35 Lahti 23.00 Rooma	17.45 Varsav 22.00 Tallinn	21.00 Viini ja Riia 22.30 Pariis PTT	17.45 Varsav 18.45 London-Reg. 21.30 Budapest 23.15 Oslo	20.00 Pariis PTT 20.15 Riia 23.00 Milano 23.30 München	18.05 Stockholm 18.30 Riia 19.10 Königsberg 0.10 Breslau	
Kammermuusika.	19.00 Varsav 19.00 Königsberg 19.15 Moskva 19.30 Lahti 19.35 Tallinn 19.30 Stockholm 19.30 Hamburg 19.30 Drotvich 19.45 Berliin 20.00 Breslau 20.05 Lahti 20.05 Lahti 21.00 Varsav 21.00 Drotvich 21.05 Viini 22.15 Kopenhagen 23.10 Kopenhagen 23.20 Viini 23.30 Deutschlands.	18.00 Berliin 18.15 Bratislava 18.30 Varsav 19.30 Beromünster 19.35 Praha 20.05 Tallinn 21.10 Hamburg 21.30 Drotvich 22.05 Bratislava 23.05 London-Reg. 23.40 Bratislava 24.00 Drotvich	17.15 Varsav 17.30 Leipzig 18.00 Berliin 18.30 Breslau 18.30 Praha 18.30 Drotvich 18.25 Lahti 19.15 Deutschlands. 18.50 Bratislava 19.40 Lahti 20.30 Oslo 21.00 Stockholm 21.00 Praha 23.00 Varsav 23.10 Viini 23.30 Deutschlands. 1.00 Stuttgart	14.30 Stockholm 15.30 Stockholm 16.50 Breslau 17.30 Varsav 17.30 Leningrad 18.00 München 19.15 Lahti 20.05 Lahti 21.15 Bukarest 21.35 Rooma 22.00 Varsav 22.25 Budapest 23.00 Varsav 23.15 Pariis PTT 1.00 Stuttgart	13.15 Varsav 17.30 Leipzig 17.45 Riia 18.00 Berliin 18.25 Lahti 19.00 Varsav 19.05 Tallinn 19.15 Lahti 20.10 Tallinn 20.10 Praha 20.50 Beromünster 21.10 Breslau 21.30 Stockholm 22.00 München 22.05 Bratislava 21.10 München 22.20 Oslo 23.00 Drotvich 23.00 Kopenhagen 23.30 München	17.10 Königsberg 18.05 Stockholm 18.15 Praha 18.30 Varsav 19.00 Varsav 19.00 Deutschlands. 19.05 Tallinn 19.00 Varsav 20.10 Tallinn 20.10 Praha 21.00 Oslo 21.10 Königsberg 21.30 Stockholm 22.00 München 22.05 Bratislava 21.10 München 22.20 Oslo 23.00 Drotvich 23.00 Kopenhagen 23.30 München	15.30 Stockholm 16.10 Varsav 16.15 Stockholm 17.30 Tallinn 18.30 Budapest 19.00 Varsav 19.05 Tallinn 19.00 Riia 19.05 Tallinn 19.30 Stuttgart 20.00 Lahti 20.00 Budapest 20.00 München 20.00 Köln 20.40 Lahti 22.00 Radio-Paris 23.00 Varsava 23.35 Deutschlands.	
Sümfoonia-kontserdid	13.15 Varsav 18.00 Rooma, Milano 20.10 Tallinn 20.10 Bratislava 23.20 London 1.00 Stuttgart	21.05 Kaunas 21.35 Milano 23.00 Varsav 1.00 Stuttgart	20.00 Leningrad 20.30 Radio-Paris 21.30 Bukarest 21.30 Oslo 22.30 Pariis PTT 24.00 Leipzig	18.00 Milano 21.05 Bratislava 21.35 Beromünster 22.30 Drotvich 23.30 Budapest 23.30 Leipzig	21.00 Oslo 21.10 Leipzig jt. 21.10 Kopenhagen 21.30 London-Reg. 23.45 Radio-Paris	20.05 Lahti 21.00 Varsav 21.05 Riia 21.05 Tallinn 22.00 Varsav 22.05 Riia 22.00 Rooma 0.20 Drotvich 1.00 Stuttgart	18.30 Pariis PTT 20.15 Riia 21.00 Tallinn 21.00 Königsberg 21.05 Riia 21.05 Riia 21.10 Lahti 23.00 Königsberg 23.45 Budapest 24.00 Drotvich	22.30 Kaunas
Orkestrikontserdid	12.00 Lahti 18.30 Riia 20.15 Riia 21.00 Kopenhagen 21.00 Kopenhagen jt. 21.00 München jt. 21.00 Oslo 23.00 Stockholm 23.00 Drotvich 23.30 Budapest	17.10 Königsberg 17.30 Tallinn 19.00 Breslau 20.00 Hamburg 20.30 Radio-Paris 21.00 Tallinn 21.00 Stockholm 21.00 Kopenhagen 21.00 Viini 23.30 Breslau jt. 24.00 Königsberg	18.35 Tallinn 20.30 Lahti 21.00 Viini, Praha 21.05 Kopenhagen 21.10 Berliin jt. 21.10 Königsberg 21.15 London-Reg. 21.30 ja 21.30 Riia 22.00 Varsav 0.20 Drotvich	18.30 Varsav 19.00 Riia 19.00 Königsberg jt. 20.00 Deutschl. jt. 20.15 Riia 20.30 Stockholm 21.15 Tallinn 21.45 Königsberg jt. 21.45 Hamburg 21.45 Stuttgart	17.30 Lahti 19.00 Königsberg 20.00 Leningrad 20.30 Radio-Paris 20.45 Praha 22.00 Deutschlands. 23.00 Stockholm 23.30 Drotvich 23.30 Stuttgart jt.	17.30 Lahti 19.00 Königsberg 20.00 Leningrad 20.30 Radio-Paris 20.45 Praha 22.00 Deutschlands. 23.00 Stockholm 23.30 Drotvich 23.30 Stuttgart jt.	19.15 Drotvich 20.45 Tallinn 21.00 Budapest 21.15 Tallinn 22.30 Riia 23.00 Stockholm 23.30 Berliin jt. 23.40 Varsav 24.00 Hamburg 24.00 Deuschl jt. 0.10 London-Reg. 0.45 Radio-Paris 1.00 Drotvich	19.15 Drotvich 20.45 Tallinn 21.00 Budapest 21.15 Tallinn 22.30 Riia 23.00 Stockholm 23.30 Berliin jt. 23.40 Varsav 24.00 Hamburg 24.00 Deuschl jt. 0.10 London-Reg. 0.45 Radio-Paris 1.00 Drotvich
Tantsumuusika	17.30 Tallinna 17.30 Riia 18.00 Varsav 23.00 Königsberg 21.30 Riia 23.00 Varsav 23.30 München jt. 23.35 Praha 24.00 Deutschlands. 24.00 Kopenhagen 0.15 Viini 0.45 Pariis PTT 0.45 Radio-Paris	15.15 Stockholm 19.15 Drotvich 23.00 Budapest 23.50 Kopenhagen 24.00 Deutschlands. 24.00 München 0.05 Varsav 0.10 London-Reg. 0.45 Viini 0.45 Radio-Paris 1.15 Drotvich	18.15 Rooma 19.15 Drotvich 21.10 Deutschlands. 23.00 Milano 24.00 Deutschlands. 0.05 Varsav 0.10 London-Reg. 0.20 Budapest 0.45 Viini 0.45 Radio-Paris 1.15 Drotvich	18.50 Tallinn 21.30 Drotvich 23.00 Stockholm 23.00 Breslau 23.35 Viini 23.40 Varsav 23.50 München 24.00 Kopenhagen 0.20 Budapest 0.30 London-Reg. 0.45 Radio-Paris 1.15 Drotvich	16.30 Varsav 21.10 Hamburg jt. 21.10 Königsberg jt. 23.30 Beromünster 23.35 Varsav 23.35 Königsberg 23.45 Varsav 24.00 Kopenhagen 0.10 London-Reg. 0.20 Budapest 0.35 Viini 1.15 Drotvich	19.15 Drotvich 22.50 Beromünster 23.30 Breslau 23.35 Budapest 23.35 Königsberg 23.45 Varsav 24.00 Kopenhagen 0.10 London-Reg. 1.15 Drotvich	19.15 Drotvich 20.45 Tallinn 21.00 Budapest 21.15 Tallinn 22.30 Riia 23.00 Stockholm 23.30 Berliin jt. 23.40 Varsav 24.00 Hamburg 24.00 Deuschl jt. 0.10 London-Reg. 0.45 Radio-Paris 1.00 Drotvich	19.15 Drotvich 20.45 Tallinn 21.00 Budapest 21.15 Tallinn 22.30 Riia 23.00 Stockholm 23.30 Berliin jt. 23.40 Varsav 24.00 Hamburg 24.00 Deuschl jt. 0.10 London-Reg. 0.45 Radio-Paris 1.00 Drotvich

RINGHÄÄLINGUJAAMADE SAATEKAVAD

19.—25. jaanuarini 1936

Saatja järel on märgitud esimesena laine pikkus m, teisena sagedus kHz ja kolmandana võimsus kW

PUHAPÄEV

19. jaanuar.

Tallinn 410,4/731/20
Tartu 579,2/512/0,5

8.30 äratusmäng
8.35 võimlemine
9.05 hommikkontsert heliplaatidelt
Tallinn-Lasnamäe
9.55 jumalateenistus Pühavaimu kirikust. Teenistust peab õp. Tallmeister

Tartu
10.00 jumalateenistus Ülikooli kirikust. Teenist. peab prof. J. Köpp
Tallinn-Lasnamäe ja Tartu
12.00 Riigivanem Konstantin Pätsi kõne

12.30 kaitseväg. ülemjuhataja kindrleitnant J. Laidoneri kõne
13.00 põllumajanduslikke teateid

13.10 lõunane kontsert heliplaatidelt. Rossini, avamäng „Semiramis“ — Suur sümfooniaorkester. Nikolai, Falstaffi laul. Wilinski, Sepikoda — B. Hansen (bass). Strauss, valss „Röömustuge elust“ — Berliini riigiooperi orkester. Popper, Ungari rapsodia — Feuermann (tsello). Chaminade, a) Linikutetants, b) Pjerrett, Friml, Kaks armastustalu — Plaza teatri orkester. Josef Strauss, polka „Tulekindel“. Ed. Strauss, galopp „Tee vabaks“ — Joh. Straussi Viini orkester.

14.00—14.30 agr. E. Reissar: Sigaade söötmisest

17.15 heliplaate ja reklaami

17.30 kella-5-tee muusikat heliplaatidelt

18.30 ajanäitaja-õlendus. Jääteateid. Ilmateade

18.35 heliplaate. Schmalstich, pop. „Konfütürid“. Robrecht, popurrii „Kontrastid“

18.55 dr. E. Kirschenberg: Eesti kirjandustüübid vaimutervis- hoiu arvustustules. Tammsaare: Ma armastasin sakslast. — Elujõuetus rahvusliku väärikuse tunde puudumise

19.25 sopran Helmi Einer esitab soolaul. O. Scott, a) Unelm. b) Muusträästa laul. H. Pataky, Lootsillid. Chaminade, Slaavi laul

19.40 A. T a i o s t e : Meie rahvusliku iseteadvuse avaldusi

21.10 sümfooniakontserdi ülekanne „Estonia“ kontsertsaalist. Kaastegevad „Estonia“ ja Riigi Ringhäälingu ühendatud sümfooniaork. ja Vera Bieck-Vinogradova (klaver). Juhatab külalisena Charles C r e s h o v e r . I. Mozart, Sümfoonia nr. 36, C-duur. 2. Schumann,

Klaverikontsert a-moll. 3. Vaughan Williams, Fantaasia Tallise teemal (keelpilliorkestrile). 4. Elgar, Variatsioonid „Mõistatused“, op. 36

22.15 päevauudiseid
22.30—23.00 esperantokeelne kõne Eesti üle

Lahti 1807,2 / 166 / 120
Helsingi 335 m. Viiburi 569,3 m

Soome keeles

8.55 Lahti: Võimlemine meestele Helsingi: võimlemine naistele

9.25—9.50 inglise keele tund
10.00 soome jumalateenistus

11.50 päevauudiseid soome keeles
12.00 ringhäälingu orkester. Bach-Abert: Prelüüd, koraal ja fuuga. Beethoven:

a) avamäng „Egmont“; b) Larghetto II sümfooniast. Gluck: stseen oop. „Orfeus“ Händel: Largo. Bach-Ekman: Prelüüd ja fuuga e-moll

12.43 aeg, ilmateade ★ 12.48 jääteade
12.55 päevauudiseid rootsi keeles
13.00 rootsi jumalateenistus

17.00 kontsert heliplaatidelt. Yrjö Kilpise laule. ★ 17.40 loeng

18.05 kontsert heliplaatidelt. Delibes: orkestrisüit balletist „Sylvia“. Schubert-Melichar: laul filmist „Ära unusta mind“ B. Gigli). Hubay: Zephyr (Erica Morini, viiul). Puccini: aaria oop. „Tosca“ (A. Rautavaara). Melartin-Ilomäki: Barkaroll (salongorkester). S. Hannikainen: Laul (Georg Malmsten). Sjöblom: Soomemaa meloodias (salongorkester)

18.45 vestlus. ★ 19.00 aeg, ilmateade
19.10 loeng

19.20 tsello. Väino Rouchini. Sibelius: Malincolia. Beethoven: Igatusus. Fauré: Rouchini: Ketruslaul. ★ 19.40 reportaaž

20.05 laul. Alli Seppälä. Kavas: Merikanto, Ikonen, Madetoja, Palmgren jt.

20.30 loeng
20.55 ringhäälingu orkester. Populaarne muusika

21.45 päevauudiseid soome keeles
22.00 päevauudiseid rootsi keeles

Teil on alati täpne aeg kui ostate ja lasere parandata oma ajanäitajad
VALTER PIINI kulla-kellasepa äris
TALLINN, Kopli tänav nr. 2a

Riia 514,6 / 583 / 15
Madona 271,7 m. Kuldiga 238,5 m

9.00—9.30 koraale. Puhkpilliorkester
9.40 kontsert heliplaatidelt
11.00 jumalateenistus

13.00 lastetund
14.00—14.30 ungari muusikat heliplaatidelt. Kavas: Dohnanyi, Erkel, Kodaly ja Bartok

15.00—15.30 heliplaate (järg). Kavas: Janos, Czermak-Kadli, Imre, Bartok ja Kodaly

16.30—17.00 kontsert heliplaatidelt. Bizet: „Arlesienne“, süit nr. 1. Rimski-Korsakov: Hindulaul. Wagner: marss oop. „Tannhäuser“

17.30—18.00 vanu tantse. Instrumentaal-kvartett

18.30—19.30 „Taimestik ja loomastik muusikas“, orkestrikontsert. Sinigaglia: Metsades ja rohtlaantes. Goldmark: Tütarlaps ja mesilane. Kreisler: Ilus rosmarin. Tšaikovski: Luigetants. Lacombe: Hommik metsas. Lincke: Jaaniussikeste idüll. Keler-Bela: Jaht liblikale. Tšaikovski: Lilled valss. Bortkiewicz: Kanakuuris. Fučík: Mõmised karud. Fetras: Kalkunite marss

20.00 päevauudiseid

20.15 kontsert. Orkester ja Milda Brechmans-štengels (laul). Vitols: avamäng „Pöialpoiss“. Vitoliņš: süit balletist „Ilga“: a) Stseen, b) Valss, c) Ilga sõprade tants, d) Ilga kapriis, e) Polonees. — Medīns: 4 aariat oop. „Tuli ja õõ“. — Grieg: „Peer Gynt“, süit nr. 1. Tšaikovski: Balletisüit. — 2 laulu. — Musorgski: fantaasia oop. „Boris Godunov“. — Vaheag (22.00). — Puccini: fantaasia oop. „Bohème“

22.30—24.00 tantsumuusika heliplaatidelt

Kaunas 1935/155/7

20.30—21.00 orkester. Kavas: Keler-Bela, Liszt ja Brahms

21.45—22.20 orkester. Kavas: Translateur, Plessow, Lincke ja Waldteufel

22.55—23.30 orkester. Gounodi baletimuusika oop. „Faust“. Rossini: avamäng „Wilhelm Tell“

Varssav 1339,3 / 224 / 120
Poznan 345,6 m. Vilno 559,7 m

Lvov 377,4 m. Kattovice 395,8 m

10.15—10.40 ja 11.00 heliplaate
11.30—11.57 jumalateenistus

13.15—15.00 kontsert. Sümfooniaorkester ja Pola Szmukler (klaver)

15.25—16.00 salongmuusika heliplaatidelt
17.15 Flato kvintett. Tšaikovski: valss balletist „Võlutud printsess“. Leoncavallo-Flato: fantaasia oop. „Ölgkott“.

Gillet: „Pärast balli“, aeglane valss. Rubinstein: Meloodia

17.45 koorilaul. Meeskoor „Dzwon“
18.00—18.40 tantsumuusika. Roszkowski orkester

19.00—19.30 Blumer: Tantsusüit op. 53 (flööt, jahisarv, fagott ja kammerorkester)

20.10—20.40 heliplaate ja reklaami
21.00—21.45 solistid. Marie Mokrzycka (laul) ja S. Adamska (tsello). Tartini: Andante ja allegro. Paradis: Sicilienne. — Laule. — Rogowski: Ariett. Glasunov: Hispaania serenaad. — Laule. — Budnicki: Mälestus. Albeniz: Malaguena

22.00—22.30 lõbus eeskava Lvovist
23.00—24.00 tantsumuusika. Orkester
0.05 tantsumuusika heliplaatidelt

Stokholm 426,1 / 704 / 55
Motala 1388,9 m. Sundsvall 499,2 m

Hörby 265,3 m. Göteborg 318,8 m

10.30—11.15 kontsert heliplaatidelt
12.00—13.40 jumalateenistus

16.00—17.00 ajaviitemuusika. Säflomi orkester. Joh. Strauss: Avamäng. Lanner: Valss. Armandola: Sinine paviljon. Rudolph: Kärbes. Kalman: katkein oop. „Chicago hertsoginna“. Cilea: Hällilaul. Translateur: Pulmarong

16.30—17.30 heliplaate
18.00 õhtune jumalateenistus

19.30—20.30 inglise muusika. Koor, O. Nielsen (viul) ja F. Kjellberg (klaver)

23.00—24.00 Grevillias-Schildknecht: Ballett-divertissement Offenbachi meloodiaid

Kopenhagen 255,1/1176/10
Kalundborg

18.25—18.00 kontsert. Orkester, laul, klaver
21.00—22.00 orkester. Rossini: avamäng „Tancred“. Borodin: Keskaasia stepiilit. Tšaikovski: Canzonetta viiulikontserdist. Svendsen: Norra rapsodia nr. 1. Sibelius: Valse triste

21.15—21.35 laul. Inge Thorsen
23.10—23.30 klaver. H. Almdal. Kavas: Tšaikovski, Glinka-Balakirev ja Arenski

24.00—1.30 tantsumuusika

Oslo 1153,8 / 260 / 60
Trøndelag 476,9 / 629 / 20

17.10—17.40 norra muusika
18.00—19.30 ajaviitemuusika

21.00—21.30 laul. Rigmor Norby

22.00—23.40 orkester. Solist: Dagny Solheim Nordbø (klaver). Gluck: avamäng „Armida“. Mozart: Kontsert klaverile ja orkestrile A-duur. Beethoven: Kontseratants
23.30—24.00 „Laul ja tants“, popurril
Droitwich 1500 / 200 / 150
London 261,1 m. Scott.-Nat. 285,7 m.
16.45 orkester. 17.45—18.30 heliplaate
19.30—20.45 kamermuusika. Mozart: Keelpillikvartett d-moll. — Laule (tenor ja kvartett). — Brahms: Keelpillikvartett c-moll, op. 51 nr. 1.
21.00 (šello, klaver, Händel: Sonata C-duur (šello). — Chopin: a) Ballaad f-moll, op. 52; b) Nottüür E-duur, op. 62 nr. 2; c) Scherzo, op. 39.
22.00—21.15 lühijalalateenistus
23.09 Torquay linnaorkester. Glinka: „Russlan ja Ludmilla“, avamäng. Phillips: Arlekiini tants. — Laule (sopran). — Saint-Sains: Introduktsioon ja rondo capriccioso (viulil). — Poldini: Viini valss. — Laule. — Wood: Manx rhapsody.
0.15 ajaviitemuusika. New Georgian-trio
0.45 epiloog
London-Regionaal 342 / 877 / 50
13.30 BBC orkester ja laul (sopran)
19.30 BBC puhkpilliorkester
20.15 mandolimuusika ja laul (tenor)
20.45 BBC teatriorkester ja Peggy Cochranne. Paladiihe: „Suzanne“, avamäng. Jos. Strauss: „Transaktsioonid“, valss. — P. Cochranne. — Hahn: „Pidu Teresa juures“, süit. — P. Cochranne. — Robinson: Walleri ja Tunbridge meloodiaid
21.55—21.45 jumalateenistus
23.10 BBC orkester. Juhatab O. Kabasta. R. Strauss: Popurril. Schubert: III sümfoonia, D-duur: a) Adagio maestoso, allegro con brio, b) Allegretto, c) Minuetto, trio, d) Presto vivace. Enesco: Rumeenia rapsodia. Stravinski: stseene „Petruškast“. Beethoven: Leonore-avamäng nr. 3
0.45 epiloog
Radio Paris 1648 / 182 / 80
17.00 ajaviite-eeskava
19.00 ajaviitemuusika
21.00—21.30 laul. Jean Sorbier
21.45 kuuldemäng
0.45 tantsumuusika
1.15—2.15 ajaviitemuusika
Pariis P. T. T. 431.7 / 695 / 80
13.00 heliplaate ★ 18.30 kuuldemäng
19.00—20.30 laul, klaver. Kavas: Vaillermoz. Mozart, Poulenc, Toch, Leroux jt.
21.45—21.15 Cora Madou kitarril ja orkestri saatel
22.30—0.30 Cuvillier opera-buffa „Strassburgi kohtamised“ ja „Messenger“ operett „Sasa“
0.45 tantsumuusika
Praha 470,2/638/120
7.45 muusika ja teated
8.30—9.20 orkester
17.00—18.30 orkester ja solistid
18.50—19.50 „Reis ümber maailma“, saksa-keelne raadiofilm
20.10—20.45 puhkpilliorkester
20.55—21.45 raadioopurril
22.00—23.00 Jankoveci operett „Kägu“, 2. akt
23.35—0.30 tantsumuusika. A. Dvorsky ja tema „Melody Boys“
Bratislava 299 / 1004 / 13.5
19.05—19.40 orkester ja viiul. Bartok: I rapsodia viiulile ja orkestrile. Rósa: Variatsioonid ungari lauluteemal. Kodaly: Galanta tants
20.10—20.45 Beethoven: Kontsert klaverile ja orkestrile B-duur, op. 19
20.55—21.45 vt. Praha
23.35—0.30 tantsumuusika Prahast
Viin 506,8/592/100
Graz 339 / 886 / 7
18.55—20.00 ja 20.10—21.00 ajaviitemuusika. Orkester ja akordeon. Kavas: Dattler, Suppé, Ziehrer, Flemming, Robrecht jt.
21.05—21.45 laul (bariton)
22.00—23.00 „See on Pariis“, linn ja tema laul. Läbilõige
23.20—24.00 Chopini klaverimuusika. J. Isserlis (klaver): a) Ballaad As-duur, op. 47; b) Kaks masurkat: Es-duur ja cis-moll; c) Valss As-duur, op. 42; d)

Fantaasia f-moll, op. 49; e) Kuus etüüdi, op. 10 ja 25
0.15—2.00 tantsumuusika
Budapest I 549.5 / 546 / 120
Nyiregyhaza 267,4 m. Miskolcz 208,6 m
18.30—19.35 kontsert Muusikaülikoolist
20.30—21.50 Luiza Blaha mälestusõhtu.
Orkester, Izabella Nagy ja Jozef Csele-nyi, Blaha heliplaate
21.20—23.10 Vajda-Partose salongorkester
23.30—1.00 „Tuhat ja üks ööd“, Budapesti kontsertorkestri kontsert. Boieldieu: avamäng „Bagdadi kaliif“. Tšerepnin: „Zoboide“, süit: a) Avamäng; b) Fulmarong; c) Tants; d) Finaal. Weber: avamäng „Abu Hassan“. Rubinstein: Bajadeeri tants. Borkiewicz: „Tuhat ja üks ööd“: a) Harun al Rašid; b) Vaene kalur; c) Neitsi tants; d) Idamaa tants; e) Nõutud loss; f) Karva tants; g) Zobeide; h) Kolm öde. Cherubini: avamäng „Ali Baba“
Bukarest 364.5 / 823 / 12
18.00—19.00 Jon Matache kapell
19.15—20.00 ja 20.15—21.00 tantsumuusika
21.45—23.55 ringhäälingu-orkester ja laul
Beromünster 539,6 / 556 / 100
18.00—19.30 ajaviite-eeskava.
20.05—20.35 Leken: Sonata viiulile ja klaverile
21.00—015 Mozarti ooper „Figaro pulm“ neljas aktis. Ülek. Baseli linnateatrist
Rooma 420,8 / 713 / 50
Bari 283,3 / 1059 / 20
18.00—20.30 sümfooniakontsert
21.00—21.20 muusika
21.35 Lombardo operett „Madame di Tebe“
Milano 368.6 / 814 / 50
13.00—20.35 kontsert Roomast
21.35 komöödia. — Lõpuks kuni 23.45 tantsumuusika
Deutschlandsender 1571/191/60
7.00—9.00 sadamakontsert Hamburgist
10.00—11.00 ajaviitemuusika
11.45—12.00 fantaasiad kinoorelil
12.30 Doni kasakate laule helipl.
13.00—13.55 puhkpilliorkester
14.10—15.00 keelpilliorkester
15.50 muusikaline ajaviide
16.30 R'inski Korsakovi „Scheherazade“ (heliülevõtte)
17.00 Emil Rooszi kapell
18.30 lugemistund
19.00 „Melodia ja rütm“, Dobrindti ja Gadeni orkestrid ★ 20.40 sporditeated
21.00 operimuusika Kölnist
21.10 päevauudiseid
23.30—23.45 laule (bass)
24.00—1.55 tantsumuusika. Gadeni orkester. Kaasteg. Hilde Seipp (laul)
Berlin 356.7/841/100
7.30—9.00 sadamakontsert Hamburgist
9.20 heliülevõtteid
9.55—11.00 vaimulik eeskava
11.30 Rinki kapell
12.00 Brahms: I sümfoonia
13.00—15.00 orkestrid
15.15—16.15 Herbert Fröhlichi kapell
17.00 ajaviitemuusika Kölnist
19.00 „Otsitakse alltürnikku“, lõbusaid laule ja kõnelusi
19.30 spordisündmustest
19.45 kamermuusika. Schubert: Keelpillikvartett e-moll. Brahms: a) Teema variatsioonidega, b) Saraband. Brahms: Kvintett 2 viiulile, 2 bräsele ja šellol.
a) Allegro non troppo, ma con brio; b) Adagio, c) Un poco allegretto, d) Vivace ma non troppo presto
20.45 spordikaja
21.00—23.00 kontsert Leipzigit
23.40 tantsumuusika Münchenist
1.00—2.00 Herbert Fröhlichi kapell
Königsberg 291.0/1031/100
7.00 9.00 ülekanne Hamburgist
10.00—11.00 vaimulik eeskava
13.00 kontsert Berliinist
15.00 male ★ 15.30 fotovestlus
15.45—16.45 orkester
17.00 kirev ajaviite-eeskava
19.00—19.50 klaverikvartette
20.20 saksa rahvalaule ja -tants
20.45 reportaaž jääpurjekasidust
21.00 tantsuõhtu
22.00 kontsert Münchenist
23.00 päevauudiseid
23.35—1.00 tantsumuusika Münchenist

Breslau 315,8 / 959 / 100
7.00—9.00 sadamakontsert Hamburgist
9.10—9.50 koorikontsert
10.00—10.40 laule
13.00—15.00 muusikat Berliinist
15.50 kirev tund ★ 16.30 lastele
17.00 kaks lõbusat tundi. Orkester, tantsu-
kapell ja solistid
19.00—19.30 „Lindude kaebusi“, vestlus
20.00—20.30 klaver. Beethoven: Rondo C-
duur. Mozart: Sonata B-duur. Weber:
Perpetuum mobile
21.00—23.00 operimuusika Kölnist
23.30—1.00 tantsumuusika Münchenist
Hamburg 331.9/904/100
7.00—9.00 sadamakontsert aurikult „New
York“ (Hamburg-Ameerika liinilt)
17.00 ajaviitemuusika.
19.00 kuuldemäng
19.30—19.50 klaver. Schubert: Impromptu.
Schumann: Liblikad
21.00 „Tantsivad lumehelbed“, ajaviite-
eeskava
21.00—23.00 kontsert Münchenist
23.30—1.00 tantsumuusika Münchenist
Köln 455.9/658/100
17.00—19.00 „Kenu asju Kölnist“, sopran,
bass, bariton, klaveri-trio, saksofon,
šello, akordeon, ringhäälingu väike or-
kester
21.00—23.10 operimuusika. Orkester, koor,
ja solistid. Kavas: Weber, Mozart, Cor-
nelius, Verdi, Mussorgski, d'Alzart, Puc-
cini Wagner
23.30—1.00 tantsumuusika Münchenist.
Stuttgart 522.6/574/100
17.00—19.00 ajaviite-eeskava Kölnist
19.00 viul, klaver. Väikseid palu
20.30 võimlemine ja sport
21.00 kirev õhtu
21.00—23.00 operimuusika Kölnist
23.35 tantsumuusika Münchenist
1.00—3.00 öökontsert. Weber: avamäng
„Yahakütt“. Liszt: „Prelüüdid“, süm-
fooniline poeem. Grieg: Lüüriline süit.
Tšaikovski: „Okasroosike“, süit. Fied-
ler: Serenaad, op. 15. Sibelius: II süm-
foonia (vahaplaadidelt).
Leipzig 382,2 / 785 / 120
17.00 ajaviite-eeskava
19.00 „Ballade saksa ürgajast“, Lindeni
kuuldemäng
19.50—20.45 sitrimuusika
21.00—23.03 õhtukontsert. Leipzigi sümfoo-
niaorkester, koor ja solistid. Berlioz:
„Rooma karneval“, avamäng. Wagner:
katke oop. „Nürnbergi meisterlauljad“.
Liszt: „Prelüüdid“, sümfooniline poeem.
Leoncavallo: katkeid oop. „Pajatsid“.
Glasanov: Scherzino. Flotov: 2 kvartetti
oop. „Martha“, Puccini: duett oop. „Ma-
dame Butterfly“, Dohnanyi: Pulmavalssi.
Nicolai: Falstaffi laul oop. „Windsori
lõbusad neised“, Joh. Strauss: Zsupani
laul oop. „Mustlaspärunt“, Nicodé: Jaht
õnne järgi. Lehar: duett oop. „Naeratus-
te maa“. Lehar: Hispaania tants
23.30—1.00 tantsumuusika Münchenist
München 405.4 / 740 / 100
17.00 ajaviitemuusika Kölnist
19.00 rahvalik kuuldemäng
20.10 vanu ja uusi tants
21.00—23.00 Husegerri helindeid autori
juhatusel. 1. Sümfoonilised variatsioonid
„Aufklänge“. 2. Kaks laulu tenoreile
ja orkestrile. 3. Lahinglaul meeskoorile
ja orkestrile
23.30—1.00 tantsumuusika
Moskva Komintern 1714/175/500
7.30 kontsert heliplaadidelt. Kavas: Sme-
tana ja Dvořak
8.00 vene rahvalaule koori ettekandes
8.30—9.00 kamermuusika heliplaadidelt.
Kavas: Beethoven ja Schubert
10.00 Liszt helindeid heliplaadidelt
10.30 katkeid Straussi operetidest heli-
plaadidelt
11.15 kontsert (helifilm)
11.30 helifilmi „Pepo“ montaaž
17.13—17.30 heliplaate. Saksofon ja banžo
19.15—20.00 laul. Anatoli Dollovi
21.15—23.00 soovikontsert
Leningrad 1224.5/245/100
8.00—9.15 ja 10.00 kontsert Moskvast
17.30—18.00 Chopin: II kontsert klaverile
ja orkestrile heliplaadidelt (mängib Ru-
binstein)
18.50 ülekanne teatrist

TEISIPÄEV

21. jaanuar.

Tallinn 410,4/731/20
Tartu 579,2/512/0,5

7.00 äratusmäng
 7.05 võimlemine
 7.20 hommikkontsert heliplaadidelt
 8.10—8.30 hommikupalvus Jaani kirikust — õp. E. Beckmann

17.15 heliplaate ja reklaami
 17.30 lastetund
 18.00 päevauudiseid
 18.30 ajanäitaja-õiendus. Jääteteid. Ilmateade

18.35 Riigi Ringhäälingu orkestri kontsert. Juh. Fr. Nikolai. Joh. Strauss, avam. op. „Mustlasparun“. Ketelbey, Kirglik valss. Becce, Amalfi serenaad. Joh. Strauss, Perpetuum mobile. Amadei, süit „Trubaduur“. Rosse, Saatuse tants. Drigo, Kaks armunud pjerrood. Ockl-Albi, Keskustelu. Rhode, pop. Keler-Bela pärlid

19.45 dr. A. Massakas: Majanduspoliitiline ringvaade

20.15 Puccini heliplaadidelt. Popurrii Puccini helindeist — Berliini filharmoniaorkester

20.35 dr. A. Vastalu: Aedlinnade tähtsus suurlinnade elanikele

21.05 esperantokeelne nädalakroonika

21.15 tsitrimuusikat. Tallinna I tsitrikvarteti ettekandeid. Hauser, Löbus muusikamees. Bixner, gavott „Pölev armastus“. Burgstaller, Kellad ja harfifantaasia. Ott, capriccio „Mere tervitus“ — solo — V. Spessa. Schmidt, Vana-Baieri tants. Dondl, Oja kaldal. Reide, Ta väli — ta maailm

21.45 raamatuaasta veerandtund

22.00 „Collegium Musicum“ meeskoor esitab eesti meeskoori- ja rahvalaule

Lahti 1807,2 / 166 / 120
Helsingi 335 m. Viiburi 569,3 m

Lahti: Soome keeles

17.00 ajaviitemuusika. Melody-Boys
 18.00 loeng
 18.35 hari ★ 19.15 loeng
 19.40 laul. Akseli Harla. Kavas: Durante, Maasalo, Klemetti, Sibelius, Kaski jt.
 20.05 „Mikrofoniga üliõpilaste juures“, reportaaž
 20.30 ringhäälingu orkester. Solist: A. Granroth (tsello). Haydn: tsellokontsert

Helsingi: Rootsi keeles

17.00 Lahti ★ 18.00 loeng ★ 18.25 Lahti
 19.15 kuuldemäng ★ 20.00 vaidlus ★ 20.30 Lahti

Riia 514,6 / 583 / 15
Madona 271,7 m. **Kuldiga** 238,5 m

16.15—17.35 uusi heliplaate
 17.40—18.10 läti muusika. Mandoliinorkester

18.40—19.10 serenaade. Mandoliinorkester
 19.40—20.00 ajaviitemuusika heliplaadidelt
 21.30—22.00 läti helindeid. Orkester. Abele: Orva pisarad. Jurevičs: Väike süit. Medins: Latgallia
 22.30—23.00 orkester. Debussy: Väike süit. Busoni: Valss. Respighi: „Kiriku aknad“, sümfooniilisi muljeid

Kaunas 1935/155/7

20.30—21.00 orkester. Kavas: Suppé, Chopin, Haydn, Meyerbeer ja Gossec
 21.45—22.35 orkester. Grachmanni Ungari popurrii. Moszkowski: Hispaania tants
 22.40—23.30 orkester. Mendelssohn: „Mererevalkus ja õnnelik reis“, avamäng.

Mendelssohn: Scherzo. Urbach: Schuberti-fantaasia

Varssav 1339,3 / 224 / 120
Poznan 345,6 m. **Vilno** 559,7 m
Lvov 377,4 m. **Kattovice** 395,8 m

13.30—14.25 Rachoni orkester
 16.30—17.00 operituumusika heliplaadidelt
 17.15 ameerika laule. Fr. Ricci (sopran)
 17.45—18.00 koorkoorilaul
 18.15—18.50 heliplaate asjatundjaile
 19.00—19.30 klaver. Fanny Czertok-Alperowicz, Grieg: Sonata a-moll, op. 7. Melartin: Veneetsia õhtu, op. 85 nr. 6. Jensen: Barkaroll. Sinding: Kevadkohinad, op. 32 nr. 3
 20.05—20.35 heliplaate ja reklaami
 21.10—21.45 Dan-kuori kontsert
 22.00 kontsert. Orkester ja V. Bregy (tenor). Mozart: avamäng „Võlulööd“. Beethoven: Andante variatsioonidega kvartetist A-duur keelpilliorkestri. — Mozart: aaria oop. „Võlulööd“. Puccini: aaria oop. „Turandot“. — Massenet: Napoli stseen. — Giordano: aaria oop. „Andrea Chenier“. Mascagni: aaria oop. „Cavalleria rusticana“. — Verdi: marss oop. „Aida“

23.00—23.30 Schubert: Keelpillikvartett d-moll „Surm ja noor tütarlaps“, Dresdeni kvarteti ettekanded
 23.45—24.00 kõne esperanto keeles
 0.05 tantsumuusika heliplaadidelt

Stokholm 426,1 / 704 / 55
Motala 1388,9 m. **Sundsvall** 499,2 m
Hörby 265,3 m. **Göteborg** 318,8 m

14.30—15.15 ajaviitemuusika. Hylborni orkester
 15.45—16.00 heliplaate
 18.45—19.45 heliplaate
 20.30 ajaviite-eeskava
 21.00—21.45 Alexander Kipnise kontsert. Mozart: aaria oop. „Võlulööd“. Mozart: aaria oop. „Don Juan“. Schubert: 4 laulu. Wolf: 4 laulu
 22.15—23.45 kabaree
 23.00—0.30 Wagneri ooper „Nürnbergi meisterlauljad“ kolmas akt. Ülekanne Kuninglikust ooperist

Kopenhagen 255,1/1176/10
Kalundborg 1261 / 238 / 60

15.50—17.50 orkester ja solistid
 21.00 orkester. Glinka-avamäng „Elu tsaari eest“. Smetana: tants oop. „Müüdüd mõrjsja“. Rimski-Korsakov: Hispaania capriccio
 21.45—22.00 ungari laule heliplaadidelt
 23.15—24.00 orkester. Kavas: Kuhlau, Schall, Hartmann, Henriques, Tarp ja Hamerik

Oslo 1153,8 / 260 / 60
Trøndelag 476,9 / 629 / 20

18.00—19.25 heliplaate
 20.30—21.00 klaver. Magnhild Styhr
 21.30—22.40 tšehhi muusika. Orkester. Smetana: avamäng „Müüdüd mõrjsja“. Dvořak: V sümfoonia. Suk: Seiklussüit. Janacek: katkeid oop. „Januta“

Droitwich 1500 / 200 / 150
London 261,1 m. **Scott-Nat.** 285,7 m.

16.50—17.35 ajaviitemuusika
 18.20 kammermuusika. Beethoven: Keelpillikvartett c-moll, op. 18 nr. 4. — Laule (sopran). — Gibbs: Keelpillikvartett fis-moll, op. 73
 19.15—20.00 tantsumuusika
 20.30—20.55 Liszt laule (bariton)
 22.00 üri meloodiaid. BEC lauljad
 22.30 kuuldemäng
 23.15—23.30 ajaviitemuusika
 0.20 orkester. Mendelssohn: Avamäng. Ljadov: Polonees Puškini mälestuseks. Tšaikovski: Andante cantabile. Liszt: „Orpheus“, sümfooniiline poem nr. 4. Saint-Saëns: „Algerienne“, süit: a) Prelüüd, b) Mauri rapsoodia, c) Unistus, d) Prantsuse sõjaväemars
 1.15—2.00 tantsumuusika. Grosnevor Hou-se'i orkester

London-Regionaal 342/877/50

16.00 Birminghami teatriorkester
 17.00 Tosquay linnaorkester
 18.30—19.15 heliplaate
 20.30 kinooriel
 20.50 Eugene Pini ja tema tangoorkester
 21.15 BBC puhkpilliorkester ja laul (bass). Mozart: avamäng „Domeneo“. — Laul. — Ireland-Williams: Downlandi süit. —

Laule. — Albeniz-Howgile: Tango. Barrow: Merimehe pulm
 23.00 kuuldemäng (ajalooline)
 23.30 Bridgewater-kvintett. Kavas: Bridge-water, Dvořak, Mistowski, Schmitt ja Ansell
 0.10—2.00 tantsumuusika

Radio Paris 1648 / 182 / 80

18.00 heliplaate
 18.30—19.00 rahvuslikke tants
 19.30—20.00 orkester ja laul
 20.30—21.30 sümfooniakontsert. Beethoven: II sümfoonia. Chansson: „Torm“, helipilt. Chabrier: a) „Gwendoline“, prelüüd; b) Pastoraalne süit
 22.45 sõnaline ajaviite-eeskava
 0.45 tantsumuusika
 1.15—2.15 ajaviitemuusika

Paris P. T. T. 431,7 / 695 / 80

19.00—19.30 orkester
 20.00—20.30 orkester ja laul. Casadesus: Prantsuse süit. — Laule
 21.38—22.00 orkester. Delibes: „Kassya“, ballett. Dubois: a) Tants, b) Marss
 22.30—0.30 „Fantaasia ja muinasmaailm muusikas“. Humperdinck: katkeid muinasjutu-ooperist „Hans ja Grete“. Liszt: Danse macabre (klaver ja orkester). Saint-Saëns: Danse macabre (viulid). Berlioz: Fantastiline sümfoonia. Ravel: „Laps ja nõiad“, lüüriline fantaasia

Praha 470,2/638/120

17.10—18.00 ülekanne Bratislavast
 18.20—18.40 Beethoven: Sonata C-duur, op. 2 nr. 3 (klaver)
 20.10—20.45 sõjaväeorkester. Kavas: Smetana, Weber, Dvořak, Pešta, Fibich jt.
 21.00—21.30 Suk: Serenaad keelpilliorkestri. Es-duur, op. 6
 21.30—22.00 ülekanne Viinist
 22.40—23.00 muusika

Bratislava 299 / 1004 / 13,5

17.10—18.00 orkester
 18.50—19.10 klaver. Liszt: Prelüüd. Dohnanyi: a) Scherzo; b) Intermezzo
 21.00—22.30 vt. Praha
 23.30—24.00 jazzmuusika kohvikust

Viin 506,8/592/100
Graz 339 / 886 / 7

17.05—18.00 helifilmimuusika
 18.30—19.00 sopran, bariton
 21.00 „Praha — Viin“. I. vt. Praha. II. Mozart: Türgi marss. Schubert: Allegretto ja menuett III sümfooniast. Heuberger: Oomusika. Hellmesberger: a) Saltarello, b) Kuraditants
 22.00 kuuldemäng
 22.30—23.00 följeton
 23.10—23.55 Redinger: Klaverikvintett
 0.35—2.00 tantsumuusika

Budapest I 549,5 / 546 / 120
Nyiregyhaza 267,4 m. **Miskolcz** 208,6 m

18.00—18.30 ja 19.00—19.55 heliplaate
 20.30—23.50 Mozarti ooper „Don Juan“. Ülekanne Kuninglikust ooperist
 0.20—1.00 jazzorkester

Bukarest 364,5 / 823 / 12

18.15—20.00 heliplaate
 20.15—20.45 kontsert kahel klaveril
 20.50—21.10 laul. Nicolae Secereanu
 21.30—23.45 sümfooniakontsert. Juhatab E. de Vecchi

Beromünster 539,6 / 556 / 100

19.00—19.30 rahvalaule heliplaadidelt
 21.00—21.30 Bonoko-süit
 22.10 Haydn: Lahkumissümfoonia
 22.20 vokaalkvartett
 22.35 operituumusika. Orkester
 22.50—23.15 intiiimne harrade-õhtu

Rooma 420,8 / 713 / 50
Bari 283,3 / 1059 / 20

18.15—18.55 ajaviitemuusika
 21.35 komöödia
 23.00—23.45 tantsumuusika

Milano 368,6 / 814 / 50

18.15—18.55 tantsumuusika
 21.35 Cilea ooper „Adriana Lecouvreur“ neljas aktis

Deutschlandsender 1571/191/60

13.00—14.45 orkester
 15.00—16.00 muusikaline sega-eeskava
 17.00 ajaviitemuusika. Orkester: Eilenberg: avamäng „Kuningas Midas“. Lincke: Marietta-valss. Friedman: 2 slaavi rap-

23.00 Zelenski helindeid. Olga Martusiewicz (klaver) ja Helene Zbojnski-Ruszkowska (sopran). Kõne. — Teema variatsioonidega, op. 63. — Laule: a) aaria oop. „Janek“; b) Noor mõrsja; c) Suveööd. — Idüll op. 63. Toccata, op. 63
23.40 tantsumuusika. Väike orkester

Stokholm 426,1 / 704 / 55
Motala 1388,9 m. Sundsvall 499,2 m
Hörby 265,3 m. Göteborg 318,8 m

14.30—15.00 laul. Johnny Bode
15.30—16.00 klaver. C. Tillius. Haydn: Sonata klaverile c-moll: a) Allegro moderato; b) Andante con moto; c) Finale: allegro. — Schumann: a) Arabesque; b) No-velett E-duur. Liszt: Valse oubliée. Paganini-Liszt-Busoni: Etüüd Es-duur
18.05—18.25 mängumehumuusika
18.45—19.45 heliplaate
20.30—21.30 sõjaväeorkester.
Keler-Bela: Avamäng. Meyerbeer: katkeid oop. „Robert-saatan“. Kettelbey: Kloostriaiaas. Willners: Rootsi rahvaviise. Söderman: meloodiaid muusikast „Pulmapäev Troidhangenis“. Bizet: intermezzo ja koor oop. „Carmen“. Rimski-Korsakov: Hindu laul. Wagner: katkeid oop. „Tannhäuser“
23.00—24.00 tantsumuusika

Kopenhagen 255,1/1176/10
Kalundborg 1261 / 238 / 60

15.50—17.50 orkester ja klaver
18.50—19.30 heliplaate
23.15 Falli ja Lehari helindeid. Orkester
24.00—1.30 tantsumuusika

Oslo 1153,8 / 260 / 60

Trondelag 476,9 / 629 / 20

18.00—19.00 ajaviitemuusika
20.40—21.30 orkester. Kavas: Elgar, Rachmaninov, Hubay, Borodin ja Tšaikovski
23.35—0.15 tantsumuusika

Droitwich 1500 / 200 / 150
London 261,1 m. Scott-Nat. 285,7 m.
16.50 klaver. Ivy Parkin
17.15 **Borremouthi linnaorkester** ja klaver. Händel: Avamäng. Beethoven: Klaverikontsert G-duur, nr. 4. Sibelius: II sümfoonia, D-duur
18.45—20.00 MacArthur-kvintett, ajaviite-
muusika
20.30—20.50 Liszti laule
21.30—22.15 tantsumuusika
23.30 sümfoonikontsert. Solist: Paul Hindemith (viola). Haydn: avamäng „Loomine“. Hindemith: Kontsert violale ja orkestrile („Der Schwänen-dreher“). — Sooloettekandid violal. — Beethoven: V sümfoonia, c-moll, op. 67: a) Allegro con brio, b) Andante con moto, c) Scherzo: allegro, d) Finale: adagio. — Vaheeg (23.45—24.00). — Schönberg: „Pileas ja Melisande“, sümfooniline poeem, op. 5.
0.40 **Bridgewateri harfikontsert**
1.15—2.00 tantsumuusika. Sidney Kytte ja tema kapell

London-Regionaal 342 / 877 / 50

16.00 orkester ★ 17.00 heliplaate
17.30 BBC Walesi orkester
18.30—19.15 Jan Berenska orkester. Kavas: Brown, Rosbach, Dostal, Raynes, Carr, Hubay jt.
20.30—21.00 Kriisi septett. Kavas: Bayer, Jancières, Flötscher, Stolz jt.
21.15 BBC orkester. Kavas: Kaiser, Thomas, Lincke, Grainger, Bolzoni jt.
22.15—23.15 varietee-eeskava
23.30—24.00 **Noveltv-kvintett**. Kavas: Mil-
lcker, Farrar, Pellissier, da Costa, Tay-
lor
0.30—2.00 tantsumuusika. Sydney Kytte ja
tema kapell

Radio Paris 1648 / 182 / 80

18.00 laul ★ 18.15 heliplaate
18.30—19.00 ajaviitemuusika
19.30—20.00 orkester ja viiul
20.30—21.30 orkester. Kavas: Brüsser,
Blockx, Dupont, Ferrier
22.45 Schumann: Manfred
0.45 tantsumuusika
1.15—2.15 ajaviitemuusika

Paris P. T. T. 431,7 / 695 / 80

18.00—18.30 heliplaate
19.00—19.30 orkester
20.00—20.30 orkester ja viiul. Kavas: Ja-
ques-Delcrove, Couperin, Kreisler
21.38—21.00 orkester.

David: „Lalla-Roukh“; avamäng. Fla-
ment: „Rosiane“, ballett
22.30 laul
22.30 klavecini- ja koorikontsert
23.15—0.30 kammermuusika. Trioettekand-
eid ja laule

Praha 470,2/638/120

17.10—17.55 orkester. Kavas: Hruby, Leo-
pold, Kern, Košťal ja Zita
20.30—23.15 **Koniovitschi ooper** „Koštana“
viies pildis. Ulekanne Praha Rahva-
teatrist
23.30—0.30 **Nedballi operett** „Poola veri“,
esperanto keeles

Bratislava 299 / 1004 / 13,5

20.35—20.45 mandolinimuusika
21.05—23.00 **sümfoonikontsert**.
Gluck: avamäng „Iphigenie Aulises“.
Ostrečil: „Orvakene“, ballaad (laulu soo-
lo M. Ratajova). Schubert: Sümfoonia
h-moll (lõpetamata). — Axman: I süit.
Bořkovec: „Start“, sümfooniline allegro.
Suk: „Praga“, sümfooniline poeem
23.45—24.00 heliplaate

Viin 506,8/592/100
Graz 339 / 886 / 7

17.05—17.50 šrammelmuusika helipl.
18.05—13.55 Hans Wagner-Schönkirchi ja
Karl Senni helindeid. Sopran, klaver
20.30 Eysleri helindeid
21.00—23.15 Liszti oratoorium „Kristus“.
Juhatab Weingartner
23.35—24.00 ja 0.15—2.00 tantsumuusika

Budapest I 549,5 / 546 / 120
Nyiregyhaza 267,4 m. Miskolcz 208,6 m

18.00—19.00 sõjaväeorkester
19.30—20.40 mustlisorkester
22.25—23.00 klaver. Giovanni dell Agnola
23.20 **ooperiorkester**. Weber: avamäng
„Oberon“. Schubert: III sümfoonia D-
duur. Kodaly: Suveööhtu. Liszt-Weiner:
Eksituled
0.20—1.00 jazzorkester. Kaastegev: Zoltan
Szentivanyi (laul)

Bukarest 364,5 / 823 / 12

18.00—20.00 „Tantsud“, muusikaajalooline
kontsert
20.15—20.55 operetimuusika heliplaadidelt
21.15 orel ja tsello ★ 22.05—22.30 laul
22.45—23.45 ja 24.00—1.00 ringhäälingu väi-
ke orkester

Beromünster 539,6 / 556 / 100

18.10 laule
18.35 flööd, klarnet, sarv
19.00 „Must lammast“, kuuldemäng lastele
19.30—20.00 „Moodne elutundmine“, loeng
20.20 meeskoori kontsert
21.05 „Saladuslikud maad“, loeng
21.35—23.00 **sümfoonikontsert** Genfist.
Solist: V. Gieseking (klaver). Zar-
sen: Avamäng. Beck: Serenaad flöödile,
klarnetile ja orkestrile. Martin: Kont-
sert klaverile ja orkestrile. Mozart:
Kontsert klaverile ja orkestrile e-moll.
Mozart: Sümfoonia g-moll.

Rooma 420,8 / 713 / 50
Bari 283,3 / 1059 / 20

18.00—19.35 sümfoonikontsert
21.35 **Donizetti ioper** „Lucia d Lammer-
moor“ (Milano „Scala“ teater)

Milano 368,6 / 814 / 50

18.00—19.50 kontsert Roomast
21.35—22.45 viiul. Luigi Cillario
23.00—23.45 tantsumuusika

Deutschlandsender 1571/191/60

13.00—14.45 muusikatKönigsbergist
15.00—16.00 muusikaline sega-eeskava
16.15 laul, viiul, klaver. Kavas: Nordini,
Gluck, Händel, Scarlatti, Lotti
17.03 **Bred Birg-Lehmanni kapell**
19.15 klaver. Hanna Arens. Scheidt: Pas-
simezzo-variatsioonid. Mozart: Ro-
manns A-duur. Schubert: Fantaasia G-
duur ★ 19.45 sport
20.09 „Põhjamaine romantika“, orkestrik-
kontsert. Sibelius: a) Jahiavamäng, b)
Minne laul ja c) Festivo. Alterberg:
Midsommarvaka. Svendsen: Norra rap-
soodia. Sibelius: Soome küttide marss
20.45—21.00 „Saksamaa kaja“
21.45—23.00 kontsert Königsbergist
23.30—23.45 flööd
24.00—1.00 tantsumuusika, Rob. Gadeni
kapell

Berliin 356,7/841/100

13.00—15.00 puhkpilliorkester

15.15—16.00 ringhäälingu väike orkester
17.00—17.30 „Linn lumes“, kuuldemäng
17.45 Schuberti elust
18.30 reportaaž invalididemajast
19.00—20.45 I. Marsse ja ballaade. II.
„Põhjamaine romantika“, vt. Deutsch-
landsender
21.45—23.00 marsse. Sõjaväeorkester
23.30—1.00 muusikat Kölnist

Königsberg 291,0/1031/100

13.00—15.00 puhkpilliorkester
15.15—16.00 muusikat Berliinist
17.10—18.20 helisevaid pispalu
19.00—20.45 **ajaviitekontsert**. I. Marsse ja
ballaade. Orkester, bass, klaver. —
II. Põhjamaine romantika. Orkester. Si-
belius: a) Jahiavamäng, b) Minne laul,
c) Festivo. Atterberg: Midsommarvaka.
Svendsen: Norra rapsodia. Sibelius:
Soome küttide marss
21.45—23.00 **õhtukontsert**. Czernik: Kont-
sert viiulile ja orkestrile. Anders: Igat-
suslaule (soprani ettekandes)
23.35—1.00 muusikat Kölnist

Breslau 315,8 / 959 / 100

13.00 ringhäälingu-orkester
15.00—16.00 muusikat Deutschlandsenderilt
16.50—17.20 **kammermuusika**. Flööd, oboe,
klarnet, fagott ja sarv. Blumer: Kvint-
tett, op. 34. Briccialdi: Kvintett, op. 124
17.40 lugusid loomadest
18.00—13.30 **salonkvintett**
19.00—20.45 **ringhäälingu-orkester**. Blan-
kenburg: „Minu rügement“, marss. Sup-
pé: „Hommik, lõuna ja õhtu Viinis“,
avamäng. Bortkiewicz: Gavott. Keler-
Bela: „Ilusa Rheini ääres“, valss. Ben-
dix: Dervisi tants. — Lõbusaid laule.
Bruno Jagielski. — Joh. Strauss: balleti-
muusika op. „Rüffel Pasnan“. Linke:
avamäng „Lysistrata“. Meisel: „Lõbus
Viin“, valss. — Lõbusaid laule. — Leh-
ar: meloodiaid op. „Eva“
21.45—23.00 „Unustatud sõjavägi“. Basne-
ri kuuldemäng
23.30—1.00 tantsumuusika

Hamburg 331,9/904/100

17.00—18.00 muusikat Deutschlandsende-
rilt
18.50—19.45 orkester. Auber: avamäng
Fra Diavolo. Micheli: „Maalt“, süit
neljas osas. Schönjan: „Vanaemake unis-
tab“, intermezzo. Huppertz: Tee armas-
tatu juure „Kangelastüdist“. Gebhard:
Novelle. Ortleb: Merehelendus stüdist
„Looduse imed“. Joh. Strauss: Perpe-
tuum mobile

20.00—22.45 **puhkpilliorkester**. Larcher:
Semper vivum“, marss. Chr. Bach:
Juubeliavamäng. Neubel: Tõrviktants.
Ewers: „Karupulm“, karakterpeela. Käl-
sel: Zmorssi. Teike: Valss-rindo. Män-
necke: Marss
21.15 ülekanne Berliinist
21.45—23.00 **õhtukontsert**. Meeskoor ja or-
kester. Wagner: avamäng „Rienji“.
Erden: 2 laulu. Wagner: Siegfried-Idüll.
Schubert: 2 laulu. Fuchs: Stüdist keel-
pilliorkestrile. — 2 laulu. — Blumer:
Lõbus orkestrimuusika — 2 laulu. — B.
Strauss: Võitlus võidu pärast
23.35 muusikaline vahemäng
24.00—1.00 muusikat Kölnist

Köln 455,9/658/100

19.00—20.45 muusika. Vt. Königsberg
21.45—23.00 orkester ja tenor. Kavas:
Suppé, Bust, Urbach, Strauss, Gabriel,
Stolz, Delibes jt.
23.35—1.00 **ajaviite- ja tantsumuusika**. Or-
kester. Friedemann: Admiralmarss.
Joh. Strauss: „Rõõmustuge elust“, valss
— 2 tantsu. — Timor: avamäng „Ray-
mond“ — 2 tantsu. — Heykens: Koheta-
mine Colombinega. Noack: Marietidine
keskööl. — 2 tantsu. — Micheli: „Egipt-
tuse muljeid“, süit. — 2 tantsu. — Stolz:
valss helifilmist „Sügismööver“. — 2
tantsu. — Hertel: Galopp

Stuttgart 522,6/574/100

17.00—18.40 muusikat Deutschlandsende-
rilt
19.00—20.45 kontsert. Vaata Berliin ja
Deutschlandsender
21.45—23.00 ringhäälingu-orkester. Klenau:
Muusikat minnelaulile viisidelt. B.
Strauss: Kontsert sarvelle ja orkestrile
Es-duur, op. U. Bizet: Sümfoonia
C duur
23.30 muusikat Kölnist
1.00—3.00 sõumuusika. I. Sopran, klaver.

23.30 „Saksamaa kaja“
 23.35—23.45 heliülevõtteid
 24.00—1.00 operetimuusikat Hamburgist

Berliin 356.7/841/100
 13.00—15.00 muusika. Vt. Königsberg
 15.15—16.00 „Muusikalisi meelelupilte“, ringhäälingu väike orkester
 18.00—18.30 ajaviitemuusika
 19.00—20.45 ajaviitemuusika Leipzigit
 21.19 Hoffmanni heroilis-romantiline ooper „Aurora“
 22.30—23.00 minister Göringi kõne
 23.30—1.00 muusikat Stuttgartist

Königsberg 291,0/1031/100
 13.00—15.00 orkester
 15.30—16.00 muusikat Deutschlandsenderilt
 17.10—18.15 kammermuusika. Steiner-kvartett. Mozart: Jahikvartett. Günther: Keelpilli kvartett
 19.00—20.45 muusikat Leipzigit
 21.10 Beethoven: Septett
 21.55 lõbusaid stseene lauludega
 22.30—23.00 kõne Berliinist
 23.35—1.00 tantsumuusika

Breslau 315.8 / 959 / 100
 19.00 ringhäälingu-orkester
 15.00—16.00 muusikat Deutschlandsenderilt
 16.30—17.00 viul, tšembalo
 17.40—18.30 Müncheni muusikalisi pilte
 19.00—20.45 ringhäälingu-orkester.
 Senig: „Saksa landur“, marss. Cimarosa: avamäng „Salajane abielu“. Flotow: fantaasia oop. „Martha“. Gounod: ballettimuusika oop. „Faust“. Vollstedt: Ilus hispaanlanna. Suppé: avamäng „Gascogner“. Hartmann: Pulmamarss ja tants skandinaavia rahvamuusikast. Schumann: Unistus. Joh. Strauss: „Niiluse lained“, valss. Micheli: Serenaad. Stolz: „Sageli algab viin valsi juures“, valss. Wendel-Römer: Marss. Lincke: Laululinna. Kochmann: Saksa neidud“, valss. Achleitner: „Tirooli kotkad“, marss
 21.10 preisi kindral Karl von Francoisi seiklusrikkast elust
 22.10 väike vahemuusika
 22.30—23.00 kõne Berliinist
 23.30—1.00 tantsumuusika

Hamburg 331,9/904/100
 17.00—18.15 muusikat Deutschlandsenderilt
 19.00 ajaviitemuusika Leipzigit
 20.45 kuuldemäng
 21.45 sõjaväeorkester
 21.30—23.00 kõne Berliinist
 23.25 muusikaline vahemäng
 24.00—1.00 opereti- ja helifilmi muusika. Orkester, sopran. Kavas: Lincke, Krome, Grothe, Bixio, Robrecht jt.

Köln 455,9/658/100
 17.00 „Mille üle meie vana vanemad naerisid“, ajaviite-eeskava
 19.00—20.45 ajaviitemuus. Leipzigit
 23.30—0.30 Egki rahvaoper „Võluviit“ (lähilõige)

Stuttgart 522.6/574/100
 17.00—18.40 orkester ja bariton. Kavas: Manzinelli, Auber, Ziehrer, Hildach, Kaskel, Liszt, Bizet jt.
 19.00—20.45 ajaviitemuus. Leipzigit
 21.30—23.00 kõne Berliinist
 23.30 orkester. Verdi: triumfmarss oop. „Aida“. Rossini: avamäng „Wilhelm Tell“. Micheli: Väike süit nr. 2. d'Albert: meloodiaid oop. „Surnud silmad“. Joh. Strauss: Keisrivalss. Lehar: avamäng „Mustlase armastus“. Brahms: 2 ungari tantsu. Lanner: „Schönbrunn-lased“, valss
 1.00—3.00 kontsert. Schubert: VII süitfoonia, C-duur. — Schumann: leule (alt). — Grieg: Kontsert klaverile ja orkestrile. Berlioz: Rooma karneval.

Leipzig 382,2 / 785 / 120
 17.30—18.00 Richard Strauss'i laule (bariton)
 19.00—20.45 „Leipzig'i kaleidoskoop“, kirev muusikaline eeskava. Orkester, koor, solistid
 21.10 „Helisev raadio pildiraamat“, armastatud kunstiikkudega
 22.30—23.00 kõne Berliinist
 23.30—1.00 kontsert Stuttgartist

München 405,4 / 740 / 100
 18.00—18.45 alt, tšello, klaver
 19.00—20.30 muusikat Leipzigit

21.10 Suppé operett „Ilus Galathea“.
 22.10—22.30 Beethoven: Waldstein-sonaat (klaveril)
 23.30 sopran, bariton, orel. Reger: Orelli-prelüüd c-moll. Reger: Invocation orelisonaadist d-moll. Höller: 3 vaimulikku laulu. Marx: 3 laulu. Marx: Variatsioonid oreleile.
 0.30—1.00 muusikat Stuttgartist

Moskva Komintern 1714/175/500
 7.30 kontsert heliplaatidelt. Kavas: Borodin ja Dargomõzski
 8.00—9.00 kontsertansambli. Glinka: Valsfantasias. Belakirev: Avamäng kolme vene rahvalaulu teemal. Cui: Canzonetta nr. 2. Tšaikovski: Balletimuusika. Gliere: katkeid balletist „Punane moon“. Rimski-Korsakov: Mesilaslend
 10.00 Kalmani operett „Montmartre kannike“, montaaž
 11.15 kitarrimuusika
 11.30 kontsert heliplaatidelt. Mozart: Sümfonia nr. 33. Joh. Strauss: valss op. „Nahkhiir“
 12.00 vene, valgevene, tšehhi ja baškiiri laule ja tants heliplaatidelt
 13.30 kirjanduslik seade. Puškin
 13.15 Beethoveni helindeid
 14.15 heliplaate
 17.13—17.30 heliplaate
 18.00 laul (sopran, bariton)
 18.30—19.15 soovikontsert
 19.45—22.00 kontsert

Leningrad 1224,5/245/100
 8.00 kontsert Moskvest
 9.00 Glasunovi helindeid heliplaatidelt
 9.30 koorikontsert heliplaatidelt. Ameerika koor „Orpheus“
 10.30 Chopini helindeid
 11.15 muusikat Moskvest
 13.00 katkeid Gounod' ooperist „Faust“ (heliplaatidelt)
 16.00—16.45 koolilastele. „Kuldne nukk“ Puškini jutustuse ja Rimski-Korsakovi ooperi järgi
 17.30 Chopini helindeid. a) Kaks masurket; b) Fantaasia poola teemadel kahele klaverile; c) Variatsioonid „Don Juani“ teemal; d) Kolm laulu; e) Kaks prelüüdi; f) Etüüd
 19.00 Ponchielli ooper „Boltn“ ühes aktis. Koor, solistid, klaver ja kitarr
 19.30 laul, Semelinova (sopran)
 20.00 orkestrikontsert. Nõukude muusika. Popov: süit filmist „KSE“. Dzeržinski: katkeid oop. „Veikne Don“. Životov: Tantsusüit. Sostakovits: süit oop. „Nina“. Asafiev: süit balletist „Kadunud illusioonid“. — Solist Orlov (bass)
 22.00 kontsert

LAUPÄEV

25. jaanuar.

Tallinn 410,4/731/20
Tartu 579,2/512/0,5

7.00 äratusmäng
 7.05 võimlemine
 7.20 hommikukontsert heliplaatidelt
 8.10—8.30 hommikupalvus Jaani kirikust — õp. B. Hasselblatt
 17.15 heliplaate ja reklaami
 17.30 Artur Rinne laule. (Soovikontsert heliplaatidelt.) Foks „Minu lõbus ahvipärdik“. Tango „Vihmapii-sad“. Valss „Mu kuldne sõbrake“. Valss „Mind kaugele on saatnud viinud“. Polka „Vaadis kihab värsked õlu“. Polka „Kassi-polka“. Tango „Miks armastan neid kahte musta silma“. Valss „Lahkumine“. Polka „Meremehe elu“
 18.00 päevauudiseid
 18.30 ajanäitaja-õiedendus. Jäätateid. Ilmateade

18.35 prantsuse keele tund edasijõudnuile — J. Cathala
 19.05 Sylvia Tobias esitab harfisoolo-sid. Schumann, a) Arabesk. b) Lind laulab. Debussy, Arabesk. Chapius, Carillon
 19.25 tähelepanudavat järgneva nädala saatekavas
 19.35 A. Sikkenberg: Meie kaasaegsest näitekirjandusest ja teatrist
 20.05 vana tantsumuusikat (R. Sa-longi ansambel)
 20.50 Välisminister J. Seljamaa: Rahvuskogu kokkukutsumisest
 21.00 Riigi Ringhäälingu orkestri kontsert. Juh. Fr. Nikolai. Donizetti, avam. „Rügemendi tütar“. Lanner, valss „Schönbrunn-lased“. Kalman, pop. op. „Chicago hertsoginna“. Wieniawski, Masurka. Blau-kenburg, Marss.
 21.50 „Proua McWilliams ja äike“. Mark Twain'i humoresk. Loevad Milli Altermann ja P. Pinna
 22.15 tantsumuusikat heliplaatidelt
 22.45 toimetaja Adorf: Eesti-Läti korvpalli-maavõistluse kirjeldus

Lahti 1807,2 / 166 / 120
Helsingi 335 m. Viiburi 569,3 m
 11.15 kooliraadio
 15.00—15.40 Lahti suursaatja sisseõnna-mine
 16.40 referaat uisutamise võistlusest
 Lahti: Soome keeles
 17.00 kontsert heliplaatidelt
 18.00 „Maailm on imeilus“
 18.30 harmoonika ★ 18.40 päevaküsimusi
 19.15 kirjanduskroonika ★ 19.40 retsi-tatsioon
 20.00 laul. Annikki Vimonen ★ 20.25 vest-lus
 20.40 klaver. E. Erdmann
 21.10 ringhäälingu-ork. Klemetti: Lütüri-line avamäng. S. ja T. Hennikainen: 6 tavastimaa rahvelaulu. Kuula-Koski-mies: Lõunaidabottinja tants
 Helsingi: Rootsi keeles
 17.00 Lahti ★ 17.50 heliplaate ★ 18.00 spor-direferaat ★ 18.30 Lahti
 18.40 päevaküsimusi
 19.15 Hindhari noorteühingu eeskava. Puhkpillimuusika, kõne, koorilaul, rah-valaulu viiulil ja klarnetil, jutustusi
 20.15 loeng ★ 20.40 Lahti

Riia 514,6 / 583 / 15
Madona 271,7 m. Kuldiga 238,5 m
 16.00—16.15 läti laule heliplaatidelt
 16.45—18.00 Mascagni ooper „Cavalleria rusticana“ heliplaatidelt
 18.30 orel. A. Kalniņš. Bach: Prelüüd. Scarlatti: Pastoraal. Rameau: Minia-tüür. Kalniņš: Fantaasia-improvisa-tioon. Koraal
 19.00—19.30 Paganini helindeid. V. Stur-esteps (viul). a) Sonaat, op. posth., b) Sonaat, op. 3, c) Capriccio nr. 13, d) Capriccio nr. 20, e) Capriccio nr. 10, f) Fantaasia
 20.15 läti muusika. Medinš: „Jagailise surm“, ballaad koorile, baritonile ja or-kestrile (solist: N. Balodis). Valle: õõ Staburagi juures (orkester). — Koori-laule. Kavas: Melngailis, Norvilis, Za-rinš
 21.05—22.00 orkester. Sinding: Kevadkõhi-nad. Thomas: fantaasia oop. „Mignon“. Glasunov: Kontsertvalss. Ippolitov-Iva-nov: Kaukaasia pilte
 22.20—24.00 tantsumuusika helipl.

Kaunas 1935/155/7
 20.30—21.00 orkester. Kavas: Gaune, Sem-ler, Gillet, Tšaikovski ja Micheli
 21.15—21.45 tantsumuusika
 22.30 Mendelssohn: Sümfonia A-duur

UUSI PATAREILAMPE

2-voldiste K-lampidega võib nüüd ehitada kõiki vastuvõtjaid

Iseehitajad ootasid juba ammu pikisilmi 2-voldise küttega patareilampe. 1934. a. suvel ilmusid neist lõppeks kaks esimest turule ja nimelt triood KC 1 ja lõpp-pentood KL 1. Saksas kasutati neid kõigepealt patarei-rahvavastuvõtjas VE 301 B 2 ja osutusid seal väga võimelisteks. Mõõdunud sügiseks täienes seeria viie uue tüübiga: kahekordse diodiga (KB 1), oktoidiga (KK 2), uue lõpp-pentoodiga (KL 2) ning kahe varivõre-pentoodiga (KF 7 ja KF 8).

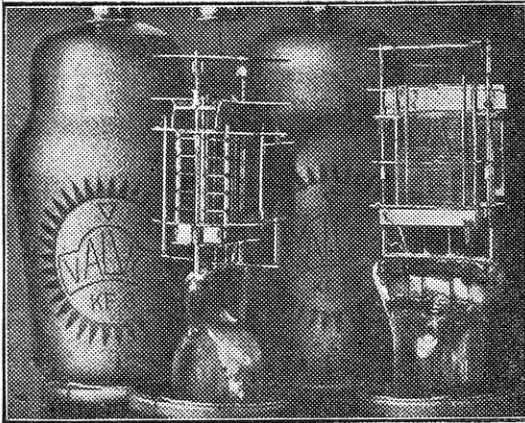

Uued pentoodid KF3 (eksponentsiaallamp) ja KF4 (varivõrelamp). Süsteemi KF4 juures on anood ja võre 3 kõrvaldatud täieliselt ja võre 4 pooldest saadik, et teha nähtavaks võre 1 ja kütteniiti.

2-voldise küttega patareilampide areng ei olnud sellega aga veel lõppenud, vaid hiljuti ilmusid turule uued tüübid sellest lampideklassist. Nüüd on nende K-seeria lampidega võimalik ehitada kõiki vastuvõtjaid, alates kõige lihtsamate lülitustega ja lõpetades fadingutasandajaga varustatud superitega.

Käesoleva aasta uudistena ilmusid 2-voldisest seeriast kaks varivõre-pentoodi (KF 3 ja KF 4), üks kaudselt köetav kahekordne diod (KB 2), üks triood KC 3 ja üks kahekordne lõpp-triood (KDD 1).

Lamp KF 3 on eksponentsiaallamp, lamp KF 4 harilik varivõre-pentood. Need mõlemad uued lambid on mõõdunud sügisest KF 7 ja KF 8 järglastüübid, nõnda et neil enam pole mingit praktilist tähtsust. KF 3 omab hästi tasakaalustatud eksponentsiaal-karakteristiku ja umbes 15-voldise eksponentsiaalpinge-tarviduse. Lampi KF 4 kasutatakse kui normaalset varivõre-pentoodi peamiselt tagasidestatud audionina, samuti kõrge-, vahe- ja madalsagedus-võimenduse astmeis. Üldise ühtlustami-

se huvides on neis uutest lampides tüürvõre viidud kolvil oleva näpitsa külge.

Kaudselt köetav kahekordne diod KB 2 võimaldab mitmesuguseid lülitustehnilisi paremusi. Trioodi KC 3 kui juhtlambi ja kahekordse lõpp-trioodi KDD 1 loomisega on senist patareilampide valikut täiendatud eriti tähtsate tüüpidega. Selle lampide-kombinatsiooniga — KDD 1 ühenduses KC 3-ga — võib saavutada kõnevõimsusi, mis tunduva anoodvoolu kokkuhoiu juures siiski lubavad teatavat võrdlust võrkvastuvõtjate omadega. KDD 1 ja KC 3 võime on enam kui poole suurem seniste patareilõpplampide omast. Kõnevõimsus suurepärase ülekande kvaliteedi juures on ligi 2 vatti.

Ühes uute lampidega koosneb K-seeria nüüd järgmistest tüüpidest:

Senised tüübid	1936. a. tüübid
— eksponentsiaallamp	KF 3
— varivõre-pentood	KF 4
KB1*) kahekordne diod	KB 2**)
KC1 triood	KC 3***)
KK2 oktoid	—
KL1 lõpp-pentood	—
KL2 lõpp-pentood	—
— kahekordne lõpp-triood	KDD 1

Kõik need lambid on väliskontakt-sokliga, KC 1 ja KF 1 aga ka jalgadega.

*) Otseküttega.
**) Kaudse küttega.
***) Juhtlamp.

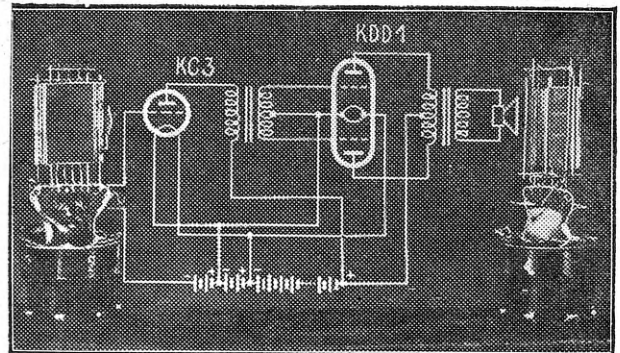

Triood KC3 ja kahekordne triood KDD1 vastutakt-lülituses. KC3 töötab seejuures juhtlambina.

PIMEDAD KUULDEMÄNGE KIRJUTAMA

Usus, et kuuldemängude kirjutamisel ringhäälingule kõige paremini suudab mittedärgu kuulajaskonna maitset tabada see, kes ise pime, Inglise ülemaaline pimedate instituut kuulutas välja sellekohase võistluse. Ettevalmistava sammuna avaldati pimedatekirjas kuuldemängude kirjutamise õpperaamat. Selle trükk lõppes juba mõne päevaga. Tellimisi tuli pimedatelt isegi Ameerikast ja asumaadest. Hiljuti instituut laskis müügile raamatu teise trüki.

Marconi raadiolambid on maailma parimaid ja kuulsamaid. Esindaja: Raadio-Kooperatiiv Tallinnas, Tartus, Pärnus ja Rakveres.

Tähtede mõistatus

Charles G. Philp.

Cornwalli rannikul oli jälle pääsnud valla tugev lumetorm, kui jõudsin Port Wynne'i, et külastada oma vana head sõpra John Russellit.

Russell oli endale valinud elukohaks täiesti üksindase, kõrvalise paiga, mis oli lähemast raudteejaamast umbes viie miili kaugusel. Maja, milles Russell elas, asus kõrgel lagedal kaljurahnul, ja kuna rahvasuu varem seda oli pidanud vaimude asupaigaks, ostis Russell selle üsna väikese raha eest. Elades siin täiesti üksi, tarvitades kõige lihtsamat toitu ja olles välismaailmast peaaegu täiesti lahus, sattus ka Russell kohalike elanike silmis varsti halba kuulsusse. Russellile anti „hullu professori“ nimetus ja oletati isegi, et ta on ühenduses vanakurja endaga.

Eelmisel päeval olin saanud Russellilt tungiva palve veeta nädalalõpp temaga. Tema kirjas olin leidnud ka varjatud viipe sellele, et võin tema pool näha kuulda midagi enneolematut, millest ma ei oskavat unistadagi, ja seepärast olin asunud teele kohe. Sest tundsin Russellit mehana, kes ei seo end lubadustega enneaegselt ja seepärast järeldasin, et ta oli saavutanud midagi, mis võis osutada ülimalt tähtsaks teadusemaailmas. Vastasel korral poleks ta mind kutsunud.

Vähemtähtsatena jätan oma saabumise ja vastuvõtu Russellit vaikselt kodus kirjeldamata. Seejärel, kui olime tõusnud lihtsalt kaetud õhtulauast, siirdusime väikesesse eluruumi, kust avanes vaade alla merele. Õhtu tulekuga rauges tormi hulumine, andes maad vaikusele, mis näis olevat veelgi kohutavam ja kurjakuulavam kui äsjane tormimõll.

Laskudes tugitoolidesse kaminas lõkendava tule valgele, alustasime jutulõnga üldistel teaduslikel ainetel. Aimasin, et varem või hiljem Russell jutustab ka oma töö tulemustest ja seepärast hoidsin meelega tagasi oma uudishimu.

Ning siis, täiesti juhuslikult, puudutasin ala, mis otse dramaatilise ootamatusega viiski meid nii kaugemale.

„Olen ajalehtede lugemisel märganud, et teadusemaailma jälle huvitab planeet Mars.“ Laususin seda pigem vaid jutujatkuks. „Avaldatakse uuesti arvamust, et Marsil leidub elanikke, kes on arengult palju kõrgemal astmel kui inimesed. Mulle näib see teooria küll fantastilisena, kuna selle kohta pole vähimaidki otseid tõendusid. Mida arvate sellest teie?“

Russelli silmad süttisid. „Nende andmete põhjal, mis on olemas,“ lausus ta tõsiselt, „osutuvad sellised teooriad loogiliselt kõigiti tõepärasteks, ehkki pole otseid tõendusid. Minu arvates ja nende andmete põhjal, mis mul on käepärast, olen ma selles täiesti kindel.“

Pilk, millega jäin Russellile vahtima otsa, oli niivõrd hämmastunud, et ta pahvatas naerma.

„Tõsi jah, kallis Powell,“ lausus ta naeratades. „Hull ma ei ole, ehkki paljud inimesed siin ümbruses seda minust arvavad. Siiski, kui ütlen teile, et tõesti olen viimase kahekümne nelja tunni kestel marsilasi mitte üksnes näinud, vaid ka kuulnud neid kõnеле-

v a t, siis vahest ka teie jääte kahtlema, kas olen täie mõistuse juures.“

Hetkeks ei teadnud ma, mida vastata. Seisukorvast väljapääsuks turgantas pähe oletus, mille tõin kuuldavale võimalikult ükskõiksel toonil: „Ah nii! Nägite ja kuulsite neid kuidugi unes, transis või mõnes muus säärases olekus. Sellest ma kahjuks küll veel ei veendu.“

„Ei! Te ei mõista mind. Palun mu sõnu mõista kõigiti otseste mõistes. Siiski,“ lisas ta, heites pilgu oma käekellale, „tulge üles minu laboratooriumi. Seal võite näha ja otsustada ise.“

Olin keeletu. Tõusin istmelt ning Russell juhtis mu keerdtreppi mööda üles maja teisele korrale ja sealt edasi avarasse tornikambrisse, mis asus ehituse ühes otsas. Kambri seinad ääres, kinnitatud tugevale alusele, oli tore teleskoop, tema ots läbi võlyitud lakke lõigatud avause sihtides taevasse. Kambri teiste seinte ääres laudadel oli kuhjas mitmesuguseid raadio- ja muid seadeid.

Astusime mõlemad akna juurde ja jäime sõnatult vaatama tähistaeva lõpmatut kaunidust. Mõtlesin endamisi, et üks neist vilkuvaist kübemeist meie silmade ees on planeet Mars, — too sama mõistatuslik maailm, mis alles praegu olnud meilgi vaidluste ja oletuste esimeks.

Ning olles heitnud pilgu taevast tagasi tuppa, veendusin veelgi kindlamalt, et toas leiduv teaduslike aparaatide kribukrabu ometi pole võimeline lahendama niivõrd suurt ülesannet, nagu oli andnud mõista mu sõber. Jäin vaatama temale kaastundes.

„On's võimalik, — on's võimalik mõelda,“ ütlesin endamisi, „et selle mehe inimlikult nõrk mõistus on suutnud ületada need 55.000.000 miili, mis meid lahutavad Marsist? Et ta nii-ütelda silmapilkselt võib nõiduda siia tuppa pilte marsilaste igapäevases elust, nii nagu need möödusid otse muinasjutulise kauguse taga ainult mõni minut tagasi?“ Mõte oli peadpööriv. Ei, see ei võinud olla tõsi. Russell, embkumb, kas oli arust segane või eksis. Lootsin viimast.

Neile mu mõtetele tegi lõpu Russell, kes, istudes madalale pingile akna alla, käskis mul teha sama.

Paar minutit möödusid pingelises vaikuses. Siis, tähistades tähtedes taevaotusele, lausus Russell vaikse, kuid ärritatud häälega:

„Otses jumalikult kaunis on avar taevast! Eks ole, Powell? Kui mõelda ainult, et ka päike, millele võlgname oma igapäevase olemise, on lõppeks vaid üks tuhandete miljonite kinnist tähtede hulgas, nagu neid praegu näeme taevavõlvil.“

„Kuna universumis on olemas jõud, mis suudab

Maarahva RET on „Maret“. „Maret“ raadiovastuvõtja kultuuristab talutare. Müügil Raadio-Kooperatiivis Tallinnas, Tartus, Pärnus ja Rakveres.

luua taimi, loomi ja mõtlemisvõimelisi olevusi meie maakeral, miks ei tohi me oletada samataoliste nähete kordumist ka mujal planeetidel? Miks ei tohiks me kujutella, et on olemas ka teised maailmad, — arvatud, nagu liiv mere ääres! Et nende maailmade hulgas on ka niisuguseid, mis oma arengus on juba tõusnud otse uskumatute, inglimõisteliste tippudeni? Ja ka niisuguseid, mis on kõdunemas ja langemas tagasi ahvide või veel hoopis algelisemate elurakukeste tasemele?

„Selliste kaalutluste põhjal jõudsin kindlale otsusele, et inimkond pole ükski maailmaruumis. Veendusin ka selles, et leidub olevusi, kes on veelgi arenenumad kui inimene. Otsustasin pühendada kogu oma elu selle kohutava „tähtede mõistatuse“ lahendamisele, kujundada see kindlaks ja vaidlematuks tõigaks. Ent mõistsin ka, et sellise ülesande lahendus ühtlasi tähendaks suurimat võitu teaduses, mis inimese intellekt eales saavutanud.“

„Minule ta ühtlasi näib olevat ka kõige võimatum ja fantastiliselt absurdne,“ tähendasin kannatamatult. „Sama hästi võib ta olla ka mõtteleenu metsikuks kujutelmaks, millel puudub vähim teaduslik põhjendus.“

Russell naeratas paljuütlevalt. „Omast kohast on ka see tõsi. Sellist vastust ma teilt ootas. Suhtute ju kõigele alati eeskätt praktiliselt seisukohalt, nii nagu see sünnis tänapäeva kuulsamale raadioeriteadlasele. Seepärast ma nimelt teid kutsusingi. Kui suudan kogu asja tõestada teile teaduslikult ja praktiliselt, siis ei tarvitse ma enam karta ka teiste ekspertide arvamusi, keda ootan siia tuleva nädala aluks.“

„Armas Russell,“ noomisin teda ettevaatlikult, „teid on viinud libedale te suur kujutlusvõime. Te siiski väärivate rohkemat kui seda suurt naerulaginat, mida kuulete tuleval nädalal.“

Vastuseks tõusis Russell pingilt ja näitas taeva-laotuses mingile eriliselt helkjale, punakale tähele.

„Too on Mars,“ ütles ta, „meie naaber maailmaruumis. Ehkki üle 55 miljoni miili meist eemal, on ta, raadiokiiruse mõttes, s. o. valguse väledusega mõõtes, maakerast eemal vaid tühise viie minuti tee.“

„Kui praegu, ainult mõneaastase pideva töö järel, ma suudan ületada vahemaa Marsini, luues sellega ühenduse vaid ühe uue maailmaga, eks siis ole võimalik, et tulevased põlvned mu leiutust täiendades ületavad tohutult suuremad vahemaad tähtedevahelises ruumis, astudes ühendusse sadandete uute maailmadega?“

„Kui suudate ületada selle vahemaa... — Aga see „kui“ on liigagi suur,“ reageerisin teravalt. „Russell, mul on teist kahju. Lubage, et toon teile mõne lihtsa vastuväite. Millegipärast pole te nendega arvestanud. Esiteks, kui demonstreeriks te mulle häält ja pilte, mis pärit Marsilt, siis ei suudaks te siiski tõestada, et nad tõesti on sealt. Sama hästi nad võivad olla ka kustki Zanzibarist või Honolulust.“

„On teile eales meenunud see tõik,“ lisasin, „et ringhääling ja üldse iga raadio rakendus raiskab energiat „tühjalt õhku“ rohkem kui ükski muu inimese leiutis? Kui mõni võimsam ringhäälingusaatja oma saatekavade levitamiseks kulutab sadandeid hobusejõude, siis kõik need vastuvõtuaparaadid, mis püüavad kinni saatja energia, seejuures asudes vaid paarisaja miili kauguses, tabavad väljasaadetud energia-

kogust vaevalt ühe miljardiku hobusejõu hulga. Selleks, et läbistada „tühised“ 55 miljoni penikoormat, kulubs energiat rohkem kui leidub tuhandes Niagara koses! Pealegi ei suuda mingid tavalised raadiolained läbistada maakera ümber asuvat joniseeritud vööd või n. n. Kennelly-Heaviside-kihti. Veel aga, — nagu muidugi teate, — asuvad selle taga Appleton-kiht ja sibulakoortena teised kihid, mis kõik takistavad raadiolainete pääsmist maailmaruumi. Kogu teie idee näib olevat absurdne.“

„Neid lihtsaid asju teadsin juba enne, kui asusin oma ülesande lahendamisele,“ naeratas Russell rahulikult. „Aga lubage endale tuletada meelde ka seda, et kõik need kihid koosnevad joniseeritud gaasi osakesetest, et maakera ümbritsevad gaasikihid ulatavad siiski vaid kahe- kuni kolmesaja miili kõrguseni, ja kuna nad tõesti sumbutavad pikkadel ja keskmistel lainetel väljakiiratud radioenergia, pole nad siiski suutelised takistama valguskiiri.“

„Seda küll. Aga ainult selle tõttu, et valguse lainepikkus on äärmiselt, mikroskoopiliselt lühike. Midagi $1/50\,000$ tolli! Ent keegi pole veel suutnud, üheski praktilises rakenduses, luua sellise lainepikkusega kiiri.“

„Mulle näib, et unustate,“ ütles Russell, „kuidas alles 1927. aastal Bologna ülikooli professor Majorana kõneles kümne miili taha, kasutades selleks äärmiselt lühilainelisi, valguskiirte naabruses asuvaid ultravioletti kiiri. Ja ütlege mulle, miks ei peaks olema võimalik raadiolaineid sumbutavaid kihte maakera ümber kasutada ka tühise, tohutusuure „pick-up“-antennina!“

„Millena?“ küsisin hämmastunult.

„Jah, antennina. Selleks ühendasin nad oma vastuvõtjaga, mis asub siin toas“, jatkas Russell segamata rahuga. „Seletan selle kohe. Nagu teate, on nende lainete võnkeid, mida ei tarvitata veel praegu raadios, uuritud vähe. Siiski on juba leitud, et isegi 20- kuni 30-meetrilistel lainetel on omadusi, mida neil ei teatud olevat varem, — et nad suudavad tungida suurtesse kaugustesse ka päisepäeva ajal, mil hoopis suurema võimsusega suuremad lained ei suutnud levida üldse. Ent teati vähe või ei teatud üldse midagi sellest spektri lainealast, kus võnkeid sekundis 2000 miljonist kuni $12\frac{1}{2}$ miljonini. Algasin oma uuringuid 2000-miljoniliste kallal. Tarvitades eritüüpi ostsillaatoreid ja termalmeetodit detektsioonis, liikusin spektris järjest alla poole, suurides iga lainepikkuse eriomadusi.“

„Ent siin kaldun mõneks hetkeks kõrvale, et kirjeldada teile üht teist tegurit, mis mind kohe huvitas, kui temast kuulsin. Mõtlen nimelt seda kummalist „raadio-kaja“, mille avastas 1928. aastal professor Stormer Oslos.“

„Need kajad, nagu ehk olete kuulnud, erinevad mitmeti harilikust kajast, mis kordub keskmiselt iga $1/7$ sekundi tagant. Esmakordselt jälgis „raadio-kaja“ Hollandi saatja Eindhoven, tehes kindlaks, et ta jõuab tagasi saatjasse, olles teinud ringi ümber maakera Heaviside-kihi kaudu 3 kuni 40 sekundi jooksul, kattes seega 279.000 kuni 7.440.000 miili. Järgmisel aastal Jürgen Hals, kes esimesena märganud nende kajade olemasolu, kuulis samasuguseid kajasid ka 4 minuti kuni 20 sekundi vahemikus. Seega olid sellise kaja lained rännanud tohutu, kuni 48.360.000 miilise kauguse. (Järgneb.)“

Lugeja küsib

„Abonent nr. 3217“, Tartu. 1) Valjuhääldaja ergutismähise takistus on normaalselt 2000 oomi. Vöttes võõregutusega valjuhääldaja asemele permanent-dünaamilise, tuleb kordeltakistus võtta võrdne ärajäänud ergutismähise takistusele või isegi suurem.

2) Lihtsaim meetod võnkeringi maksimaalse laine-pikkuse suurendamiseks on siiski poolile keerdude juurde kerimine. Võib aga aidata ka, lülitades pöördkondensaatoreile paralleelselt plokk-kondensaatoreid 100—200 cm. See plokk tuleb aga kesklainete piirkonnas lülitada välja.

3) „Raadios“ on ilmunud ins. Olbrei kirjutus „Võrgutrafo ja paispool isehitamiseks“, samuti L. Stürmeri „Kuus sirgjoont võrgutrafo arvutamiseks“.

4) Vahekord on: $1 \text{ mmF} = 0,9 \text{ cm}$.

J. G., Haapsalu. 1) Varjatud antenni varjatud osa tuleb tõmmata võimalikult lühikesena varjamata osa alguse ja aparaadi vahel. Mingit pikkuse ülemmäära siin ei ole. Varjamata osa võetakse 10—25 m.

2) Vertikaal-antenn on eelistatavam teie näidatud asendist.

3) Sobivaim on antennitraadiks massiivne siliitsiumpronkstraat.

4) Aparaadi ebaselektiivsuses võib olla süüdi liig pikk antenn, aga mõju avaldab ka halb maatihendus.

5) Jaama katkemise põhjuseks on nn. fading, nähe, mida tuleb võtta looduslikuna.

J. K., Viljandi. Seleenalaldaja isehitamine on liig raske. Võiksite katsetada vaskokstüüd-alaldajaga, kus raskused on vähemad.

M. S., Tartu. Kuna me mainitud aparaadi ehitust ei tunne, siis ei saa me Teile ka anda nõu selle kohta, millised selle osad oleksid kõlvulised teisele aparaadile.

L. 22, Tallinnas. 1) Ameerika lampe patareivastu-võtjasse me ei soovita, kuna nende kõvendustegurid on tunduvalt madalamad Euroopa lampide omadest.

2) Audionina võite kasutada „Philips“ B228, „Marconi“ HL2 jt. Eelpinge takistused tuleb leida katsetades.

3) Võimalik, et ilmub juba õige pea.

E. R., Jõhvi. 1) Ehitage siis juba pigem tervelt ümber A. Kalmuse lülituse järele. Raudsüdamikuga poolid omavad mitmeid paremusi õhkpoolidega võrreldes.

2) Võite kasutada ka tüüpi 57.

3) Filter on mõeldud peamiselt kohaliku saatja läheduses tarvitamiseks. Seega võite jätta ära.

4) Mainitud trafot võite kasutada. Siis aga tuleb võtta kordeltakistus suurem.

5) Raudplekist katteid võite kasutada ainult lampidele.

Abonent nr. 181, Petserimaal. 1) Pinged õieti sisse seades võite seda automaatset fadingukontrolli kasutada.

2) Raudsüdamikuga poolid on igal juhul paremad. Võite valida ükskõik kumba autori järgi.

3) Tüüpi 34 võite kasutada ka audionina. Kõvendus on suurem.

Amatöör A. E. 1) „Sensitiivsus“ tähendab sama mis tundlikkus.

2) Moodsaima patareisuperi ehituskirjeldus on ilmunud „Radio-Amateuri“ jaanuari-numbris s. a.

E. A., Tartu. 1) Kaitselamp tuleb asetada anood-pingepatarei miinusjuhtmesse. Sellega on kõrvaldatud suur osa hädaohust, ent jääb siiski võimalusi mõne lambi rikkumiseks, mispärast on vaja ettevaatust ka kaitselambiga.

2) Müügil on erilised seks otstarbeks määratud kaitselambid. Kõlbab aga ka õhuga täidetud taskulambipirn.

3) Enamasti on võimalik asendada 4-v. lampe 2-v. lampidega ilma aparaadi ehitust muutmata.

4) Võite ühendada aku kärjed paralleelselt. Laadimisvool on siis suurem.

**Raadiolambid ja -osad ostate soodsaimalt
Radio-Kooperatiivist: Tallinnas — S. Karja 9,
Tartus — Promenadi 5, Pärnus — Rüütli 40 ja
Rakveres — Vaksali 8.**

ILMUS TRÜKIST

TÄIELINE EUROOPA RINGHÄÄLINGU SAATEJAAMADE NIMESTIK

ühes lühilainesaatjate nimestikuga.

HIND 20 SENTI.

Tellida

AJAKIRI „RAADIO“ TALITUSEST,
Tallinn, Narva mnt. 27.



Loosail tingimusil ostate
MALESTUSSAMBAD
A. ED. JÜRGENSI
JUURES
KAUPMEHE T. 7 TALLINN.
ASUT. 1881

RAADIO, ÜLERIIKLIKU EESTI RAADIOÜHINGU HÄALEKANDJA ★ Toimetuse ja talituse aadress:
TALLINN, Narva mnt. 27, telef. ETK 32. Avatud kella 11—1 ★ Tellimishind: aastas 4.50, 6 kuud 2.40, 3 kuud
1.20 ja 1 kuu 0.40 kr. Tellimisi võtavad vastu kõik postiasutused
Väljaandja: Üleriiklik Eesti Raadioühing. Tegevtoimetaja: Karl Kesa. Vastutav toimetaja: L. Ojaveski.