

RADIO

Saatekavad
13.—19. veebruarini 1938

Nr. 6 (352) 10. II 1938
III AASTAKÄIK • HIND 10 SENTI

Kaanepildil: Väikesed „lõbivad vellel“



NÄDALA SAATEKAVAST

Ringhääling pühitseb Leedu XX iseseisvuspäeva. — Ministrite kõned valimiste puhul. — EMO koor laulab.

Selle nädala kolmapäeval, 16. veebruaril pühitseb Leedu vabariik oma 20. aastapäeva, mida tähistab üsna ulatuslikult ka meie ringhääling. Juubelikava algab kell 19.30 Eesti-Leedu ühingu esimehe A. Uessoni kõnega Leedu iseseisvuse sünnist, siis kuuleme Leedu rahvusoperi solistilt Juze Augaityte soololaule, mille järel kell 20.05 ringhääling kannab üle aastapäevaaktuse „Estonia“ kontsertsaalist ja kell 21.00 Kaunasest piduliku kontserdi leedu helitöist. Kontserdil on kaastegevad rahvusoperi solist Vince Januškaite, rahvusteatri näitlejanna Ona Rymaite, Leedu ringhäälingu orkester ja meeskoor. Piduliku kontserdi teises jaos väärivad eriti tähelepanu juhtimist Tallat-Kelpša kolm vana tantsu, mis autor on kirjutanud leedu rahvalaulude motiividel. Lõpuks kantaat „Užugirise muinaslood“, mille esitavad koor, solistid ja orkester, on komponeeritud J. Karnavičiuselt 1934. aastal Leedu presidendi A. Smetana 60. sünnipäeva puhul. Kantaat on oma nime saanud Užugirise nimelisest maakohast, kus sündis president. Kantaadi muusikalised teemad baseeruvad leedu rahvalauludel, mida komponist kogus Užugirises suvitades. Ka kantaadi sõnad põhjenevad leedu rahvalauludel. Juubelipäeva eelõhtul esineb ringhäälingus Leedu ringhäälingu orkestrijuh ja klaverikunstnik B. Dvarionas klaverisoolodega.

Pidusaadete juurest harilikku nädala saatekava vaatlusele üle minnes kõigepealt olgu juhitud tähelepanu igapäev kell 19.05 toimuvatele valimisaadetele, mida nüüd kaunistavad muusikalised ettekanded. Valimiskõnedega esinevad muuseumis teisipäeval minister N. Viitak, neljapäeval minister A. Tupits ja reedel peaministri a. t. siseminister K. Eenpalu. Viimase

kõne järel on raadiokuulajatel haruldane võimalus kuulda üht meie paremat koori, „Estonia“ muusikaosakonna koori, V. Nerepi juhatusel.

Pühapäeval keskpäeval on kammermuusika-kontsert. Esineb Tallinna Eesti Kammermuusika Seltsi keelpilliorkester A. Udriku juhatusel ja keelpillikvartett. Kavas on muuhulgas Mozarti graatsiline kvartett B-duur. Teisipäevases instrumentaalkontserdis kuuleme Dvoraki kontserti tšel-

lole ja klaverile, kusjuures tšellosoolot mängib kuulus Emmanuel Feuermann. Moodse muusikaga on kuulajatel võimalik tutvuda esmaspäeval, mil me Londoni sümfooniaorkestrilt A. Coates'i juhatusel kuuleme I. Stravinski balletti „Petruška“, mille muusika tahab kajastada paganaaegse Venemaa müstikat. Saatekava koostajad on selle saate varustanud hoiatava pealkirjaga „Ettevaatust, moodne muusika“, kuid meie arvates asi nii hull polegi, vaid on nauditav igal arenenud muusikasõbral.

Suurematest ringhäälingu orkestri kontsertidest juhime tähelepanu eeskätt pühapäevasele öhtukontserdile, kus sopran Magda Pätš laulab Artur Kapi laule ning neljapäevasele suurele öhtukontserdile, kus solistina esitab ungari soololaule ungari tenor Gyula von Bansaghy. Reedel on kontsert Mozarti helitöödest; ringhäälingu orkestris esinevad sellel kontserdil koguni kaks solisti: Sylvia Tobias harfil ja A. Sepp flöödil.

Nädala jooksul kuuleme rea vaheldusrikkaid heliplaadisaateid. Pühapäeval laulab kuulus bass F. Šaljamin koori ja orkestri saatel vene rahvalaule, esmaspäeval mängivad meile omal alal meisterlikud inglise jazzansamblid, neljapäeval on muusikas pool tundi juttu ainult haldjatest ja sama päeva öhtul puhub saksofon oma hiilgepalu. Reedel aga kuuleme armsaks saanud valsse.

Esmaspäeva hilisõhtul on raadiokuulajatel võimalus kuulda eesti luuletusi inglise, prantsuse, saksa ja vene keeles, mida kannab meisterlikult ette Mary Schneider-Braillard. Kavas on F. Tuglase proosapala ning G. Suitsu, M. Underi ja H. Visnapuu luuletusi, (Lõpp 23. lhk.)



B. Dvarionas,

Leedu helilooja ja klaverikunstnik, kes mängib teisipäeval ringhäälingus leedu klaverihelindeid.



Juze Augaityte,

Leedu rahvusoperi solist, kes ringhäälingus kolmapäeval laulab leedu laule.



J. Tallat-Kelpša,

Leedu helilooja ja rahvusoperi orkestrijuh.



J. Štarka,

Leedu helilooja ja rahvusoperi koorijuh.

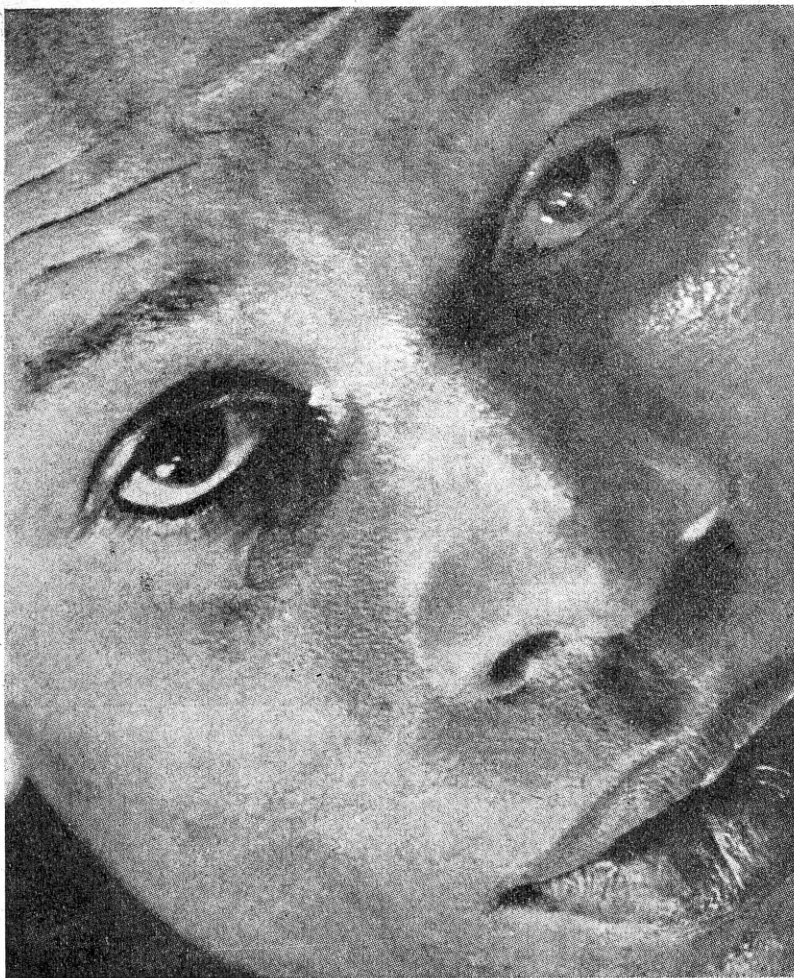

Jazz sündis neegri koduigatsusest

Jazzi sünnilugu on küllaltki masendav: tema sünnitajaks oli inimlik vaev ja tema koduks tänav. Kindlasti on enamus arvamuses, et jazz on sündinud kabarees. Ei, — tänavalt, just nimelt tänavalt on ta tulnud meile.

See oli 1910. a., kui New Orleansis esimene kord nähti imelikke orkestreid, mis koosnesid mustanahalistest mängijatest. Need orkestrid peatusid hoovides ja mängisid kummalisi lugusid. Igas orkestris oli kolm kuni neli mängijat. Kindlasti kuulus iga orkestri koosseisu banjo, tromboon, klarnet ja suur trumm — sagedasti aga ka klaver, mida toimetati ühest kohast teise selleks konstrueeritud raskärul. Mida mängisid need mustanahalised ja kuidas nad mängisid — see ongi kogu jazz'i saladus.

Nad mängisid oma kodumaa laule, mida nad laulnud orjadena suurtes istandustes. Sest need neegrid olid toodud Ameerikasse Aafrikast 18. sajandil. Nad olid õnnetud mitte niivõrd halva kohtlemise pärast, mis neile

osaks sai, vaid eriti rusevalt mõjus neile kodumaast eemalolek. Kodumastus on neegritel nimelt õige tugevasti arenenud. Oma lauludes tuletasid nad meelde oma kodumaad. Nende sünnimaa muusika omapärane kõla võimaldas nende hingedel pöörduda tagasi sinna maale, kuhu nende keha enam ei pääsnud. Kuid neile puht aafrika viisidele lisandusid peagi teised: protestantlikud viisid, mida neegritele õpetasid pastorid; need viisid olid ka väga lihtsad — ja üsna monotoonseid nagu jutlusedki.

Ühel päeval 1914. aastal üks säärane omapärane orkester ilmus kohvikusse, mis asus Chicago 31. avenüül ja mida pidas keegi Schilleri nimeline isik. Kohvikuoomanik mõtles, et päris huvitav oleks vahelduseks publikut lõbustada kummalise orkestriga ja ta palkas Jazbo Browni nimelise neegri, kes mängis õige vilunult klarnetit, saksofoni ja trombooni. Kui Brown oli hästi palju joonud ja selle tõttu heas tujus, vahetas ta mängu ajal

muusikariistu ja laulis kaasa pisut kähiseval häälel. Publikule meeldis see väga ja nad julgustasid teda hüüetega, nagu Again Jazbo... Go on... Jazz!

Selle neegri eesnimi sai peagi üldtuntuks: nüüd ei mindud enam Schilleri juurde istuma, vaid Jazzi juurde — see oli palju moodsam. Jazz oli sündinud — nüüd võis ta võita maailma!

Tulnud tänavalt kabareesse, puudusid jazzil veel nn. paberid — kirjutatud muusika. Ameerikas oli aga veel teisiigi kodumaata inimesi, kes väga hästi mõistsid neegrite unistavaid igatsuslaule — need olid juudid. Nemed kogusid tänavalt ja kabareedes kuulnud meloodiaid ja lisasid neile oma hinge igatsusi. Jazzi heliloojateks said kuulsateks Irving Berlin, Younman's Donaldson ja Gershwin, kellele me võlgneme tuntud jazz-rapsoodia „Rapsoodia sinises“.

Jazzil jäi üle vaid ületada ookeani. Ja ta tegi ka seda. Ameerika sõjavägi tasandas temale teed. 1917. aastal kuuldi Londonis esimest jazz'i, aasta hiljem tantsis tema helidel kogu Pariis. Originaalne neegritantsijanna Josephine Baker köitis kõigi meeli.

Jazz oskas tungida kõikjale, võita kõiki. Kuulus karikaturist Faivre joonistas karikatuuri, mis kujutab vanemat abielupaari istumas kontserdil. Seal kummardub naine mehe poole ja ütleb: „Sinu Beethoven ajab mulle une peale, ma jooksen jazz'i kuulama!“ Varsti olid neegriviisid kõik viimseni kasutatud. Et täita nõudmisi jazzmuusikale, tuli ise mõelda välja neegriviise. Tekkisid „blued“, mis polnud sugugi originaalsed ja ainult laastasid jazzmuusikat.

Ameerikast külastasid Euroopat kuulsad ja kummalistest pillidest koosnevad jazzorkestrid. Tuntuim neist oli Sousa orkester. Sousa isa oli ameerika populaarsete marsside autor. Sousa orkester tegi kohutavat kära, nii et orkestrijuhit ise selle üle heitis nalja. Kui Sousa auks korraldatud lahkumisdineel üks noor tütarlaps avaldas kahetsust, et tal polevat kahjuks olnud õnn kuulata Sousa orkestrit, vastas see:

„Siis peate küll täiesti kurt olema!“ Tänapäev kultiveeritakse jazz'i hooliga Inglismaal. Selle maa jazzmuusika tooteid kuuleme sel nädalal ka ringhäälingus.

PRAHA KAUGENÄGEMISSAATJA

Paari kuu pärast algavad saatekatseted Praha kaugenägemissaatjaga, mille ehitas postivalitsus inglise ja prantsuse üksikosadest. Saatja koosneb pildi- ja helisaatjast ning saabab ultralühilainetel 5,6 m ja 6,3 m.

Kaugenägemissaatete vastuvõtmi-seks seatakse postiasutustes üles kolm vastuvõtuaparaati, et publikul võimaldada saatete jälgimist.

Esialgu kavatsetakse saata inglise lühifilme, edasi juhtivate isikute kõnesid ja väikesi mängustseene kahe kuni kolme osalisega.

PAGANINI — KURATLIK VIIULDAJA

Paganini on virtuooside peres kahtlemata huvitavaim kuju. Tema ümber on põimunud lugematuid legende — neist lugudest võiks kirjutada pakse raamatuid, mis kõik käsitavad Paganini salapärase elu. Püüame kõrvaldada üleloomulikkuse nimbuse Paganini kuju ümber ja valgustame tema tõelist elukäiku, mis on küllaltki omapärane ja huvitav.

*

Nicolo Paganini sünd. 17. veebruaril 1784. aastal Genuas — selles uhkes linnas, kus keskajal kerkisid taeva poole valgest marmorist paleed. Kuid Paganini ei sündinud uhkes lossis — tema isa oli tänavkaupmees ja elas arvatavasti ühes neist pimedast majadest, mis asusid nende kitsaste tänavate ääres, mis viisid sadamasse. Kui Paganini isa õhtul lõpetas oma töö, ta mängis mandoliinil; kes pole Itaalias musikaalne? Loomulikult, et ka Nicolo oli seda.

Paganini isa oli küll lihtnimene, kuid märkas siiski pojas peituvat haruldast sädet ja võimaldas temal kehusest hoolimata võtta viiulitunde Giacomo Costa juures, kes oli oreli-mängijaks kohalikus kabelis ja ühtlasi ka linna viiuldaja. Hiljem õppis Paganini Parma viiuldaja Rolla juures. Kolmeteistkümneaastasena ta ületas võimiste poolest juba oma õpetajad ja lahkus Genuast, et alustada oma karjääri. Olgu mainitud, et juba kaheksa aasta vanuselt Paganini komponeeris ühe sümfoonia.

Et virtuoosina läbi lüüa, selleks ei piisa üksi suurest andest, vaid peab omama ka õige palju vastupidavust, elutahet ja head tervist. Paganini ter-

vis oli äärmiselt kehv; teda vaevas alatasa palavik, ta oli närviline. Pealegi andus ta, kes ta muidu nii kuulekalt oli jälginud õpetajate sõnu, hoolidajate valve alt pääsedes pahelikele kirgedele. Paganinist sai meeletu kaardimängija, kes võttis osa nii mõnestki kahtlasest seigast.

Viibides 1799. aastal Livornos Paganini mängis maha kogu oma rahatagavara. Olles kaotanud viimase kui penni, jäi talle vaid viiul. Lootes viimasel hetkel võidule mängis ta oma viiuli peale — ja kaotas. Tema hädast kuulis keegi linnas elav prantslane, kes oli suur muusikasõber ja laenas Paganinile suurepärase Guenariuse viiuli. Kui Paganini pärast kontserti omanikule mänguriista tagasi viis, ütles see:

„Ma ei taha enam rüvetada neid viiulikeeli, mida on puudutanud teie sõrmed — viiul kuulub teile!“

Sellest viiulist sai Paganini eelistatum mänguriist. Ometi ei puudunud palju ja ta oleks mängnud maha ka selle haruldase viiuli. Paganini ise jutustab oma mälestustes:

Ma ei unusta kunagi, et olin olukorras, mis oleks võinud saada saatuslikuks kogu minu kunstnikukarjäärile. Prints tahtis minult ammugi juba osta haruldase viiuli, millel ma tol ajal mängisin ja mida oman veel tänapäeval. Ühel päeval ta palus mind nimetada hinda. Et printsist pääseda, ütlesin kohutavalt kõrge hinna — nimelt 250 kuldnapoleoni. Mõni aeg hiljem prints väitis, et ma tol korral kindlasti naljatasin, kuid tema tahab mulle tõsiselt maksta haruldast hinda: kas ma ei lepiks 2000 frangiga. Olin



Nicolo Paganini.

tol korral jälle kohutavas rahahädas ja peaaegu oleksin tolle pakkumise vastu võtnud. Seal tuli minu poole sõber, kes mind kutsus kaarte mängima. Terve minu varandus koosnes tolal 30 frangist. Oma kella, sörmused ja uue ülikonna olin juba maha mänginud. Otsustasin veel viimane kord õnne katsuda, siis müüa viiul ja purupaljuna sõita Peterburi, et seal alustada uut elu või hukkuda.

Juba oli minu kolmekümnest frangist järel ainult kolm ja ma nägin end juba teel Venemaale, kui mulle äkki naeratas õnn. Ma võitsin sadakuuskümmend franki. See võimaldas mul säilitada viiulit ja aitas mu uuesti jalgadele. Sellest päevast alates ma loobusin mängust, millele olin ohverdanud poole oma noorusest ega ole enam kunagi andnud alla pimedale mängukirele.

Kõne all olevat kuulsat Paganini viiulit hoitakse alal Genuas ja on üheks selle linna vaatamisväärsuseks. Möödunud sajandi lõpul pakkusid ameeriklased haruldase mänguriista eest 5000 dollarit, kuid linnavalitsus polnud müümisega nõus isegi siis mitte, kui ameeriklased kahekordistasid pakkumise.

*

Paganini, oma mängukirest võitu saanud, veetis kolm õnnelikku aastat (1805—1808) Elisa Bacchiochi — Napoleoni õe — õukonnas. See suursugune daam oli täiesti Paganini küttes. Iga kahe nädala tagant pidi Paganini printsessile mängima ja tema mäng oli nii haarav, et printsess igakord minestas. Sellele naisele demonstreeris Paganini viiulil haruldasi (Järg 23. lhk.)



Paganini — nõiameister. Tema kaas aegse J. P. Lyseri joonise järel.

RINGHÄÄLINGUJAAMADE SAATEKAVAD

13.—19. veebruarini 1938

Lühendid: * — heliplaatidelt, B — Breslaust, Bln — Berliinist, Br — Bratislavast, D — Droitwichist, DS — Deutschlandsenderist, F — Frankfurdist, H — Hamburgist, Kb — Königsbergist, Kl — Kölnist, L — Leipzigist, LR — London-Regionalist, M — Münchenist, Mi — Milanost, MK — Moskva-Kominternist, P — Pariisi PTT-st, Pr — Prahast, R — Roomast, RP — Radio Paris'st, S — Stuttgartist, SR — Soti-Regionalist, T. T. T. — Tallinn, Türi ja Tartu.

Saatja nime järel on laine pikkus (m), sagedus (kHz) ja võimsus (kW).

PÜHAPÄEV

13. veebruar

- 10.30 Stokholm: Wagneri ooper „Tannhäuser“, III vaatus*
 12.00 T. T. T.: Kammermuusika
 12.00 Lahti: Orkester
 13.03 Varsnavi: Orkestrikontsert
 14.00 Stokholm: Orkester
 14.30 Varsnavi: Ajaviitemuusika
 14.30 Lahti: Orkestrikontsert
 15.20 Riia: Glucki oop. „Orpheus ja Eurydice“*
 16.40 Riia: Ajaviitemuusika
 17.00 Königsberg: Ajaviitemuus.
 17.05 Varsnavi: Itaalia laule
 17.30 Beromünster: Händeli oratorium „Belsazar“
 18.00 Stokholm: E. Zathureczky (viul)
 19.20 Droitwich: Kammermuus.
 19.30 T. T. T.: „Hirmsaim sõjarelv“, A. Kobrulehe kuuldemäng
 20.15 T. T. T.: Öhtukontsert
 20.30 Stuttgart: Wagneri ooper „Tannhäuser“
 20.30 Köln: Verdi oop. „Simone Bocanegra“
 20.30 London-R.: Sümfoonia-kontsert
 21.00 Hamburg: Rahvakontsert. Wagner
 21.00 München: Ooperiõhtu
 21.00 Budapest: Mustlaskapell
 21.05 Frankfurt: Sümfooniakontsert. Solist: W. Gieseking (klaver)
 21.05 Praha: Orkestrikontsert
 21.20 Bukarest: Falli op. „Stambuli roos“
 22.00 Leipzig: Öhtukontsert
 23.00 Lahti: Tšaikovski: VI sümfoonia*
 23.35 Droitwich: Sonata
 1.00 Brüssel: Sümfooniakonts.*

TALLINN 219,6/1366/1
 TÜRI 410,4/731/38
 TARTU 586/512/0,5

- 8.30 äratusmäng. Võimlemine
 8.50 V. Küng: Praegusi töid talumetsas
 9.10 põllumajanduslikke teateid
 9.15 hommikukontsert*
 Ziehrer: pop. Straussi, Millockeri ja Suppé helitöist — orkester. Krull: Tulge kokku, Eesti pojad — Joh. Piller (bariton). Moszkowski: Hispaania tantsud nr. nr. 2 ja 5 — orkester. Boldi: valss „Roheline Isar“ — Schittenhelm (akordion). Pörschmann: Harmoonikapõlka. Sinding: Kevadkohin. Waldteufel: valss „Minu kallim“. Schubert: Sõjaväemarss — orkester.
 9.55 Tallinn ja Türi: Jumalateenistus Püha-Vaimu kirikust. Õp. T. Tallmeister
 10.00 Tartu: Jumalateenistus Peetri kirikust. Õp. J. Taul.

- 12.00 Kammermuusika-kontsert. Tallinna Eesti Kammermuusika Seltsi keelpilliorkester A. Udriku juhatusel ja keelpillikvartett. T e l e m a n n : süit 2 oboele keelpilliorkestriga (Ava-mäng — Rõõm — Meelitus — Menuett — Finaal) — K. Noorma, H. Sepp ja orkester. M o z a r t : Keelpillikvartett B-duur (Allegro vivace assai — Menuetto, Moderato — Adagio — Allegro assai) — R. Romulus, E. Palk, K. Krause ja K. Riisikamp. G a d e : Süit, op. 58 nr. 2, E-duur (Andante, Allegro ma non troppo — Intermezzo, Allegro moderato — Andante espressivo — Finale, Allegro con brio) — orkester.

13.10 Hääl varjust. K. Ader loeb E. Enno luuletusi.

- 13.20 vene laule* F. Saljapin, koor ja orkester. Nekrassov: Hulkuri laul. Rahvalaulud: Tule kaunis päike; Mööda emakest Volgat; Kaksteistkümmend rõõvlit.

13.35 Rännud laia maailma

- 14.00—15.00 lõunamuusika*
 Quilter: Lasteavamäng — sümfooniaorkester. Carena: valss Etschi saladused — orkester. Kochmann: intermetso „Balleriinid“ — kolm klaverivirtuoosi. Popurrii „Veneetsia ööd“; popurrii „Kevadnägemus“ — orkester. Caphat: foks „Hõõvua saatana“ — kolm klaverivirtuoosi. Lehar: pop. op. „Tsareviits“ — orkester. Ära ilmal valu kaeba; Hulguse valss — sekstett orkestriga. Blankenburg: Marsside-popurrii — orkester
 16.50 reklaam

17.00 Lähtekohti vabaharidustööks. A. Kelder: Öpiringi mõju ümbruskonna kultuurielu kujunemisele

17.20 Kella-5-tee muusika*

- 18.00 lugemistund. Meeta Luts loeb M. Sillaotsa biograafilisest visandist „Viiskümmend“.
 18.30 vana tantsumuusika
 19.00 õige aeg. Ilmateade. Homen saatekava.

19.05 Valimiste-saade. Kull: bravuurmarss „Kodumaa“ — orkester ja koor. Kõne — riigivolikogu kandidaat K. Jürison. Lemba: Eesti fantaasia — RR orkester. Reiman: Sõnadeta laul. Jürgenson: Marss eesti ja soome viisidest — Tallinna garnisoni puhkpilliorkester.

19.30 „Hirmsaim sõjarelv“, A. Kobrulehe kuuldemäng. T e g e l a s e d : Vangla dir. — F. Holm. Kindralstaabi

ülem — J. Kaljola. Professor — H. Laur. Vang — R. Tarmo. Valvur — J. Mürk. Näitejuht F. Moor.

20.15 Öhtukontsert. M. Päts (sopran) ja RR orkester, juh. R. Kull. 1. Litloff: avam. „Maximilian Robespierre“. Verdi-Tavan: pop. oop. „Rigoletto“. Brahms: Ungari tantsud nr. nr. 5 ja 6. Strauss: valss „Hommikulehed“. 2. Artur Kappi laule — M. Päts: Kevadel; Mets kohas; Ei taeva kaarelt hõljuv tuul; Ärge võtke; Sõnadeta salajuttu; Üks ainus kord; Lapsepõlves; Pilvele. 3. Beethoven: avam. „Egmont“. Wagner-Krauss: Kronoloogiline popurrii-fantasia Wagneri helitöist. Gounod: Balletimuusika oop. „Faust“. 22.00 õige aeg. Päävauudiseid, 22.10 moodne tantsumuusika „Estonia“ Valgest saalist. J. Pori orkester.
 23.00—23.20 sporditeateid

NÕMME KLS 410,4 m

- 15.00 heliplaate
 15.30 Ernst Sargava vestlus poliitilistest päevaküsimustest
 15.45 lugemistund — A. Koop
 16.00 heliplaate ja teateid

LAHTI 1807,7/166/150
 Helsingi 335 Viiburi 569,3

- Soome keele
 8.00 võimlemine poistele
 8.45 heliplaate
 8.55 Lahti: heliplaate
 8.55 Helsingi: loeng rootsi k.
 9.20 inglise keele tund
 10.00 soome jumalateenistus
 11.50 päävauudiseid soome k.
 12.00 orkester. Juhatab: A. Järnefelt. Madetoja: muusika pantomiimile „Okon Fuoco“. Järnefelt: Kantaat
 12.43 aeg. imlateade
 12.48 jäätateid
 12.55 päävauudiseid rootsi k.
 13.00 rootsi jumalateenistus
 14.30 Helsingi linnaorkestri rahvakontsert
 15.40 valitsusaade
 16.20 laste jumalateenistus
 16.50 Valge-kaardi 20. a. juubelireportaaz
 18.00 veste
 18.15 Sibeliusi klaverimuusika. M. Similä. Lüüriiline meditatiivne, op. 40. Väike valss. Sõnadeta laul. Humoresk, Menuett. Hällilaul. Meloodiline meditatiivne. Rondoletta. 3 impromptu, op. 5
 18.35 vaimulikke küsimusi
 19.00 aeg. imlateade
 19.10 nädalakroonika
 19.25 rahvalaule. Vokaalsolistid ja sekstett
 20.10 „Lennusõit Kaunasesse“
 21.10 ajaviitemuusika. Ork.
 21.45 päävauudiseid soome k.
 22.00 päävauudiseid rootsi k.

Lahti

22.10 ajaviitemuusika*
 23.00—24.00 kontsertmuusika*. Tšaikovski VI sümfoonia (Pa-teetiline) jm.

RIIA 238,5/1258/15

- Madona 514,6 Kuldiga 271,7
 8.00—8.20 koraale. Puhkpilli-ansambel
 8.30—9.00 heliplaate
 9.20—9.40 heliplaate
 10.30 heliplaate
 11.00—12.55 jumalateenistus
 13.05—13.25 Riia: heliplaate*
 13.25—14.15 läti salongmuusikat ja laule
 14.35—15.00 uudisheliplaate
 15.20—16.25 Glucki ooper „Orpheus ja Eurydice“*
 16.40—17.50 „Päikeseküllases lõunas“, pärastlõunakontsert. — Orkester. Nevin: Päev Veneetsias, op. 25. — Pagan: „Malaguena“, hispaania laul* (Lucrezia Bori). — Lanner: „Schönbrunn“, valss. — Tagliaferri: „Mandoliiniserenaad“, itaalia laul* (Tito Schipa). — Lincke: Bospuruse kaldail. Siede: Türgi aed. Godard: Siitsiilia tants. — Kodaly: Ungari lastelaul* (lastekoor). — Dohnanyi: Pilt ungari külast, Joh. Strauss: Pärtsia marss. — *** „Santa Lucia“, napoli laul* (K. Ots). — Ascher: meloodiaid op. „Kevad Viini metsas“
 18.10 tantsumuusika
 19.25 Chopini klaverimuusika. V. Pastuchovs. Fantaasia. 3 etüüdi, op. 25. 3 etüüdi, op. 25 19.45—20.00 Medins: I süit: a) Prelüüd; b) Air; c) Gavott. Orkester autori juhatusel
 20.15 Weninger: Süit Verdi meloodiaid. Orkester
 20.30 romantiline muusika. Solistid ja orkester
 21.35—22.00 orkester. Dvořak: „Karneval“, avamäng. Rubinstein: „Toreador ja andaluuslanna“. Luigini: Türgi karneval
 22.15 tantsumuusika*
 23.00—24.00 tantsumuusika hotellist „Roma“

KAUNAS 1961/153/7
 Klaipeda 531/565/10

20.30 kontsert
 21.00—23.30 kirjanduslik-muusikaline saade

VARSSAVI 1339,3/224/120
 Poznan 345,4 Vilno 559,7
 Lwow 377,4 Katowice 395,8

- 10.00 jumalateenistus
 11.30—12.57 Leoncavallo ooper „Pajatsid“*
 13.03—14.00 orkestrikontsert. Greg: Kontsert klaverile ja orkestrile, a-moll. Nediani: „Danal“, sümfoonia prelüüd. Reger: Balletisüit, 14.30—15.45 ajaviitemuusika. Orkester, bariton ja kvintett „Kaskada“. Suppé: „Hommik lõuna ja öhtu Viinis“, avamäng. — 2 laulu. — Dvořak: Valsse. — Metra: Hispaania

serenaad. Clutsum: Neegri hällilaal. Padilla: Kännikesed (kvintett). — Paderewski: mägestikutants oop. „Manru“. Laule. — Luigini: Balletisüit. — Godard: Valss nr. 2. Morse: Ahviarmastus. Mezzacapo: Tarantella (kvintett). — J. Strauss: „Akvarellid“, valss 17.05—17.45 itaalia laule. Maria Fiorenza (sopran) ja W. Kiepora (tenor). Kavas: Pieraccini, Guarneri, Desola, Falva, Mascagni, Cortopassi, Sadero, Verdi, de Curtis jt. 18.00—20.00 **ajaviitemuusika** Bristol-hotellist. Orkester ja solistid. 20.25—21.35 laule* 22.15 ajaviitesaade 23.00—23.50 Beethoveni-saade

STOKHOLM 426,1/704/55
Motala 1388,9 Göteborg 318,8 Hörby 265,3 Sundsvall 499,2

10.30—11.15 Wagneri ooper „Tannhäuser“, III vaatus* 12.00—13.40 jumalateenistus 14.00—15.00 orkester. Cherubini: „Anacreon“, avamäng. Debussy: Väike süit. Offenbach: intermetso ja barkarool oop. „Hoffmanni lood“. Abraham: popurril oop. „Viktooria ja ta husaar“. Ziehrer „Viini neiud“, valss 15.30—16.00 hawaii muusika 16.30—17.30 heliplaate 18.05—18.40 Ed. Zatureczky (viul). Dohnanyi: Sonaat. Ravel: Habanera. Paradis: Sicilienne. Weber: Larghetto. Wieniawski: Skertso-tarantella 19.00—20.15 jumalateenistus 21.30—22.45 ajaviitekonsert 23.15—24.00 klaveriduo ja vokaaltertsett

KOPENHAAGEN 255,1

Kalundborg 1250/240/60
11.00—12.30 jumalateenistus 13.00—15.00 L. Preili ansambel 15.30 solist 15.50 heliplaate 16.25 rahvakonsert. Sümfooniaorkester ja klaver 18.00—19.20 jumalateenistus 21.15—22.15 orkester. Weber: „Oberon“, avamäng; Romanss ja polacca klarinatile ja orkestrile, Es-duur; Kutse tantsumuus. — Joh. Strauss: „Öo Veneetsias“, avamäng; „Roosid lõunast“, valss; Pärsia marss 23.15—23.35 ungari rahvalaule 23.55—1.10 tantsumuusika

OSLO 1153,8/629/20

Trøndelag 476,9/629/20
17.00—18.00 heliplaate 18.05—18.35 norra rahvamuus. 19.00—19.55 ajaviitesaade 20.15—20.55 Griegi-konsert. Klaver ja laul 21.20—22.00 prantsuse opereti muusika. Orkester 22.15—22.40 Halvorseni helitüid. Orkester ja viul 23.15 tantsumuusika*

DROITWICH 1500/200/150

London 261,1 Scott.-N. 285,7
11.30—12.05 jumalateenistus (rooma-katol.) 14.30 orkester 15.30—16.00 heliplaate 16.20 BBC orkester ja sopran. Thomas: „Mignon“, avamäng. Delibes: „Coppélia“, antrakt ja valss. — Puccini: aaria oop. „Manon Lescaut“. Massenet: aaria oop. „Herodiade“. — Ponchielli: „Tundide tants“ oop. „Gioconda“. — Weber: kavatiin oop. „Nöidkütt“. Meyerbeer: aaria oop. „Robert-kurat“. — Massenet: Napoli stseenid

17.15—18.00 Callenderi puhkpilliorkester. Belton: Marss. Bilton: „Petruchio“, avamäng. Joyce-Hume: „Sügisunelm“, valss. Weber: katkendeid oop. „Nöidkütt“. Rosse: Prelüüd ja

idamaa marss. Dix: Trombonisoolo. Stolz-Hume: katkendeid oop. „Metskännikesed“. 18.20—19.00 W. Walkeri okteett. Kavas: Dvofak, Kreisler, Schubert, Mayerl, Saint-Saëns, Maltin, Sarasate, Squires, Tšaikovski, Leoncavallo ja Rodgers

19.20—20.15 kammermuusika. Haydn: Keelpillikvartett D-duur, op. 64 nr. 5. Debussy: Keelpillikvartett g-moll, op. 10. 20.30 kinoorel 21.00—21.50 Victoria-meloodiaid. Orkester ja meeskoor 21.55—22.45 jumalateenistus 23.05 vaimulikke laule 23.35 sonaate. H. Temianka (viul) ja G. Szell (klaver). Pugnani: Sonaat nr. 1, E-duur. Bax: Ballaad. Beethoven: Kreutzeri-sonaat 0.30 epiloo

LONDON-R. 342,1/877/70

18.00—18.20 harf 18.30 laste jumalateenistus 19.00—19.40 puhkpilliorkester. Woodgate-Howgill; Cardiff. Händel: Largo. Santoliquido-G. Williams: „Akvarellid“, sümfooniline süit. Halvorsen-G. Williams: Norra rapsoodia nr. 2 20.00 mustlaskmuusika Budapestist 20.30—21.50 sümfooniakonsert. Solist: L. Kentner (klaver). Elgar: „Kuningriik“, prelüüd. Schubert-Liszt: Rändurifantasia klaverile ja orkestrile. Balakirev: I sümfoonia 21.55—22.45 jumalateenistus 23.05—23.45 Mantovani ja ta orkester. Kavas: Micheli, Rixner, Friml, Ferraris, Curtis, Paolito jt. 0.30 epiloo

SÖTI REGIONAL 391,1/767

18.00—18.20 harf 18.30 laste jumalateenistus 19.00—19.40 puhkpilliorkester. (LR) 20.00 mustlaskmuusika Budapestist 20.30—21.50 sümfooniakonsert (LR) 21.55—22.45 jumalateenistus 23.05 orkester (LR) 0.30 epiloo

RADIO PARIS 1648/182

19.00—21.00 „XIX sajandi koomiline ooper“, konsert. Orkester ja solistid 21.30—22.00 rahvalaule 22.15 laul. Paule Sandra 22.30—0.35 konsert Belgia 1.00—3.00 tantsumuusika

PARIS P.T.T. 431,7/695

18.00—20.00 ajaviitesaade 20.30 klaretikvartett 20.45—21.00 laul 22.30—0.30 tragöödia 0.45 heliplaate 1.00 tantsumuusika (RP)

LILLE 247,3/1213/60

18.45—20.30 koor ja orkester 21.00—21.30 heliplaate 22.30—0.30 ajaviitemuusika. Orkester ja vokaalsolistid. Kavas: Suppé, Massenet, Moszkowski, Gounod, Gluck, Toselli, Tšaikovski, Filippucci jt.

BRÜSSEL 321,9/932/15

19.15—20.00 heliplaate 20.20—20.45 heliplaate 21.00—21.30 laul 22.00—22.45 ajaviitemuusika 23.00—24.00 ajaviitemuusika 0.10 restoranimuusika 1.00—2.00 sümfooniakonsert*. Beethoven: I sümfoonia. Rousset: III sümfoonia. **HILVERSUM II** 301,5/995
18.40 vaimulik muusika* 19.30—21.25 jumalateenistus 22.10 Stauchi operett „Katarina“ 23.30—0.10 heliplaate 0.20 koorilaul 0.40—1.10 esperantokeelne veste

PRAHA 470,2/638/120

18.35—19.50 Oelschlägeli operett „Prints ja mürisep“. 20.10—21.00 ajaviitemuusika. Orkester ja vokaalsolistid. Kavas: Fučík, Nedbal, Lehar, Mory, Leopold, Offenbach, Klima, Moszkowski, Kalman, Smetak, Aust. 21.05—22.55 orkestrikonsert. Dvofak: „Looduses“, avam. op. 91; aaria oop. „Näkinleid“. Smetana: „Böömi metsad ja põllud“, sümfooniline poem. Wagner: „Parsifal“, introuduktioon ja Suur-Reede; „Meisterlauljad“, avamäng 23.35—0.30 tantsumuusika

BRATISLAVA 299/1004

18.30—19.00 tantsumuusika* 19.15—19.45 tantsumuusika* 20.10—21.00 ajaviitemuusika. (Pr) 21.05—22.55 orkestrikonsert. 23.35—0.30 tantsumuusika. (Pr)

VIIN 506,8/592/100

Linz ja Graz 338,6/886/15
19.00—20.00 jazzmuusika 20.35 metsosopran 21.10—22.30 Hruby raadiopopurril. Solistid, koor ja jazzkapell ja orkester 22.45—23.10 heliplaate 23.35—0.30 tantsumuusika

BUDAPEST I 549,5/546/120

Nyiregyhaza 267,4/1122/6,25
Miskolc 208,6/1438/1,25

16.45—17.20 klaver 17.50—18.40 orkester 19.10—20.45 muusikalisi kuuldemänge 21.00—22.00 mustlaskkapell 22.20 tantsumuusika* 23.30—1.00 Budapesti konsertorkester. Erkel-Doppler: „Eli-sabeth“, avamäng. Fiumana: Balletistseenid, Ziehrer: Valss. Bizet: „Rooma“, süidikatkendeid. Szabados: Vanu ungari tantse

BUKAREST 364,5/823/12

18.00—19.00 sõjaväeorkester 19.15—20.20 tantsumuusika* 20.35—21.05 koorilaul 21.20—24.00 Falli operett, „Stambuli roos“

BEograd 437,3/686/20

17.45 koorilaul 18.15 orkester 19.15—20.30 heliplaate 21.00—23.00 ooper (L) 23.20—24.00 tantsumuusika*

ROOMA 420,8/713/50

Bologna 304,3 **Bari** 283,3

21.30 ajaviitemuusika 22.00—23.00 ajaviitemuusika 23.10 koorilaul 23.45—24.00 tantsumuusika 0.15—0.55 tantsumuusika

MILAANO 368,6/814/50

Trieste 263,2/1140/10
21.30 ajaviitemuusika 22.00—24.00 muusikaline komöödia 0.15—0.55 tantsumuusika

BEROMÜNSTER 540/556

17.30—19.45 Händeli oratoorium „Belsazar“ 20.15—20.45 heliveetsia klaverimuusika 21.00—21.20 Reger: Tšellosüit d-moll, op. 131-c 22.15—22.45 tantsumuusika

D-SENDER 1571/191/60

7.00—9.00 puhkpilliorkester 9.05—9.20 heliplaate 10.00—11.00, Muredeta püüapüevahommik, E. Olschewski kapell, tenor, saksofon, klaveriduo 11.45 klaver* 12.00—14.00 Wagneri 125. a. sünnipäevapidustuste avakontsert. Bach: Süit nr. 3, D-duur (orkester). — Köne. — Wagner: Apostlite armusöömaeg (koorid)

14.15—15.00 lõunamuusika. Orkester ja klaveriduo 15.30 prantsuse laule* 16.00 „Laulda, tantsida, naerda“* 17.00 pärastlõunamuusika. Ch. Albrechti kapell ja fantaasiaid kinoorelil* 18.30 laule ja valss 19.00—20.30 kauneid meloodiaid Orkester 21.00—23.00 ajaviitekonsert. Orkester, kammerorkester, bariton ja bass 23.30—1.55 tantsu- ja ajaviitemuusika. O. Kermbachi kapell. Vahepeal fantaasiaid kinoorelil

BERLIN 356,7/841/100

7.30—9.00 sadamakonsert 13.00—15.00 lõunamuusika. Kapell, mandoliinorkester, ksülofon ja harfiduo 15.15—16.00 puhkpilliorkester 16.30 H. Buschi kapell 17.00 ajaviitemuusika. W. Glahkapell, H. J. Fierke kvintett klaveriduo ja bariton 19.00—20.00 itaalia muusika*. Rossini: „Wilhelm Tell“, avamäng. Donizetti: duett ooperis „Don Pasquale“ (Toti da Monte ja Tito Schipa). Puccini: intermetso oop. Madame Butterfly. Rossini-Respighi: Fantastiline mängusjakauplus Bellini: finaali oop. „Norma“ (Gina Cigna, G. Breviario, T. Pasero) 20.25 ajaviitemuusika* 21.00—23.00 opereti muusika. Elisabeth Reichelt (sopran), P. Anders (tenor), koor ja ork. 23.30—2.00 ajaviitemuusika. W. Raatzke ja A. Rinki kapellid

KÖNIGSBERG 291,0/103

7.00—9.00 sadamakonsert 9.05—10.00 heliplaate 13.00—15.00 lõunakonsert. Orkester ja koor 15.30—16.30 ajaviidet 17.00 ajaviitekonsert. Orkester sopran, bariton. Joh. Strauss: „Mustlaskparun“, avam. Schubert: Sõjaväemarss nr. 1. — Laule. — R. Strauss: valss oop. „Roosikavalier“. Larcher: „Semper vivum“, marss. — Erahmiss rahvalaule. — Amadei Goliordica. Wilcken: Viim unelm; Pierrette'i armutants Künneke: meloodiaid operetis „Hertsoginna tenor“

18.30—19.30 kodumuusika 20.10—20.45 heliplaate 21.00—23.00 kirev õhtu 23.40—1.00 tantsumuusika (DS)

BRESLAU 315,8/950/100

7.00—9.00 sadamakonsert 9.10—9.50 heliplaate 13.00—15.00 lõunakonsert. Ork. 15.30 orkester ja solistid 16.30 lastekantaat 17.00—19.00 puhkpilliorkester 20.10 kirev õhtu. R. Gadeni kapell, saksofon, klaveriduo akordioniduo jm. 22.00—23.00 ajaviitesaade 23.45—1.00 ajaviitesaade

HAMBURG 331,9/904/100

17.00 ajaviitemuusika 19.00—20.00 meloodiaid (DS) 20.10—20.30 meloodiaid (DS) 21.00—23.00 rahvakonsert Wagneri surmapäeva puhul Solistid, koor ja orkester. Katkendeid oop. „Lendav holland lane“, „Tannhäuser“, „Meister lauljad“ 23.35—1.00 tantsumuusika (DS)

KÖLN 455,9/658/100

17.00—19.00 ajaviitemuusika. (Kb) 19.00—20.00 ajaviidet 20.30—23.00 Verdi ooper „Simone Bocanegra“ 23.30 „R. Wagner sureb Veneetsias“, kuuldemäng 0.15—1.00 tantsumuusika (DS)

STUTTGART 522,6/574/100

17.00—19.00 ajaviitemuusika. Orkestrid ja solistid

20.30—23.00 Wagneri ooper „Tannhäuser“
23.30 „Tannhäuser“, III vaatus
0.30 tantsumuusika*
1.00—3.00 öökonsert (F)

LEIPZIG 382,2/785/120
16.30 ajaviitemuusika. O. Fricke kapell ja solistid
18.30—20.00 „Dresdeni pilte“, ajaviitesaade muusikaga
20.10 ajaviitekontsert*

21.00 Wagneri-konsert. Leipzigi sümfooniaorkester ja Rita Weise (sopran). „Faust“, avamäng. — 5 laulu. — Siegfriedi-idiidul

22.00—23.00 öhtukonsert. Leipzigi sümfooniaorkester ja Fr. Weitzmann (klaver). Berlioz: „Benvenuto Cellini“, avamäng. Weber: Kontsert klaverile ja orkestrile, Es-duur. Liszt: „Tasso“, sümfooniline poem
23.45—1.00 tantsumuusika (DS)

FRANKFURT 251/1195/25
17.00—19.00 pärastlõunamuusika Orkester, akordion, laul, mandoliinorkester

19.30—20.00 tantsumuusika*
21.15—23.00 sümfooniakonsert. Solist: W. Gieseking (klaver). Haydn: Sümfoonia nr. 26, D-duur. Beethoven: Klaverikonsert C-duur; VII sümfoonia
23.30 tantsumuusika (DS)

1.00—3.00 öökonsert*. Händel: Orkestrikonsert nr. 28. Reger: Kontsert klaverile ja orkestrile, f-moll. Brahms: Serenaad suurele orkestrile, D-duur

MÜNCHEN 405,4/740/100
17.00—19.00 ajaviitemuusika. Orkester, sopran ja tenor
20.10—20.40 heliplaate

21.00—23.00 itaalia ooperiõhtu. Solistid (Lea Piltti, Julius Patzak jt.) ja orkester. Kavas: Leoncavallo: „Pajatsid“. Mascagni: „Talupoja au“. Verdi: „Rigoletto“. — „Trubaduur“. — „Maskiball“. — „Aida“. Rossini: „Sevilla habemeajaja“. Donizetti: „Don Pasquale“. Puccini: „Madame Butterfly“
23.40—1.00 tantsumuusika (DS)

DAVENTRY

16.86 m 19,76 m 25,53 m 31,55 m
11.30 jumalateenistus* 12.05—12.25 klaveriduo*
13.93 m 13,97 m 16,86 m 19,76 m
13.40—14.30 jumalateenistus* ★
14.50—15.25 orkester
13,97 m 16,86 m 19,82 m 25,53 m
16.00—16.35 Orpheus-trio ja sopran ★ 17.15—17.45 puhkpilliorkester ★ 18.05 jumalateenistus* ★ 18.40—19.00 klaver. Moura Lympany. Liszt: Ettiud Des-duur. Granados: Armastaja ja õbbik. Medtner: Novell c-moll

16,86 m 25,53 m 31,55 m 49,59 m
19.40—20.00 klarnet ja klaver ★
20.30 kinooreal ★ 21.00—21.50 Victoria-meloodiaid. BBC teatriorkester ja meeskoor ★ 21.55—22.45 jumalateenistus

19,76 m 31,32 m 31,55 m
23.20—23.45 Mantovani ja ta orkester ★ 0.30—0.45 epilooj
31,32 m 31,55 m 49,12 m
1.05—1.35 Händeli klaverisüite ★ 1.55—2.40 jumalateenistus* ★ 3.00—3.30 puhkpilliorkester
25,53 m 31,32 m 31,55 m 49,12 m
4.20 Beethoven: VII sümfoonia* ★ 5.00—5.10 klaver* ★ 5.30 jumalateenistus*
6.05—6.20 tenor

RADIO-COLON. — PARIIS

25,24 m
9.30—10.00, 10.15—11.00 ja 11.30—11.40 heliplaate
19,68 m
13.00—14.00, 14.15—14.45 ja 15.00—15.30 muusika ülekanne ★
16.20 heliplaate ★ 16.30—18.00 ülekanne

25,24 m
19.00—21.00 kontserdi ülekanne ★ 22.30—0.30 ülekanne

25,60 m
1.15—2.15 tantsumuusika (RP)
3.00—3.15, 5.00—6.00 ja 6.45—7.45 heliplaate

ZEESEN

16,89 m 19,74 m 31,38 m 31,45 m
7.10—8.00 ja 8.15—8.50 kergesisuline pühapäevamuusika ★ 9.15 laule Mozarti oop. „Võlulüübit“
9.45 Draeger: Kontsert flöödile ja keelpilliorkestrile ★ 10.15 viiul ja klaver ★ 10.45—11.30 bariton, viiul ja klaver ★ 11.45 saksa marsse ★ 12.00 meriväe-orkester ★ 13.00—14.00 ja 14.15—14.55 ajaviitekontsert ★ 15.30—16.00 orkester ★ 16.15 viiul ja klaver ★ 16.30 Draeger: Kontsert flöödile ja keelpilliorkestrile ★ 17.00—18.00 „Instrumentid esinevad“

19,85 m 25,49 m 49,83 m
17.45—18.15 ja 18.50—19.15 ajaviitemuusika ★ 19.30—19.45 saksa marsse ★ 20.00—21.00 pühapäevakonsert ★ 21.15 filmitud ★ 22.00—22.45 ungari tants ja laule
19,63 m 19,74 m 25,49 m 31,38 m 31,45 m

18.10—19.25 orkestrikonsert (ainult 19,63 m ja 19,74 m) ★ 0.30—0.45 viiul ja klaver ★ 1.15—2.15 pühapäevakonsert ★ 2.30—3.15 bariton, viiul ja klaver ★ 3.30—4.00 Beethoven: VIII sümfoonia ★ 4.15 meriväe-orkester ★ 5.15—5.30 muusika

ROOMA

25,40 m
12.00 teated. — Rahvamuusika ★ 13.00 teated. — Ajaviitemuusika. 14.30—15.45 teated. — Orkestrikonsert ★ 17.00 teated. — Ooperimuusika ★ 18.15—19.15 teated. — Ooperimuusika
31,13 m

19.20—20.00 araabia saade ★ 22.00—23.00 ajaviitemuusika (R). 23.10 koorilaul (R) ★ 23.45—24.00 tantsumuusika (R) ★ 1.00 teated. — Ajaviitemuusika ★ 2.30—4.00 teated. — Ooper (üks akt)

RUYSSELEDE

29,04 m
20.30 laule*. Kavas: Bixio, Grothe, Abraham, Arditi, Benedict, Puccini, Verdi. ★ 21.00—21.30 sonaate (viiul ja klaver)* Kavas: Mozart ja Debussy

PHOHI — EINDHOVEN

16,88 m
14.25—15.25 KRO saade Aasiale ★ 15.50—16.20 naiskoor. ★ 16.30—17.30 KRO saade Indiale
31,28 m
21.00—22.00 KRO saade Aafrikale ★ 2.00 Phohi saade ★ 3.00—4.00 KRO saade Kesk- ja Lõuna-Ameerikale

ESMASPÄEV

14. veebruar

17.00 Lahti: Ajaviitemuusika
19.00 Berliin: Ajaviitemuusika
19.50 Budapest: Mustlaskapell
20.35 Viin: Sümfooniakonsert
20.45 T.T.T.: Orkestrikonsert
21.00 Varsnavi: Ajaviitekontsert
21.10 Budapest: Sümfooniakonsert
22.00 Brüssel: Abrahami ooperett „Havaii lill“
22.05 Praha: Suk: Sümfoonia
22.10 Breslau: Tšaikovski: Trio
22.30 T.T.T.: Stravinski ballett „Petruška“
22.30 D-sender: Sümfooniakons. 22.30 Radio-Paris: Audrani oop. „Suur-mogul“
22.30 Lille: Sümfooniakonsert
22.40 Viin: Sopran E. Rokyta
23.00 Stokholm: R. Straussi oop. „Roosikavaler“, II vaatus
23.25 Kopenhaagen: Kammermuusika
23.35 Droitwich: Kammermuus.

TALLINN 219,6/1366/1
TÜRİ 410,4/731/38
TARTU 586/512/0,5

7.00 äratusmäng. Võimlemine
7.20 päevaaukseid
7.25 hommikukonsert*

Orkester: Marsside-revüü — orkester. Jürgenson: valss „Rukkirääk“ — RR orkester. Zalden: tango „Cara Mari“ — Lacomé: süit „La Feria“ — orkester. Aavik: Neulue. Bizet: Nadiri aaria oop. „Pärlitsjad“ — A. Viisimaa, Kreisler: Viini kapriis. Metra: valss „Serenaad“. Kreisler: Hiina tamburiin — orkester
8.15 hommikupalvus — kand. L. Teder.
8.35 Türi: Jäateade ja helipl. Tallinn ja Tartu: Katkendeid ooperitest*.

9.00 Tallinn ja Türi: turuteade. 16.55 reklaam
17.05 inglise keel algajatele — mag. J. Silvet.

17.35 Türi: Jäateade ja helipl. Tallinn ja Tartu: heliplaate
17.50 perenaistele. Dr. Mari Ambros: Imiku ja väikelapse keheline kasvatus.

18.10 mandoliinimuusika. Mängij Kirillovi kvintett. Nikolai: fant. oop. „Windsori lõbusad naised“. Kirillov: Popurrii mustlasromanssidest. Norton: Hispaania tants „El Caballero“. Borgmann: tango „Notturmo“. Becker: valss „Metsa muinasjutu“.

18.40 päevaaukseid
19.00 õige aeg. Ilm. Hinnad.
19.05 Valimiste saade.

Karp: Eesti mars — Tallinna garrnisoni puhkpilliorkester. Kõne — E. vabatahtliku tuletoorje liidu esimees B. Melts. Jürgenson: Avamäng-fantaasia. Aav: Sigtuna lahing. Vaarmann: Mars — RR orkester.
19.40 E. Blumfeldt: Mihkel Veske noorus ja õpiaastad.

20.00 Inglise jazz-ansambleid*. Myddleton: All lõunas. Samoa armastuslaul. Whiting: Volk ja vürin. Kan: Minu kuldsete unistuste saar. Videviku serenaad. Lõbus Havaii-popurrii.

20.25 raadiovestlust — RR direktor ins F. Olbrei
20.45 orkestrikonsert. RR orkester, juh. F. Nikolai. Thomas: avam. oop. „Mignon“. Ducasse: Väike süit. Debussy: Tants. Godovski: Süit. Offenbach: intermetso ja barkarool oop. „Hoffmanni lood“. Smetana: Zdenko unistus oop. „Dalibor“. Ferroni: Hispaania rapsoodia. Saint-Saëns: Adagio ja prestissimo

22.00 õige aeg. Päevaaukseid.
22.10 Mary Schneider-Braillard retsiteerib eesti luuletusi inglise, prantsuse, saksa ja vene keeles.
22.30—23.00 Ettevaatust! Moodne muusika! Stravinski: ballett „Petruška“* — Londoni sümfooniaorkester. Juh. A. Coates.

Kaunid helid toob koju RET raadio.

LAHTI 1807,7/166/150
Helsingi 335 Viiburi 569,3

Igal äripäeval
8.05—8.20 hommikupalvus rootsi keeles ★ 8.30—8.45 hommikupalvus soome keeles ★ 12.00 heliplaate ★ 12.25 päevaaukseid soome keeles ★ 12.35 heliplaate ★ 12.38 börsiteated soome keeles ★ 12.43 valuutakursid soome keeles ★ 12.55 aeg, ilmateade soome keeles ★ 13.00 valuutakursid rootsi keeles ★ 13.02 börsiteated rootsi keeles. 13.08 päevaaukseid rootsi keeles ★ 13.17 jäateated soome, rootsi ja saksa keeles ★ 13.50 päevaaukseid soome k. ★ 19.00 aeg, ilmateade soome keeles ★ 19.05 aeg, ilmateade rootsi k. 19.10 päevaaukseid rootsi keeles ★ 21.45 päevaaukseid soome keeles ★ 22.00 päevaaukseid rootsi keeles

Soome keeles
17.00 ajaviitemuusika. Dallapé-orkester ja A. Aimo (laul). Löhr: Väikeim trupp. Somers: Ungari viis. Romberg: valss heliilmist „Maipäevad“. Kennedy: õsine serenaad. Scott: Toytrömpet. Kuula: Idabotnia rahvalaul. Kosonen: Variatsioonid rahvalaulest. Castrucho-Harald: „El Venturero“, tango. Leon: „Angel of moons“, fokstrott. di Capua: „O sole mio. Ellington: Karavan. Sylvain: Valss. Heyman: Boo-Hoo
18.00 loeng
18.20 saksofon
18.40—18.50 turuteateid
19.15 saksa keele tund
19.40 ajaviitemuusika. Orkester. Wolf-Ferrari: „Susanna saladus“, avamäng. Planquet: te: meloodiaid oop. „Corneville kellad“. Waldteufel: „Polaar-täht“, valss.
20.15 loeng
20.25—21.45 Shakespear: „Kolmekuningaõhtu“

Lahti
22.10 kontsertmuusika*
23.10—24.00 ajaviitemuusika*

RIIA 238,5/1258/15
Madona 514,6 **Kuldiga** 271,7

7.25—8.00 heliplaate
12.00—12.30 heliplaate
13.05—13.25 Riia: heliplaate
16.00—16.40 salongmuusikat ja laule*
17.05—17.45 salongmuusikat ja laule*
18.05—18.45 Unelmad*, kontsert*
19.05—19.15 heliplaate
19.45—20.00 laul. Gina van der Veer (Ameerikast)
20.15 ajaviitemuusika. Puhkpilliorkester. Dainis: „Pulma-õõ“, valss. Kripi: Hommik. Cigrats: „Veskid“ polka
20.35—20.50 laul. G. v. d. Veer
21.25—22.00 puhkpilliorkester. Auber: „Must domino“, avamäng. Svendsen: „Armuunelmad“, valss. Clarens: „Küti unelmad“, fantaasia. Fetras: „Polonees“, intermetso. Zeller: laul oop. „Linnukaupleja“. Lake: Mars
22.15 Schubert: Sonaat A-duur* 22.35 itaalia muusika*
23.15 saksakeelne kroonika

KAUNAS 1961/153/7
Klaipeda 531/565/10

18.15—19.00 ajaviitemuusika
19.20—19.40 heliplaate
20.30—20.45 laul
21.00—23.30 sümfooniakonsert
VARSNAVI 1339,3/224/120
Poznan 345,4 **Vilno** 559,7
Lwow 377,4 **Katowice** 395,8

7.40—8.00 heliplaate
8.15—9.00 heliplaate
13.05—14.00 lõunasaade
17.15—17.50 ajaviitemuusika.

Salongkvartett ja vokaalsolist 13.15–18.50 viiul. Kerttu Vanne. Grieg: Sonata G-duur, op. 13. Händel: Larghetto 19.10–19.30 Tito Schipa (tenor)*

20.00–20.30 saade küttidele 21.00–22.40 ajaviitekonsert. Orkester ja klaver. Coates: Londoni süit: a) Tarantella (Covent Garden); b) Meditatsioon (Westminster); c) Marss. Lehar: „Doonau legendid“, valss. Glinski: Kujavi süit klaverile ja orkestrile. Sygietyński: Mägilastants. Lehar: „Mustlase armastus“, avamäng. Künneke: Tantsusüit: a) Avamäng (fokstroiti tempos); b) Blues; c) Intermetso; d) Melankoolne valss; e) Finaal

23.00–23.50 kammerkonsert. Instrumentaalsambel ja H. Zboinska-Ruszkowska (sopran) Delius: aaria ja tants keelpilliansamblile. Grosz: „Muinasjutud“ süit. sopranile, flöödile, harfile ja keelpillikvintile, op. 59.

STOKHOLM 426,1/704/55
Motala 1388,9 Göteborg 318,8
Hörby 265,3 Sundsvall 499,2

13.25–13.50 lõõtspillimuusika
14.30–15.30 ajaviitekonsert. Orkester. E. Coates: „Neli teed“, süit. Joh. Strauss: „Kus õitsevad sidrunid“, valss. Grieg: 2 pala keelpilliorkestrile. Borodin: 3 tantsu oop. „Vürst Igor“. Gebhardt: Muinasjutumäng

18.05–18.30 tšello. O. Lützhöft. Boccherini: Adagio ja allegro sonaadist nr. 6. Fauré: Elegia. Albeniz: Tango. Popper: Masurka. Davidov: Purskaevul

19.00–20.00 heliplaate
20.30–21.10 lõõtspillikabaree
21.40–22.05 soome laule. A. Almi

23.00–24.00 R. Straussi ooper „Roosikavaler“, II vaatus. Ülekanne Kuninglikust ooperist

KOPENHAAGEN 255,1
Kalundborg 1250/240/60

13.00–15.00 L. Preili ansambel
15.35–17.30 orkester ja laul
18.50 saksofon
19.05–19.15 heliplaate
21.00 „Nürnbergi meisterlauljad“, muusikalisi kultuurpilte. Orkester ja laul
22.00–22.15 marimba
23.25 kammermuusika. Grieg: Kvartett F-duur. Borresen: Keelpillikvartett, op. 20
0.10–1.15 tantsumuusika

OSLO 1153,8/629/20
Trøndelag 476,9/629/20

18.05–19.00 ajaviitemuusika
19.15–19.45 klaver
21.00–22.10 orkestrikonsert. Groven: „Noor abielumees“, katkendeid. Brahms: Kontsert viiulile ja orkestrile, D-duur, op. 77.
23.15–24.00 orkester

DROITWICH 1500/200/150
London 261,1 Scott.-N. 285,7

12.45–13.15 kinoorel
13.45–14.00 heliplaate
14.25–15.00 BBC orkester
15.30–16.00 kinoorel
17.00–17.30 A. Salisbury ja ta orkester. Joh. Strauss: Viini elu. Jessel: Roosi pulm. Rubens: Tiina. Drdla: Vana Viin. Schirmann: Dubiņuska.
18.00 kinoorel
18.30 heliplaate
19.00 G. Parkingtoni kvintett. Kavas: Aubert, Debussy, Bemberg, Grieg, Pierné, Thomas, Drigo, Lehar jt.
19.40–20.00 bariton
21.00–22.00 varieteesaade
22.30–23.00 „Krahv Monte

Cristo“, romantiline melo-draama, VII osa.
23.35 kammermuusika. Beethoven: Kvintett oboele, klarne-tile, sarvele, fagotile ja klave-rile, Es-duur, op. 16. — Laule (bariton). — Rossini: Kvar-tett flöödile, klarne-tile, sarvele ja fagotile, F-duur

0.30 BBC teatriorkester. Sup-pé: „Tantaluse piinad“, avamäng. Coleridge-Taylor: 4 ka-raktertantsu: a) Mustlasevalss; b) Külavalss; c) Kuninganna valss; d) Mauri valss. Fauré: katkendeid süidist „Pelleas ja Melisande“. Herbert: Iiri rapsodia
1.15 J. Kaye ja ta orkester
1.30–2.00 J. Jackson ja ta ork.*

LONDON-R. 342,1/877/70

18.00 sonaate. Viul ja klaver
18.30–19.00 varieteesaade
20.00 BBC orkester
20.30–21.00 kinoorel
21.30 keelpillimuusika. Mozart: Serenaad nr. .. Sibeliust: „Ro-kastava“, süit
22.00 jazzmuusika*
22.35 koorilaul
23.00 puhkpilliorkester. Kavas: Slater, Catelinet, Mendelssohn, Gullidge jt.
23.55–24.00 ajaviitemuusika
0.25 J. Kaye ja ta orkester
1.30–1.50 heliplaate

SOTTI-REGIONAL 391,1/767

18.00 sonaate (LR)
18.30–19.00 varieteesaade
20.30–21.00 kinoorel
21.30 šoti laule (sopran ja bass-bariton)
22.00–22.35 jazzmuusika*
22.50–23.10 orel
23.35–24.00 ajaviitemuusika
0.30 tantsumuusika (LR)
1.30–1.50 heliplaate

RADIO PARIS 1648/182

18.00–18.30 laul
19.00–20.00 orkestrikonsert. Cimarosa: „Salajane abielu“, avamäng. Schubert: Menuett; Mesilane. Haydn: Sümfoonia („Üllatus“). Saint-Saëns: Se-renaad. de Falla: Aragonese. Pierné: Izeyl. Rimski-Korsakov: Veiderdajate tants
22.15 laul
22.30 Audrani operett „Suur-mogul“
0.30–0.45 heliplaate
1.00–1.30 komöödia esperanto keeles

PARIS P.T.T. 431,7/695

18.00–18.30 orel
18.45–19.00 laul
20.30–21.00 de Lioncourti heli-lindeid. Keelpillikvartett ja vokaalsolist
22.00 ülekanne Rahvusoperist

LILLE 247,3/1213/60

19.30–20.00 klaver
20.15–20.30 heliplaate
22.30–0.30 sümfooniakonsert. Chausson: Sümfoonia. Duparc: a) Meloodiaid; b) „Leonore“, sümfooniline poem; c) Meloo-diaid. C. Franck: „Lunastus“, sümfooniline pilt; „Neetud kütt“, sümfooniline poem

BRÜSSEL 321,9/932/15

19.00–19.45 salongorkester
20.30–20.45 heliplaate
21.00–21.30 heliplaate
22.00–24.00 Abrahami operett „Havaii lill“
0.10–1.00 tantsumuusika

HILVERSUM II 301,5/995

19.55–20.10 heliplaate
21.15–22.45 konsert. Koor, so-listid ja orkester
23.15–0.15 konsertid järg
0.40–1.40 heliplaate

PRAHA 470,2/638/120

17.10 lastekoor
17.30–17.55 heliplaate
20.15–21.00 sõjaväeorkester. Pehlik: Marss. Mach: Ava-

mäng. Paderewski: Menuett. Foster: Ameerika meloodiaid. Nedbal: Intiimkirjad
21.25–21.50 Dvořak: Bagatel- lid kahele viiulile, tšellole ja harmooniumile, op. 47
22.05–22.55 Suk: Sümfoonia E-duur, op. 14

BRATISLAVA 299/1004

17.10 lastekoor*
17.30–17.55 heliplaate
20.15–21.00 sõjaväeorkester
21.25–21.50 kammermuus. (Pr)
22.05–22.55 sümfoonia (Pr)
23.30–24.00 heliplaate

VIIN 506,8/592/100
Linz ja Graz 338,6/886/15

17.05 heliplaate
17.50–18.10 itaalia muusika
18.30–19.00 tšello
20.35 sümfooniakonsert. Beet-hoven: „Egmont“, avamäng. Brahms: Kontsert viiulile ja or-kestrile, D-duur, op. 77
21.30 ajaviitemuusika. Orkestrid Kavas: Zador, Delaney, Schroeder, Dostal, Romberg, Scott, Kubinsky, Peci, Lang jt.
22.40–23.10 sopran Erika Roky-ta. Kavas: Lubrich ja Brahms 23.20–0.30 ajaviitemuusika. Kvartett. Kavas: Schubert, Beethoven, Mozart, Bass, Heu-berger jt.

BUDAPEST I 549,5/546/120
Nyiregyhaza 267,4/1122/6,25
Miskolcz 208,6/1438/1,25

18.00–18.30 koorilaul
19.00–19.30 tantsumuusika*
19.50–20.40 mustlaskapell
21.10 sümfooniakonsert. Juha-tab: E. Dohnanyi. Liszt: „Ma-zeppa“, sümfooniline poem. Bartok: Muusika keelpillidele, löökpillidele ja celestale (esi-ettekannet). Brahms: I süm-foonia
23.05–24.00 tantsumuusika
0.05–1.00 salongkvintett. Jär-nefelt: Hällilaul. Moszkowski: Serenaad. Humphries: Kirsi-õite all. Huszka: „Kaks verb-last“, laul. Nador: Väike valss. Logodi: Fandango. Lonozcny: Hällilaul. Jacobi: Sybille kiri. Jensen: Sosistav tuul. Kreisler: Vana laul; Sünkopsatsioon. Zakal: Hispaania tants. Poldi-ni: Valssi tantsiv nukk

BUKAREST 364,5/823/12

18.20–19.00 heliplaate
19.15 klaver ja klarnet
19.35–19.55 laul
20.10–21.30 orkester
21.45 Beethoven: Trio Es-duur, op. 1
22.10–22.30 laul
22.45–23.45 restoranimuusika

BEograd 437,3/686/20

17.45–18.05 rahvalaule
18.25–19.15 orkester
19.45–20.30 klaver

ROOMA 420,8/713/50
Bologna 304,3 Bari 283,3

20.40–21.00 ajaviitemuusika*
21.30 ajaviitemuusika*
22.00–23.00 orkestrikonsert
23.45–24.00 tantsumuusika
0.15–0.50 tantsumuusika

MILAANO 368,6/814/50
Trieste 263,2/1140/10

20.40–21.00 ajaviitemuusika*
21.30 ajaviitemuusika*
22.00–23.00 orkestrikonsert
23.10–23.40 ajaviitemuusika. Orkester
23.45–24.00 tantsumuusika
0.15–0.55 tantsumuusika

BERMUNSTER 540/556

18.00 ajaviitemuus. Sekstett
19.00–19.30 ajaviitemuusika*
20.05–21.45 orkester
22.15–23.30 saade helveetslasile välismaal

D-SENDER 1571/191/60

7.30–9.00 hommikumuusika
12.30 heliplaate
13.00–14.45 lossikonsert (Kb)
15.00–16.00 ajaviitemuusika

16.15–16.40 suurte meistrite laule*

17.00 pärsilõunamuusika. W. Krügeri kapell. Mozart: Menuett sümfooniast D-duur. Sibeliust: Kurb valss. Söder-mann: Rootsi pulmarass. Schreiner-Hohenstein: Schu-manni-meloodiaid. Czibulka: Armuunelm pärast balli. Kom-zak: Badeni neud. Alex: Sün-nipäevaserenaad. Jungherr: Se-renaad. Herman: Mõõdunud aeg; Armastuse mõistatus. Fink: „Varjumängud“, inter-metso. Brühne: Tuul jutustas mulle ühe laulu. Raymond: Ju-liska Budapestist. Tarenghi: Serenaad f-moll. Steiner: Väike valss. Stanke: Väiksel, päris väiksel. Alex: Fips ja Faps (akordionisoolo). Dostal: „Ser-vus Viin“, popurri. Robrecht: Las' meid unistada. Raymond: Rio Negro. Hippmann: „Kami-na juures Westminsteris“, ing-lise laul
19.00 koorilaul
19.30–19.45 trautionium
20.10 tantsumuusika. A. Lutteri kapell
21.00–22.00 ajaviitemuusika. Orkester
22.30–23.15 sümfooniakonsert. Berliini filharmonikud B. Molinari juhatusel. Beethoven: I sümfoonia. R. Strauss: „Surm ja seletus“, sümfooniline poem
24.00–1.00 O. Kernbachi kapell

BERLIN 356,7/841/100

7.30–9.00 hommikumuusika
13.00–15.00 lõunakonsert. Ork. 15.15–16.15 ajaviitemuusika
16.35–17.00 ajaviitemuusika. H. Buschi kapell
18.00–18.25 skandinaavia rahvalaule
19.00–20.00 H. Buschi kapell. Richartz: Öhtuti Alam-Reinil. Kaschubec: Mehhiko serenaad. Becce: Oled mulle kogu maail-m. Hippmann: Vene õ. Rust: 23. sõnadeta laulu. Ranzato: Ar-munud viul. Löhr: Ballett val-ges. Mascheroni: Ütled mulle nii kergesti adieu. Belti-Pilinsz-ki: Budapest õõsi. Lossas: Iga-vene päike. Alex: Noorusar-mastus. Plessow: Muusikame-hel on igatsus kodumaa järele. Appolonio: Sitsiilia
20.10–20.45 ajaviitekonsert. Or-kester. d'Albert: „Arasõit“, avamäng. S. Wagner: Kontsert-pala flöödile ja orkestrile. Dvořak: Humoresk. Schlemm: Ro-mantiline valss. Elgar: Marss
21.00 muusikat XVIII sajandist. Orkester
22.00–23.00 ajaviitemuusika. E. Schneidewindi kapell
23.30–1.00 õõmuusika (Kl)

KÖNIGSBERG 291,0/1031

7.30–9.00 hommikumuusika
13.00–15.00 lossikonsert Han-noverist. Orkester ja viiul
15.15–15.55 ajaviidet
17.00–18.50 pärsilõunakonsert Orkester. Auber: „Must domi-no“, avamäng. Geisler: „Me-loodia ja rütm“, lõbus süit. Richter: „Madruseelu“, valss. Siede: Maapidu. Bullerian: Vene tants nr. 3. Künneke: me-loodiad oop. „Onupoeg“. Lalo: „Namouna“, ballettsüit. Joh. Strauss: „Roosid lõunast“, valss
19.00–19.40 bariton, sopran, viiul ja klaver
20.10–22.10 meriväekonsert
23.35–1.00 õõmuusika (Kl)

BRESLAU 315,8/950/100

6.30–7.00 heliplaate
7.30–9.00 hommikumuusika
13.00–15.00 lossikonsert (Kb)
15.15–16.00 „1000 takti naervat muusikat“*
17.00–19.00 pärsilõunakonsert Orkester
20.10–22.00 kirev saade

22.10—23.00 Tšaikovski: Klave-
ritrio, op. 50
23.30—0.30 öömuusika (Kb)
HAMBURG 331,9/904/100
17.00 ajaviitemuusika
19.00—19.30 Maasi helindeid
20.10—23.00 ajaviitesaade
23.30—1.00 öömuusika (Kl)

KÖLN 455,9/658/100
17.00—19.00 pärastlõunakonts.
Orkester. Lautenschläger: Ja-
hiavamäng. Hoffmann: Slaavi
tants. Scheibe: „Mägede ime“
valss. Puccini: fantaasia oop.
„Boheem“ Watzlaff: Hald-
jate tants. Löhr: Polka. Rix-
ner: Rapsodia nr. 1. Lincke:
„Proua Kuu“, avamäng. Joh.
Strauss: „Aktseleeratsioonid“
valss. de Micheli: I väike süit.
Lehar: meloodiaid op. „Nae-
natuste maa“
19.15—19.45 bariton, flööt
20.10—22.00 ajaviitesaade
22.35—23.00 saksa rahvalaule
23.30—24.00 öö- ja tantsumuusika.
Orkester, klaveriduo, lõ-
bus instrumentaalkvartett

STUTTGART 522,6/574/100
17.00—19.00 pärastlõunamuusika.
Orkestrid
20.15 ajaviitemuusika. Orkester,
sopran ja tenor
22.00—23.00 orkester. Berlioz:
Rooma karneval. Rimski-Kor-
sakov: Hispaania capriccio.
Svendsen: Pariisi karneval.
Grabner: Perkeo (süit puhk-
pillidele). Mozart: Muusikaline
nali. Dvořak: Karnevali-ava-
mäng
23.40 öö- ja tantsumuusika. Or-
kester, klaveriduo ja lõbus in-
strumentaalkvartett
1.00—3.00 öökonsert*. Beetho-
ven: Duo viiulile ja tsellole;
Kontsert viiulile ja orkestrile,
D-duur. Bruckner: IV sümfoonia

LEIPZIG 382,2/785/120
17.00—18.50 pärastlõunakont-
sert. Orkester. Mozart: Sere-
naad kahele oboele, kahele
klarinetile, kahele fagotile ja
kahele sarvele, Es-duur nr. 11
(K. 375); Adagio ja rondo
kammerorkestrile; Divertimen-
to nr. 7, D-duur (K. 205); 6
saksa tantsu (K. 567). Lort-
zing: „Tsaar ja puusepp“, ava-
mäng. Nicolai: balletimuusika
oop. „Windsori lõbusad nais-
sed“. R: Strauss: süit oop.
„Roosikavaler“
19.00—19.30 lõbus saade
20.10 paraadmarsse
21.00—23.00 kirev saade
23.30—1.00 kirev saade

FRANKFURT 251/1195/25
17.00 kammermuusika
18.30—19.00 pärastlõunakontsert
Orkester. Kavas: Keler-Bela,
Damm, Strauss, Lincke, Friede-
mann, Winkler, Kletzki, Rust,
Lehar jt.
19.30—20.00 heliplaate
20.10—21.20 „Tantsime vana ja
moodsa muusika järgi“, sõja-
väeorkester ja tantsukapell. Ka-
vas: Lüdecke, Zeller, Raymond,
Rixner, Rosos, Kreuder, Mohr,
Klose jt.
21.30—23.00 „Ilus mõldrineiu“,
Schuberti muusika
23.30 öömuusika (Kl)
1.00—3.00 öömuusika (S)

MÜNCHEN 405,4/740/100
17.00—17.40 „Galantsest ajas-
tust“, muusikalisi kuuldepilte
18.10—19.45 ajaviitemuusika.
Orkester, harf, sopran
20.10 soovikontsert
21.00—22.00 tantsumuusika
22.20—23.00 kammermuusika*
23.20 klaver*
23.40—1.00 öömuusika (Kl)
DAVENTRY
16.86 m 19,76 m 25,53 m 31,55 m
11.15—12.00 briti ajaviitemuusi-
ka. BBC Empire-orkester

13,93 m 13,97 m 16,86 m 19,76 m
12.45 kinoorlel ★ 13.15 varietee-
saade* ★ 14.1E tantsumuusika*
★ 14.25—15.00 BBC orkester ★
15.15—15.30 klaver

13,97 m 16,86 m 19,82 m 25,53 m
16.00—16.15 muusika ★ 17.00—
17.30 Hastingsi linnaorkester ★
18.30—19.00 varieteesaade*
16,86 m 25,53 m 31,55 m 49,59 m
19,20 G. Parkingtoni kvintett ★
19.40—20.00 bariton ★ 20.20—
20.45 Caruso* ★ 21.00 varietee-
saade ★ 22.00 ajaviitemuusika ★
22.30—23.00 „Krahh Monte Cris-
to“, romantiline melodraama,
VII osa
19,76 m 31,32 m 31,55 m
23.35—24.00 ajaviitesaade ★ 0.30
—1.00 tantsumuusika
31,32 m 31,55 m 49,12 m
1.20 Mendelssohn: III sümfoonia.
BBC Empire-orkester ★ 2.00
—2.40 ajaviitesaade ★ 3.00—3.30
M. Flome ja ta band
25,53 m 31,32 m 31,55 m 49,12 m
4.50—5.30 BBC Empire-orkester
★ 5.50—6.20 orel

RADIO-COLON. — PARIIS
25,24 m
9.30—10.00, 10.15—11.00 ja 11.30
—11.40 heliplaate
19,68 m
13.00—13.45 heliplaate ★ 14.15—
14.45 ja 15.00—15.30 muusika
ülekanne ★ 16.20 heliplaate ★
15.30—17.55 ajaviitemuusika. Or-
kester, vokaalkvartett ja -solist
25,24 m
19.00—20.50 muusika ülekanne
★ 22.30—0.30 ülekanne
25,60 m
1.15—2.15, 3.00—3.15, 5.00—6.00 ja
6.45—7.45 heliplaate

ZEESEN
16,89 m 19,74 m 31,38 m 31,45 m
7.10—8.00 ja 8.15—8.50 kirevaid
helisid ★ 10.00 ungari tants ja
laule ★ 10.45—11.15 Hummel:
Septett ★ 12.00 tantsumuusika ★
13.00—14.00 ja 14.15—14.55 aja-
viitekontsert ★ 15.15—15.45 tantsu-
muusika ★ 16.30 saksa marsse
★ 16.45—17.45 lõbus tund
19,85 m 25,49 m 49,83 m
17.45—18.15 ja 18.50—19.15 aja-
viitemuusika ★ 20.00—21.00 sak-
sa ajaviitemuusika ★ 21.30 klaver
★ 22.00—22.45 rahvuslik õhtu
19,63 m 19,74 m 25,49 m 31,38 m
31,45 m
24.00 „Bellmanni-pidu“ ★ 0.30—
0.45 saksa marsse ★ 1.15—2.15
lõbus tund ★ 2.30—3.15 tantsu-
muusika ★ 3.45—4.00 tantsu-
muusika ★ 4.30—5.15 filmitund

ROOMA 25,40 m
12.00 teated. — Ajaviitemuusika.
13.00 teated. — Kammermuusi-
ka ★ 14.30—15.45 teated. — Rah-
vusmuusika ★ 17.00 teated. —
Ajaviitemuusika ★ 18.15—19.15
teated. — Operimuusika

31,13 m
19.20—20.00 araabia saade ★
22.00—24.00 muusika (Ml) ★ 1.00
teated. — Orkestrikontsert ★
2.30—4.00 teated. — Rahvusmuu-
sika
RUYSSELEDE 29,04 m
20.30 marsse ja sõjaväelaule* ★
21.00—21.30 Wagneri helisid*

PHOHI — EINDHOVEN
16,88 m
15.40—16.00 Griegi-saade* ★ 16.40
—17.00 ajaviitesaade*

**Kui räägitakse heast
raadiost,
siis öeldakse RET.**

TEISIPÄEV

15. veebruar

17.00 Lahti: Sõjaväeorkester
17.00 D-sender: Ajaviitemuusika
17.40 Riia: Bizet' helindeid
18.55 Budapest: Ungari laule
19.00 Berliin: Ajaviitemuusika
19.45 Lahti: Orkestrikontsert.
Solist: E. Zathureczky
(Tšaikovski: Viiulikont-
sert)
20.00 T.T.T.: Leedu klaveri-
muusika
20.30 Praha: Milhaud: „Christo-
phe Colomb“
20.30 Leipzig: Massenet' ooper
„Manon“
20.40 T.T.T.: Orkestrikontsert
22.00 Milano: Rocca oop. „Di-
buk“
22.10 T.T.T.: Dvořak: Tšello-
kontsert*
23.20 Kopenhaagen: Opereti-
muusika
24.00 Breslau: Schumann: Viili-
sonaat
0.20 Budapest: Mustlaskapell

TALLINN 219,6/1366/1
TÜRİ 410,4/731/38
TARTU 586/512/0,5

7.00 äratusmäng. Võimlemine
7.20 päevauudiseid
7.25 hommikukontsert.*
Marchesi: La Folletta. Viini
laul „Vana Stefanitorn“ — or-
kester. Drigo: Arlekiini miljo-
nid. Abraham: laul op. „Sa-
voy ball“ — M. Taubmann
(elektrond). Hall: valss „Tuul-
te pulmad“ — salongorkester.
Pop. Kreuderi meloodiaist —
H. Schimmelpennig (kinoorlel).
Mendelssohn: Kevadlaul. Dvořak:
Laulud, mida ema laulis —
orkester. Lehar: laul op.
„Eva“ — E. Vaarman (sopran).
Romberg: pop. op. „Körve
laul“ — band.
8.15 hommikupalvus — õp. A.
Eilart.
8.35 Türi: Jäateade ja helipl.
Tallinn ja Tartu: Kitarrisoo-
lised.*

9.00 perenaistele. Turuteated,
16.55 reklaam
17.05 lastele. „Vanaema maalt“,
M. Lehtose kuuldemäng
17.35 Türi: Jäateade ja helipl.
Tallinn ja Tartu: Heliplaate
17.50 dr. med. S. Lind: Mida
peame igapäevases elus teadma
tervishoiu-ala seadustest ja
määrustest
18.10 kohvikumuusika „Kulta-
sest“. Sibelius: Kurb valss.
Hermann: Unistus. Ketelbey:
Hõbepilveke. Rachmaninov:
Serenaad. Frederiksen: ballett
„Piazza del popolo“.

18.40 päevauudiseid
19.00 õige aeg. Ilmateade
19.05 Valimiste saade.
Niksmann: marsš „Eesti hu-
saar“ — Tallinna garnisoni
puhkpilliorkester. Kõne — riigivolikogu kandidaat minister
N. Viitak. Aavik: Eesti rap-
poodia — RR orkester. Ploom:
marsš „Kodumaa kaitsjad“ —
Tallinna garnisoni puhkpilli-
orkester.
19.35 eesti keel — R. Kress
20.00 Leedu klaverimuusika.
Leedu klaverikunstnik B. Dva-
rionas. Šimkus: Siluetid. Gruo-
dis: Leedus; Gruodis: Adagio

ja skertso pateetiliseist sonaa-
dist. Čiurlionis: Prelüüde.
20.30 aktuaalne kümmeminut.
20.40 orkestrikontsert. RR or-
kester, juh. F. Nikolai. Rust:
avam. „Kalju meres“. Lodge:
Moodne valss. Gomes: Fantaa-
sia. Sibelius: Elegia. Naprav-
nik: Fandang. Ries: Perpetu-
uum mobile. Arenski: Variati-
sioone Tšaikovski viisist „Kui
laps veel oli Jeesus Krist“.
Mac Dowell: Skertso. Tšai-
kovski: Balletisüit.
21.50 kirjanudlikke uudiseid
22.00 õige aeg. Päevauudiseid
22.10 Instrumentaalkontsert
(XVII). Dvořak: Kontsert tsel-
lole ja orkestrile, op. 104 (Al-
legro — Adagio ma non tropo
— Finale, Allegro moderato)*.
— E. Feuermann ja Berliini
riigiooperi orkester. Set-
letusi — A. Üksip.
23.00—23.10 esperantokeelne nä-
dalakoorina

LAHTI 1807,7/166/150
Helsingi 335 Viiburi 569,3

11.45 kooliraadio
14.00 üliõpilaskonna meeskoori
saabumine ameerikareisilt
16.15—16.55 soome kooliraadio
Lahti, soome keeles
17.00 sõjaväeorkester. Krohn-
Toivonen: „Andrea“, marsš.
Mozart: „Figaro pulm“, ava-
mäng. Wagner: meloodiaid
oop. „Lohengrin. Luigini:
Egiptuse ballett. Kaski-Muuk-
ka: Alla marcia. Kaski: Kar-
jala süit. Berlioz: Ungari
marsš
18.00 loeng
18.20 laul. Eva Kotilainen-
Virkki. Kavas: Kotilainen, Me-
rikanto, Melartin
18.40—18.50 veste
19.15 „Veebruar — külm kuu“,
talvine kuuldepilt
19.45 orkestrikontsert. Solist:
E. Zathureczky, viiul (Tšai-
kovski: Viiulikontsert)
20.50 reportaaž
21.10 luuletus
21.15—21.45 mandolliniansambli.
Lincke: „India riigis“, avam.
Waldteufel: „Kõige armsam“,
valss. Merikanto: Album III.
Kuula: 2 idabotnika polkat

Helsingi, rootsi keeles
17.00 sõjaväeork. Lahtist
18.00 lastele
18.25 veste perenaistele
18.40—18.50 turuteateid
19.15 loeng
19.45 kontsert Lahtist
20.50 laul*
21.00—21.45 laulumäng „Minu
õde ja mina“
22.10—22.55 laulumängu järg

RIIA 238,5/1258/15
Madona 514,6 **Kuldiga** 271,7

7.25—8.00 heliplaate
12.00—12.30 heliplaate
13.05—13.35 Riia: heliplaate
16.00—17.15 romantiline muusi-
ka. Orkester. Weber: „Pre-
ziosa“, avamäng. R. Strauss:
valss oop. „Roosikavaler“. Da-
vid: Introdüksioon ja variati-
sioonid Schuberti teemal klar-
netile. — Schuberti laule*.
— Weber: Klarinetikontsert nr. 2.
Joh. Strauss: Keisrivalss. Gounod:
fantaasia oop. „Faust“
17.40—18.30 Bizet' helindeid.
Orkester. „Arleslanna“, I ja
II süit. Fantaasia oop. „Pär-
liotsjad“
19.00—19.30 ajaviitemuusika*
20.15—20.30 läti koorilaule
21.15 leedu klaverimuusika.

B. Dvarionas. Simkus: Siluetid. Gruodis: Leedus: Adagio ja skertso Pateetilised sonaadist. Ciurlionis: Prelüüdid 21.45—22.00 ajaviitemuusika* 22.15 ajaviite- ja tantsumuusika hotellist „Rooma“ 23.15 ingliskeelne kroonika

KAUNAS 1961/153/7
Klaipeda 531/565/10

18.15—19.15 ajaviitemuusika
20.30—21.00 kontsert
21.20—21.35 laul
21.50—22.20 heliplaate
22.35—22.50 laul
23.00—23.30 kontsert

VARSSAVI 1339,3/224/120
Poznan 345,4 **Vilno** 559,7

Lwow 377,4 **Katowice** 395,8

7.40—8.00 heliplaate
8.15—9.00 heliplaate
13.05—14.00 lõunasaade
17.15—17.50 tantsumuusika
18.15—18.50 kammermuusika.
Ravel: Trio. Debussy: Tšello-sonaata
20.30—20.50 poola koorilaule
21.00—21.45 muusikaline mosaiik. Salongkvintett, klaveriduo, trio ja vokaalsolist
22.00 orkestrikontsert
23.00—23.50 tantsumuusika

STOKHOLM 426,1/704/55

Motala 1388,9 **Göteborg** 318,8

Hörby 265,3 **Sundsvall** 499,2

18.25—13.50 heliplaate
14.00—15.00 ajaviitemuusika.
H. Duvanderi orkester
15.15—15.40 ajaviitesaade
19.00—20.00 heliplaate
20.30—21.00 „Ol' man river“, popurrii. Karin Juel, koor ja Waldimiri orkester
22.30—22.45 Jeanette MacDonald*

23.15—24.00 orel ja koor

KOPENHAAGEN 255,1

Kalundborg 1250/240/60

13.00—15.00 L. Preili ansambel
15.30—17.30 orkester
18.50—19.15 heliplaate
22.40—23.00 laul
23.20 operetimuusika. Orkester. Suppé: „Boccaccio“, avamäng. Joh. Strauss: valss op. „Viini veri“. Offenbach: balletimuusika op. „Röövlid“. Lehar: „Mustlase armastus“, avamäng. Kalman: katkendid op. „Mustlasprimas“
0.15—1.30 tantsumuusika

OSLO 1153,8/629/20

Trøndelag 476,9/629/20

18.25—19.15 kontsert*
20.35—21.00 laul
21.25—22.40 orkester. Kavas: Rachmaninov, Mozart, Bece, Ketelbey, Händel, Sibelius, Grieg, Hindemith, Schubert, Hjellemo, Saint-Saëns, Granados, Waldteufel jt.
23.30—24.00 viul. Sinding: Süit a-moll. Schubert-Wilhelmij: Ave Maria. Wieniawski: Skertso-tarantella

DROITWICH 1500/200/150

London 261,1 **Scott-N.** 285,7

13.00—13.25 heliplaate
13.45—14.15 kammermuusika
14.45 heliplaate
15.30—16.00 C. Sharpe'i sekstett
18.00 H. Englemani kvintett ja ksilofon. Kavas: Ives, Strauss, Mordish, Ansell, Engleman, Wicks, Kern
18.30 heliplaate
19.00—19.40 C. Ernesco ja ta kvintett. Kavas: Mihaly, Stacey, Engleman, Ewing, Wright, Kreisler, Solomon, Silver jt.
20.25 kinoorel
21.00—21.30 tšello ja klaver. Bush: Kontsertpala tšellole ja klaverile, op. 17. Debussy-Ronchini: Ariette. Saint-Saëns: Allegro appassionato

22.00—23.00 variiteesaade
24.00—0.45 **Raymone orkester**. Schumann-meloodiaid. Bartok: Rumeenia rahvatants. Mozart: Kontratantsud. Brahms: 3 ungari tantsu. Bizet: Mustlastants J. Strauss: „Waldmeister“, avamäng
1.00 Grosvenor House'i tantsuband
1.30—2.00 tantsumuusika*

LONDON-R. 342,1/877/70

18.15—19.00 ungari mustlaskapell
20.00—20.40 **BBC orkester**. Purcell-Rootham: Tantsud. Widor: Serenaad. Goldmark: Skertso A-duur, op. 45. Bridgewater: Prunella. Chabrier: „España“, rapsoodia
21.30 ajaviitesaade
21.50 kuuldemäng
22.50 koorilaul
23.15 klaveriduo
23.30—24.00 J. Hylton ja ta band
0.25 Grosvenor House'i tantsuband
1.30—1.50 heliplaate
SOTTI-REGIONAL 391,1/767
18.15—19.00 mustlaskapell (LR)
20.00—20.35 puhkpilliorkester. Kavas: Bidgood, Kennet, Lotfer, Hume, Zehle
20.50—21.00 akordion
21.30 variiteesaade
21.50 „Mary, soti kuninganna“, kuuldemäng
22.50—23.20 soti laule ja tants. Orkester ja kontraait
23.30—24.00 tantsumuusika (LR)
0.40 tantsumuusika (LR)
1.30—1.50 heliplaate

RADIO PARIS 1648/182

18.00—19.00 kontsert
19.10—20.00 ajaviitekontsert. Orkester. Kavas: Ravel, Tsai-kovski, Schubert, Ganne, Dvo-fak, Debussy, Hahn
22.15—23.15 kammermuusika

PARIS P.T.T. 431,7/695

19.00—19.45 heliplaate
20.30 duetistid Lena ja Dora
20.45—21.00 meloodiaid Tirolist
22.30—0.30 Yvaini operett „Ta bouche“
0.45 heliplaate

LILLE 247,3/1213/60

20.00—20.30 heliplaate
22.30—0.30 operett (P)

BRÜSSEL 321,9/932/15

19.00—19.45 salongorkester
20.30—20.45 heliplaate
21.00—21.30 heliplaate
22.00 ajaviitesaade
23.00—24.00 van Durme helindeid. Orkester ja solistid
0.10—1.00 heliplaate

HILVERSUM II 301,5/995

18.50—19.25 KRO-melodistid
19.45—20.25 KRO-melodistid
21.55 Maestrichti linnaorkester ja klaver. Schumann: „Man-fred“, avamäng. Grieg: Klaverrikontsert A-duur, op. 16. Chopin: Hällilaul, op. 53: Masurka, op. 59 nr. 3. Barkarool, op. 60. C. Franck-Pienné: Prelüüd, koraal ja fuuga
23.40—0.10 KRO orkester
0.20 KRO orkester
1.10—1.40 heliplaate

PRAHA 470,2/638/120

17.10—18.10 muusika (Br)
18.30—19.00 A. Brosa. Lalo: Hispaania sümfonia. Granados: La maja el ruisenor. de

Falla: Jota; Nana. Sarasate: Jota aragonesa
19.10—19.45 solistid ja koor
20.30—23.00 Milhaud: „Christophe Colomb“
23.15 tantsumuusika

BRATISLAVA 299/1004

17.10—18.10 ajaviitemuusika. Orkester. Marie: „Karneval“, süit. Sarasate: Andaluusia romanss. Gebhardt: „Maske-raad“, kontsertvalss. Siede: Tants. Mory: Hispaania serenaad. Dusik: „Myra“, avam. Smatek: „Arlekin“, internetso. Lukeš: „Colombine“, valss. Aust: Marsš
18.30—19.00 Wachsmann: Keelpillikvartett nr. 4
19.10—19.30 laul
20.30—23.00 Milhaud: „Christophe Colomb“ (Pr)
23.30—24.00 fantaasia slovak rahvalauludest. Mustlasorkester

VIEN 503,8/592/100

Linz ja Graz 338,6/886/15

17.05—18.00 orkester
18.40—19.10 „Tantsurütmid kaasaegs klaverimuusikas“
20.40ooperi- ja operetimuusika. Bass-bariton ja orkester. Kavas: Mozart, Nicolai, Lortzing, Strauss, Suppé, Millöcker
21.40—21.55 vokaalsolist
23.20—0.30 tantsumuusika

BUDAPEST I 549,5/546/120

Nyiregyhaza 267,4/1122/6,25

Miskolcz 208,6/1438/1,25

18.00—18.30 orkester
18.55—19.35 ungari laule. Maria Fazenas mustlaskapelli saatel
20.15—21.00 vanu ungari marsse. Puhkpilliorkester
21.20—22.20 heliplaate
22.45—24.00 **Budapesti kontsertorkester**. Auber: „Portici tumm“, avamäng. Ippolitov-Ivanov: „Kaukaasia eksiisid“, süit. Weiner: Karneval. Zador: Variatsioonid ungari rahvalaulu teemal. Strauss: „Cagliostro Viinis“, valss
0.20—1.00 mustlaskapell

BUKAREST 364,5/823/12

18.20—19.00 Masseneti helitöid*
19.15—19.40 Mozart: Kvintett klaverile ja puhkpillidele
20.00 vokaalsekt
20.30—21.30 sümfoniakontsert
21.45—22.30 sümf.-konts. järg
22.45—23.45 restoranmuusika

BEograd 437,3/686/20

18.05 rahvalaule
18.35 orkester
19.55—20.30 kvartett
21.00 „Comedian Harmonistid“
21.30 kammerkontsert
22.30—23.00 heliplaate
23.20—23.45 laul

ROOMA 420,8/713/50

Bologna 304,3 **Bari** 283,3

20.30—21.00 ajaviitemuus. Ork.
21.30 ajaviitemuusika. Ork.
22.00 puhkpilliorkester
23.15 ajaviitemuusika. Ork.
23.45—24.00 tantsumuusika
0.15—0.50 tantsumuusika

MILANO 368,6/814/50

Trieste 263,2/1140/10

20.30—21.00 ajaviitemuus. Ork.
21.30 ajaviitemuusika. Orkester
22.00 **Rocca ooper** „Dibuk“, Ulekanne Trieste „Giuseppe Verdi“ teatrist

BERMUNSTER 540/556

18.00—19.00 muusika
21.15—23.25 kontsert

D-SENDER 1571/191/60

7.30—9.00 hommikumuusika
12.30 heliplaate
13.00—14.45 lõunamuusika. Orkestrid ja sopran
15.00—16.00 ajaviitemuusika
16.15—16.40 armsamaid slaagerikomponiste*

17.00 pärastlõunamuusika. Orkester. Richartz: Romantiline avamäng. Grabner: Lõbus muusika. Blume: Väike kodumuusika keelpillidele. Kaiser-Eric: Corsica süit. Brust: Idapreisi kaluritants. Sibelius: „Pelleas ja Melisande“, süit. Friedemann: Slaavi rapsoodia. Fischer: Idamaa miniatüürid. Joh. Strauss: balletimuusika op. „Rüütell Pasman“
19.00 saksalaule
19.25—19.40 J. Manén mängib*
20.10 ajaviitemuusika. Balalajkaorkester ja vokaalsolistid
21.00 Puškin: „Padaemand“, jutustus
21.30—22.00 ajaviitemuusika. O. Kernbachi kapell
23.30—23.45 Kreutzer: Triosonaat flöödile, tšellole ja klaverile
24.00—1.00 poola laule ja tantsu*

BERLIN 356,7/841/100

7.30—9.00 hommikumuusika
13.00—15.00 lõunakontsert. Tantsukapell, šrammelansambel ja saksofonkvintett
15.15 „Mida pakuvad Berliini ooperilavand?“*
16.00—17.00 ajaviitemuusika. H. Buschi kapell
17.30—18.30 E. Schneidewindi kapell. Ulfig: Noored sõbrad. Richartz: Unelmameloodiaid. Lautenschläger: Kunstnikupigi. Ailbuth: Hutzi-Punzi. Zimmer: Laulev tuul. Lubbe: Mälestus. Siede: Tüll ja pitsid. Johann Strauss: Sievering. Fucik: Firenze marsš

19.00—20.00 ajaviitemuusika. H. Buschi kapell. Raymond: Sassa. Winkler: Napoli tänavalaulja. Künneke: Melankoolne valss. Grothe: Kuulake mustlasi. Busch: Mu noorusajal. Erhard: Capriccio. Strassmann: Punases valguses. Kapeller: Olin kord vintsi. Rixner: Poesia. Enders: Tüdruk, ma olen sulle nii hea. Macheroni: Ütled mulle nii kergelt adieu. Schulenburg: Pusta muinasjutt

20.10—20.45 avamänge*. Kreutzer: „Öölaager Granados“. Adam: „Kui oleksin kuningas“. Auber: „Portici tumm“. Suppé: „Padaemand“
21.00 karnevalihelid. Orkester
22.00—23.00 itaalia-ungari sõjaväekontsert
23.30—1.00 ajaviitemuus. (H)

KÖNIGSBERG 291,0/1031

7.30—9.00 hommikumuusika
13.00—15.00 lõunakonts. (Bin)
15.15—15.55 ajaviited
17.00—18.50 **ajaviitekontsert**. Orkester ja bass, Mozart: Türgi marsš: „Titus“, avam.; aaria oop. „Võlulööb“, Grieg: Norra tantsud. Smetana: Moldau. Verdi: aaria oop. „Don Carlos“ Gounod: balletimuusika oop. „Faust“. Reznicek: Avamäng naljamängule. Tsai-kovski: aaria oop. „Eugen Onegin“. Glasunov: Kontsertvalss. Besch: Idapreisi tants. Verdi: Hümna ja marsš
19.10—19.50 serenaade ja ballaade
20.10—22.00 kirev tantsuõhtu. Orkester, E. Börscheli kapell ja solistid
22.15—23.00 kuuldepilte
23.35—1.00 marsse

BRESLAU 315,8/950/100

6.30—7.00 heliplaate
7.30—9.00 hommikumuusika
13.00—15.00 lõunakontsert. Ork.
15.15—16.00 ajaviitemuusika
16.30 muusikaline muinasjututund
17.00—19.00 ajaviitekontsert*. Kavas: d'Albert, Rust, del Campo, Francaix, Sibelius, Liszt, Colombo jt.
19.20—19.45 bariton
20.40 mandoliinimuusika

KOMPVEK
TILK piima
KAWÉ

21.00—22.00 rahvamuusika
22.05—23.00 rahvalik saade
23.30 tšello. Tessorini: Sonataat F-duur. Bach: Air. Haydn: Menuett. Tartini: Variatsioonid Corelli gavoti teemal
24.00—0.30 Schumann: Viiulisonaat d-moll, op. 121

HAMBURG 331,9/904/100

17.00 ajaviitemuusika
18.15—19.00 kirev tund
20.10—21.00 katkendeid Verdi oop. „Otello“*
21.10—23.00 suur galaõhtu. Solistid ja orkester
23.30—1.00 ajaviite- ja tantsumuusika. Orkester ja tantsumuusika

KÖLN 455,9/658/100

17.00—19.00 ajaviitemuus. (DS)
20.10 Schumann: Karneval
20.30 karnevalisaade
21.30—1.00 suur tantsoõhtu

STUTTGART 522,6/574/100

17.00—19.00 pärastlõunamuusika. Orkester, akordioniduo
20.15 „Tants ooperis“*
21.00 ajaviitesaade
22.00—23.00 Händeli-saade
23.35 tantsumuusika ja ajaviitemuus.*
1.00—3.00 öökonsert (F)

LEIPZIG 382,2/785/120

17.00—18.40 pärastlõunakonsert. Orkester. Blon: Marss. Lehar: valss op. „Mustlase armastus“.
Schmalstich: Sere-naad. Körke: Lauluopurrii. Suppé: „Ilus Galathee“, avamäng. Mascagni: intermetso oop. „Talupoja au“. Puccini: meloodiaid oop. „Madame Butterfly“. Ziehrer: „Viini neidud“. valss. Rhode: „Veski orus“, karakterpala. Zeller: meloodiaid op. „Linnukaupleja“. Joh. Strauss: „Kerge veri“, galopp
19.00—19.30 marse ja laule
20.10—20.25 prantsuse klaverimuusika*
20.30—23.35 Massenet' oop. „Manon“. Nimosas Maria Ce-botari. Ülekanne Riigiooperist
23.45—1.00 ajaviitemuus. (H)

FRANKFURT 251/1195/25

17.00—19.00 ajaviitemuus. (Kb)
19.30—20.00 heliplaate
20.10 ajaviitemuusika. Kavas: Wemheuer, Glasunov, Blumer, Grothey, Sarasate, Weber, Chopin, Schneider jt.
21.00 „Võõrad maad saksa muusikas“, orkester. Beethoven: Türgi marss. Volkman: Kolm ungari pilti. Graener: Rootsi tantse. Rust: „Suvepäev Lidol“, itaalia avamäng. Unger: Pilte idast. Niemann: „Vanaga Hiina“, süit. Holtzwardt: „Jaapani luuletused“, väike süit. Niemann: Vana-Egiptuse tempelitants
22.15—23.00 kuuldemäng
23.45 ajaviitemuusika (H)
1.00—3.00 öökonsert*. I Wagneri ooperimuusika. — II, Lallo: Hispaania sümfonia viiulile ja orkestrile. Debussy: „Meri“, sümfoniiline poeem

MÜNCHEN 405,4/740/100

17.00—17.40 kammermuusika. Bach: Sonata viiulile ja klaverile (Kielflügel). Scarlatti: Klaverisonaat. Bach: Sonata viiulile ja klaverile, E-duur
18.10—19.50 sõjaväeorkester*
20.10 muusikaline naljamäng
22.00—23.00 ajaviitemuusika. Orkester
23.30—1.00 ajaviitemuus. (H)

DAVENTRY

16.86 m 19,76 m 25,53 m 31,55 m
10.15—11.15 varieteesaade*
11.30—12.00 G. Parkingtoni kvintett
13.93 m 13,97 m 16,86 m 19,76 m
13.15 briti rahvalaule. Vokaalansambel + 13.35 Sibelius: II sümfonia. BBC sümfoniaorkester
★ 14.45—15.30 ajaviitemuusika

13,97 m 16,86 m 19,82 m 25,53 m
16.00 ajaviitesaade* ★ 16.40 klassikaline muusika* ★ 17.00—18.00 meloodiaid* Orkester ja meeskoor ★ 18.20—18.40 tšello
16,86 m 25,53 m 31,55 m 49,59 m
19.20—20.00 tantsumuusika* ★ 20.20—20.30 klaver ★ 21.00—21.30 tšello ja klaver. Bush: Kontsertpala tšellole ja klaverile, op. 17.
Granados: Intermetso. Saint-Saëns: Allegro appassionato* ★ 22.00—23.00 muusikaline komöödia

19,76 m 31,32 m 31,55 m
24.00 Raymonde orkester ★ 0.45—1.00 bariton
31,32 m 31,55 m 49,12 m

1.35 Brahms: IV sümfonia. BBC Empire-orkester ★ 2.20—2.40 vanu laule ★ 3.00—3.30 kinoreel
25,53 m 31,32 m 31,55 m 49,12 m
4.20—5.00 revüü ★ 5.15—5.30 klaver

RADIO-COLON. — PARIIS

25,24 m
9.30—10.00. 10.15—11.00 ja 11.30—11.40 heliplaate
19,68 m
13.00—13.45 heliplaate ★ 14.15—14.45 ja 15.00—15.30 muusika ülekanne ★ 16.30—17.55 teatrisaade

25,24 m
19.00—20.50 muusika ülekanne ★ 22.30—0.30 ülekanne

25,60 m
1.15—2.15. 3.00—3.15. 5.00—6.00 ja 6.45—7.45 heliplaate

ZEESEN

16,89 m 19,74 m 31,38 m 31,45 m
7.10—8.00 ja 8.15—8.50 ajaviite-line konsert ★ 9.30 orkestrikonsert ★ 10.30—11.30 lõbus tund ★ 12.00 uus saksa ajaviitemuusika ★ 13.00—14.00 ja 14.15—16.00 filmitund ★ 17.15—17.45 klaver

19,85 m 25,49 m 49,83 m
17.45 ajaviitemuusika ★ 18.15—18.45 Brahms. Keelpillikvartett a-moll ★ 18.50—19.10 ajaviitemuusika ★ 20.00—21.00 „Viilulid laulavad. valsid kõlavad“ ★ 21.30—23.00 Verdi ooper „Maskiball“

19,63 m 19,74 m 25,49 m 31,38 m
31,45 m

24.00—0.45 ungari tantse ja laule ★ 1.15—2.15 uus saksa ajaviitemuusika ★ 4.15 rahvuslik õhtu ★ 5.00—5.25 Hummel: Septett

ROOMA

25,40 m
12.00 teated. — Kammermuusika ★ 13.00 teated. — Ooperimuusika ★ 14.30—15.45 teated. — Ajaviitemuusika ★ 17.00 teated. — Orkestrikonsert ★ 18.15—19.15 teated. — Ajaviitemuusika
31,13 m
19.20—20.00 araabia saade ★ 22.00—0.30 Rocca ooper „Dibuk“ (M) ★ 1.00 teated. — Ooper (üks akt) ★ 2.30—4.00 teated. — Orkestrikonsert

RUYSSELEDE 29,04 m

20.30 ajaviitemuusika*. Kavas: Teike, Doring, Kornovalov, Grieg, Bihari, Bvrne, Gourley jt. ★ 21.00—21.30 katkendeid Wagneri oop. „Lohengrin“*

PHOHI — EINDHOVEN

19,71 m
10.30—12.00 Philipsi katsesaated Austraaliale ja Uus-Meremaale sega-eeskavaga

16,88 m
16.20—17.00 orkestrikonsert

31,28 m
21.00—22.30 Philipsi katsesaated Aafrikale sega-eeskavaga

16,88 m
16.20—17.00 orkestrikonsert

31,28 m
21.00—22.30 Philipsi katsesaated Aafrikale sega-eeskavaga

16,88 m
16.20—17.00 orkestrikonsert

31,28 m
21.00—22.30 Philipsi katsesaated Aafrikale sega-eeskavaga

16,88 m
16.20—17.00 orkestrikonsert

31,28 m
21.00—22.30 Philipsi katsesaated Aafrikale sega-eeskavaga

16,88 m
16.20—17.00 orkestrikonsert

31,28 m
21.00—22.30 Philipsi katsesaated Aafrikale sega-eeskavaga

16,88 m
16.20—17.00 orkestrikonsert

31,28 m
21.00—22.30 Philipsi katsesaated Aafrikale sega-eeskavaga

KESKNÄDAL

16. veebruar

17.00 D-sender: Ajaviitemuusika
18.00 Bukarest: G. Stefanescu kapell

18.55 Budapest: Mustlaskapell

19.30 T.T.T.: Leedu vabariigi XX aastapäeva kava

20.05 T.T.T.: Leedu vabariigi XX aastapäeva aktus

20.05 Lahti: Palmgreni-konsert

20.35 Viin: Orkestrikonsert

21.00 T.T.T.: Pidulik konsert leedu helitöist

21.45 Stokholm: Sõjaväeorkester

22.00 Varsavi: Chopini klaverimuusika. S. Szpinalski

22.00 Rooma: Flotowi ooper „Marta“

22.00 Berliin: Ajaviitemuusika

22.15 Droitwich: Sümfonia-konsert

23.00 Varsavi: Ewa Bandrowska-Turska (laul)

23.00 Budapest: Mustlaskapell

23.15 Milano: Kammermuusika

23.20 Kopenhaagen: Orkester

23.25 Droitwich: Sibelius: II sümfonia

23.25 Droitwich: Sibelius: II sümfonia

TALLINN 219,6/1366/1

TURI 410,4/731/38

TARTU 586/512/0,5

7.00 äratusmäng. Võimlemine.

7.20 päevauudiseid

7.25 hommikukonsert*

Lortzing: avam. „Tsaar ja puusepp“ — orkester. Fischer: Perpetuum mobile — kolm

Odeon-virtuoosi. Korpela: valss „Muisto“. Coates: süit „Suvepäevad“ — orkester. Golwyn: intermetso „Ekvilibristika“ — kolm

Odeon-virtuoosi. Mackeben: Olen naine armastusele. Fenyès: Merci, mon ami — V. Kask (alt). Strauss: valss „Lood Viini metsast“ — orkester

ja koor. Volkman: Sere-naad. Rimski-Korsakov: Kimalase lend — orkester.

8.15 hommikupalvus — õp. T. Tallmeister.

8.35 Türi: Jäateade ja helipl.

Tallinn ja Tartu: Avamänge*

9.00 Tallinn ja Türi: Turuteated

16.55 reklaam

17.05 prantsuse keel — mag. K. Kann

17.35 Türi: Jäateade ja helipl.

Tallinn ja Tartu: heliplaate

17.50 põllumajanduslikke teateid

18.00 Agr. A. Eslas: Põllutõõristade ja masinate hindade

kujunemisest eelolevaks hooajaks

18.15 lõõtspillilugusid. K. Kikas. Valss „Magus uni“. Polka „Kui naine mind pahandab“.

Vengerka. Pajiljoni-polka. Valss „Küll kurblik on poiss-mehe elu“. Teike: marss „Vanad sõbrad“.

18.40 päevauudiseid.

19.00 õige aeg. Ilm. Hinnad.

19.05 Valimiste-saade.

Ernesaks: marss „Kotkarist“ — Tallinna garnisoni puhkpilliorkester. Kõne — riigivolikogu kandidaat dir. J. Põdra. Reiman: Menuett. Aav: Parafraas rahvaviisist — RR orkester. Jürgenson: marss „Kodu“

Tallinna garnisoni puhkpilliorkester.

Leedu vabariigi XX aastapäeva kava

19.30 Leedu iseseisvuse süünd — Eesti-Leedu ühingu esimees A. Uesson.

19.45 Leedu soololaule. Leedu riigiooperi solist J. Augaityte (sopran). Rahvalaul „Sealpool merd“. Karnavičius: aaria oop. „Radvila Perkunas“. Jakubenas: Romanss. Šimkus: Vaikus; Aasal.

20.05 Leedu vabariigi XX aastapäeva aktus (Estonia) kontsertsaalist). 1. Avasõna — A. Uesson. 2. Tervitused: Eesti välisminister F. Akel. Leedu haridusminister J. Tonkunas. Leedu-Eesti ühingu esindaja S. Jankauskas. 3. Gerdas: Kaunil soojal sügiseajal. Türipu: Küll hilgavad tähed. Šimkus: Sõdurite laul — „Raudami“ segakoor K. Leinuse juhatusel. 4. Rahvalaul „Sealpool merd“. Banaitis: Oma kõlava lauluga. Šimkus: Vaikus — J. Augaityte. 5. Leedu klaverilindeid — Leedu klaverikunstnik B. Dvarionas. 6. Šimkus: Aasal. Ernesaks: Pea kohal toomeke — J. Augaityte. 7. Schubert-šimkus: Hällilaul. Tamm: Pühendus. Oja: Kangakudumislaul — „Raudami“ segakoor.

21.00 pidulik konsert Leedu helitöist. (Ülekanne Leedu rahvusteatri Kaunases). Kaastegevad: Rahvusoperi solist V. Jonuškaite (metsosopran), rahvusteatri näitlejanna Ona Rymaite (deklamatsioon), Leedu rahvusoperi orkester J. Tallat-Kelpša juhatusel ja meeskoor J. šarka juhatusel. 1. Vabariigi presidendi tervitusmarss ja rahvusühnn. 2. Čiurlionis: sümfoniiline poeem „Meri“ — orkester. 3. Miškini- ja Kossu-Aleksandravičuse luuletusi — O. Rymaite. 4. šarka: Tuuled puhuvad. Tallat-Kelpša: Väikesel rohelisel aasal — V. Jonuškaite

21.50 Leedu maast ja rahvast. 22.05 õige aeg. Päevauudiseid. 22.10—22.45 pidulik konsert leedu helitöist. (Järg). 1. Tallat-Kelpša: Kolm vana tantsumuusika. 2. Neli leedu laulu: Karosas: Väike tamm. šarka: Päike tõuseb; šarka: Kasvasin emakese juures. Gruodis: Oh väike kuuseke — meeskoor. 3. Karnavičius: kantaat „Užgirise muinaslugu“ — koor, solistid ja orkester.

21.00 pidulik konsert Leedu helitöist. (Ülekanne Leedu rahvusteatri Kaunases). Kaastegevad: Rahvusoperi solist V. Jonuškaite (metsosopran), rahvusteatri näitlejanna Ona Rymaite (deklamatsioon), Leedu rahvusoperi orkester J. Tallat-Kelpša juhatusel ja meeskoor J. šarka juhatusel. 1. Vabariigi presidendi tervitusmarss ja rahvusühnn. 2. Čiurlionis: sümfoniiline poeem „Meri“ — orkester. 3. Miškini- ja Kossu-Aleksandravičuse luuletusi — O. Rymaite. 4. šarka: Tuuled puhuvad. Tallat-Kelpša: Väikesel rohelisel aasal — V. Jonuškaite

21.50 Leedu maast ja rahvast. 22.05 õige aeg. Päevauudiseid. 22.10—22.45 pidulik konsert leedu helitöist. (Järg). 1. Tallat-Kelpša: Kolm vana tantsumuusika. 2. Neli leedu laulu: Karosas: Väike tamm. šarka: Päike tõuseb; šarka: Kasvasin emakese juures. Gruodis: Oh väike kuuseke — meeskoor. 3. Karnavičius: kantaat „Užgirise muinaslugu“ — koor, solistid ja orkester.

21.50 Leedu maast ja rahvast. 22.05 õige aeg. Päevauudiseid. 22.10—22.45 pidulik konsert leedu helitöist. (Järg). 1. Tallat-Kelpša: Kolm vana tantsumuusika. 2. Neli leedu laulu: Karosas: Väike tamm. šarka: Päike tõuseb; šarka: Kasvasin emakese juures. Gruodis: Oh väike kuuseke — meeskoor. 3. Karnavičius: kantaat „Užgirise muinaslugu“ — koor, solistid ja orkester.

21.50 Leedu maast ja rahvast. 22.05 õige aeg. Päevauudiseid. 22.10—22.45 pidulik konsert leedu helitöist. (Järg). 1. Tallat-Kelpša: Kolm vana tantsumuusika. 2. Neli leedu laulu: Karosas: Väike tamm. šarka: Päike tõuseb; šarka: Kasvasin emakese juures. Gruodis: Oh väike kuuseke — meeskoor. 3. Karnavičius: kantaat „Užgirise muinaslugu“ — koor, solistid ja orkester.

21.50 Leedu maast ja rahvast. 22.05 õige aeg. Päevauudiseid. 22.10—22.45 pidulik konsert leedu helitöist. (Järg). 1. Tallat-Kelpša: Kolm vana tantsumuusika. 2. Neli leedu laulu: Karosas: Väike tamm. šarka: Päike tõuseb; šarka: Kasvasin emakese juures. Gruodis: Oh väike kuuseke — meeskoor. 3. Karnavičius: kantaat „Užgirise muinaslugu“ — koor, solistid ja orkester.

21.50 Leedu maast ja rahvast. 22.05 õige aeg. Päevauudiseid. 22.10—22.45 pidulik konsert leedu helitöist. (Järg). 1. Tallat-Kelpša: Kolm vana tantsumuusika. 2. Neli leedu laulu: Karosas: Väike tamm. šarka: Päike tõuseb; šarka: Kasvasin emakese juures. Gruodis: Oh väike kuuseke — meeskoor. 3. Karnavičius: kantaat „Užgirise muinaslugu“ — koor, solistid ja orkester.

21.50 Leedu maast ja rahvast. 22.05 õige aeg. Päevauudiseid. 22.10—22.45 pidulik konsert leedu helitöist. (Järg). 1. Tallat-Kelpša: Kolm vana tantsumuusika. 2. Neli leedu laulu: Karosas: Väike tamm. šarka: Päike tõuseb; šarka: Kasvasin emakese juures. Gruodis: Oh väike kuuseke — meeskoor. 3. Karnavičius: kantaat „Užgirise muinaslugu“ — koor, solistid ja orkester.

21.50 Leedu maast ja rahvast. 22.05 õige aeg. Päevauudiseid. 22.10—22.45 pidulik konsert leedu helitöist. (Järg). 1. Tallat-Kelpša: Kolm vana tantsumuusika. 2. Neli leedu laulu: Karosas: Väike tamm. šarka: Päike tõuseb; šarka: Kasvasin emakese juures. Gruodis: Oh väike kuuseke — meeskoor. 3. Karnavičius: kantaat „Užgirise muinaslugu“ — koor, solistid ja orkester.

21.50 Leedu maast ja rahvast. 22.05 õige aeg. Päevauudiseid. 22.10—22.45 pidulik konsert leedu helitöist. (Järg). 1. Tallat-Kelpša: Kolm vana tantsumuusika. 2. Neli leedu laulu: Karosas: Väike tamm. šarka: Päike tõuseb; šarka: Kasvasin emakese juures. Gruodis: Oh väike kuuseke — meeskoor. 3. Karnavičius: kantaat „Užgirise muinaslugu“ — koor, solistid ja orkester.

21.50 Leedu maast ja rahvast. 22.05 õige aeg. Päevauudiseid. 22.10—22.45 pidulik konsert leedu helitöist. (Järg). 1. Tallat-Kelpša: Kolm vana tantsumuusika. 2. Neli leedu laulu: Karosas: Väike tamm. šarka: Päike tõuseb; šarka: Kasvasin emakese juures. Gruodis: Oh väike kuuseke — meeskoor. 3. Karnavičius: kantaat „Užgirise muinaslugu“ — koor, solistid ja orkester.

21.50 Leedu maast ja rahvast. 22.05 õige aeg. Päevauudiseid. 22.10—22.45 pidulik konsert leedu helitöist. (Järg). 1. Tallat-Kelpša: Kolm vana tantsumuusika. 2. Neli leedu laulu: Karosas: Väike tamm. šarka: Päike tõuseb; šarka: Kasvasin emakese juures. Gruodis: Oh väike kuuseke — meeskoor. 3. Karnavičius: kantaat „Užgirise muinaslugu“ — koor, solistid ja orkester.

21.50 Leedu maast ja rahvast. 22.05 õige aeg. Päevauudiseid. 22.10—22.45 pidulik konsert leedu helitöist. (Järg). 1. Tallat-Kelpša: Kolm vana tantsumuusika. 2. Neli leedu laulu: Karosas: Väike tamm. šarka: Päike tõuseb; šarka: Kasvasin emakese juures. Gruodis: Oh väike kuuseke — meeskoor. 3. Karnavičius: kantaat „Užgirise muinaslugu“ — koor, solistid ja orkester.

21.50 Leedu maast ja rahvast. 22.05 õige aeg. Päevauudiseid. 22.10—22.45 pidulik konsert leedu helitöist. (Järg). 1. Tallat-Kelpša: Kolm vana tantsumuusika. 2. Neli leedu laulu: Karosas: Väike tamm. šarka: Päike tõuseb; šarka: Kasvasin emakese juures. Gruodis: Oh väike kuuseke — meeskoor. 3. Karnavičius: kantaat „Užgirise muinaslugu“ — koor, solistid ja orkester.

21.50 Leedu maast ja rahvast. 22.05 õige aeg. Päevauudiseid. 22.10—22.45 pidulik konsert leedu helitöist. (Järg). 1. Tallat-Kelpša: Kolm vana tantsumuusika. 2. Neli leedu laulu: Karosas: Väike tamm. šarka: Päike tõuseb; šarka: Kasvasin emakese juures. Gruodis: Oh väike kuuseke — meeskoor. 3. Karnavičius: kantaat „Užgirise muinaslugu“ — koor, solistid ja orkester.

21.50 Leedu maast ja rahvast. 22.05 õige aeg. Päevauudiseid. 22.10—22.45 pidulik konsert leedu helitöist. (Järg). 1. Tallat-Kelpša: Kolm vana tantsumuusika. 2. Neli leedu laulu: Karosas: Väike tamm. šarka: Päike tõuseb; šarka: Kasvasin emakese juures. Gruodis: Oh väike kuuseke — meeskoor. 3. Karnavičius: kantaat „Užgirise muinaslugu“ — koor, solistid ja orkester.

21.50 Leedu maast ja rahvast. 22.05 õige aeg. Päevauudiseid. 22.10—22.45 pidulik konsert leedu helitöist. (Järg). 1. Tallat-Kelpša: Kolm vana tantsumuusika. 2. Neli leedu laulu: Karosas: Väike tamm. šarka: Päike tõuseb; šarka: Kasvasin emakese juures. Gruodis: Oh väike kuuseke — meeskoor. 3. Karnavičius: kantaat „Užgirise muinaslugu“ — koor, solistid ja orkester.

21.50 Leedu maast ja rahvast. 22.05 õige aeg. Päevauudiseid. 22.10—22.45 pidulik konsert leedu helitöist. (Järg). 1. Tallat-Kelpša: Kolm vana tantsumuusika. 2. Neli leedu laulu: Karosas: Väike tamm. šarka: Päike tõuseb; šarka: Kasvasin emakese juures. Gruodis: Oh väike kuuseke — meeskoor. 3. Karnavičius: kantaat „Užgirise muinaslugu“ — koor, solistid ja orkester.

21.50 Leedu maast ja rahvast. 22.05 õige aeg. Päevauudiseid. 22.10—22.45 pidulik konsert leedu helitöist. (Järg). 1. Tallat-Kelpša: Kolm vana tantsumuusika. 2. Neli leedu laulu: Karosas: Väike tamm. šarka: Päike tõuseb; šarka: Kasvasin emakese juures. Gruodis: Oh väike kuuseke — meeskoor. 3. Karnavičius: kantaat „Užgirise muinaslugu“ — koor, solistid ja orkester.

21.50 Leedu maast ja rahvast. 22.05 õige aeg. Päevauudiseid. 22.10—22.45 pidulik konsert leedu helitöist. (Järg). 1. Tallat-Kelpša: Kolm vana tantsumuusika. 2. Neli leedu laulu: Karosas: Väike tamm. šarka: Päike tõuseb; šarka: Kasvasin emakese juures. Gruodis: Oh väike kuuseke — meeskoor. 3. Karnavičius: kantaat „Užgirise muinaslugu“ — koor, solistid ja orkester.

21.50 Leedu maast ja rahvast. 22.05 õige aeg. Päevauudiseid. 22.10—22.45 pidulik konsert leedu helitöist. (Järg). 1. Tallat-Kelpša: Kolm vana tantsumuusika. 2. Neli leedu laulu: Karosas: Väike tamm. šarka: Päike tõuseb; šarka: Kasvasin emakese ju

metso oop. „Talupoja au“ (orkester). Bizet: aaria oop. „Pärlotsiajad“ (B. Gigli, tenor). Mendelssohn: Laulu tiivul (G. Bustabo, viiul). Verdi: marss oop. „Aida (orkester) 17.50 kirjakast lastele 18.00—18.50 lastetund 19.15 veste perenaistele 19.30 loeng 19.55 S. Palmgreni sünnipäev“, veste 20.05 Palmgreni 60 a. sünnipäevakontsert. Pille Soomest. Väike lüürliline süit. Naljamängumuusika 21.00 raadiolaul 21.30—21.45 soome tantsuplaate

Lahti
22.10 ajaviitemuusika*
23.10—24.00 kontsertmuusika*

RIIA 238,5/1258/15
Madona 514,6 Kuldiga 271,7

7.25—8.00 heliplaate
12.00—12.30 heliplaate
13.15—13.30 Riia: heliplaate
16.00—16.35 operitemuusika. Orkester. Suppé: „Ilus Galathee“, avamäng. Lehar: valss op. „Krahv Luksemburg“. Offenbach: meloodiaid op. „Ilus Helene“. Suppé: marss op. „Boccaccio“
17.00—18.30 läti ja leedu muusika. Orkester. Gražina Matulaityte (sopran) ja Aldona Smilgaite (klaver)
18.50—19.20 ajaviitemuusika*
21.00—21.50 kontsert Kaunasest
22.10 kontserdi järg
22.45—23.25 heliplaate

KAUNAS 1961/153/7
Klaipeda 531/565/10

17.00—17.30 leedu muusika
18.00—19.30 rahvuspüha-saade
19.45—20.15 ajaviidid
20.30 ajavidid
21.00—22.45 pidulik eeskava Rahvusteatriist
23.05—23.30 kontsert

VARSSAVI 1339,3/224/120
Poznan 345,4 Vilno 559,7

Lwow 377,4 Katowice 395,8
7.40—8.00 heliplaate
8.15—9.00 heliplaate
13.05—14.00 lõunasaade
17.15—18.00 ajaviitemuus. Ork.
18.15—18.50 laul. W. Roesler-Stokowska (metsosopran)
19.10—19.30 ajaviitemuusika*
20.20—20.35 rahvalaule
21.00—21.40 tantsumuusika*
22.00—22.45 Chopini klaverimuusika. S. Szpinalski. Nokturn Fis-duur, op. 15 nr. 2. „Sonaat h-moll, op. 58. Valss As-duur, op. 34 nr. 1. Skertso b-moll, op. 31
23.00 Ewa Bandrowska-Turska (laul). Kavas: Bach, Mozart, Schubert. Manen, Tosti, Lecocq. Ljeurance, Gounod
23.30—23.50 tantsumuusika*

STOKHOLM 426,1/704/55
Motala 1388,9 Göteborg 318,8

Hörby 265,3 Sundsvall 499,2
13.25—13.50 ajaviitemuusika
14.30—14.45 laul
15.00—16.00 ajaviitemuusika. Septimani orkester
18.05—18.40 laule ja lõõtspillimuusikat
19.00—20.00 heliplaate
20.30—21.00 klaver. W. Alme. Szymanowski: 2 prelüüdi, d-moll ja c-moll. Moszkowski: Sügisel. Friedman: Menuetto vecchio; Ekossees. Rozycki: „Laguna“, luuletus klaverile, op. 36; 3 poola tantsu, op. 37
21.45—22.45 sõjaväeorkester
23.00—24.00 tantsumuusika

KOPENHAAGEN 255,1
Kalundborg 1250/240/60

13.00—15.00 orkester
15.30—17.30 C. Rydahlil ansambel
18.50—19.15 heliplaate

21.10—21.50 Lumbye helitöid. Orkester
22.20—23.00 taani muusika. Orkester ja vokaalsolist
23.20 orkester. Telemann: Süit nr. 2 keelpilliorkestrelle ja tšembalole, g-moll. Mozart: katkendeid Haffneri-serenaadist. Beethoven: „Fidelio“, avamäng
0.15—1.30 tantsumuusika

OSLO 1153,8/629/20
Trøndelag 476,9/629/20

18.05—18.55 ajaviitemuusika
20.40—21.10 ajaviitesaade
21.40—22.40 orkester. Kavas: Händel, Nielsen, Goossens, Bang, Inghelbrecht, Christensen
23.35—0.15 tantsumuusika

DROITWICH 1500/200/150
London 261,1 Scott-N. 285,7

13.00—13.30 kinoorel
14.15 BBC orkester
15.00 tantsumuusika*
15.30—16.00 Wessex-mängiad
17.00 koolikontsert
17.30 heliplaate
18.00—18.50 jumalateenistus
19.20—20.00 B. Cotton ja ta band

20.40 BBC puhkpilliorkester. Beethoven: „Fidelio“, avam. Elgar: 3 baieri tantsu. Tšaikovski: Andante cantabile, op. 11. Wagner: „Jumalate saabumine Walhallasse“ oop. „Renikuld“
21.15—22.00 varieteesaade
22.15—23.05 BBC sümfoniakontsert. Juhatas: A. Boulton. Solist: Jelly d' Aranyi (viiul). Beethoven: Suur fuuga keelpillidele. Schumann: Kontsert d-moll viiulile ja orkestrile.
23.25 sümfoniakontserdi järg. Sibelius: II sümfonia
0.10 L. Bridgewateri kvintett. Kavas: Bridgewater, Quilter, King, Grainger, Tartini jt.
0.50 J. Jackson ja ta band
1.30—2.00 heliplaate

LONDON-R. 342,1/877/70

18.05—19.00 orkester
20.00 orkester
20.35—21.00 kontraalt
21.30 „Raadiomagasini“
22.00 koorilaul
22.15—23.15 muusikaline kuuldemäng
23.45—24.00 sopran, bariton ja trio
0.25 J. Jackson ja ta band
1.30—1.50 heliplaate

SOTI-REGIONAL 391,1/67

18.05—19.00 orkester
20.00—20.30 orkester. Kavas: Ferraris, Korecky, Hartley, Rossini, Geehl jt.
21.50 Soti tantsumuusika
22.15—23.15 kuuldemäng (LR)
23.45—24.00 muusika (LR)
0.45 tantsumuusika (LR)
1.30—1.50 heliplaate

RADIO PARIS 1648/182

18.00—18.30 laul
19.00—20.00 ajaviitekontsert. Kavas: Saint-Saëns, Pierné, Philips, Delmas, Grieg, Massenet, Yvain, Lalo ja Niemann
22.30 viiul
22.45 klaver
23.00 ajaviitesaade
0.30—0.45 heliplaate

PARIS P.T.T. 431,7/695

19.00—19.15 laul

Kasutades
„Urania“

anoodpatareid olete kaitsitud pettumuse eest raadiokuulamisele, sest
„URANIA“
anoodpatareid on kindel vooluallikas.

20.30 klaver
20.45—21.00 tšello
22.30—0.30 ülekanne
0.45 heliplaate

LILLE 247,3/1213/60

19.30 heliplaate
19.45—20.30 ajaviitemuus. Ork.
22.00 tšello ja laul
23.00—0.30 ajaviitekontsert. Orkester ja solistid. Kavas: Mendelssohn, Rachmaninov, Përilhou, Wormser, Lehar, Lalo, Chauvet jt.

BRÜSSEL 321,9/932/15

19.00—19.45 salongork. ja laul
20.30—20.45 heliplaate
21.05—21.30 heliplaate
22.00 heliplaate
22.15—23.05 sümfoniakontsert. Gabrielli: Canzona. Beethoven: VII sümfonia
23.10—24.00 sümfoniakontserdi järg. Debussy: „Meri“, sümfoniiline poem. Berlioz: „Benvenuto Cellini“, avamäng
0.10—0.25 heliplaate
0.30—1.00 tantsumuusika

HELISUM II 301,5/995

19.25—19.40 heliplaate
21.55—22.40 NCRV orkester
23.10—23.40 orkester
24.00—0.25 orkester
0.40—1.40 heliplaate

PRAHA 470,2/638/120

17.10—18.10 orkester. Meyerbeer: marss oop. „Prohvet“. Bizet: „Arielslanna“, süit nr. 1. Verdi: katkend oop. „Trubaduur“. Rossini: balletimuusika oop. „Wilhelm Tell“. Urbach: Donizetti ooperimeloodiaid. Weber: „Vaimude valitseja“, avamäng
19.05—19.20 laul
20.25—20.55 oeritemuus. (Br).
22.05—22.55 orkester. Liszt: Ungari rapsoodika D-duur, nr. 6. Tšaikovski: „Luigejärv“, süit.
23.35—24.00 heliplaate

BRATISLAVA 299/1004

17.10—18.10 orkester (Pr)
19.15—19.35 klaver
20.25—20.55 operitemuusika. Orkester. Kavas: Smatek, Provanzik, Horak, Kienzl, Tichy jt.
21.30—21.50 Rauch: Concertino klaverile ja orkestrile
22.05—22.55 orkester (Pr)
23.30—24.00 heliplaate

VIIN 503,8/592/100

Linz ja Graz 338,6/886/15

17.05—18.00 O. Straussitund*
18.30 ooperiaariad. Bariton
18.50—19.20 sopran
20.35 orkestrikontsert. Solist: Marta Martensen (sopran). Bach: Süit D-duur, nr. 3. Beethoven: „Ah, perfido“, stseen ja aaria sopranile ja orkestrile. Brahms: Variatsioonid Haydni teemal, op. 56-a, orkestrile
21.40 kuuldemäng
22.40—23.10 viiul
23.30—23.55 kontsert*
24.00—0.30 ajaviitemuusika*

BUDAPEST I 549,5/546/120

Nyiregyhaza 267,4/1122/6,25
Miskolcz 208,6/1438/1,25

18.00—18.30 lastekoor
18.55—19.30 mustlaskapell
20.00—21.20 orkester. Kenessey: 2 tantsu. Logodi: Alla spagnola. Lehar: Valss-intermetso. Waldteufel: Prestissimo. Coates: „The Merry-makers“, avamäng Aghhazy: Ungari õhtu. Billi: Tuule serenaad; Kuradi serenaad. Bertha: Idamaa tango. Schwalb: Valssilaul
21.35—22.35 ooperiorkestri kontsert. Mozart: „Titus“, avamäng. Haydn: Sümfonia. Rossini-Respighi: Fantastiline mänguasjakauplus
23.00—24.00 mustlaskapell
0.10—1.00 tantsumuusika

BUKAREST 364,5/823/12

18.00—19.10 G.Stefanescu kapell
20.10 laul
20.30—21.00 kuulsaid lauljaid*
21.15 klaver
21.45—22.30 heliplaadikabaree
22.45—23.45 restoranimuusika

BEOGRAD 437,3/686/20

18.20—19.20 orkester
19.30—20.30 kontsert
23.20—23.35 heliplaate

ROOMA 420,8/713/50
Bologna 304,3 Bari 283,3

20.40—21.00 ajaviitemuus. Ork.
21.30 ajaviitemuusika. Ork.
22.00 Flotowi ooper „Marta“. Ülekanne Milaano „Scala“ teatrist

MILAANO 368,6/814/50
Trieste 263,2/1140/10

20.40—21.00 ajaviitemuus. Ork.
21.30 ajaviitemuusika. Orkester
22.00 komöödia
23.15—24.00 kammermuusika. Wolf-Ferrari: Trio, op. 7. Beethoven: Trio, op. 11
0.15—0.55 tantsumuusika

BEROMÜNSTER 540/556

18.00—19.00 muusika
19.30—19.50 ländlereid*
20.15—20.30 ajaviitemuusika*
21.25—22.25 kaasaegne helvests muusika

D-SENDER 1571/191/60

7.30—9.00 hommikumuusika
12.30 heliplaate
13.00—14.45 lõunamuusika. Puhkpilliorkester
15.00—16.00 ajaviitemuusika
16.15—16.40 belcanto-meistriid*
17.00 pärastlõunamuusika. Orkester. Rossini: „Sevilla habemeajaja“, avamäng. Cornelius: „Bagdadi habemeajaja“, kontsertsüit. Mozart: Divertimento keelpillidele. Demerssemann: Itaalia kontsert flöödile ja orkestrile. Brahms: Ungari tantsu nr. 1 ja 2. Joh. Strauss: „Viini bonbonid“, valss. Fischer: Reisisitutus. Rust: „Kolm kevadpäeva“, väike süit. Kutsch: Zehn. Löhr: Pulmarss. Sioner: „Armuud“, romanss keelpilliorkestrelle. Fucik: Burlesk klarnetile ja fagotile klaveri saatel. Luig: Esi-mene nohu. Künneke: Lühike on mai. Schmalstich: „Tüli ja leppimine“ süüdist „Amor ja Psyche“. Lincke: „Armastussaarel on nii kena
19.00—19.30 viiul. Alma Moodie. Tartini: Sonaat g-moll. de Falla: Süit hispaania rahvalauludest
20.10 kontsert (F)
22.00—23.00 „Tütarlaps eesttoas“, kuuldemäng E. Sabotti romaani järgi
23.30—23.45 Haydn: Divertimento D-duur
24.00—1.00 tantsumuusika (F)

BERLIN 356,7/841/100

7.30—9.00 hommikumuusika
13.00—15.00 lõunakontsert. Orkester, tenor ja balalaika
15.15—16.15 ajaviitemuusika
16.35—17.00 ajaviitemuusika. H. Buschi kapell
18.00—18.30 lõbusaid poola laule*
19.00—20.00 ajaviitemuusika*
20.10—20.45 H. Buschi kapell
21.00 Draeske-kontsert. Orkester. Serenaad. I sümfonia
22.00—23.00 ajaviitemuusika. Orkester. Kochmann: Saksa neid. Ortleb: Krinolii. Schubert: Suur rondo kahele klaverile. German: Lõikustantsud. Borchert: Pustaõ. Ferraris: Mustad silmad. Lehar: meloodiaid op. „Kus lõoke laulab“
23.30—1.00 muusika (B)

KÖNIGSBERG 291,0/1031

7.30—9.00 hommikumuusika
13.00—15.00 lõunakontsert. Orkestrid, tenor, balalaika

15.15—15.55 ajaviidet
17.00—18.35 ajaviitekonsert. E. Börscheli kapell. Wallace: „Maritana“, avamäng. Meisel: Kaunid harjutused, de Micheli: I väike süit. Lehar: „Eeva“, valss. Massenot: Maalised steenid. Akermans: Ojakesel. Friml-Börschel: Üle rohtlaane. Winkler: „Dorita“, paso doble
 19.20—19.50 koorilaul
 20.10 ajaviitesaade
 22.00—22.45 Chopini klaverimuusikat Varssavist
 23.10—1.00 ajaviitesaade (KI)

BRESLAU 315,8/950/100
 6.30—7.00 heliplaate
 7.30—9.00 hommikumuusika
 13.00—15.00 lõunakonsert. Ork.
 15.15—16.00 heliplaate
 17.00—19.00 ajaviitemuusika. (DS)
 19.30—19.50 orel. Kavas: Ko-beck
 20.30—22.00 ajaviitesaade
 22.10—23.00 „Melodia ja rütm“, kitarr, sopran, tantsukapell
 23.30—1.00 muusika järg

HAMBURG 331,9/904/100
 17.00—19.00 ajaviitemuusika
 19.15—19.40 laul
 20.10 ajaviitemuusika. Orkester ja tantsukapell. Kavas: Kün-neke, Wikinger, Otto, Dahms, Blumenthal, Steinbacher, Gar-dens, Edwards, Plessow, Glahé jt.
 21.30—23.00 ooperisaade
 23.35—1.00 tantsumuusika (KI)

KÖLN 455,9/658/100
 17.30—19.00 pärastlõunakonsert. Orkester, viiul, flööt. Weber: „Vaimude valitseja“, avamäng. Bruch: Romans viiulile ja orkestrile. Dvořak: Legendid. Sibelius: Romans C-duur keelpilli-orkestrile. Bückmann: Kontsert flöödile ja orkestrile. Tšaikovski: süit balletist „Lui-gejäär“. Klöse: Pidurong
 20.10—21.00 heliplaate
 21.30 Ch. Kullmann (tenor)*
 22.00—23.00 Chopini-saade
 23.35—1.00 tantsumuusika

STUTTGART 522,6/574/100
 17.00—19.00 heliplaate
 20.45 soovikonsert
 22.15—23.00 kurioosne klaveri-muusika
 23.30 soovikonsert
 1.00—3.00 öömuusika.* Manén: „Rosario la Tirana“, hispaania ballett. — Ooperimuusika.
LEIPZIG 382,2/785/120
 17.00—19.00 ajaviitemuusika. (DS)
 20.10 õhtumuusika
 20.30 laul. Lore Fischer. Ka-vas: Reger
 21.00—23.00 rahvalik kontsert. Leipzigi sümfooniaorkester. G. Hüsch (bariton) ja J. Dah-men (viiul)
 23.35—1.00 muusika (B)

FRANKFURT 251/1195/25
 17.00 vanu karnevalilaule ja tants
 17.30—19.00 pärastlõunakonsert Orkester. Kavas: Delibes, Dres-sel, Noack, Zöllner, Kuntzsch, Förster jt.
 19.30—19.45 heliplaate
 20.10 kontsert. Sopran, bariton, koor ja orkester. Kavas: Gluck, Möttl, Händel, Schubert, Brahms. Beethoven, Wolf, Grieg, Wagner jt.
 22.00—22.45 Chopini klaveri-muusika Varssavist
 23.50 tantsumuusika (KI)
 1.00—3.00 öömuusika (S)

MÜNCHEN 405,4/740/100
 17.00—17.40 viiul, tšello, klaver
 18.10—19.45 ajaviitemuusika*
 20.10 tsitrimuusika
 20.35 orkestrikonsert. Bach: Orkestrisüit D-duur. Beetho-ven: „Ah, Perfido!“, stseen ja aaria sopranile ja orkestrile. Brahms: Variatsioonid Hayäni teemal

21.40—23.00 soovikonsert
 23.20—1.00 ajaviitemuusika.
 Tantsukapell, sopran ja tenor

DAVENTRY
 16,86 m 19,76 m 25,53 m 31,55 m
 10.15—10.55 ajaviitesaade* ★
 11.15—12.00 sõjaväeorkester
 13,93 m 13,97 m 16,86 m 19,76 m
 14.55 Beethoven: VII sümfoonia*. ★ 13.25—14.05 ajaviitesaade* ★ 14.20—14.55 Schumann: Keelpillikvartett A-duur, op. 41
 13,97 m 16,86 m 19,82 m 25,53 m
 16.00—16.30 Broadhursti septett
 ★ 17.00—18.00 varieteesaade* ★
 18.30—18.40 orkester*

16,86 m 25,53 m 31,55 m 49,59 m
 19.20—20.00 tantsumuusika ★
 20.20—21.00 ajaviitesaade* ★
 21.15—22.00 metsosopran, viiul ja klaver ★ 22.15—23.05 BBC sümfooniakonsert. Juhatab: A. Boul. Solist: Jelly d'Aranyi (viiul). Beethoven: Suur fuuga keelpillidele. Schumann: Kontsert D-duur viiulile ja orkest-rile
 19,76 m 31,32 m 31,55 m
 23.40 varieteesaade* ★ 1.10—0.45 L. Bridgewateri kvintett

31,32 m 31,55 m 49,12 m
 1.20—2.05 R. Jenkins ja ta orkester* ★ 2.20—2.40 varietee ★ 3.00—3.30 keelpilliansambel
 25,53 m 31,32 m 31,55 m 49,12 m
 4.35—5.30 BBC Empire-orkester ★ 5.50—6.20 varieteesaade*

RADIO-COLON. — PARIIS
 25,24 m
 9.30—10.00, 10.15—11.00 ja 11.30—11.40 heliplaate

19,68 m
 13.00—13.45 heliplaate ★ 14.15—14.45 ja 15.00—15.30 muusika ülekanded ★ 16.30—17.55 orkester ja laul. Kavas: Rameau, Hüe, Pierné, Rabaud jt.
 25,24 m
 19.00—20.50 muusika ülekanded ★ 22.30—0.30 ülekanne
 25,60 m
 1.15—2.15, 3.00—3.15, 5.00—6.00 ja 6.45—7.45 heliplaate

ZEESEN
 16,89 m 19,74 m 31,38 m 31,45 m
 7.10—8.00 ja 8.15—8.50 ajaviite-muusika ★ 9.30—10.00 klaver ★ 10.15 „Viiulid laulavad, valsid kõlavad“ ★ 11.15—11.30 laul ★ 12.00 kergeisuline kontsert ★ 13.00—14.00 ja 14.15—14.55 aja-viitekonsert ★ 15.15—16.00 Ver-di oop. „Maskiball“, I osa ★ 16.45—17.30 „Maskiball“, II osa
 19,85 m 25,49 m 49,83 m
 17.45—18.15 ajaviitemuusika ★ 18.30—18.45 Grieg: Norra tants ★ 18.50—19.15 ajaviitemuusika ★ 20.00—21.00 soovikonsert ★ 21.45 „Kirevad pildid Münche-nist“ ★ 22.45—23.00 kammer-muusika
 19,63 m 19,74 m 25,49 m 31,38 m 31,45 m
 0.15—0.45 Brahms: Keelpilli-kvartett a-moll ★ 1.00 rahva-muusika ★ 1.45—2.15 klaver ★ 3.00—3.15 rahvamuusika ★ 4.15—5.45 Verdi ooper „Maskiball“

ROOMA
 25,40 m
 12.00 teated. — Ooperimuusika ★ 13.00 teated. — Ajaviitemuusika. 14.30—15.45 teated. — Kammer-muusika ★ 17.00 teated. — Oo-per (üks akt) ★ 18.15—19.15 teated. — Orkestrikonsert

RET raadio
 on ilus silmale ja
 kaunis kõrvale.

31,13 m
 19.20—20.00 arabia saade ★
 22.00 komöödia (Mi) ★ 23.15—24.00 kammermuusika (Mi) ★
 1.00 teated. — Rahvamuusika ★
 2.30—4.00 teated. — Ajaviite-muusika

RUYSSELEDE 29,04 m
 20.30 ajaviitemuusika*. Kavas: Gazia, Spoliansky, Puccini, Lange, Rossini jt. ★ 21.00—21.30 katkendeid Rimski-Korsakovi süidist „Scheherezade“*

PHOHI — EINDHOVEN
 19,71 m
 16.00—18.00 Philipsi katesaated Aasiale sega-eeskavaga
 31,28 m
 2.00—3.00 Phohi saade ★ 3.00—4.30 Philipsi katesaated Kes-k-Ameerikale sega-eeskavaga

NELJAPÄEV

17. veebruar
 17.00 D-sender: Ajaviitemuusika
 17.15 Droitwich: Sümfoonia-konsert
 18.00 Berliin: Kammermuusika
 18.30 Riia: Mozart: Kvartett
 19.00 Berliin: Ajaviitemuusika
 19.40 Lahti: Muusikaõhtu
 20.05 T.T.T.: Suur õhtukonsert
 20.10 Königsberg: Wagneri oop. „Walküürid“, II ja III vaatus
 20.15 Riia: Abrahami op. „Ha-vaii lül“
 20.30 Pariis PTT: Orel
 20.30 Beromünster: Mussorgski oop. „Boris Godunov“
 21.00 D-sender: õhtumuusika
 21.10 Kopenhaagen: Sümfoonia-konsert
 22.00 Milano: Mascagni oop. „Söber Fritz“
 22.00 Viin: Sümfooniakonsert
 22.00 Köln: Kammermuusika
 22.15 Stuttgart: Kammermuus.
 22.30 Radio-Paris: Sümfoonia-konsert
 22.45 Budapest: Mustlaskapell
 23.20 Droitwich: Kuninga Georg VI kõne

TALLINN 219,6/1366/1
TÜRİ 410,4/731/38
TARTU 586/512/0,5

7.00 äratusmäng. Võimlemine
 7.20 päevauudiseid
 7.25 hommikukonsert.*
 Pop. „Mustlasöö ungarlaste juures“ — orkester. Bromme: katkeid op. „Önneinglike“ — Els Vaarman, Gerda Murre, A. Viisimaa ja RR orkester. Freire: hispaania serenaad „Ay-Ay-Ay“. Santos: Mehhiko serenaad — mandoliinorkester. Karlsson: valss „Elu Soome metsades“ — instrumentaal-kvintett. Kern: Suits läheb teile silma. Coward: Mustlane — salongorkester. Jessel: Roosi pulmarong — orkes-ter. Dompan: valss „Tulehark“ — kvintett. Heusser: Popurrii helveetsia rahvalauludest — orkester.
 8.15 hommikupalvus — õp. J. Juhkental.
 8.35 Türi: Jääteade ja helipl.
 Tallinn ja Tartu: Gomedian Harmonistid laulavad.*
 9.00 perenaistele. Turuteated
 13.00—13.40 kooliraadio. „Võit-lus ümera jõel“, kuuldepilte Mait Metsanurga romaanist „Ümera jõel“.
 16.55 reklaam

17.05 inglise keel edasijõudnute-le — R. Seth
 17.35 Türi: Jääteade ja helipl.
 Tallinn ja Tartu: heliplaate
 17.50 mudilastele. H. Waltmani „Heinaritsikas Sipsi“.

18.10 Haldjad muusika* Rath-kei Paan ja metshaldjad. Deli-bes: Lillehaldjate valss. Hoh-mann-Webau: Haldjate män-gud jaaniöö. Cussans: Öhu-haldjad. Coates: valss „Mets-haldjad“. Pierné: Väikeste haldjate saabumine. Eilenberg: Mäehaldjate marss — orkester.
 18.40 päevauudiseid
 19.00 õige aeg. Ilmateade.

19.05 Valimiste-saade.
 Ü. Topman: marss „Halloo, siin Tallinn“ — RR orkester.
 Kõne — riigivolikogu kandi-daat minister A. Tupits.
 Tamm: avam. „Kalev ja Lin-da“. Kull: Krivasoo lahing — RR orkester.
 19.30 majanduslik ringvaade — L. Grandberg.

19.45 A. Kasemets: Eesti muu-sika arengutee (XIII). Esime-se üldlaulepo põhjapanev tähtsus muusika arenimisloos

20.05 suur õhtukonsert. G. v. Bansaghy (tenor) ja RR orkester, juh. F. Nikolai. 1. Li-tofff: avam. „Girondistid“. Gylđmark: Albumelite. Acker-mans: süit „Sahaara“. a) Lõp-mata üksindus; b) Tuaregid; c) Mahe tuul; d) Nigeri kal-dal — orkester. 2. Ungari lau-le: Mikola: Kevad; Mikola: Ära ütle. Remyenyi: Sinine tä-piline. Danko: Katki läks mi-nu viiul — G. v. Bansaghy. 3. Neumann: kontsertvalss „Ariekin“, Mouton: avam. „Elukevad“. Borodin: Polo-veti tantsud — orkester. 4. Ungari laule: Gerber: Mu sü-da ootab sind. Sandor: Blond neu. Huszka: Hulkudes lähen. Kubanyi: Praegu algab tants — G. v. Bansaghy. 5. Köpp: süit „Suveõhtu“. Rust: Mauri rapsoodia. Noack: Paraad min-usajutumetsas — orkester.
 22.00 õige aeg. Päevauudiseid
22.10 saksofonisoolosid*
 Durend: Chaconne. Godard: Jocelyni hällilaul. — H. Ja-cobs. Marie: La cinguantaine. Wiedoeft: Sax-o-phun — R. Wiedoeft. Kletsch: valss „Mar-git“. Kletsch: polka „Naerev saksofon“ — A. Bräu.
 22.30—23.00 esperantokeelne loeng: Iseseisev Eesti.

LAHTI 1807,7/166/150
Helsingi 335 Viiburi 569,3
 11.15—11.50 rootsi kooliraadio
 16.15 rootsi kooliraadio
 Lahti, soome keeles
 17.00 Merikanto-meloodiaid. Sekstett
 17.45 luuletusi
 18.05 koorilaul
 18.25—18.50 loeng
 19.15 loeng
 19.40 muusikaõhtu. Orkester ja Sigrđ Succo (tšello). Herold: „Zampa“, avamäng. Linnala: Tantsusüit. Haydn: Divertimento D-duur. Boccherini-Cassado: Menuett. Reger: Air. Schubert-Cassado: Allegretto grazioso (tšello). Strauss: Keisriavals. May: Serenaad. Grossman: Tšardaš
 20.45 veste
 21.00—21.45 tantsumuusika*
 22.10 spordireportaaž

Heisingi-rootsi keeles
 17.00 muusika Lahtist
 17.45 retsitaatsioon
18.05 laul Juca Fedosov. Kavas: Giordani, Leoncavallo, Palmgren, Kilpinen jt.
 18.25—18.50 reportaaž
 19.15 loeng
 19.45 muusikaõhtu Lahtist
 20.45 veste
 21.00—21.45 tantsumuus. Lahtist

Lahti
22.40 kontsertmuusika*
 23.20—24.00 ajaviitemuusika
RIIA 238,5/1258/15
Madona 514,6 Kuldiga 271,7

7.25—8.00 heliplaate
 12.00—12.30 heliplaate
 13.05—13.35 Riia: heliplaate
 16.30—17.45 ajaviitemuusika
18.30 Mozart: Keelpillikvartett
 D-duur
 19.00—19.15 läti koorilaule
 19.45—20.00 koorilaule
20.15 Abrahami operett „Havaii lill“, montaaž
 21.30 instrumentaalsolistid*
 21.45—22.00 Smetana: „Vltava“, sümfooniline poeem. Orkester
 22.15 „Unelmad“, ajaviitemuusika*
 23.15 saksakeelne kroonika

KAUNAS 1961/153/7
Klaipeda 531/565/10

18.15—18.30 muusika
 18.45—19.00 ajaviidet
 19.15—19.40 heliplaate
 20.30—21.00 kontsert
 21.20—21.35 ajaviidet
 21.50—22.20 kontsert
 22.35—22.50 laul
 23.00—23.30 kontsert

VARSAVI 1339,3/224/120
Poznan 345,4 Vilno 559,7
Lwow 377,4 Katowice 395,8

7.40—8.00 heliplaate
 8.15—9.00 heliplaate
 13.05—14.00 lõunasadae
 17.15—17.50 tšello. T. Lifan.
 Mozart: Adagio; Rondo. Casado: Sonata tšellole vana hispaania stiilis.
 18.15—18.50 tantsumuusika
 20.40—22.45 Millčkeri operett
 23.00—23.50 Szymanowski helindeid

STOKHOLM 426,1/704/55
Motala 1388,9 Göteborg 318,8
Hörby 265,3 Sundsvall 499,2

13.25—13.45 ajaviitemuusika.
 Waldimiri orkester
 14.00—14.25 ajaviitemuus. järg
 14.55—15.25 kabareesaade
 18.30—18.45 vaimulikke laule
19.05—20.00 heliplaate
 20.30—21.00 vokaalkvartett
22.00—22.45 orkestrikontsert.
 Smoliansky: „Pontius Pilatus“, süit. de Frumerie:
 „Ema“, melodraama
 23.00—24.00 ungari muusika.
 Orkester

KOPENHAAGEN 255,1
Kalundborg 1250/240/80

13.00—15.00 L. Preili ansambel
 16.00—17.30 orkester
 18.50—19.15 lõõtspillimuusika
21.10—23.00 sümfoonikontsert.
 Juhatab: N. Malko. Solist: J. Björling (laul). Brahms: IV sümfoonia, e-moll, op. 98. Mozart: aaria oop. „Don Juan“. Honegger: Pacific 231. Puccini: aaria oop. „Boheem“. Tšaikovski: „Francesca da Rimini“, orkestrifantasia
 23.40 mandoliinimuusika
 0.05 heliplaate
 0.15—1.30 tantsumuusika

OSLO 1153,8/629/20

Trøndelag 476,9/629/20
 18.05—18.55 ajaviitemuusika
 19.20—19.45 orel
 21.00—21.20 koorilaul
 23.15—24.00 orkester

DROITWICH 1500/200/150
London 261,1 Scott.-N. 285,7

13.45—14.30 orkester
 15.00 E. Leggetti ansambel
 15.40—16.00 heliplaate
17.15—18.45 Bournemouthi linnaorkestri kontsert. Wagner: „Lendav hollandlane“, avamäng. Boughton: Obোকontsert. Bruckner: IV sümfoonia.
 19.00 P. Robeson*
 19.20—20.00 tantsumuusika. E. Carroll ja ta band
 20.40 Debussy klaverimuusika
 21.00 varieteesaade
 22.00—22.30 varieteeülekanne
 23.20—23.40 kuningas George

VI kõne
 0.20 klavikord. Wanda Landowska
 1.15 J. Loss ja ta band
1.30—2.00 tantsumuusika*
LONDON-R. 342,1/877/70

18.00 orkester
 18.30—19.00 kirev muusika
 20.00—21.00 muusikaline komöödia
 22.10—22.30 koorilaul
 22.50 tantsumuusika. C. Gibbons ja ta ansambel
23.20 kuningas kõne (Dr)
 0.25 J. Loss ja ta band solistidega
 1.30—1.50 heliplaate

SOTI-REGIONAL 391,1/767

18.00—19.00 muusika (LR)
 20.00—21.00 komöödia (LR)
 21.30—21.50 torupill
 22.10 koorilaul
 22.30 ajaviitesaade
23.20 kuningas kõne (Dr)
 0.40 tantsumuusika (LR)
 1.30—1.50 heliplaate

RADIO PARIS 1648/182

18.00—18.15 heliplaate
 22.15 laul
22.30 sümfoonikontsert.
 Brahms: I sümfoonia. Roger: Variatsioonid Mozarti teemal. Spitzmuller: Sinofonietta. Ravel: „Daphnis ja Chloé“, II süit.
 0.30—0.45 heliplaate

PARIS P.T.T. 431,7/695

18.45—19.45 heliplaate
20.30—21.00 orel. C. Franck: Koraal nr. 1. Dupré: Ellevation. Fournemire: Communion. Langlais: Püha Nicolase legend; Evang poeem nr. 3
 22.30—0.30 kuuldemäng
 0.45 heliplaate

LILLE 247,3/1213/60

19.30—19.15 heliplaate
 21.00—21.30 vokaalkvartett
 22.30—0.30 ajaviitesaade

BRÜSSEL 321,9/932/15

19.00—19.30 salongorkester
 20.30—20.45 tantsumuusika
 21.00—21.30 laul
22.00—22.35 orkester. Gilson: „Henri VIII“, prelüüd. Borodin: tants oop. „Vürst Igor“. Saint-Saëns: „Phaeton“, sümfooniline poeem
 23.20—24.00 orkester. Ravel: Pavaan. Massenet: balletimuusika oop. „Le Cid“. Bruneau: „Laps-kuningas“, prelüüd. Saint-Saëns: Heroiline marss
 0.30—1.00 tantsumuusika

HILVERSUM II 301,5/995

19.10—20.25 salongorkester
 21.10—21.25 heliplaate
 22.15 Surinami-õhtu
 22.55 heliplaate
 23.10—0.25 koorilaul
 0.40—1.40 heliplaate

PRAHA 470,2/638/120

17.10—18.10 orkester. Košťal: Karneval (Itaalia süidist). Puccini: katkendid oop. „Boheem“. Waldteufel: „España“, valss. Schlögel: J. Straussi operetmeloodiaid. Peček: Avamäng
 20.15—20.30 lauluke
 20.45—21.45 ajaviitemuusika
 22.05—22.55 orkester ja laul.

Suk: Dramaatiline avamäng op. 4. Jirak: „Meditatsioonid“, laulutsükl. Novak: „Igväene soov“, sümfooniline poeem, 23.25—24.00 heliplaate

BRATISLAVA 299/1004

17.10—18.10 orkester (Pr)
 19.10—19.30 Rosza: Rapsodia nr. 3 tšellole ja klaverile
 20.15—20.40 tantsumuusika
 21.10—21.50 kirev ajaviitemuus.
 22.05—22.55 orkester (Pr)
 23.30—24.00 heliplaate

VIIN 503,8/592/100

Linz ja Graz 338,6/886/15
 17.05—18.00 Beethoveni-kontsert*
 18.25—18.55 klaver
 20.25 ajaviitemuusika
 21.25 heliplaate
22.00—23.00 sümfoonikontsert.
 Viini filharmoonikud. Reger: Variatsioonid ja fuga Mozarti teemal, op. 132. Brahms: IV sümfoonia, e-moll
 23.20—0.30 tantsumuusika

BUDAPESTI 549,5/546/120

Nyiregyhaza 267,4/1122/6,25
Miskolcz 208,6/1438/1,25
 18.30—19.30 orkester
 20.00—20.30 A. Similä (laul)
22.45—23.45 mustlaskapell
24.00—1.00 Budapesti kontsert-orkester

BUKAREST 364,5/823/12

18.00—19.00 tantsumuusika
 19.15—19.55 tantsumuusika
 20.10 mandoliinimuusika
 20.40—21.00 laul
 21.15 sümfoonikontsert
 23.00—23.45 heliplaate

BEOGRAD 437,3/686/20

18.30 tšello
 19.00 heliplaate
 19.30 muusika
 20.30—20.50 tantsumuusika
 21.00 laul
 21.30 orkester
 22.40—23.00 rahvamuusika
 23.15—23.45 klaver

ROOMA 420,8/713/50

Bologna 304,3 Bari 283,3

20.30—21.00 ajaviitemuusika*
 21.30 ajaviitemuusika. Ork.
 22.00 komöödia
 23.15—24.00 orel
 0.15—0.50 tantsumuusika

MILAAANO 368,6/814/50

Trieste 263,2/1140/10

20.30—21.00 ajaviitemuusika*
 21.30 ajaviitemuusika. Orkester
22.00 Mascagni ooper „Söber Fritz“. Ülekanne Napoli „San Carlo“ teatrist

BEROMÜNSTER 540/556

18.00—19.00 muusika
 19.10—19.45 romaani laule*
20.30—24.00 Mussorgski ooper „Boris Godunov“

D-SENDER 1571/191/60

7.30—9.00 hommikumuusika
 11.00—11.45 rahvalaule
 12.30 heliplaate
 13.00—14.45 lõunamuusika (B)
 15.00—16.00 ajaviitemuusika
 16.15 kodumuusika
17.00 pärastlõunamuusika. Orkester. Rust: Naerev elu. Siede: Karnevalivallss. Paulsen: Külalants keelpilliorkestrile. Löhr: Löbus kontsertpolka kahale klarnetile ja orkestrile. Zimmer: Vastu teisele kaldale. Schimmelpfennig: Lõunamaine eskim. Fischer: Idamae miniatüürid: a) Tantsuviis; b) Noktürn; c) Marss. Ries: „La capriciosa“, viiulile ja klaverile. Jentsch: Pidumuusika. Schubert: antrakt oop. „Rosamunde“. Meister: Menuett (harf). E. Bach: Solfegietto (harf). Weber: Kutse tantsuks. Liszt: Ungari rapsodia. Lanner: Kalhistajad
19.00—19.20 Schumann: Klaverisonaat fis-moll

20.10 ajaviitesaade. H. Fröhlich kapell, akordion jm.
21.00—22.00 õhtumuusika. Orkester; kammerkoor, sopran, tenor ja viul. Beethoven: avamäng baletile „Prometheuse ahelad“. Mozart: aaria ooperist „Figaro pulm“; Pantoniim süidist „Les petits riens“. Lortzing: 2 laulu oop. „Tsaar ja puusepp“. Weber: „Turandot“, avamäng. Nicolai: katkendid oop. „Windsori lõbusad naised“. Grieg: Esimene kohtamine. Smetana: retsitaativ ja duett oop. „Mütüüd mõrsja“. Sibelius: Tantsuintermetso, op. 45 nr. 2. Wagner: võistluslaul oop. „Meisterlauljad“; introdütsioon ja madrustekoor ooperist „Lendav hollandlane“. Lalo: Hispaania sümfoonia viiulile ja orkestrile. Donisch: Piduavamäng

22.15—23.00 õhtumuusika järg
 23.30—23.45 viul ja tšembalo.
 Kavas: Händel

24.00—1.00 O. Kermbachi kapell

BERLIN 356,7/841/100

7.30—9.00 hommikumuusika
 13.00—15.00 lõunakontsert. Ork.
 15.15—16.15 ajaviitemuusika
 16.35—17.00 ajaviitemuusika. H. Buschi kapell
18.00—18.45 kammermuusika.
 Mozart: Keelpillikvartett D-duur (K. 499). Toni: Sonata in keelpillikvartetile

20.00—20.00 H. Buschi kapell.
 Gabriel-Marie: Intermetso. Boulanger: Norinka. Gillett: Liigutatud süda. Rossmann: Serenaad. Richartz: Väike menuett. Busch: Tervitus Johannile de Micheli: Kelmilauluke. Ringvall: Bellmaniana. Winkler: Ungarimaa. Boulanger: Flažolettvalss. Svendsen: Romans. Redi: Kui õitsevad apelsinid. Nucci: Muusikaline hetk. Grothe: Kuulake mustlasi

20.10—20.45 Mascagni helindeid*
 21.00—23.00 tantsuõhtu. B. Eté ja E. Schmidewindi kapellid
 23.30—1.00 rahvamuusika (S)

KÖNIGSBERG 291,0/1031

7.30—9.00 hommikumuusika
 13.00—15.00 lõunakontsert. Ork.
 15.15—15.55 ajaviidet
 17.05—18.35 ajaviitekontsert.
 Orkester Künneke: „Orduütüel“, avamäng. Rust: Romans Des-duur. Rhode: Guonodiana. Petras: „Swanilda“, valss. Künneke: Süit Lönsi lauldest. Richartz: Väike menuett. Lehbar: meloodiaid oop. „Naeratus-te maa“. Meisel: „Löbus Viini“, valss. Löhr: Pulmarars

19.00—19.50 ajaviitesaade
20.10 Wagneri ooper „Valküürid“. II ja III vaatus

22.20—23.00 ajaviitesaade
 23.40—1.00 rahvamuusika (S)

BRESLAU 315,8/950/100

6.30—9.00 heliplaate
 7.30—9.00 hommikumuusika
 13.00—15.00 lõunakontsert. Ork.
 15.15—16.00 ajaviitemuus. (Bln)
 17.00—19.00 ajaviitemuus. (DS)
 20.10 naljamäng
 21.30—23.00 „Rändur“, kantaat
 23.30—0.30 rahvamuusika (S)

HAMBURG 331,9/904/100

17.00 ajaviitemuusika
 18.15—19.00 kirev tund
 19.30—19.45 heliplaate
 20.10—21.00 heliplaate
 21.10—23.00 tantsuõhtu (Bln)
 23.30—1.00 õõmuusika. Ork.

KÖLN 455,9/658/100

17.00—19.00 ajaviitemuus. (DS)
 20.10 heliplaate
 21.00 kabareesaade
22.00—23.00 kammermuusika.
 Haydn: Kvartett. Boccherini: Kvintett (kitarriga)

23.35—1.00 rahvamuusika (S)
STUTTART 522,6/574/100

17.00—19.00 pärastlõunamuusika

20.15 heliplaate
20.30 ajaviitesaade
21.00 ajaviitemuusika. Orkester, klaveritrio jm. Kavas: Arndt, Kuen, Lehar, Endt, Widor, Richartz, Godard, Weber, Grieg
22.15—23.00 kammermuusika. Haydn: 2 šoti laulu. Thuille: Sekstett B-duur klaverile, flöödile, oboele, klarinetile, sarvele ja fagotile, op. 6. Spohr: 2 saksa laulu
23.30 rahva- ja ajaviitemuusika
1.00 öökonsert (F)

LEIPZIG 382,2/785/120

17.00—18.00 ajaviitemuus. (DS)
18.10—19.00 koorilaul
19.20—19.45 vokaalsolistid*
20.10—21.15 ajaviitekontsert. Orkester. Brand: Tuline pusta. Czernik: „Kunstnikepidu“, avamäng. Kletzki: Kontsert-vals. Rust: „Unelmamaa“, süit: a) Moderato; b) Allegretto grazioso; c) Adagio; d) Allegro. Pogorelow: Masurka. Heumann: Rapsodia nr. 1. Katnigg: meloodiaid op. „Keiserinna Katarina“
21.30—23.00 kreeka saade muusikaga
23.30—1.00 tantsu- ja ajaviitemuusika. O. Fricke kapell

FRANKFURT 251/1195/25

17.00—19.00 pärastlõunakonsert Tenor, klaver ja orkester. Kavas: Lortzing, Schubert. Erdlen, Thuille, Knümann, Rosenberg, Schumann, Strauss, Ortleb jt.
19.30—20.00 heliplaate
20.10—21.15 öhtukonsert. Bariton, klaver ja orkester. Kavas: Adam, Strauss, Abt, Smetana, Mommaert, Köhler, Gounod jt.
22.15—23.00 orkestrikonsert. d'Albert: „Arasüit“, avamäng. Walter: Kontsert violale ja orkestrile. Dvořak: Orkestrisüit A-duur, op. 98b
23.45 rahvamuusika (S)
1.00—3.00 öömuusika*. Kavas: Haydn, Schubert, Mozart, Rossini, Donizetti

MÜNCHEN 405,4/740/100

16.50—17.40 klaver ja sopran
18.10—19.45 ajaviitesaade
20.10 laulumänge
22.00—23.00 „Romantika võlu“, luule ja muusika
23.20—1.00 E. Kaisz oma solistidega.

DAVENTRY

16,86 m 19,76 m 25,53 m 31,55 m
10.30—10.55 Corelli viiulisonaate ★ 11.25—11.45 kinoorkester
13,93 m 13,97 m 16,86 m 19,76 m
12.45 BBC orkester ★ 13.45 „Krahv Monte Cristo“, romantiline melodraama, VII osa* ★ 14.15—14.30 orkester ★ 15.00—15.15 E. Leggett ja ta ansambel
13,97 m 16,86 m 19,82 m 25,53 m
16.00 J. Wilson ja ta ansambel ★ 16.30—17.00 BBC puhkpilliorkester* ★ 17.15—18.00 Brahms: IV sümfonia* ★ 18.35—19.00 rahvamuusika
16,86 m 25,53 m 31,55 m 49,59 m
19.20—20.00 BBC Empire-orkester. Rameau-Mottl: Kontsertsüit g-moll. Gerber-Sainton: „Bala-ton“, rapsodia. Rimski-Korsakov: Hispaania capriccio ★ 21.00—22.00 P. Mackey ja ta band ★ 22.15—22.30 heliplaate
19,76 m 31,32 m 31,55 m
23.35—24.00 BBC orkester. Haydn: Sümfonia nr. 13. D-duur. Dvořak: Slaavi tantsud nr. 14 ja 15
31,32 m 31,55 m 49,12 m
1.20 „Krahv Monte Cristo“, romantiline melodraama, VII osa* ★ 1.50—2.10 rahvamuusika* ★ 3.00—3.30 tantsumuusika. Sergius ja ta Havana-band
25,53 m 31,32 m 31,55 m 49,12 m
4.40—5.30 ajaviitemuusika*

RADIO-COLON. — PARIIS

25,24 m
9.30—10.00, 10.15—11.00 ja 11.30—11.40 heliplaate
19,68 m
13.00—13.45 heliplaate ★ 14.15—14.45 ja 15.00—15.30 muusika ülekanded ★ 16.30—17.55 kam-
25,24 m
19.00—20.50 muusika ülekanded ★ 22.30—0.30 ülekanne
25,60 m
1.15—2.15, 5.00—6.00 ja 6.45—7.45 heliplaate

ZEESEN

16,89 m 19,74 m 31,38 m 31,45 m
7.10—8.00 ja 8.15—8.50 väikesi muusikapalu ★ 9.30 Grieg: Norra tantsud ★ 9.45 paraadmarsse ★ 11.00—11.30 Brahms: Keelpillikvartett a-moll ★ 12.00 rahvamuusika ★ 13.00—14.00 ja 14.15—14.55 ajaviitekontsert ★ 16.30—16.45 Grieg: Norra tantsud ★ 17.00—18.00 „Kirevad pildid Münchenist“
19,85 m 25,49 m 49,83 m
17.45—18.15 ajaviitemuusika ★ 18.30—18.45 Schubert: Rondo A-duur viiulile ja keelpilliorkestrile ★ 18.50—19.15 ajaviitemuusika ★ 20.00—21.00 paraadmarsse ★ 21.30 Zieritz: Süit puhkpillidele ja klaverile ★ 22.00—23.00 Emilia Galotti“, Lessingi kurbmäng
19,63 m 19,74 m 25,49 m 31,38 m
31,45 m
24.00—0.45 ajaviitekontsert ★ 1.15—2.15 „Viulid laulavad, valsid kõlavad“ ★ 2.30—3.15 kantat rahvalauludest ★ 4.15 „Kirevad pildid Münchenist“ ★ 5.15—5.30 kammermuusika

ROOMA

25,40 m
12.00 teated. — Ajaviitemuusika ★ 13.00 teated. — Orkestrikonsert ★ 14.30—15.45 teated. — Ooperimuusika ★ 17.00 teated. — Rahvamuusika ★ 18.15—19.00 teated. — Ooper (üks akt)
31,13 m
19.20—20.00 araabia saade ★ 22.00—0.30 Mascagni ooper „Söber Fritz“ (Mi) ★ 1.00 teated. — Ajaviitemuusika ★ 2.30—4.00 teated. — Ooperimuusika
RUYSSELEDE 29,04 m
20.30 ajaviitemuusika*. Kavas: Rotsuski, Ohno, Kettelbey, Carna, Lecall, Marceaux. ★ 21.00—21.30 laule*. Kavas: Rimski-Korsakov, Mussorgski, Borodin.
PHOHI — EINDHOVEN
16,88 m
16.20—17.10 Phohi varieteeansambel

REEDE

18. veebruar

17.00 Lahti: Ajaviitemuusika
17.45 London-R.: Sümfonia-konsert
18.00 Bukarest: C. Tandini kapell
18.00 Berliin: E. Zathureczky (viinl)
18.30 Budapest: Mustlaskapell
18.30 Stokholm: Ajaviitemuusika
19.00 Berliin: Ajaviitemuusika
20.05 Lahti: Sümfonia-konsert
20.10 T.T.T.: Kohvikumuusika
20.10 Königsberg: Ajaviitekonts.
20.35 Bukarest: Gounod' ooper „Faust“
21.00 Varssavi: Sümfonia-konsert.
21.00 Droitwich: Smetana ooper „Müüdid mõrja“
21.00 Leipzig: Kontsert
21.10 Riia: Sümfonia-konsert
21.15 Budapest: Sümfonia-konsert. Solist: A. Cortot
21.20 T.T.T.: Orkestrikonsert
22.00 Rooma: Lehari op. „Eeva“
22.10 T.T.T.: Mozarti helindeid

22.10 Frankfurt: Kammermuus.
22.15 Stokholm: Beethoven: Kvartett
22.15 D-sender: Kammermuus.
22.30 Riia: Tšaikovski IV sümfonia
23.30 Berliin: Öömuusika
23.40 Droitwich: Schmidt: IV sümfonia
23.45 Breslau: Kammermuusika
0.20 München: Orel
1.00 Radio-Paris: Öökonsert
TALLINN 219,6/1366/1
TÜRÜ 410,4/731/38
TARTU 586/512/0,5

7.00 äratusmäng. Võimlemine
7.20 päevauudiseid
7.25 hommikukonsert*
Yoshitomo: Jaapani laternatants. Siede: Hiina tänavasere-naad. Radics: Titania-vals. Strecker: Lobaus — orkester. Brahms: Ungari tants. Offenbach: Barkarool — Comedian Harmonistid. Delibes: fant. balletist „Coppelia“ — orkester. Paganini: Kapriis — J. Heifetz (viul). Lüdigi: Igatsus — M. Pank (sopran). Aavik: Lume sees — J. Tomberd (sopran). Pinck: Mälestusi meloodiaid — orkester.
8.15 hommikupalvus — õp. L. Raudkepp
8.35 Türi: Jäateade ja helipl. Tallinn ja Tartu: Rapsodiaid*
9.00 turuteated
16.55 reklaam
17.05 lastele. Ed. Nukk: „Sauna Tiiu“, lugu kahest klassiõest.
17.35 Türi: Jäateade ja helipl. Tallinn ja Tartu: Heliplaate
17.50 põllumajanduslik päevaküsimus
18.00 agr. J. Saarsoo: Põllumajanduslik nõuanne
18.15 valsihelide võlus*. Vollstedt: Lõbusad kaaslased. Berger: Armnu. Ivanovici: Carmen Silva. Lehar: Eva. Kalman: Sari. Strauss: Valsiunistus.
18.40 päevauudiseid
19.00 õige aeg. Ilmateade. Hinnad
19.05 Valimiste-saade. Liinev: marss „Põhja kodu“ — RR orkester. Kõne — peaministri a. t. siseminister K. Een-palu. Eesti koorilaul — EMO koor, juh. V. Nerep. K. A. Hermann: Oh laula ja hõiska. Karindi: õõlaur. Vörk: Siis. Läte: Pilvedele. A. Kapp: Elumerel. Kreek: Sirisege sirbikesed.
19.55 reportaaž Kaitseliidu üleriigilistele suusatamisõistlustele Viljandis — A. Kask
20.10 kohvikumuusika „Kultasesse“. Suppe: avam. „Kerge ratsavägi“. Strauss: vals „Viini veri“. Koomägi: Mälestused Pärnust. Kalman: pop. op. „Silva“. Kilberg: romans „Niinepuu all“. Tauber: Ma ei usu naisi. Kettelbey: Pärsia turg.
21.00 K. Jungerman: Eestlase intuitsioonist
21.20 orkestrikonsert. RR orkester, juh. prof. R. Kull Weber: avam. „Oberon“. Dvořak: Slaavi tantsud nr. 5 ja 6. Simon: Hällilaul. Massenet: balletisüit op. „Le Cid“
22.00 õige aeg. Päevauudiseid
22.10—23.00 Mozarti helindeid. RR orkester, prof. R. Kull juhatusel, S. Tobias (harf) ja A.

A. Sepp (flööt). Kontsert harfile ja flöödile. Tšaikovski: „Mozartiana“, süit Mozarti meloodiaist
NÕMME KLS 410,4 m
15.00 heliplaate
16.00 heliplaate ja teateid
LAHTI 1807,7/166/150
Helsingi 335 Viiburi 569,3
Soome keeles
16.15—16.55 soome kooliraadio
17.00 ajaviitemuusika. Orkester. Lincke: Revüüavamäng. Meyer-Helmund: „Öhtu Peterburgis“, süit. Beriot: Balletistseen. Kalman: meloodiaid op. „Bajadeer“
17.50 retsitsatsioon
18.20 trio
18.40—18.50 aktuaalset
19.15 loeng
19.45 laul. Y. Ikonen. Kavas: Madetoja, Kuula, Hannikainen, Ranta, Flotow
20.05—21.45 sümfonia-konsert. Solist: Schura Tšcherkaski (klaver). Händel: Concerto grosso B-duur. Rachmaninov: Klaverikontsert c-moll. Sibelius: II sümfonia
Lahti
22.10 tantsu- ja ajaviitemuus.*
23.15—24.00 kontsertmuusika*
RIIA 238,5/1258/15
Madona 514,6 Kuldiga 271,7
7.25—8.00 heliplaate
12.00—12.30 heliplaate
13.05—13.20 Riia: heliplaate
16.20—16.50 heliplaate
17.00 sõjaväeorkester
17.50—18.05 Melngailise laule
18.25 Melngailise laule
18.40—19.10 sõjaväeorkester
19.40—20.00 ajaviitemuusika*
20.15—20.50 ajaviitemuusika*
21.10—22.00 sümfonia-konsert. Juhatab: J. Medinš. Solist: H. Strauss (klaver). Graener: Divertimento, op. 67. Beethoven: Klaverikontsert nr. 4
22.30 sümfonia-konsertdi järg. Tšaikovski: IV sümfonia
23.15 ingliskeelne kroonika
KAUNAS 1961/153/7
Klaipeda 531/565/10
19.20—19.40 heliplaate
20.30—21.00 kontsert
21.25—21.40 laul
21.55—22.25 kontsert
23.05—23.30 kontsert
VARSSAVI 1339,3/224/120
Poznan 345,4 Vilno 559,7
Lwow 377,4 Katowice 395,8
7.40—8.00 heliplaate
8.15—9.00 heliplaate
13.05—14.00 lõunasaaed
17.15—17.50 ajaviitemuusika. Sopran, tenor, harf, viiul ja saksofon
18.15—18.50 solistid. M. Trombini-Kazuro (klaver) ja J. Szczygiel (laul). Kavas: St. Kazuro.
19.10—19.30 lõbusaid avamänge*
20.30—20.50 koorilaul
21.00—23.50 sümfonia-konsert
STOKHOLM 426,1/704/55
Motala 1388,9 Göteborg 318,8
Hörby 265,3 Sundsvall 499,2
13.25—13.50 orel
14.30—15.00 heliplaate
15.15—16.00 ajaviitemuusika. S. Sahlbergi orkester
18.05 rahvamuusika
18.30—19.30 ajaviitemuusika. Orkester ja vokaalsolist. Mil-löcker: „Kerjusliõpilane“, avamäng. Zeller: laule op. „Linnukaupleja“. Ivanovici: „Doonau lained“, vals Bush: Amerika rahvalaul. Romberg: laule op. „Noorkuu“. Blankenburg: Marss
20.45—21.45 jazzkontsert
22.15—22.45 Beethoven: Keelpillikvartett f-moll, op. 95
23.00—24.00 heliplaate

KOPENHAAGEN 255,1

Kalundborg 1250/240/60
 13.00—15.00 restoranmuusika
 15.30—17.30 L. Preili ansambel
 18.50—19.15 heliplaate
 21.55—22.10 heliplaate
 23.20 prantsuse viiulimuusika.
 A. Monsetux. Debussy: Lina-juukseline tüdruk. Fauré: Andante; Hällilaul. Boulanger: Nokturn. Aubert: Caprice
 23.40 koorilaul
 24.00—1.15 tantsumuusika

OSLO 1153,8/629/20

Trøndelag 476,9/629/20
 18.05—18.55 ajaviitemuusika
 19.20—19.45 balalaika ja laul
 20.35—20.50 heliplaate
 21.15—21.55 orkester
 22.25—22.40 laul
 23.15—23.45 Beethoven: Keelpillikvartett C-duur

DROITWICH 1500/200/150

London 261,1 Scott.-N. 785,7
 13.50 orel
 14.30 J. White ja ta ansambel
 15.15—16.00 kammermuusika
 18.00 heliplaate
 18.30 varietesaaade
 19.00—20.00 C. Brill ja ta orkester. Kavas: Offenbach, Beethoven, Couperin, Schumann, Hubay jt.
 20.25 F. Hartley ja ta sekstett. Kavas: Schertzinger, Ronald, Mayerl, Pepper, Myers, Darewski, Romberg jt.
 21.00—23.00 Smetana ooper „Müüdid mõrja“
 23.40—0.35 Schmidt: IV sümfonia
 1.10 J. Harris ja ta band
 1.30—2.00 tantsumuusika*

LONDON-R. 342,1/877/70

17.45—19.00 sümfoniakontsert. Pakeman: Avamäng. Schubert: IX sümfonia. Fauré: „Masques et Bergamasques“, süit
 20.00 BBC orkester. Scarlatti: Casella: Tokaata, bourrée ja jigüe. Ravel: Valses nobles et sentimentales. Moszkowski: Malaguena (Boabdil)
 20.40—21.00 koorilaul
 21.30 N. Gonella ja ta ansambel
 22.00 kirev saade
 22.30—23.25 ajaviitesaade muusikaga
 0.25 J. Harris ja ta band
 1.30—1.50 heliplaate

SOTI-REGIONAL 391,1/767

17.45—19.00 sümf.-knts. (LR)
 20.00—20.20 kinoorel
 20.40—21.00 koorilaul
 21.30 muusika (LR)
 22.00—23.30 kirev saade
 22.45—23.25 orkester
 0.30 tantsumuusika (LR)
 1.30—1.50 heliplaate

RADIO PARIS 1648/182

13.15—13.30 laul
 19.00—20.00 kammermuusika
 22.15 viiul
 22.30 kuuldemäng
 0.30—0.45 heliplaate
 1.00—2.30 öökonsert. Händel: Kontsert orelile ja orkestrile. Magnard: IV sümfonia. Ibert: Escales

PARIS P.T.T. 431,7/695

13.00—13.15 laul
 20.30 duette
 20.45—21.00 klaver
 22.30—0.30 orkestrikontsert. Solist: H. Merckel (viiul). Offenbach: „Geraldsteini suurhertsoginna“, avamäng. Lalo: Divertissement. Ravel: „Mustlane“ viiulile ja orkestrile. Bozza: Kurat kloostri. C. Franck: Psyché. Le Boucher: Heures antiques. Gounod: „Romeo ja Juliette“, ballett.
 0.45 heliplaate

LILL 247,3/1213/60

19.30—19.45 heliplaate
 22.30—0.30 orkester

BRÜSSEL 321,9/932/15

19.00 flaami muusika
 20.00—20.15 heliplaate
 21.00—21.30 laul
 22.00—24.00 Ibsen., „Peer Gynt“, Griegi muusika
 0.10—1.00 vana hollandi muusika

HILVERSUM II 301,5/995

18.40 heliplaate
 18.55—19.40 KRO-melodistid
 20.00—20.40 KRO-boys
 21.40—0.10 revüü

PRAHA 470,2/638/120

17.10 orkester ja flööd. Hartý: Avamäng komöödiiale. Hue: Fantaasia flöödile ja orkestrile
 17.45—18.10 Hlobil: Keelpillikvintett, op. 1
 20.15—21.30 kirev ajaviitemuusika
 21.45 „Janošiki surm“, kuuldemäng muusikaga
 22.30—22.55 orkester. Očenaš: Avamäng. Bella: Kontsertpala ungari stiilis. Schneider-Trnavsky: Avamäng komöödiiale
 23.20—23.35 heliplaate

BRATISLAVA 299/1004

17.10 orkester ja flööd (Pr)
 17.45—18.10 kammermuusika
 18.30—18.50 laul
 20.15—20.30 ajaviitemuusika
 21.15 kuuldemäng (Pr)
 22.30—22.55 orkester (Pr)

VIIN 503,8/592/100

Linz ja Graz 338,6/886/15
 18.05—18.55 ajaviitemuusika*
 18.30—19.00 kammerooper
 20.10—20.45 rahvalaule kogu maailmast
 20.50—22.50 kuuldemäng
 23.20—23.55 Springer: Romantiline süit
 24.00—0.30 Senni-saade

BUDAPEST I 549,5/546/120

Nyiregyhaza 267,4/1122/6,25
Miskolcz 208,6/1438/1,25
 18.30—19.25 mustlaskapell
 19.35—20.35 orkester
 21.15 sümfoniakontsert. Solist: Alfred Cortot (klaver). Beethoven: „Leonore“ avamäng nr. 3. Schumann: Klaverikontsert. C. Franck: Sümfoniilised variatsioonid klaverile ja orkestrile
 23.20—24.00 tantsumuusika
 0.05—1.00 heliplaate

BUKAREST 364,5/823/12

18.00—19.00 C. Tandini kapell
 19.15—19.45 C. Tandini kapell
 20.05 orelikontsert. Bach: Fantaasia g-moll orelile. Loeillett: Sonata c-moll flöödile, oboele ja orelile. Bach: Prelüüd ja fuuga g-moll orelile
 20.35—24.00 Gounod' ooper „Faust“

BEOGRAD 437,3/686/20

17.45—18.15 heliplaate
 18.35 kitarriduo
 19.00 kvintett
 19.30—20.30 heliplaate
 21.00 rahvamuusika
 21.30 ülekanne Zagrebist
 22.30—23.00 rahvalaule
 23.20—23.45 heliplaate

ROOMA 420,8/713/50

Bologna 304,3 Bari 283,3
 20.30—21.00 ajaviitemuus. Ork.
 21.30 ajaviitemuusika. Ork.
 22.00—24.00 Lehari ooperett „Eeva“
 0.15—0.50 tantsumuusika

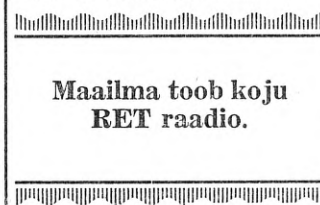

**Maailma toob koju
 RET raadio.**

**MILAANO 368,6/814/50**

Trieste 263,2/1140/10
 21.30—21.00 ajaviitemuus. Ork.
 21.30 ajaviitemuusika. Orkester
 22.00 orkestrikontsert. Solist: A. Ronucci. Kavas: Frescobaldi-Ghedini, Haydn, Boccherini, Gavazzeni, Mussorgski
 0.15—0.55 tantsumuusika

BEROMÜNSTER 540/556

18.00—19.00 orkester
 20.55—21.55 kontsert

D-SENDER 1571/191/60

7.30—9.00 hommikumuusika
 12.30 heliplaate
 13.00—14.45 lõunamuusika. Orkestrid
 15.00—16.00 ajaviitemuusika
 16.15 lapsed laulavad
 17.00—19.00 pärastlõunamuusika. Orkester. Künneke: Ordu-riitel. Olsen: „Karnevalipidu“, süit. Fuchs: 2 fantaasiapala vioolale ja klaverile. Ed. Strauss: Elu on siiski ilus. Bähre: Sõbratuudus. Suppé: „Banditiid vembud“, avamäng. Lincke: balletimuusika op. „Proua Kuu“. Riemenschneider: Polka; Marss. Murzilli: „Bel Canto“, romanss tšellole. Schmidseider: katkendid op. „Viola“. Stolz: Mu isamaja ees seisab pärn. Nedbal: valss op. „Poola veri“. Mackeben: „Pariis!“, marssilaul op. „Patriooidid“
 19.20—19.40 heliplaate
 20.10 ajaviitemuusika. Fr. Stepani kapell
 21.00—22.00 C. Woitschachi puhkpillikapell. Kavas: Lampe, Damp, Mildbrand, Hess, Rüdiger, Glessmer, Joost, Thiele, Karl, Träger jt.
 22.15—23.00 kammermuusika. Telemann: Concerto E-duur. Bach: Sonata g-moll gambale ja tšembalole. Eccles: Sonata g-moll gambale ja tšembalole. Rameau: Palu tšembalole, flöödile ja gambale
 24.00—1.00 O. Kermbachi kapell

BERLIN 356,7/841/100

7.30—9.00 hommikumuusika
 13.00—15.00 lõunakontsert. Orkester ja viiul
 15.15—16.15 ajaviitemuusika. H. Buschi kapell
 18.00—18.30 E. Zatureczky (viiul)
 19.00—20.00 ajaviitemuusika. H. Buschi kapell. Bort-Steiner: Väike valss. Ferraris: Idüll. Culotta: Serenaad. Davidov: Serenaad. Kletzki: Nägemann. Lindner: Bagatell. Ries: Gondoliera. Zander: Armuluule. Strassmann: Valss-serenaad. Nucci: Muusikaline hetk. Boulanger: Naiste lemmik. Schmidseider: Adio Venezia. Alex: Noorusarmastus. Appolonio. Sitsiilia
 20.10—20.45 Weberi meloodiaid*
 21.00—23.00 kirev õhtu. Kaas-tegevad: Tresi Rudolf, Gretl Theimer, kvartett, W. Hassi kapell, orkester
 23.30—1.00 öömuusika. J. Michaleki kapell ja W. Klische kvintett. Kochmann: Kus voolab Doonau. Szernik: Kunstnikpidu. Beccè: Mälestus Caprist. Prager: Tants sinise taeva all. Neago: Murcia. Schulenburg: Majarska. Derksen: Armuavaldu. Czibulka: Gavott. Brühne: Tuul jutustas mulle ühe laulu. Glessmer: Saari kaldail. Lincke: Kas armastad mind. Pogorelow: Masurka. Ludwig: Itaalia öömuusika. Mercier: Sitsiilia tarantella. Knümann: Vene tants. Rossmann: Keerlevad lehed. Freire: Uinu, mu sini-inglike

KÖNIGSBERG 291,0/1031

7.30—9.00 hommikumuusika
 13.00—15.00 lõunakontsert. Orkester ja viiul
 15.15—15.55 ajaviidet
 17.10—18.30 kontsert. Orkester. Weber: „Sylvana“, avamäng; meloodiaid oop. „Preziosa“; Kontsertpala klarnetile; Kuse tantsumuusika. Lortzing: „Salakütt“; avamäng; Mängin teeperti ja krooniga; balletimuusika oop. „Näkiheid“
 20.10—22.00 ajaviitekontsert. Orkester. Nicolai: „Windsori lõbusad naised“, avamäng. Respighi: Gli Uccelli. Dvořak: Skertso-capriccioso. Debussy: Fauni pärastlõuna. Reger: Balletiit. Tšaikovski: Slaavi marss. Richard: Romantiline avamäng; Menuett. J. Strauss: Keisrivalss. Liszt: 2 baieri tantsu. Massenet: balletiit oop. „Cid“. R. Strauss: valss oop. „Roosikavaler“. Fučík: Firenze marss
 21.20—23.00 ajaviitesaade
 24.00—1.00 ajaviite- ja tantsumuusika. E. Börscheli kapell

BRESLAU 315,8/950/100

6.30—7.00 heliplaate
 7.30—9.00 hommikumuusika
 13.00—15.00 lõunamuusika. Orkestrid
 15.15—16.00 „1000 takti naervat muusikat“*
 17.00—19.00 ajaviitemuus. (DS)
 20.10—22.00 ajaviitemuus. (Kb)
 22.10—23.00 lapsed laulavad
 23.45—0.30 kammermuusika. Respighi: Dooria kvartett e-moll. Beethoven: Keelpillikvartett C-duur, op. 59

HAMBURG 331,9/904/100

17.00—19.00 ajaviitemuusika
 19.10—19.40 Weber: Kvintett klarnetile ja keelpillidele, B-duur, op. 34
 21.00—23.00 saksa rahvamuusika. Solistid, koor ja orkester
 23.45—1.00 ajaviitemuusika (F)

KÖLN 455,9/653/100

17.00—19.00 pärastlõunakonts. Orkester, klaveriduo, lõbus instrumentaalkvartett ja solistid
 20.10 mandoliinimuusika
 20.30—22.00 lõbusat muusikat noortele
 22.10—23.00 uusi karnevalilaule
 23.35—1.00 ajaviitemuusika (F)
STUTTGART 522,6/574/100
 17.00 pärastlõunamuusika. Orkestrid
 19.00—19.30 saksa laule
 20.15 ajaviitesaade
 22.00 Karl Erb laulab
 22.30—23.00 kammermuusika
 23.30 öömuusika (Bl)
 1.00—3.00 öökonsert.* Tantse. Kavas: Svendsen, Södermann, Gounod, Weber, Tšaikovski, Verdi, Bizet, Borodin, Rich. Strauss, Reger

LEIPZIG 382,2/785/120

17.00—18.50 ajaviitemuus. (DS)
 20.10—23.00 kontsert. Dresdeni filharmonia, Lea Piltti (sopran) ja A. Seider (tenor). Pfitzner: „Heilbronna Käthchen“, avamäng. Berlioz: „Fausti needmine“, katkendid. Verdi: Radamesi romans oop. „Aida“. Puccini: aaria oop. „Turandot“. R. Strauss: „Don Quichote“, sümfoniiline poeem; Zerbinetta aaria ooperist „Ariadne Naxosel“. Respighi: „Rooma piniad“, sümfoniiline poeem suurele orkestrile
 23.45—1.00 öömuusika (Bl)

FRANKFURT 251/1195/25

17.00—19.00 pärastlõunakontsert Orkester, koor ja tšello. Kavas: Auber, Thomas, Maillart, Strauss, Millöcker, Ziehrer, Suppé
 19.30—20.00 heliplaate
 20.10 ajaviitemuusika. Orkester. Lincke: „Kauni Reini ääres

mötlen sulle", laul. Raymond: valss op. „Suurel sõidul“. Lõhr: „Lõbus sõit“, intermetso. Schmidt-Hagen: „Astra“, reinlendiripopurrii. Wetzel: Armastusereenaad, Wehm: „Saabumistervitused“, valss. Plank: „Tähte meloodia“, romanss. Hruby: „Pierrot ja Colombine“, intermetso. Hirsch: Marss 21.00 kabareesaade
22.10—23.00 kammermuusika. Hamann: Keelpillikvartett d-moll, op. 3. Haydn: Keelpillikvartett B-duur, op. 103
 23.45 ajaviite- ja tantsumuusika Orkester ja tenor. Kavas: Elnkenburg, Ragni, Grothe, Carste, Kniep, Hruby, Iviglia, Boulangier, Curci, Künneke jt.
 1.00—3.00 öökontsert (S)

MÜNCHEN 405,4/740/100

17.00—17.40 solistid
 18.10—19.45 ajaviitesaade. Orkester ja tertsett
 20.10—22.00 ülekanne
 21.20—23.00 rahvalaule
 23.30 B. v. Geczy orkester*
0.20—1.00 orel. Weiss: Tokaata ja fuuga g-moll, op. 40. Plover: Väike passacaglia vanasaksa rahvalaulel, op. 38. Michaelsen: Fantaasia. Senn: Adagio a-moll. Haas: Improvisatsioon, op. 25

DAVENTRY

16,86 m 19,76 m 25,53 m 31,55 m 10,45—11.30 ajaviitemuusika*
 13,93 m 13,97 m 16,86 m 19,76 m 12,45 H. Fryer ja ta orkester*
 13,20—13,40 klaveriduo* ★ 14,00—14,30 J. Kantrovits ja ta orkester ★ 15,05—15,20 H. Roy band*
 13,97 m 16,86 m 19,82 m 25,53 m 16,00—17,00 BBC Empire-orkester. Schubert: VIII sümfonia. Dvořak: Slaavi tantsud nr. 4 ja 8, op. 46. Rathaus: „Uriel Acosta“, süit. Rossini: „Varastav harakas“, avamäng. ★ 17,15—18,00 ajaviitemuusika* ★ 18,30—19,00 varieteesaade
 16,86 m 25,53 m 31,55 m 49,59 m 19,20—20,00 Ch. Brill ja ta orkester ★ 20,30 F. Hartley ja ta sekstett. Kavas: Ronald, Mayerl, Pepper, Liday, Darewski, Biederbecke, Fraser-Simson, Romberg ★ 21,00—23,00 Smetana koomiline ooper „Müüdid mõrsja“
 19,76 m 31,32 m 31,55 m 0,15—1,00 ajaviitesaade*
 31,32 m 31,55 m 49,12 m 2,15—2,30 sopran ★ 3,00—3,30 viiul
 25,53 m 31,32 m 31,55 m 49,12 m 4,35—5,20 sõjaväeorkester* ★ 5,50—6,20 varieteesaade*

RADIO-COLON. — PARIIS

25,24 m
 9,30—10,00, 10,15—11,00 ja 11,30—11,40 heliplaate
 19,68 m
 13,00—13,45 heliplaate ★ 14,15—14,45 ja 15,00—15,30 muusika ülekanne ★ 16,30—17,55 Hahn: Le temps d'aimer
 25,24 m
 19,00—20,50 muusika ülekanne ★ 22,30—0,30 ülekanne

ZEESSEN

1,15—2,15 kontsert (RP) ★ 3,00—3,15, 5,00—6,00 ja 6,45—7,45 heliplaate
16,89 m 19,74 m 31,38 m 31,45 m
 7,10—8,00 ja 8,15—8,50 ajaviitemuusika ★ 9,30 „Kirevad pildid Münchenist“ ★ 10,30 viiul ja klaver ★ 10,45 rahvalaule ★ 11,00—11,30 H. Roswaenge (laul) ★ 11,45 kirev operetikontsert ★ 13,00—14,00 ja 14,15—14,55 ajaviitekontsert ★ 15,15—15,45 Zieritz: Süit puhkpillidele ja klaverile ★ 16,30 Schubert: Rondo A-duur viiulile ja keelpilliorkestrile ★ 16,45—17,45 „Emilia Galotti“, Lessingi kurbmäng

19,85 m 25,49 m 49,83 m 17,45—18,15 ja 18,50—19,15 ajaviitemuusika ★ 20,00—21,00 orkestristikontsert ★ 21,45 ajaviitesaade ★ 22,30—23,00 laule kogu maailmast

19,63 m 19,74 m 25,49 m 31,38 m 31,45 m

24,00 rahvalaule ★ 0,15—0,30 Schubert: Rondo A-duur viiulile ja keelpilliorkestrile ★ 1,00 „Emilia Galotti“, Lessingi kurbmäng ★ 2,00—2,15 viiul ja klaver ★ 2,30—3,00 Zieritz: Süit puhkpillidele ja klaverile ★ 3,30—3,45 Grieg: Norra tantsud ★ 4,30—5,30 paraadmarsse

ROOMA

25,40 m
 12,00 teated. — Orkestristikontsert.
 13,00 teated. — Ooper (üks akt)
 14,30—15,45 teated. — Ajaviitemuusika ★ 17,00 teated. — Ajaviitemuusika ★ 18,15—19,15 teated. — Rahvamuusika

31,13 m
 19,20—20,00 araabia saade ★ 22,30—24,00 orkestristikontsert (Mi) 1,00 teated. — Kammermuusika. 2,30—4,00 teated. — Ajaviitemuusika

RUYSSELEDE 29,04 m
 20,30 kontsert*. Kavas: Respighi, Poljakin, Lake, Bousquet, King. ★ 21,30—22,00 Saint-Saënsi helindeid*

PHOHI — EINDHOVEN

16,88 m
 16,00—17,20 Ibsen: Peer Gynt

LAUPÄEV

19. veebruar

17,30 Stockholm: Sõjaväeorkester
 16,00 D-sender: Ajaviitekontsert
 18,05 Beograd: Rahvamuusika
 18,15 Varssavi: Prantsuse klaverimuusika

18,30 Riia: Orel

19,00 Berliin: Ajaviitemuusika

19,15 Kriegersberg: Beethoven: Kõntreri-sonaat

19,30 München: Kammermuusika

19,30 Leipzig: Ajaviitemuusika

20,10 T.T.T.: „Kapral Pension sõjaväehaiglas“, E. Laidsaare kuuldemäng

20,15 Stuttgart: Ravelli-kontsert*

20,25 Viin: Joh. Straussi operett „Tantsijanna Fanny Elssler“

20,50 T.T.T.: Muusika nädalalõpuks. RR orkester

20,50 Lahti: Valsiõhtu

21,00 Berliin: Kollo op. „Derfingling“

21,00 Frankfurt: Kontsert

22,00 Rooma: Giordano ooper „Andrea Chénier“

22,15 Brüssel: Beethoveni-kontsert

23,20 Kopenhaagen: Orkester

23,20 Brüssel: Beethoven: IX sümfonia

23,45 Budapest: Mustlaskapell

TALLINN 219,6/1366/1

TURI 410,4/731/38

TARTU 586/512/0,5

7,00 äratusmäng. Võimlemine

7,20 päevauudiseid

7,35 hommikukontsert.*

Galopp „Lennetas“ — orkester.

Lehar: viljalaul op. „Lõbus lesk“ — Milvi Laid. Reser: Pulmade kellamäng. Stefan Fosteri laulude popurrii — banjo ja kitarr duett. Weinberger: fant. oop. „Schwanda“. Grieg: Araabia tants ja Ingridi kaebus. Compe: Eesti valss — orkester. Kalman: laul op. „Montmartre'i kannike“ — Mil-

vi Laid. Latann: marss „Tee vabaks“ — puhkpilliorkester
 8,15 hommikupalvus — õp. A. Soomre
 8,35 Türi: Jäateade ja helipl. Tallinn ja Tartu: Operetipopuriisid*

9,00 perenaistele ja turuteated 16,55 reklaam

17,05 noortele. „Sangarid“, katkend J. Ollik-Andevei noorsooromaanist „Erni“

17,35 Türi: Jäateade ja helipl. Tallinn ja Tartu: heliplaate

17,50 E. Keskküla: Kindr. Franco ja Franco Hispaania elustil

18,10 vanu tantsulugusid nädalalõpuks — „Lõbusad velled“

18,40 päevauudiseid

19,00 õige aeg. Ilmateade. Saatekava ülevaade

19,05 Valimiste-saade
 Vene husaaride marss — balaikaorkester. Kõne — riigivolikogu kandidaat adv. I. Gorškov (vene keeles). Glinka: Kamarinskaja — orkester. Romanss „Mustad silmad“, Hüvasti mustlaslaager! — Pola Negri. Mahr: Vene valss — Pörschmann (akordion). Volga kalurite laul. Monotoonselt heliseb kell — Doni kasak. hoor. Kaukaasia laul „Kasbek“ — balalaikaorkester

20,00 reportaaž Kaitseliidu üleriigilistest suusatamisvõistlustest Viljandis — A. Kask

20,10 „Kapral Pension sõjaväehaiglas“, E. Laidsaare kuuldemäng. Tegelased: Kapral Jüri Pension — H. Laur. Reamees Sookaal — J. Tõnopa. Toos, reamees — T. Koppel, Latik, reamees — F. Moor. Puusepp, reamees — J. Koger, Peterson, reamees — S. Lipp. Haiglateenija — Albina Kausi. Näitejuht: F. Moor

20,50 muusika nädalalõpuks
 RR orkester, juh. F. Nikolai. Strauss: avam. op. „Nahkhiir“. Lehar: valss op. „Lõbus lesk“.

Delmas: Melankoolia. Noack: Tee maipõrnika juures. Fresco: süit „Lõunamaalt“. Sarasate: Hispaania tants. Verdi: fant. oop. „Traviata“.

Taeye: Andaluus. Blankenburg: Marss

22,00 õige aeg. Päevauudiseid ja sporditeateid

22,20—24,00 tantsumuusika „Estonia“ vastlaballit (mängivad „Merry Pipers“) ja ajaviitemuusika heliplaatidelt

NÖMME KLS 410,4 m
 15,00 heliplaate

15,30 noortetund — kuuldemäng „Isa ja poeg“ esitavad Rahumäe rühma noorkotkad

LAHTI 1807,7/166/150
Helsingi 335 Viiburi 569,3

Lahti, soome keeles
 17,00 soovikontsert*
 18,00 noortele
 18,20 veste

17,30 soovikontsert*
 18,00 noortele
 18,20 veste

17,30 soovikontsert*
 18,00 noortele
 18,20 veste

17,30 soovikontsert*
 18,00 noortele
 18,20 veste

17,30 soovikontsert*
 18,00 noortele
 18,20 veste

17,30 soovikontsert*
 18,00 noortele
 18,20 veste

17,30 soovikontsert*
 18,00 noortele
 18,20 veste

17,30 soovikontsert*
 18,00 noortele
 18,20 veste

17,30 soovikontsert*
 18,00 noortele
 18,20 veste

17,30 soovikontsert*
 18,00 noortele
 18,20 veste

17,30 soovikontsert*
 18,00 noortele
 18,20 veste

17,30 soovikontsert*
 18,00 noortele
 18,20 veste

17,30 soovikontsert*
 18,00 noortele
 18,20 veste

17,30 soovikontsert*
 18,00 noortele
 18,20 veste

17,30 soovikontsert*
 18,00 noortele
 18,20 veste

17,30 soovikontsert*
 18,00 noortele
 18,20 veste

17,30 soovikontsert*
 18,00 noortele
 18,20 veste

17,30 soovikontsert*
 18,00 noortele
 18,20 veste

18,30—18,50 akordion
 19,15 intervjuu
 19,40 „Pelle korraldab perekonnaõhtu“, raadionali
 20,05 klaver. Al Gyözy
 20,25 välispoliitiline kroonika
20,50—21,45 valsiõhtu. Orkester. Glinka: Valssfantaasia. Lanner: Schönbrunn. Strauss: Oueballitantsud. Waldteufel: üle kõige. Glasunov: valss balletist „Raymondi“. Tšaikovski: valss balletist „Luigejärv“
 22,10 sporditeateid
 22,40—24,00 tantsumuusika Grand-hotellist. „Rytimpojat“

Helsingi, rootsi keeles
 17,00 soovikonts.* Lahtist
 18,00 noortele
 18,20 aktuaalset

18,30—18,50 akordion Lahtist

19,15 „Kaks kangelasfiguuri muusikas“. R. Strauss: „Don Juan“ ja „Till Eulenspiegel“*

20,05 klaverimuusika. Lahtist
 20,25 segakvartett

20,50 valsiõhtu Lahtist
 22,10 sporditeated
 22,25 sporditeated

22,40—24,00 tantsumuus. Lahtist

RIIA 238,5/1258/15
Madona 514,6 Kuldiga 271,7

7,25—8,00 heliplaate
 12,00—12,30 heliplaate
 13,05—13,20 Riia: heliplaate

15,30—16,35 romantiline muusika. Plotow: „Alessandro Stradella“, avamäng. Joh. Strauss: „Mu elu on armastus ja lõbu“, valss. — Rossini: aaria oop. „Sevilla habemeajaja“ (Martha Eggert) — Amadei: „Armas-tuslaulikuid“, süit. — Smetana klaveripalu*. — Grieg: Sol-veigi laul*. — Elgar: Armutevitus. Weber: fantaasia oop. „Preziosa“.

17,00—17,30 Thomas: „Kevad-pidu“, balletistseene ooperist „Hamlet“

17,40—18,10 koor ja ansambel

18,30 orel. N. Vanadžins. Bach: Prelüüd ja fuuga D-duur. Widor: Cantabile. Saint-Saëns: Fantaasia. Koraal

19,00—19,15 aariaid*

19,45—20,00 läti muus. Orkester

20,15—21,20 ajaviitesaade

21,20 Riia: heliplaate

21,30—22,00 Riia: orkester.
 Adam: „Kui oleksin kuninga-s“, avamäng. Bolzoni: Menuett. Joh. Strauss: „Suudlus“, valss. Fetras: „Operetirevüü“, süit meloodiaist

21,20—22,00 Madona, Kuldiga: tantsumuusika

22,15—24,00 tantsumuusika*

KAUNAS 1961/153/7
Klaipeda 531/565/10

18,15—18,30 heliplaate

18,45—19,00 laul

20,30—21,00 kontsert

21,45—22,55 heliplaate
 23,00—23,30 kontsert

VARSSAVI 1339,3/224/120
Poznan 345,4 Viino 559,7
Lwow 377,4 Katowice 395,8

7,40—8,00 heliplaate

8,15—9,00 heliplaate

13,05—14,00 lõunasaade

17,15—17,50 muusika

18,15—18,50 prantsuse klaveri-muusika. Lelia Cousseau. Dukas: Variatsioonid, interluudium ja finaali Rameau teemal. Fauré: Nokturn nr. 6. Debussy: Lõbus saar

19,15—19,30 Lucienne Boyer (laul)*

20,00—20,50 saade poolakaile välismaal

21,00—21,45 poola muusika. Mandoliiniorkester, kitarritrio ja vokaalsolist

22,00—23,00 tantsuõhtu

STOKHOLM 426,1/704/55

Motala 1388,9 Göteborg 318,8 Hörby 265,3 Sundsvall 499,2
13.25—13.50 ajaviitemuusika.
G. Säfborni trio
14.30 ajaviitekontsert. Orkes-
ter. Mendelssohn: „Hebriidid“, avamäng. Graener: Muusika õhtul. Gounod: Fausti-fantaasia. Christiansen: „Mängutoos“, süit
15.30—16.00 viiul. L. Fenyves. Schubert: Ave Maria. Wieniawski: Skertso-tarantella. Rachmaninov-Hubay: Eleegia. Sarasate: Zapateado de Falla: La viola breve. Kreisler: Viini capriccio
16.30—17.30 sõjaväeorkester
18.05—19.00 heliplaate
19.30—19.45 rootsi rahvalaule
20.30—21.15 vana tantsumuusika.
21.45—22.45 ajaviitesaade
23.00—24.00 tantsumuusika

KOPENHAAGEN 255,1

Kalundborg 1250/240/60
13.00—15.00 ansambel
15.30—17.30 orkester ja klaver
18.50—19.15 heliplaate
21.50 klaver
22.20—23.00 kabareesaade
23.20 orkester. Mendelssohn: „Ruy Blas“, kontsertavamäng. Dvořak: Serenaad keelpilliorkestrile, E-duur, 2 osa. Hornerman: muusikat näidendile „Kalanus“. Tšerepnin: muusikat balletile „Armida paviljon“
0.15—1.30 tantsumuusika

OSLO 1153,8/629/20

Trøndelag 476,9/629/20
17.00—17.45 muusika
19.00—19.45 üllatus
20.50—21.10 kitarriduo
21.30—22.40 orkester. Kavas: Kleros-Bela, Urbach, Svendsen, Sarasate, Fibich, Peterson-Berger, Subow, Eysden ja Morena
23.15—24.00 tantsumuusika

DROITWICH 1500/200/150

London 261,1 Scott.-N. 285,7
13.00 BBC orkester
14.00 heliplaate
15.00 E. Howell ja ta band
16.00 BBC orkester. Raff: Sümfoonia nr. 11, a-moll („Talv“). Artsibuchev: Valss-fantaasia, op. 9
16.45 kinoorel
17.15—17.45 heliplaate
18.45 heliplaate
19.00—20.00 B. Lawrance ja ta orkester
20.45—21.30 BBC teatriorkester. Kavas: Noack, Gungl, Coates, Robinson, Delibes
22.00—23.00 varieteesaade
0.20—0.40 koorilaul
0.55 Ambrose ja ta orkester
1.30—1.50 kinoorel

LONDON-R. 342,1/877/70

17.40—18.40 ajaviitesaade
20.00 BBC puhkpilliorkester ja tenor. Kavas: Auber, Glinka, Macfarren, German, Keeton jt.
20.45—21.20 heliplaate
21.30—22.10 viiul ja orel
22.40 BBC orkester ja bass. Goldmark: Skertso A-duur, op. 45. — Tšaikovski: Metsas. — Haydn: Sümfoonia nr. 22, E-duur („Filosoof“). — Mozart: 2 aariat oop. „Röövimine Seirailst“ — R. Strauss: valss oop. „Roosikavaler“
23.30—24.00 mustlasmuusika
0.30 Ambrose ja ta orkester
1.30—1.50 kinoorel

SOTI-REGIONAL 391,1/767

17.40—18.40 ajaviitesaade
20.20—20.45 muusika (LR)
21.30—22.10 viiul ja orel
23.00 soti tantsumuusika
23.30—24.00 mustlasmuusika
1.00 tantsumuusika (LR)
1.30—1.50 kinoorel

RADIO PARIS 1648/182

19.45 laul
20.00—20.30 heliplaate
22.15—22.30 duette
23.10—23.50 ajaviitesaade
0.05—0.35 orkestrikontsert
Pierné: „Ramuntcho“, süit.
Chabrier: Espana
1.00—3.00 tantsumuusika

PARIS P.T.T. 431,7/695

18.30 laul
18.45 heliplaate
19.00—20.50 kontsert
22.00 ajaviitesaade
22.30 ülekann Koomilisest ooperist

LILLE 247,3/1213/60

19.30—20.00 akordion
22.30—0.30 kuuldemäng

BRÜSSEL 321,9/932/15

19.00—19.30 salongorkester
20.15—20.45 orkester
21.00—21.30 orkester
22.00 sonaat*
22.15—23.05 Beethoveni kontsert. „Egmont“, avamäng. Kontsert klaverile ja orkestrile nr. 4, G-duur (solist: J. Alpaerts)
23.20—0.35 Beethoveni kontserdi järg. IX sümfoonia
0.45 restoranimuusika
1.15—2.00 tantsumuusika*

HILVERSUM II 301,5/995

18.40—19.10 KRO orkester
19.25—19.55 lastekoor
20.25—20.40 heliplaate
22.15—0.10 ajaviitesaade
0.35—1.40 heliplaate

PRAHA 470,2/638/120

17.05—17.45 muusika (Br)
21.30—22.55 ajaviitesaade
23.15 heliplaate
23.30—0.30 tantsumuusika

BRATISLAVA 299/1004

17.05—17.45 ajaviitemuusika.
Orkester. Kavas: Fučík, Košťál, Hora, Smatek, Hlaváček, Mory jt.
21.30—22.55 ajaviitesaade (Pr)
23.30—0.30 tantsumuus. (Pr)

VIIN 503,8/592/100

Linz ja Graz 338,6/886/15
17.25—18.35 soovikontsert*
19.30—20.00 ajaviitesaade
20.10 filmiveste
20.25 Joh. Straussi op. „Tantsijanna Fanny Ellsler“
22.40—23.10 sopran
23.40—0.30 tantsumuusika

BUDAPEST I 549,5/546/120**Nyiregyhaza 267,4/1122/6,25****Miskolcz 208,6/1438/1,25**

18.00—18.30 bariton
19.10—20.00 ooperiorkester.
Cherubini: „Portugali võõras-temaja“, avamäng. Polgar: „Kaleidoskoop“, süit. Siklos: Tantsumuljed
20.30—21.10 orkester. Youfferoff: Süit sekstetile. Liszt: Rapsoodia nr. 13
22.45 mustlaskapell
23.10 tantsumuusika*
23.45 mustlaskapell
0.15—1.00 tantsumuusika

BUKAREST 364,5/823/12

18.00—19.00 heliplaate
20.20 rumeenia laule
20.40—21.00 prantsuse laule
21.15—22.30 tantsumuusika
22.45—23.45 restoranimuusika

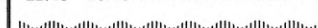

Ostes RET raadio, omandate parima.

**BEOGRAD 437,3/686/20**

18.05 rahvamuusika
19.15 heliplaate
19.30—20.30 orkester
21.00—24.00 operett

ROOMA 420,8/713/50**Boiogna 304,3 Bari 283,3**

20.30—21.00 ajaviitemuusika
21.30 ajaviitemuusika. Ork.
22.00 Giordono ooper „Andrea Chénier“. Ülekann Napoli „San Carlo“ teatrist

MILAANO 368,6/814/50**Trieste 263,2/1140/10**

20.30—21.00 ajaviitemuusika
21.30 ajaviitemuusika
22.00 komöödia
22.40—23.15 ajaviitemuus. Ork.
0.15—1.30 tantsumuusika

BEROMÜNSTER 540/556

18.00—19.00 muusika
19.30 koloratuursopran
20.00—20.15 kellahelinat Zürichi kirikuist
20.55 naljamäng
22.10—23.00 ajaviitekontsert

D-SENDER 1571/191/60

7.30—9.00 hommikumuusika
12.30 heliplaate
13.00—14.45 lõunamuus. (Kb)
15.00—16.00 ajaviitemuusika
16.15 heliplaate

17.00 ajaviitekontsert. Orkes-
ter. Haydn: Sümfoonia nr. 13, G-duur. Graener: Komedietta. Mozart: Väike õommuusika. Bodart: Hispaania õo. Weber: Kutse tantsuks. Reger: Balleti-süit. Boccherini: 3 menuetti.
R. Strauss: Till Eulenspiegel
19.00 klaver
19.30—19.45 bandoneon
20.10 kirev ajaviitemuusika
21.00—23.00 kirev saade, R. Gadeni ja C. Woitschachi kapellid, koor ja solistid
24.00—1.55 ajaviitemuusika. E. Jahni kapell ja klaveriduo

BERLIN 356,7/841/100

7.30—9.00 hommikumuusika
13.00—15.00 lõunakontsert (B)
15.15—16.15 ajaviitemuusika
17.00 kirev saade. Solistid ja W. Libiszowski kapell
19.00—20.00 ajaviitemuusika. A. Dampi kapell. Rockstroh: Stardivalm. Noack: Romantiline avamäng. Quast: Valss. Millöcker-Melichar: Vöta mu süda oma kätte. Blon: Iluduse triumf. Gottschalk: Metsaelu. Stanke: Vaikselt, päris vaikselt. Damp: „Waterkant“, süit
20.10—20.45 solistid*

21.00—23.00 Kollo op. „Derflinger“.

Kaastegev: Carla Spletter
23.30—2.00 tantsumuusika. F. Berdi ja H. J. Fierke kapellid

KÖNIGSBERG 291,0/1031

7.30—9.00 hommikumuusika
13.00—15.00 lõunakonts. Ork.
15.15—15.55 ajaviidet
17.00—19.00 kirev saade
19.15—19.50 Beethoven: Kreutzeri sonaat
20.10 „Suur jääpidu“, kirev saade
22.00—23.00 kirev saade
23.45—1.00 tantsumuusika (M)

BRESLAU 315,8/950/100

6.30—7.00 heliplaate
7.30—9.00 hommikumuusika
13.00—15.00 orkester
15.15—16.00 „1000 takti naervat muusikat“*
17.00—19.00 lõbus saade (Kl)
19.20—19.50 bariton. Kavas: Brahms, Schubert, Schumann
20.25 heliplaadikabaree
21.45—23.00 kuuldemäng
23.45—1.00 tantsumuusika (M)

HAMBURG 331,9/904/100

17.00—19.00 lõbus saade (Kl)
19.25—19.50 saksa marsse*
20.10—21.00 ajaviitesaade (DS)
21.15—23.00 lõbus õhtu
23.45—2.00 ajaviitemuus. (Bln)

KÖLN 455,9/658/100

17.00—19.00 lõbus saade
19.10—19.30 Haydni klaveriso-naate
20.10 tantsumuusika
21.00—23.00 „Maailm narripeeg-
lis“, karnevalisaade
23.30—2.00 ajaviitemuus. (Bln)

STUTTGART 522,6/574/100

17.00 Millöckeri-saade
18.40—19.00 marsse*
20.15 Raveli-kontsert.* Bolero. Introduktsioon ja allegro har-fille. „La valse“
21.00 ajaviitesaade
21.00—23.00 ajaviite- ja tantsumuusika. Orkester
23.30 tantsumuusikat kogu maailmas*
1.00—3.00 õommuusika (F)

LEIPZIG 382,2/785/120

17.00—19.00 lõbus saade (Kl)
19.30 ajaviitemuusika. Orkester. „Leipzig lõkessed“ (tertsett) ja balalaika. Schleitner: Marss. Pogorelow: Skertso A-duur balalaikalake. Kaschnbec: Mu väikesel viiulil. — 3 rahvalaulu. — Lincke: Egiptuse serenaad. Pogorelow: Madrusetatants balalaikalake. Niel: Sanssouci. Fučík: „Marinarella“, avamäng. Pogorelow: „Sasenska“, muusikaline nali balalaikalake. Mahr: Arabeskid. — 3 laulu. — Komzak: Muinasjutt. Pogorelow: Külapolka balalaikalake. Engel: Ksülofonio-soolo. Joh. Strauss: Galopp
21.00—23.00 „Elagu elu“, kirev saade
23.45—1.00 Dresdeni ooperiball 1938

FRANKFURT 251/1195/25

17.00—19.00 lõbus saade (Kl)
19.30—20.00 heliplaate
20.10 puhkpillimuusika
21.00—23.00 kontsert. Solistid ja orkester. Weber: „Oberon“. avamäng; Maxi aaria ooperist „Nöidkütt“. Mozart: Kontsert viiulile ja orkestrile nr. 4, D-duur: „Mia speranza odorata“, kontsertaaria sopranile ja orkestrile. Verdi: Renée aaria oop. „Maskiball“; Destemona ja Otello duett oop. „Otello“. Lehar: „Kuld ja hõbe“, valss. Zeller: laul op. „Linnukaupleja“. Millöcker: laul op. „Gasparone“. Joh. Strauss: duett op. „Viini veri“; Keisrivalss
23.45 ajaviitemuusika (Bln)
1.00—3.00 öökonsert*

MÜNCHEN 405,4/740/100

17.00—18.50 kirev saade (Kb)
19.30 kamermuusika. Mozart: Divertimento kahele oboele, kahele sarvele ja kahele fagotile, F-duur. Beethoven: Seks-tett kahele klarnetile, kahele sarvele ja kahele fagotile, E-duur
20.10 soovikontsert
21.00—23.00 ajaviitesaade
23.20—1.00 tantsumuusika

DAVENTRY

16,86 m 19,76 m 25,53 m 31,55 m
10,25—11,15 BBC Empire-orkester. Kavas: Thomas, Hardebeck, Massenent, Billi, H. Wood
★ 11.30—12.00 varieteesaade*
13,93 m 13,97 m 16,86 m 19,76 m
12,45—13,15 operetikatkendeid*
★ 13,30—13,45 sümpoosium*
★ 13,55—14,30 sõjaväeorkester*
★ 15,00—15,30 B. Howelli orkester
13,97 m 16,86 m 19,76 m 25,53 m
16,00—16,45 L. Vosselli ja ta ungari orkester. Kavas: Winkler, Lissermann, Bixio, Mainzer, Brodsky, Billi, Potschmann jt.
★ 17,15—17,40 W. Reynoldsi õk-tett. Kavas: Trojan, Loewe, Russell, Rivada, Youmans, Crooke, King jt.
16,86 m 25,53 m 31,55 m 49,59 m
19,30—20,00 (teatatakse saate eel) ★ 20,45—21,30 BBC teatri-



Väike Mozart mängib Maria Theresiale



Mozartite perekond musitseerimas.

Väike Amadeus klaveri taga, öde laulab ja isa mängib viiulit.

Hermann Richterilt ilmus hiljuti ajalooline romaan „Minu vend Wolfgang Amadeus“, milles kirjanik Mozarti õel laseb jutustada oma kuulsu venna elulugu.

Toome allpool sellest huvitavast teosest katkendi, mis jutustab imelaste esinemisest Viini hoovkonnas.

Tänu krahv Palfy soovitudele võeti meid vastu Schönbrunnis, kus pidime mängima majesteedi ees. Tunnistan avalikult, et mu süda kõvasti kloppis, kui astusin uhkesse tõlda ja ema seadis minu kleidi nii, et ta ei

kortsuks. Wolfgang uhkustas oma kirjus siidkuues, lühikestes pükstes ja parukas ning astus iseteadlikult Schönbrunnis tõllast.

Olgugi et kontsert oli varasel pärastlõunatunnil, säras kogu loss küünlatuledes. Teenrite vahelt, kes kandsid kullaga tikitud livreesi, astusime trepist üles suurde vastuvõtusaali. Kõikjal oli tunda prantsuse parfüümide hõngu.

Suured ukсед avanesid meie ees hääletult. Ma tammusin uimasena peegelsiledal parketil. Esimene asi, mida ma märkasin kui julgesin ümber vaadata, oli keisrinna Maria The-

resia haruldane kleit atlasest ja brokaadist. Ja siis tema silmad. Need silmad olid rahutud, võõrad, külmad... Olin täiesti pettunud. Kujutlesin neid silmi hellusest säravaten. Keisrinna oli kinkinud elu kuueteistkümnemale lapsele. Otsisin neist silmadest emarmastust, kuid ei suutnud seda leida.

Need silmad vaatasid küsivalt kõhna mehe torkavatesse silmadesse, kes seisis keisrinna vasemal, kuna paremal vaates meid heatahtliku pilguga keiser Franz.

Kui me kõhklevalt ja aralt lähensime keisripaarile, kuulsin kuidas keisrinna ütles kõhnale mehele:

„Kaunitz, kui vaherahust lähematel päevadel asja ei saa, siis olen nõutu.“

Kantsler kummardus ja sisistas vaevalt kuuldavalt:

„Siis peame pööрма otse Preisi kuningale poole.“

Seal välkusid keisrinna silmad. Ärevalt hüüdis ta:

„Selle peletisega ma ei pea läbirääkimisi!“

Samal silmapilgul juhtus midagi enneolematut: Wolfgang vabastas oma käe isa käest ja jooksis keisrinna juurde ning istus tema süle ja suudles teda. Olime kõik hirmust kanged.

Keisrinna surus Amadeuse tugevasti oma rinna vastu, silitas hellitavalt tema põske ja ütles meloodilisel häälel:

„Sina südamluk poiss. Kui sa sama hästi mängid nagu suudled, siis oled sa tõeline imelaps!“

Nüüd nägin ma tema silmi täiesti lähedalt, kuna ta käed minu järele sirutas. Äkki märkasin neis silmades üllast õrnust, mis noorendas ja kaunistas tunduvalt 45-aastase valitsejana nägu. See oli hoopis teine naine kui see, keda ma nägin saali astudes! Ma kummardusin ja surusin huuled briljantidega kaunistatud käele.

Naer vasemal sundis mind üles vaatama. Seal seisis meie Wolfgang ühe printsessi kõrval, võttis temal käest kinni ja küsis vähemagi kohmetuseta: „Kuidas on sinu nimi?“

„Marie Antoniette!“ vastas habras häälel.

„Sinuga ma abiellun — sa meeldid mulle!“

„Sina mulle ka!“
(Lõpp järgmisel lehek. joone all.)

orkester ★ 22.40—23.00 šoti varietee*

19,76 m 31,32 m 31,55 m
23.45 sõjaväeorkester* ★ 0.30—1.00 tantsumuusika

31,32 m 31,55 m 49,12 m
1.20—2.20 varieteesaade* ★ 3.10—3.30 sopran

25,53 m 31,32 m 31,55 m 49,12 m
4.50—5.20 (teatakse saate eel)
★ 6.00—6.20 sõjaväeorkester*

RADIO-COLON. — PARIIS
25,24 m
9.30—10.00, 10.15—11.00 ja 11.30—11.40 heliplaate

13.00—13.45 heliplaate ★ 14.15—14.45 ja 15.00—15.30 muusika ülekanded ★ 16.30—17.55 ajaviitemuusika. Orkester ja vokaal-solistid

25,24 m
19.00—20.50 muusika ülekanded ★ 22.30—0.30 ülekanne

25,60 m
1.15—2.15 tantsumuusika (RP) ★
5.00—6.00 ja 6.45—7.45 heliplaate

ZEESEN

16,89 m 19,74 m 31,38 m 31,45 m
7.10—8.00 ja 8.15—8.50 ajaviitemuusika ★ 9.30 ajaviitesaade ★
10.15 Zieritz: Süit puhkpillidele ja klaverile ★ 10.45 lõbusaid laule kogu maailmast ★ 11.15—11.30 Schubert: Rondo viiulile ja keelpilliorkestrile ★ 12.00 kirev tund ★ 13.00—14.00 ja 14.15—14.55 ajaviitekontsert ★ 15.15—15.45 H. Roswaenge (laul) ★ 16.30—17.45 tantsuõhtu

19,85 m 25,49 m 49,83 m
17.45 ajaviitemuusika ★ 18.15—18.45 lõbusaid laule ★ 18.50 ajaviitemuusika ★ 19.15—19.30 rahvamuusika ★ 20.00—21.00 lõbusaade ★ 21.30—23.00 tantsumuusika

19,63 m 19,74 m 25,49 m 31,38 m
31,45 m

24.00—0.45 kirev tund ★ 1.00 ajaviitekontsert ★ 1.30 rahvamuusika ★ 1.45—2.15 lõbusaid laule kogu maailmast ★ 2.30—3.15 ajaviitesaade ★ 3.30—3.45 ja 4.15—5.30 tantsumuusika

ROOMA

25,40 m
12.00 teated. — Ooper (üks akt)
13.00 teated. — Rahvamuusika ★
14.30—15.45 teated. — Ooper (üks akt) ★ 17.00 teated. — Kammermuusika ★ 18.15—19.15 teated. — Ajaviitemuusika

31,13 m
19.20—20.00 **araabia** saade ★
22.00 komöödia (Mi) ★ 22.40—23.15 ajaviitemuusika (Mi) ★ 1.00 teated. — Ooperimuusika ★ 2.30—4.00 teated. — Kammermuusika

RUYSSELEDE 29,04 m

20.30 ajaviitemuusika*. Kavas: Händel, Kern, Schubert, Massenet. ★ 21.00—21.30 Mozart: katkendeid oop. „Cosi fan tutte“*

PHOHI — EINDHOVEN

16,88 m
16.00—16.40 raadiorevüü* ★ 17.10—17.30 ajaviitesaade

Tellige „Raadio“

Teil pole siis kunagi muret tema ostmisega ja tuleb veelgi odavam kui üksiknumbritena ostes. „Raadio“ tellimisi võtavad vastu kõik postiasutised.

Kuulsad muusikud — aga häbematud!

Kuigi muusikameeste hulgas ehtsaid võrukaelu leidub võrdlemisi vähe, siiski on ekslik arvata, nagu oleksid nad kõik vagad tallekesed. Riitud ja sõim on elukutselistel muusikutel olnud alati päevakorras ja kuigi muusika rahustavast mõjust kõneleb juba Orfeus, pole muusikaliste toorurite nimemiri just lühike.

Alates barokkaja meistritest: Händelilt kirjeldatakse kui kuningliku uhkusega meest, kes kergelt ärritus ja oma viha valas inimestele õige elavate söimuvalingute näol. Nii ähvardas ta kord ühe sõnakuulmatu prima-donna — jutt on nimelt Cuzzonist — visata aknast välja. Kuna Händel oli haruldaselt tugev mees, siis oleks ta oma ähvarduse võinud vabalt teostada. Händel söimas koguni läbi inglise kuningapaari, kui see julgus jääda hiljaks proovile. Umbes sama lugu kõneldakse Gluckist, kes käitus üleolevalt mitte üksi näitlejatega ja muusikameestega, vaid ei häbenenud ka selle maailma suurustele ütelda raskeid sõnu.

Ka J. S. Bach — muidu elumees Händeli täpne vastand — oli äkilise vihaga. Leipzgis oli ta tüllis oma tööandjatega. Kui need temale määrisid kaela ühe mannetu abidirigendi, ajas ta selle jumalateenistuse ajal koorilt

alla. Ühel keskpärasel heliloojal olevat Bach peast kiskunud paruka ja hüüdnud, et ta oleks teinud paremini, kui oleks õppinud kingsepaks.

Ülalkirjeldatud häbematused olid tingitud isekatest iseloomudest. Beethoveni häbematused on aga tingitud tema kurdistumisest, mis helilooja muutis üksiklaseks, kes ei usaldanud ühtki inimest. Kui Beethoven kord vihastas, siis unustas ta kõik piirid. Krahv Montecuccolit, kes julgus arvustada tema orkestripalasa ettetulevat oboesoolot, nimetas ta „ebamugavaks lambapeaks“. Krahv Brovne juures klaverit mängides kuulis Beethoven äkki külalist sosistavat. Ta kargas üles ja hüüdis kõigile kuuldavalt: „Niisugustele sigadele ma ei mängi!“ Ühele kelderile, kes talle tõi vale portsjoni, ta viskas kogu vaagna vastu pead. Kuna tegu oli hästi rammusa lambapraega, siis võib kujutleda, kuidas õnnetu kelder välja nägi. Beethovenile sünnitas oma ohvri nägemine nii suurt lõbu, et ta müriseval häälele naerma puhkes... Noodikopist Volanek, kes haavus Beethoveni käitumisest, sai temalt järgmise kirja: Rumal, end täis jõe mees! Närukale, kes varastab sinu raha, pead veel tegema komplimente! Selle asemel eelistan teda tõmmata tema pikka-

dest kõrvadest. Kirjamäärija, parandage parem oma lollusest tingitud vigu — see sobib teile enam kui minu õpetamine: sest see on sama, nagu õpetaks siga Minervat. Beethoven.

Et just kurdid heliloojad muutuvad häbematumateks, seda kinnitab veel üks näide, nimelt kuulus ka lauludekomponist Robert Franz muusikaajaloo suurimate söimumeeste hulka. Pärast lugupeetud linnakodaniku matust ühe kõrgema linnaametniku saatel koju minnes ta lausus: „Jah, nii on see maailma elu, härra linnanõunik — paremad surevad, vaid rämps jääb järele!“

Ühe pidusöögi ajal tutvustati Zelterile noort daami ja paluti helilooja arvamusel daami hääle kohta. Arglik tütarlaps värises ja Zelter julgustas teda:

„Laulge aga julgelt, — mida suudavad kannatada teised, sellega saan kindlasti hakkama ka mina!“

Tütarlaps sai julgust ja hakkas täiest jõust lõõritama. Seal hüüdis Zelter vahele:

„Ärge ainult lõugu nii pärani ajage!“

Masendunult peatus neiu ja sai nutukrambi. Zelter tahtis teda rahustada: „Ärge ometi nutke, ma tahtsin ainult ütelda, et teie fassadi juures ei tohi väravat pärani avada!“

Häbematus on kõigepealt dirigentide eesõigus. Hans von Bülow oli küll nende seast kõige sapisem. Kõneldakse, et kord, kui ta juhatanud Beethoveni Es-duur-kontserti, saanud sellele kuulajate poolt osaks võrdlemisi leige vastuvõtt. Seal pöörnud Bülow kuulajate poole: „Nagu näha, pole teie suure helilooja teosest vist õieti aru saanud; ma mängin teile seda veel kord.“ Ja Bülow korranudki kogu helitöö.

Ent tihti varjas kare koor ainult head tuuma: see on maksev näiteks Brahmsi kohta. Ta kaitses end häbematusena ainult pealetungiva maailma vastu. Brahms ise oli teadlik oma kareduses ja kunagi Viinis pidulauast tõustes ta olevat ütelnud: „Kui ma kedagi härrastest veel pole haavanud, siis palun vabandust!“ Kuidas ta aga oskas haavata, sellest järgmine näide: Max Bruch mängis talle palehigis ette oma uut ooperit. Kui ta viimaks oli lõpetanud ja ärevalt ootas Brahmsi otsust, küsis see: „Ütelge, kust ostate te nii ilusat noodipaberit?“

Uuematest komponistidest oma häbematusete poolest eriti tuntud on Max Reger. Kui mõni arvustaja julgub tema töid maha teha, siis võis ta kindel olla, et ta varsti heliloojalt saab söimukirja.

IGASSE KÜLLA RAADIOVASTU-VÕTJA

Uus Rumeenia riigisekretär Hodos seletas ajakirjanikele, et riigil on kavatsus iga küla varustada rahvastuvõtjaga, et kõikjal võidak kuulata ringhäälingusaateid. Nähtavasti tahab Rumeenia uus fašistlik valitsus ringhäälingut paljude teiste riikide eeskujul rakendada oma teestusse.

VÄIKE MOZART...

Lõpp.

Kogu seltskond julgus naeratada, kuna majasteedid tegid samuti. Koguni kantsler Kaunitz vaatas virila naeratusena julget poissi.

See kummardus laitmatult keisri-paari ees: „Kas me tohime alata?“

Jutt vaikus, kui Wolfgang hakkas mängima esimest menuetti. Printsess Marie Antoniette kiigutas end taktis ja julgus vanemate selja taga teha paar tantsusammu. Wolfgangi kindlus andis minule tagasi kindluse.

Me esitasime vabalt ja veatult kogu eeskava. Tormilised kiiduavaldused kostsid iga pala lõpul.

Meie isa, kes Wolfgangi käitumisest tingitud ehmatuses oli vahepeal toibunud, viis meid käekõrval majasteedi juurde. Keisrinna vabastas oma käelt kullast käevõru ja ulatas selle minule. Wolfgangile kinkis keisrinna suurepärase briljantsõrmuse. Kui avaldasime oma tänu, teatati käskjala tulekust.

Hubane meeoleolu haihtus. Keiser ja keisrinna tõusid püsti. Näis, nagu oleks keiser Fredrich Suure vaim läbinud saali.

Kantsler kiskus käskjalal pitseeritud kirja käest ja vaatas küsivalt keisrinnat. See noogutas. Kantsler avas surnukahvatult kirja. Seal muutas ta veripunaseks. Ta püüdis oma

häälele lisada pisut pidulikkust ja ütles väriseval häälele:

„Vaherahu on sõlmitud!“

„Šampanjat!“ hüüdis keiser ja surus kantsleri kätt. Maria Theresia noogutas. Jälle oli tema silmades külm, kalk läige, kuid ainult hetkeks. Siis pööris ta Wolfgangi poole:

„Väike kavalier ja meister, kas sa ei tahaks meile veel midagi mängida viiulil?“

„Muudugi majasteet“, hüüdis Wolfgang ja tiris mu klaveri juurde, kuna saali toodi hääletult suuri klaase vahuveiniga.

Mängisime oma löökpala ja jälle tänas meid suur aplaus.

Siis haaras keisrinna ühe klaasi ja hüüdis: „Rahu terviseks!“

Klaasid kõlasid kokku. Ka meie tohtisime kaasa juua. Wolfgangi klaas kõlas heledalt vastu Maria Antoniette'i klaasi ja mina jõin kokku keisriga. Kuidas vahuvein kõditas nina ja igemeid! Kuid ta maitstes suurepäraselt! Wolfgang oli tühjendanud oma klaasi kuni põhjani.

„Sa oled ju täitsa mees!“ naeris keiser.

Veel kord täideti klaasid ja joodi. Siis mäletan ma ainult, et ema murelikult võttis seljast mu uue kleidi ja Wolfgang minu kõrval vägevasti norskas.

Lainefilter

Ed. Jakoobi.

Kohaliku kui ka teiste lähemate ringhäälingusaatjate piirkonnas osutub sagedasti võimatuks ühe või kahe häälestusahelaga vastuvõtjaga kuulata muid saatjaid, kuna kohalik või mõni lähem saatja kostab üle kogu pikkade ja normaallainete piirkonna. Selle pahe vältimiseks tuleb kasutada lainefiltrit.

Lainefilter koosneb kaduvaesest võnkeahelast — poolist ja sellele paralleelselt lülitatud mahtuvusest, — mida on kas pooli induktiivsuse või mahtuvuse muutmise teel võimalik häälestada segava saatja lainele. Lainefiltri ülesandeks on kas segava saatja energia juhtida vastuvõtjast mööda, maasse või võnkeahelas muuta soojuseks. Mida kaovaesem on lainefilter, seda suuremat mõju avaldab ta segava saatja energia kõrvaldamiseks. Seepärast tuleb lainefiltris kasutada kaovaest sumbuvusvaba pooli ja head pöörkondensaatorit. Suurte kadudega lainefiltri kasutamisel tõkestatakse mitte ainult segavat saat-

kahe lihtsa kuid seejuures hästi mõjuva lainefiltri ehituskirjelduse.

Joonis 1 kujutab lainefiltri teoreetilist lülitust. Võnkeahel koosneb poolist L ja paralleelselt lülitatud pöörkondensaatorist C1.

Filtri töötamispõhimõte on järgmine: Vastuvõtja antenni lülitatud võnkeahel hakkab resonantsi puhul võnkuma ja moodustab endast vastavale sagedusele suure takistuse, hoides seda vastuvõtjasse sattumast ja muudab selle võnkeahelas soojuseks. Filterpooliks kasutame Dralovid

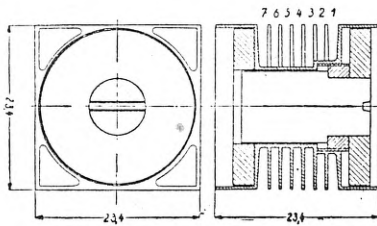

Joonis 2.

kuubiksüdamikku, millel kuju, suuruse ja mähiseruumi sektsioonide arvu näitab joonis 2. Pooli traadiks vajame kõrgesageduslihtset $20 \times 0,05$ mm ja 1 kuubiksüdamikku. Kuubiksüdamiku mähkimisruum on jaotatud 7 sektsiooni. Igasse sektsiooni kerime 10 keerdu, seega kokku 70 keerdu kõrgesageduslihtset $20 \times 0,05$ mm. Antenni sidestuseks teeme väljavõtteid A3 2. sektsiooni 'õpul, 20. keerult ja A2 4. sektsiooni lõpul 40. keerult. Litse otsad puhastame jootmiseks järgmisel teel: Hoiame litse otsa tulel (leegil), kuni ta muutub hõõguvaks, ja pistame ta siis kiiresti piiritusse (denatureeritud piiritus). Seega ongi litse ots jootmiskõlvuline. Pöörkondensaator C1 on massielektrikuga ja 500 cm lõppmahuga. Filterkomplekt, pool

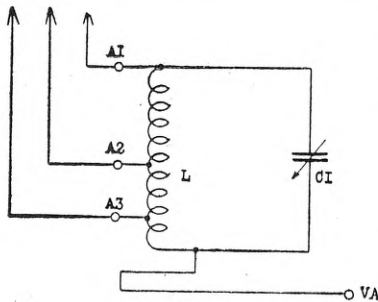

Joonis 1.

jat, vaid ka selle lainepikkuse naabruses töötavaid teisi saatjaid.

Ehituselt on lainefiltreid väga mitmesuguseid, alates kõige lihtsamatega ja lõpetades väga keerukate kombinatsioonirikaste filтритеga. Kogemused on aga näidanud, et lihtne lainefilter täidab sagedasti oma otstarvet paremini kui mõni keeruline. Sest kombinatsioonirikas filter nõuab väljareguleerimisel sagedasti juba asjatundjat; kui aga filter ei ole küllalt hästi välja reguleeritud, võib see isegi mõjuda halvemalt. Kombinatsioonidega filter muudab vastuvõtja käsitamise ka ebamugavaks. Lihtne kaovaene filter lülitatakse antenni ja vastuvõtja vahele, reguleeritakse kord välja ega vaja hiljem enam mingit häälestamist.

Türi saatja tööle hakkamisel tekkis ka selle läheduses asuvate vastuvõtjate, eriti ühe ja kahe häälestusahelaga vastuvõtjate juures tarvidus teema läbilõõmise vältimiseks lainefiltri abil. Kuna meil lainefiltreid praegu müügil ei ole, avaldame siin

ja pöörkondensaator, samuti ühenduspüksid on monteeritud pertinaksplaadile, suurusega $60 \times 80 \times 3$ mm. Valmis keritud kuubiksüdamiku L kleebime bensooli või atsetooni abil alusplaadile, nagu näha joonisel 3. Ühendused teeme kõik jootmise teel. Pooli L mähise alguse ühendame pöörkondensaatori C1 rootoriga ja ühenduspüksi VA külge; väljavõtte 20. keerult puksi A3 külge ja väljavõtte 40. keerult puksi A2 külge; lõpu ühendame pöörkondensaatori C1 staatori ja ühenduspüksi A1 külge. Valmismonteeritud lainefiltri kinnitame kas vastuvõtja tagaküljele või teeme talle väikese karbikese kas puust või papist ümber.

Lainefiltri lülitamisel vastuvõtjaga tuleb hoolitseda, et filterpool ei satuks metallesemete lähedusse, mis suurendaks poolis sumbuvusust, mille tagajärjel filter kaotaks palju oma eraldusvõimest.

Lainefilter lülitatakse vastuvõtjaga järgmiselt: Vastuvõtja antennipüksid ühendame 2 pistikuga varustatud juhtmega (kummaski otsas üks pistik) filtri puksiga VA. Vastuvõtja

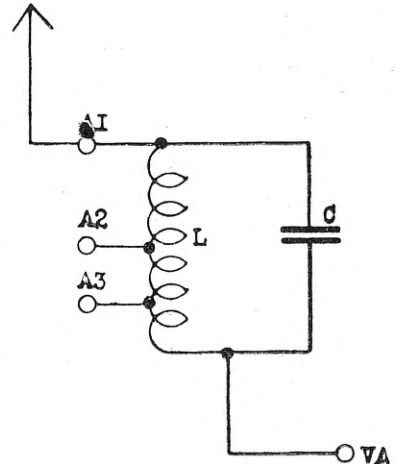

Joonis 4.

antenni ühendame puksi A1, A2 või A3, olenevalt antenni pikkusest. Pika antenni puhul tuleb ühendada puksiga A1, kuna lühikese antenni puhul puksiga A2 või A3. Tuleb hoolitseda, et ühendusjuhe vastuvõtja ja lainefiltri vahel oleks võimalikult lühike, kuna pikk juhe võib ise mõjuda antennina.

Filtri häälestamine sünnib järgmiselt: Häälestame vastuvõtja kohaliku saatja töötamisel mingile sellele lähedasele lainele, nii et kohalik saatja veel läbi kostaks. Keerates lainefiltri pöörkondensaatorit leiame koha, kus kohalik saatja kostab õige nõrgalt või on hoopis kadunud. Filtri häälestamine on võrdlemisi terav, mispärast kondensaatorit tuleb keerata hästi aeglaselt. On sobiv koht leitud, on ka meil filter välja reguleeritud ega vaja enam mingisugust pärastist jälereguleerimist. Vastuvõtja enda häälestamine soovitud saatjatega toimub nagu tavaliselt.

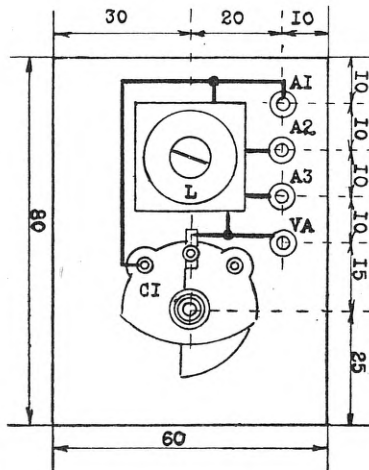

Joonis 3.

Eelpool kirjeldatud lainefiltri ehitamiseks vajame järgmisi üksikosi:

- 1 Dralovid kuubiksüdamik.
- 1 500 om massielektrikuga pöörkondensaator.
- 4 joototsaga puksi.
- 1 pertinaksplaat $80 \times 60 \times 3$ mm.
- 1 nupp, 34 mm \emptyset .
- 5 m kõrgesag'-litset. $20 \times 0,05$ mm.

Lihntne lainefilter eriti Tiiri saatja läheduses olevatele vastuvõtjatele.

Joonisel 4 leiame lainefiltri lülituse, mis on eelmisest erinev ainult selle poolest, et pöörkondensaatori asemel on siin kasutatud kindla mahtvusega plokk-kondensaatorit. Vönkeahel koosneb samuti poolist L ja paralleelmahtvusest C. Kuna siin C on kindel suurus, siis sünnib filtri häälestamine pooli L induktiivsuse muutmisega. Filterpooliks kasutame siingi Dralovid kuubiksüdamikku, eriti seepärast, et kuubiksüdamik omab suure induktiivsuse muutmise võima-

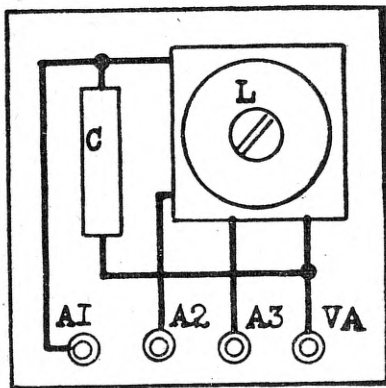

Joonis 5.

luse, ligi 13%. Kuubiksüdamikule kerime igasse sektsiooni 1—7-ni à 18 keerdu kõrgesageduslitset $20 \times 0,05$ mm, üldsummas 126 keerdu. Väljavõtted antenni sidestamiseks pooliga L teeme järgmiselt: Väljavõtte A3 külge teeme 2. sektsiooni lõpul 36. keerult ja väljavõtte A2 külge 4. sektsiooni lõpul 72. keerult, arvates mähise algusest (sektsioonist 1). Paralleelmahtvuseks kasutame induktiivvaba vilgukivi (glimmer) dielektrikuga plokk-kondensaatorit suurusega 100 μF . Kadude vähendamiseks on filtri alusplaadina kasutatud trolitulplaati, suurusega $50 \times 50 \times 2$ mm. Püksidele vajalike aukude puurimisel tuleb olla ettevaatlik, kuna iga väiksemagi puuri vänderdamine võib plaadi purustada. Kuubiksüdamiku kleebime alusplaadi külge nii, et joonisel 2 näidatud poole sektsiooni 1 pool asuv südamiku reguleerimiskruvi oleks väljaspool, alt vaadates enda pool. Vastasel korral jääb reguleerimispiirkond liig väikeseks, mis võib raskendada filtri häälestamist.

Ühendused teeme nii: Pooli alguse (kerimisel sektsioon 1) ühendame plokk-kondensaatori C ühe otsaga ja

puksiga VA. Väljavõtte 36. keerult puksi A3 külge ja väljavõtte 72. keerult puksi A2 külge; pooli lõpu ühendame plokk-kondensaatori C vaba otsaga ja puksiga A1, nagu näidatud joonisel 5.

Niiviisi valmis monteeritud lainefiltri trolitulalusel võime kinnitada kas vastuvõtja šassiile (metallvinklite abil) või vastuvõtja kaanele, tagaküljele.

Palju kompaktsema, igale aparaaditüübile kerge vaevaga külgeülilitatava filtri samas lülituses, kuid mehaaniliselt tugevama saame nii, nagu kujutatud joonisel 6. Filterpool ja paralleelplokk on monteeritud 50 mm läbimõõduga ja 35 mm pikkusesse pertinaks-poolitorusse. Põhi ja kaas on tehtud 3 mm paksusest pertinaksist. Kuna kodusel teel korralikku ketast on raske teha, tuleb need lasta treida treialil, kumbki 48 mm läbimõõduga. Üks kettaist jääb põhjaks ja teine kaaneks. Põhjale kinnitame ühendusjala (poolijalgade nime all ärides müügil). Ühendusjala külge joodame õhukese 4 mm laiuse plekkriba pooli otsaga ühendamiseks; kuna hiljem kuubiksüdamik on kinnitatud just keskele, samale kohale, pole võimalik enam kuidagi jalaga ühendust luua. Kaane keskele puurime 10 mm läbimõõduga augu kruvikeeraja tarvis. Antenniühenduse puksid on kinnitatud kaane äärelle, nagu näha joon. 6. Monteerimine sünnib järgmiselt:

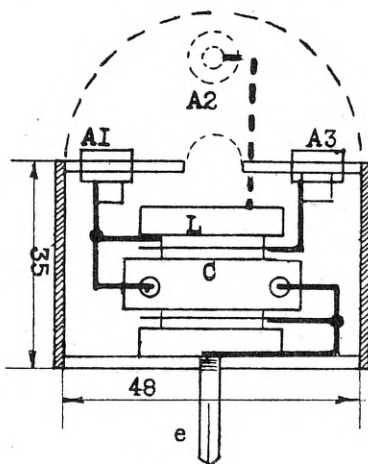

Joonis 6.

Põhja, mille külge on juba kinnitatud ühendusjalg e ühes plekkribaga, kinnitame toru ühte otsa kleepimise teel, kas süntetikoni, atsetooni või trolitulit bensoolis sulatatud lahuga. Nüüd kleebime kuubiksüdamiku (valmis keritud) põhjale, keskpaika. Pooli otsad tulevad jätta paras jagu pikad, et need ulatuksid kaanel olevate ühenduspuksideni ka siis, kui kaas pole peale kinnitatud. Hoides kaant vildakil, joodame pooli otsad ühenduspukside külge, samuti plokk-kondensaatori otsad. On kõik ühendused tehtud, kinnitame kleepimise teel ka kaane.

Tööle rakendamiseks asetame valminud lainefiltri ühendusjalaga e vastuvõtja antennipuksi ja antenni lülitame pika antenni puhul puksi A1, lühikese antenni puhul aga puksi A2 või A3. Trolitulükile monteeritud lainefiltri kontaktpuksi VA tuleb juhtme abil ühendada vastuvõtja antennipuksiga.

Vastuvõtja häälestame segava kohaliku saatjaga. Kruvikeeraja abil

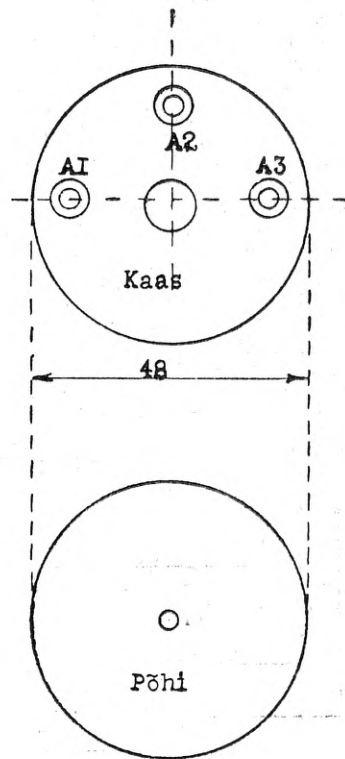

Joonis 6.

pöörame läbi kaanes oleva augu kuubiksüdamiku sisekruvi kas sisse või välja, otsides niiviisi kohe, kus segav saatja kostab kõige nõrgemalt. Selle toiminguga ongi lainefilter häälestatud.

Tarvilised üksikosad on järgmised:

I juhul:

- 1 tk. trolitulit $50 \times 50 \times 2$ mm.
- 1 Dralovid kuubiksüdamik.
- 1 vilgukiviplokk 100 μF .
- 4 joototsaga puksi.
- 8 m kõrgesageduslitset $20 \times 0,05$ mm.

II juhul:

- 1 35 mm pikkune ja 50 mm \emptyset poolitoru (pertinaks).
- 2 48 mm \emptyset 3 mm paksust pertinaks-ketast.
- 1 vilgukiviplokk 100 μF .
- 3 puksi, lahtise otsaga, lühemad.
- 8 m kõrgesageduslitset $20 \times 0,05$ mm.
- 1 poolijalg.

Tellige

„RAADIO“
siis on hooletum!

Ah jah, selline on see elu!

Erik Zetterström.

See oli kinos. Ekraanil armastas noormees tütarlast. Kunagi varem polnud ükski noormees üht tütarlast nii väga armastanud. Ja ka tütarlapse armastus oli kui surm. Ühel päeval ta kohtas aga teist. Noormees kuulis sellest. Ta läks oma tuppa ja tegi endale otsa. Kogu kinos polnud seejuures ainustki kuiva silma. Ah jah! see oli kurb lugu. Kuid ta oli peen ja jooksis iga õhtu väljamüüdud maja ees. Reklaamis seisis, et see olevat pilt elust. Mina kahtlen selles. Kuulake:

PAGANINI...

Järg.

akrobaatilisi numbreid, mida tänapäevani pole suutnud temale järele teha ükski viiulikunstnik.

Paganini mängis näiteks armastuslaulu kahel viiulikeel. Elisa Bacchi-ochi tahtis aga veelgi enam ja Paganini mängis ühel viiulikeel, tuues selle kuuldavale niivõrd huvitavaid modulatsioone, et koguni kõigil keel- tel mängides oli võimata teda jäljendada. Nii vähemalt jutustavad Paganini kaasaegsed.

Pealegi hakkasid liikuma Paganini ümber legendid. Ta polnud ilus, kuid ta oli rohkem kui ilus: pisut saatanlik ja pisut byronlik, juuksed lehvitsid tuule käes, vaade oli palavlikuline ja ta oli hirmuäratavalt kõhn.

1808—1813 aastani oli Paganini avalikkuse eest kadunud ja see kadumine andis põhjust igasugustele oletustele. Kõneldi, et Paganini tapnud oma naise ja Louis Boulange maaliskoguni pildi, mis kujutas Paganinit vangimajas. Kogu lugu on välja mõeldud: Paganini pole kunagi olnud abielus ega istunud vangis. Ühe teise kaasaegse pilt kujutab Paganinit laua ääres raha lugemas, kuna tema muusa varjab oma nägu linikuga. See pilt vihjab Paganini ihnsusele, millest samuti kõneldi imelugusid. Uusi viiulipalu harjutades olevat Paganini enda sulgenud keldrisse, et tema poeg ei saaks tasuta kuulata. Neid jutte võis põhjustada asjaolu, et Paganini müüs oma kunsti võrdlemisi kallilt, kuna pääsmete hinnad tema kontsertidele olid tolle aja kohta haruldaselt kõrged.

Kuid on ka teada, et Paganini Berliozile, — pärast seda, kui ta oli kuulnud viimase „Fantastilist sümfoonia“ — saatis 20.000 franki, kuna ta pidas Berliozit ainukeseks, kes oleks võimeline komponeerima midagi tema jaoks. Berlioz komponeeriski Paganinile helitöö „Roland Itaalias“.

Millist mõju Paganini isik avaldas inimestele, see selgub paljudest säilinud kirjutustest. Prantsuse ajalehes „Journal“ kirjutas Fontaney pärast Paganini kontserti: Kes pole kuulnud teda mängimas neljandil viiulikeel „Moosese palvet“, see võib kahetseda, et on nii õnnetu tähe all sündinud (Lõpp 24. lhk.)

Kinos istus teine noormees. Tema nimi oli Karl ja ta armastas Helenet — tüdrukut, kes temaga kaasas oli. Mitu korda oli ta ütelnud, et armastab tüdrukut üle kõige siin maailmas. Ja see tähendab ometi midagi. Kinos läks pimedaks ja algas hale armulugu. Helene pigistas Karli kätt ja — hajameelne, nagu ta oli — nõjatus tema vastu ja sosistas:

„Kallis Aksel!“

Ta armastas nimelt kedagi, kelle nimi oli Aksel. Ja ta käis ka temaga kinos. Nüüd juhtus, et ta õhinaga nimed vahetas. Film ajas ta päris segi. Mis tegi aga Karl sellises olukorras? Ta taipas, et tüdruk armastab Akselit. Ta tõusis ja läks välja. Helene jäi istuma, sest ta polnud esiteks kuigi armunud Karli ja teiseks tahtis ta pilti lõpuni näha.

Karl jõudis tänavale ja ta silmade ees oli must. Ta tundis end äkki nii kole üksikuna elus. Seda lugu Akse- lliga oli ta ammu juba aianud. Ikuid nüüd see kindel teadmine oli jube. Ta kobas mööda majaseina ja hingas sügavasti. Siis läks ta ühte kohvikusse ja vajus sügavasse mõtiskellu. Ta mõtles edasi ja tagasi, rohkem küll tagasi.

Helene aga istus kinos ja jälgis suure põnevusega armutragöödiat valgel linal. Film oli parajasti jõudnud kohani, kus noormees pidi lõpetama oma elu. Kinos valitses surmavaikus. Polnud kuulda nõõpnõela kukkumistki, sest ühtki nõõpnõela ei kukkunud. Mees haaras vahvalt revolviiri ja pani selle oma südame kohale. Pauk. Järgmises stseenis näidati tema õde leina-

JUBA ÜLE 50.000 KUULAJA!

Esialgsete kokkuvõtete järele 1. veebruariks on meil juba 50.149 maksulist kuulajat. Kuna aga veel puuduvad andmed 25 postkontorilt, siis kuneb lõplik arv, mis selgub lähemal päeval, veel märksa suuremaks.

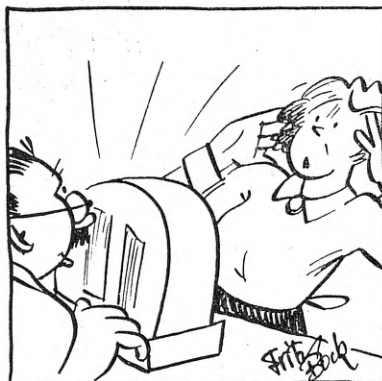

„Evald, pane ometi raadio kinni, enne kui ma hulluks lähen!“

„Heameelega! Aga kunas sa hulluks lähed?“

riietuses. Lask oli nii siis tabanud. Äkki läbibast Helenet kohutav aimus. Mõtelda vaid, et Karl läks ja tegi endale midagi! Film oli pilt elust. See oli tema oma lugu.

Helene tungis istmest välja. Ta pidi iga hinna eest Karli kätte saama. Ta jõudis välja ja küsis kino portjeelt, kas ta pole näinud härrat hallis mantlis ja kui, kuhu see härra hallis mantlis läks. Portjee osutas kohvikule vastas. Helene leidis Karli šokolaadi juurest vahukoorega. Ta oli selle tellinud selgest hajameelsusest. Ta istus seal ja põrnitses vahtida otse ke- set vahukoort. Helene võttis tema käe ja nimetas teda seekord mitte Akse- lliks, vaid Karliks.

„Mu armas sõber,“ ütles ta, „sa pidid ju kord ometi seda teada saama. Nüüd on sul selgus käes. Armastan Akselit. Sa ei lähe ometi ega tee endale midagi?“

„Ma ei taha kauem enam elada,“ ütles Karl, „ela hästi!“

Ja siis ta tõusis ja väljus. Helene jäi veel natuke istuma ja jõi tema šokolaadi ära, mille peale ta läks telefoni juurde ja helistas Akselele.

„Asi on Karliga korras,“ teatas ta, „ta ütles, et tapab enda ja nii pole siis mingit ohtu. Inimesed, kes midagi sellist ütlevad, ei tee seda kunagi.“

„Kust sa seda tead?“

„Tean seda oma kogemust. Kahe viimase aasta jooksul on mulle seda ütelnud seitse meest. Millal me üks- teist näeme? Jah, nüüd ma tean — me lähme ja vaatame seda filmi, mis mul lõpuni vaatamata jäi. Me lähme kella üheksasele seansile, ma võin piletid võtta, kuna olen siin üsna lähedal.“

Natuke hiljem istusid Aksel ja He- lene kinos, vaadates filmi suurest armastusest. Tüdruk pigistas tasa noor- mehe kätt. See aga surus end tüdruku ligi ja ütles:

„Sina, mu ainus, väike Luise!“

Ah jah, selline on elu!

Nädala saatekavast

Lõpp.

osal autorite endi tõlkes. Saade peaks äratama huvi eestli luule vastu eriti välismaal, milleks ta on mõeldudki.

Sellel nädalal on esmakordselt ka- vas k a k s algupärasest kuuldemängu, et rahuldada kuulajate suurt huvi nende vastu. Pühapäeval kuuleme Ants Kobrullehe kuuldemängu „Hirmsaim sõjarelv“, mille tegevus areneb „tänapäeval mainimata maal“, nagu üteldakse saatekavas. Laupäeval kuuleme E. Laidsaare uut kuuldemängu „Kapral Pension sõjaväehaiglas“. Vana-aasta-õhtul jälgisime selle tragi kaprali seiklusi manöövritel viibides — mis aga kaprali ja tema kaaslas- tega kõik juhtub sõjaväehaiglas — küll seda kuulete laupäeval.

Sporadisõpradele on reedel ja lau- päeval kavas reportaažid Kaitseliidu üleriigilistelt suusatamisvõistlustelt Viljandis — kui neist võistlustest aga asja saab, mille juures tuleb tõsiselt kahelda, kuna ilma värskel lume juur- detulekuta maa on suusatamiseks juba liig paljas ja jäätanud.

maailma. Et Paganini omab haruldast tugeva akordi, see on vastuvaidlemata tõde, kuid sellega pole veel selgitatud tema helide haruldane tugevus. Tema sõrmed näivad terasest. Kesk kontserti katkes äkki üks viiuli-keel — publiku seas tõusis ärev sumin. Kuid Paganini selline pisiasi ei heidutanud: ta mängis rahulikult edasi kunni lõpuni.“

Kuulsad kunstnikud, vennad Baerid tulid kontserteerima Saksamaale. Olles hotellis heitnud magama nad ärkasid viiuli helidel, mis kõlasid nii kummaliselt, et vennad jõudsid otsusele: see võib olla ainult Paganini, kes oskab viiulilt meelitada nii kõitvaid helisid. Nad laskusid pörandale, et paremini kuulata. Kuna sellest neile ei piisanud, võtsid nad küünlad kätte ja läksid mööda koridori helide sihis. Viimaks leidsid nad toa, kust kostsid imehelid — Paganini istus voodis ja mängis viiulit. Mõlemad vennad palusid, et Paganini jätkaks harjutamist. Ta täitiski vendade soovi ja mängis nii haaravalt, et lõpuks kõik kolm olid lähedal minestusele. Nii jutustasid vennad Baerid ise.

1834. aasta oktoobrikuus põgenes keegi Watsoni nimeline ilus noor inglanna oma isamajast, et järgneda viiekümne-aastasele Paganinile. Calais vangistati tütarlaps ja viidi pisaratest ja vastuseisust hoolimata tagasi Inglismaale oma vanemate juurde.

Sama romantiline kui Paganini elu, oli ka tema surm: ta suri 1840. aastal Nizzas ja haigus oli tema keha muutnud veelgi kõhnemaks. Ta sõi vaevalt, kuna silmad hiilgasid palavikus. Hoolimata sellest polnud tal kunni viimase silmapilguni puudu austajannadest, keda ei kohutanud tema metsik välimus ega ebatruudus. Nizza vaimulikud keeldusid metsikute kuulujuttude pärast geniaalset kunstnikku pühitsetud maamulda matmast. Saadeti järelepärimine Rooma paavstile. Kuni sealt pidi saabuma vastus, hoiti surnukeha haigemaja kabelis. Ent linna elanikud olid ärevuses: nad olid öösel näinud

haigemaja ümbruses kogunemas vaime, kes Paganini surnukeha ümber tantsinud ennenägematuid tantse. Et summutada ärevust linnas, heideti Paganini kirst kanalisse, kuhu juhiti õli-ajamisest järelejäänud jätiseid. Kuid paar ööd hiljem õngitsesid kaks kunstnikku kirstu nelja talumehe abil välja ja matsid Paganini põrmu krahv Cessoles aeda. Hiljem maeti Paganini Parma surnuaiale, kus ta haud hiljem kuulsa Tšehhi viiulikunstniku Oudri-čeki soovil 1896. aastal uuesti avati. Olgugi et keha oli võrdlemisi lagunenud, haaras kõiki juuresolejaid Paganini pergamentne nägu. Sel puhul asetati kadunu põrm tema poja poolt uude kirstu. Kirstul on Paganini näo kohal kristallist plaat, mis võimaldab heita pilgu tema sisemusse.

Hoolimata sellest, et Paganini kadedalt valvas selle järele, et keegi tema helitöid ei saaks mängida ja ühtki käsikirja järele ei jätnud, on siiski mõningad tema helitöödest püsinud tänapäevani, näiteks „Kelluke“ ja „Veneetsia karneval“.

Lugeja küsib

A. M., Kehra. Kahelambilise pata-reivastuvõtja ehituskirjeldus on ilmunud „Raadios“ nr. nr. 278, 279.

Abon. 489. Üleminekul ühelt lainelalalt teisele tekib lainelüliti käsitades alati väike raksatus, kui selleks pole just ette nähtud erilisi abinõusid. Kui see raksatus aga on väga tugev, siis on selles süüdi küll lainelüliti. Näi-

teks tema kontaktid võivad olla mustad. Teiseks selles vastuvõtjas, nagu näha ehituskirjelduses toodud fotost, on kasutatud väga primitiivset lainelüliti. Kõige paremini saate vahest kirjeldatud pahet vältida, kui monteerida oma vastuvõtjasse korralliku lüliti, nagu seda on näiteks Ameerika „Yaxley“ lüliti.

„Raadio“ lugeja **A. L., Tallinn.** Teie kirjeldatud nähte puhul võib eeldada järgmisi vigu: 1) Teie vastuvõtjas tekib nn. modulatsiooniuurin (mis on antud võimalusist kõige tõenäolisem). Selle nähte põhjus seisab selles, et kõrgesageduslambi võrele pääseb koos moduleeritud või moduleerimata kandevlainega veel tarvitatava võrguvoolu sagedusega pinget. See pinget moduleerib kandevlainest antud pinget ja teda ei eraldata järgmistes ringides enam. Sagedasti on selleks tarvis vaid väga väikest võrgusagedusega pinget. Vastuabinõu: vaadata järele, et esimesest võnkeringist ükski osa ega juhe ei saaks võrgutrafo või võrgujuhtmete mõjupiirkonda. 2) Kõrgesagedus pääseb läbi vastuvõtja toiteosa vastuvõtjasse. Vastuabinõu: süntida üks või mõlemad võrgujuhtmed (katsetada!) vastu maad peokiga (resp. plokki-dega) à 0,05 mF (proovip. väh. 1000 V vah või 2500 V —). 3) Kõrgesagedus-aste ise hakkab võnkuma. Vastuabinõu: täielisem eraldus I ja II võnkeringi poolide kui ka juhtmete vahel.

„Raadio“ lugeja **Võrus.** Ed. Jakobi aadress on: Raadio-Kooperatiiv, Tallinn, S. Karja 9.

↓ ↓ ↓ ↓

Kohale jõudnud
Aug. Förster'i
UUDIS

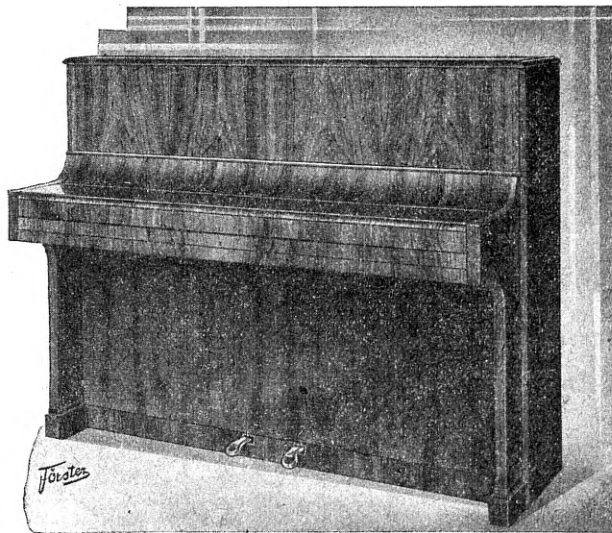

↓ ↓ ↓ ↓

Pianetto

AINUESINDAJA: Muusika-riistade äri **AKORD** Pärnu mnt. 28
Telefon 484-90

Soodsail tingimusil ostate

M'ALESTUS-SAMBAID

A. ED. JÜRGENS'I

JUURES

KAUPMEHE TAN. 7,

TALLINN.

ASUT. 1851.

RAADIO, ÜLERIIKLIKU EESTI RAADIOÜHINGU HAALEKANDJA • Ilmub kord nädalas • Toimetuse ja talituse aadress: TALLINN, Narva mnt. 27 • Tellimishind: aastas 4.50, 6 kuud 2.40, 3 kuud 1.20 ja 1 kuu 0.40 kr. Tellimisi võtavad vastu kõik postiasutused.

Väljaandja: Üleriiklik Eesti Raadioühing. Tegevtoimetaja: **Karl Kesa.** Vastutav toimetaja: **L. Ojaveski.**