

# RAADIO

ÜLERIIKLIKU EESTI RAADIOÜHINGU HÄÄLEKANDJA

Nr. 166 (17)

28. aprillil 1934

IV aastakäik



Soovite hääd raadiovastuvõttu,  
siis tarvitage kuulsaid

**Marconi** raadio-  
**= lampe**

Esindaja: Raadio-Kooperatiiv, Tallinn, Lai 7

Fotosõpradele

**filmid  
plaadid  
paberid**

soodsate hindadega  
**Raadio-Kooperatiiv,**  
Tallinn, Lai 7.

## Eesti ringhäälingu tulevane korraldus

Teatavasti lõpeb käesoleva aasta 1. juuliks o.-ü. Raadio-Ringhäälingu kontsessioon Eesti ringhäälingu korraldamiseks. Sel puhul on ajakirjanduses viimasel ajal ilmunud teateid ringhäälingu tulevase korralduse kohta. On kõne all olnud peamiselt kaks võimalust: kas kontsessiooni jätkamine praegusele või mõnele uuele kontsessionärile, või ringhäälingu korraldamise riigi kätte võtmine.

„Päevalehe“ kuulmist mööda valitsevat teedeministeriumis arvamine, et riigi kätte võtmise puhul oleks kergem ringhäälingu juures aeg-ajalt vajaliste tehniliste uuenduste läbiviimine: riigil oleks kergem mahutada suuremaid summasid vajalikesse uuendustesse kui eraselsil-kontsessionäril, kes lühikese kontsessiooni-tähtaja (senine kontsessioon oli 5-aastase kestvusega) pärast sunnitud on oma varandusi kiiresti amortiseerima ja kõrgeid riigimaksusid maksma, mis ringhäälingu tuludest suure osa omale nõuavad.

Et ringhäälingu korraldamist 1. juulist riigi kätte võtta, selleks peaks riik Ringhäälingu

praegused saatejaamad Tallinnas ja Tartus ära ostma. See olevatki praeguse kontsessioonilepingu järgi võrdlemisi hõlbus, sest saatejaamade väärtusest on suur osa amortiseeritud ja amortiseeritud osas lähevad nad riigile tasuta. Välja tuleks maksta ainult saatejaamade amortiseerimata osa, mis on kaugelt alla poole saatejaamade esialgsest väärtusest („Päevalehe“ teatel umbes 100.000 krooni).

Edaspidiseks olevat riigil kavatsus ehitada sisemaale hoopis uut, suurevõimsuslist ringhäälingu-saatejaama, kuid selle ehitamine nõuab poolteist kuni paar aastat aega. Seniks tuleks ringhäälingu-saatekava levitamist jätkata praeguste saatejaamade kaudu.

### RINGHÄÄLING RAADIOKUULAJATE KORRALDUSSE

Selle pealkirja all toob „Päevaleht“ artikli, milles ringhäälingu tulevase korralduse asjas esinetakse hoopis uudsete ettepanekutega.

Artiklis leitakse küsimuse puhul, kas tulevi-

kus ringhäälingut peab korraldama riik või eraettevõtte, et „asja võiks korraldada veel hoopis uuel põhimõttel, ja nimelt, et ringhäälingu korraldamise võtaksid enda kätte raadiokuulajad.

Sel puhul ringhäälingu abonendid oleksid ühtlasi ka ringhäälingu tegevust korraldava organisatsiooni liikmed ja selle tegevuseks vajalike kapitali soetamiseks maksaks igaüks väikese osamaksu. Meil on praegu umbes 16.000 ringhäälingu abonenti; kui igaüks maksaks osamaksuks 10 krooni, tuleks talituskapitali kokku 160.000 krooni. Sellest kapitalist ei jatkuks küll ringhäälingu saatejaamade, hoonete, vallasvara ja kõige vajalike soetamiseks, eriti kavatsusel olevate uuenduste läbiviimisel ringhäälingu saatejaamade jne. alal, kuid tuleks arvestada abonentide arvu tõusu tulevikus ja ka teatud ulatuses krediitvõimalusi, kusjuures laenuid hiljem tasutaks amortisatsioonisummadest.

Sellisel abonentide organisatsioonil peaks olema võimalik ringhäälingu tegevust arendada kõige otstarbekohasemalt, et poleks põhjust selle puuduste pärast kellelegi teha etteheiteid. Organisatsiooni tegevuse juhtimiseks valiksid abonendid piirkondlikel koosolekutel, näit. maakondade kaupa, vastavalt iga piirkonna abonentide arvule usaldusmehed või volinikud, kes moodustaksid organisatsiooni volinikekogu, mis asendaks peakoosoleku ja otsustaks organisatsiooni tegevusse puutuvad küsimused kõrgema instantsina. Volinikekogu võiks oma poolt valida kas vahetult ettevõtte juhatuse (direktorid) või, kui see osutub vajalikeks, moodustada vastava kompetentsiga nõukogu, kes annaks juht-

nööre direktoritele ja jälgiks nende tegevust.

Kindlasti tuleb aga arvestada asjaolu, et osamaksu maksmine abonentidel, kuigi see maks oleks võrdlemisi väike, eriti praegusel kehvajal ajal pole siiski kerge. Seepärast ei oleks kava teostatav otsekohe. Tuleks arvestada teatud üleminekuajajärku, mil kogutaks talituskapitali. Asja oleks võimalik kergendada nii, et edaspidi riik vähendab riigile minevat abonementmaksu osa ja vastava vahesumma kannab erilisse fondi, arvestades selle iga abonendi isiklikule arvele osamaksuks tulevase abonentide organisatsiooni loomisel. Riik saab abonementmaksudest praegu endale 15%+1% tempelmaksu, seega kokku 16%. Kui arvestada seda, et abonementmaksu sissekasseerimiseks kuluks 5% maksusummadest, nagu see on ajalehtede tellimiste vastuvõtmisel postiasutustes, siis võiks 10% abonementmaksust minna osamaksu fondi. See teeks praeguste maksusummade juures välja umbes 20.000 krooni aastas. Sel teel koguneksid ajajooksul soliidid summad kapitali (% % tulevad iga aasta ka juure), millega võiks abonentide endi organisatsioon asuda ise ettevõtte juhtimisele. Riigi tulud langeksid sellega kaunis vähe, sest alles jääksid riigimaksud ringhäälingult ja raadioäridelt, tollimaksud raadio- ja linimaksud jne., mis kokku teevad iga aasta välja kaunis suure summa.

Kava teostamisel tekiks küll mõned kõrvalküsimused, näit. kuidas talitada lahkuvate abonentide osamaksudega kapitalikogumise perioodil jne., kuid neid küsimusi loodetakse võimalik lahendada ilma raskusteta.“

## Elektrijaanaitajad

F. Olbrei

(Järg.)

Kõigepealt valmistame mootori staatori (elektromagneti) plekid, mille mõõted on antud joon. 4. On väga soovitatav kasutada plekkide materjaliks erilist transformaatoriplekki, sest selles on voolukaod tunduvalt väikesemad kui harilikus mustas raudplekis. Kuna aga mootor seisab alaliselt voolu all, siis on isegi poolevati-line lisakadu juba tunduv pikema aja jooksul. Transformaatoriplekist valmistatud südamik ei lähe ka kuumaks. Osta tuleb nimelt 0,3 mm paksust transformatoriplekki, mitte dünamoplekki. Amatöörile on avanenud väga soodus võimalus pleki muretsemiseks Tallinnas V. Engel ja Ko. äris, Pikk tän. 45, kust on saada lammutatud transformaatori südamiku plekke hinnaga 75 senti kilo. Plekitükkide suurus on 15×69 cm ja see kaalub 250 gr. Sellest tükkist tuleb välja 57 plekki, mille arvust jätkub parajasti staatori jaoks, isegi paar plekki võib minna rikki lõikamise juures. Plekid lõigatakse õige vähe suuremad lõpulikest mõõtudest, siis saab tervet plekipakki peale väljalõikamist viiliga

puhastada ilusasti õigeks. Lõikamist on kõige parem teha sel viisil, et enne lõigatakse välja kandilised tükid, umbes 3,5×4,5 cm. Siis lõigatakse kääridega keskmise väljalõike küljel jooned m ja n sisse, siis pigistatakse plekk alumist serva pidi kruustükkide vahele, veel parem on, kui plekk pigistada kahe hästi kanti viilitud raudliistu vahele, ning siis murtakse joone järele keskmine keeletaoline väljalõige plekist ära. Seda on väga hõlbus teha, hõlpsam, kui seda kujutletakse, sest transformaatori rikkalikult siliitsiumi sisaldav plekk on väga habras. Kui kõik plekid on sel viisil lõigatud välja, taotatakse ükshaaval haamriga alasil siledaks ja lame-daks, seatakse ilusasti pakki ning keeratakse käsikruustükkide vahele kinni. Siis puuritakse plekipakist 3 mm puuriga augud läbi ja tõmmatakse plekipakk mutritega kokku. Nüüd viilitakse plekipakk joonis 4 mõõtude järele puh-taks.

Järgmiseks tööks on staatori vahetüki

(joon. 5) valmistamine. Tavaliselt on see valgest vasest, kuid amatööril on kergem valmistada seda pertinaksist ja ainult pertinaksist, kollakaspruunist kõvast ja sitkest isoleerplaadist, teised ained — trolit, eboniit jne. — ei kõlba oma pudeduse tõttu, sest vahe-

ilma muutuseta, sest selle otsa saab alles pärast parajaks passida, kui mootorit hakatakse kinnitama kellavärgi külge. Täpseid otsa mõõteid ei saa anda sellepärast, et iga üksiku äratuskella juures on mõnesugused lahkumineked osade mõõdetes, ja lõpulikku vinkli otsa kuju, mille

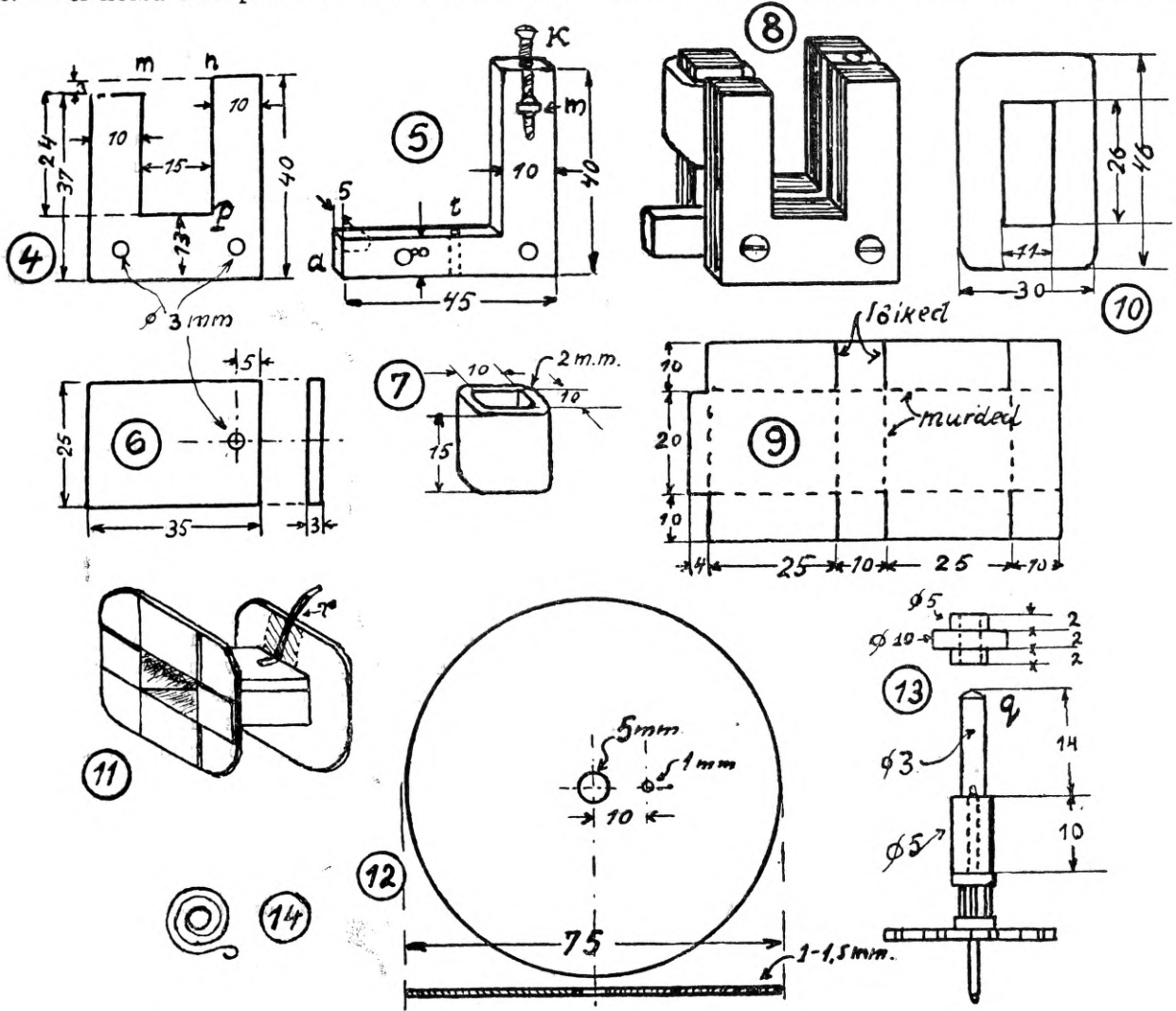

tüki külge tõmmatakse kruvi K abil kõvasti kinni staatori pealne raudplaat (joon. 6). 5 mm paksusest pertinaksplaadist lõigatakse välja tükk, mille mõõted antud joonisel 5. Kuna enamikul amatöörel puudub vindilõikamise abinõu, siis aitame end välja järgmiselt: puurime pertinaksvinkli laiema otsa sisse 5 mm jämeduse augu ja lõikame peenikese viiliga sinna augu sisse horisontaalsed sooned, nii et neisse soontesse läheb tugeva hõõrumisega harilik montaažkruvi mutter m. Mutri servad, mis ulatuvad välja mõlemale poole pertinaksvinklit, viilime tasaseks pertinaksiga ja sel kombel olemegi saanud läbi ilma vindipuurita, sest kruvi K istub nüüd omas pesas sama hästi, kui tema jaoks eraldi lõigatud vindipesas.

Kruvi K enda jaoks puuritakse aga vinkli ülemisest otsast 3 mm jämedune auk juba enne mutri kinnitamist ja lõpulikku asetamist sisse.

Pertinaksvinkli alumine ots a jääb esialgu

kaudu toetub mootor ärataja värgi külge, saab määrata alles mootori külgepassimise juures.

Kui vinkel valmis ja plekid puhtaks viilitud, siis võetakse plekipakk lahti, jagatakse pooleks, ning pertinaksvinkel pannakse mõlema plekipaki vahele. Plekke läheb mõlemasse poolpakki 26—28 tükki, nii palju, et valmiskeritud elektromagnet hiljem sinna otsa passib.

Järgmiseks viilitakse välja pehmekspõletatud rauast staatori ülemine tükk (joonis 6). Selle kruvides plekipaki peale, peab jääma plekipaki teise otsa ning rauatüki vahele umbes 3 mm laiune pilu. Mida õhem on see pilu, kus vahel hakkab jooksma alumiiniumketas, seda tugevam on mootori tõmbejõud ning seda väiksem volukulu. Palju õhemaks kui 3 mm seda pilu siiski ei saa teha, sest kui hoolikalt ka ei püüta valmistada alumiiniumketast — amatööri käes jääb ta ikka veidi viskama. Ringi käies ei tohi ketas siiski puutuda vastu staatori

otsasid, mille tõttu pidurdataks, kas osaliselt või täielikult, ketta tiirlemine. Plekipaki otsad peavad olema mõlemad viilitud hästi tasaseks, et raudtükk, mille sisemine külg ka peab olema võimalikult sile, lamaks hästi tihedasti plekipaki peal ja teise otsa ning rauatüki vaheline pilu oleks nii ühtlane kui vähegi võimalik.

Nüüd tuleb valmistada vaskrõngas (v. joonis 7) elektromagneti haru peale 2 mm paksusest pun. vasest. Vask kuumendatakse tules punaseks ja heidetakse külma vette, mille järele ta muutub täiesti pehmeks ning painduvaks. Kandilise raudpulga ümber keeratakse rõngas valmis ning selle otsad joodetakse kinni vasega või hõbedaga. Hädakorral, kui pole mingisuguseid võimalusi niisuguse rõnga valmistamiseks eelpoolkirjeldatud viisil, saab rõngast teha ka peenikesest 0,4—0,5 mm vasktraadist, milleks puhastatakse traat täiesti puhtaks isolatsioonist ja oksüüdist. Sellest traadist keeratakse keerd keeru kõrvale ning kiht kihi peale traati seni kaua, kuni saame vähemast 3 mm paksuse ja joonisel antud rõnga mõõtudele vastava mähise, mille keerud siis joodetakse üleni kokku hästi kuuma kolbiga, nii et terve mähis muutub massiivseks rõngaks. Loomulikult pole sarnane rõngas nii hea kui massiivne vaskrõngas, kuid oma ülesannet suudab ta täita siiski, kui ta on valmistatud korralikult. Valmis südamik saab siis joonis 8 kuju.

Elektromagneti mähise jaoks valmistatakse 0,5 mm presspanist (läikepapist) kõigepealt poolikeha toru (joonis 9) ja 2 mm papist kaks pooli otsa (joonis 10). Paraja suurusega puupulga peal keeratakse toru valmis ning liimi-

takse külje pealt kokku. Siis pistetakse poolikeha otsad toru peale ning keeratakse ristikuju- liselt toru otsad väljaspoolt poolikeha otsade vastu ning liimitakse kinni.

Enne mähise pealekerimist lõigatakse õhukesest plekist riba (r, joonis 11) ja liimitakse see pealekleebitud pabeririba abil poolikeha külge. Selle riba külge joodetakse mähisetraadi sisemine ots, missugune muidu võiks väga kergesti murduda, kuna traat on väga peenike. Mähis keritakse peale 0,1 mm jämedusest lakitud vasktraadist, mida läheb pooli peale umbes 600 meetrit (300 gr.). Keerdude arv pole tähtis; mida rohkem traati peale keritud, seda vähem on voolukulu. Valmistatud pool keritakse traati lihtsalt täis. Valmiskeritud pooli mähis kaetakse paberiribaga ja pool pistetakse südamiku otsa, millele kruvitakse raudplaat külge ja mootori staator omab siis joonis 1 antud kuju.

Rootoriks on 1—1,5 mm paksusest alumiiniumist ketas (joon. 12). Sellele on 2 auku sisse puuritud, keskmine 5 mm ja sellest 1 cm kaugusel 1 mm; jämedasse auku kinnitatakse vaskmuhv (joon. 13) ja needitakse viimane kergesti augu sisse. Peenemasse auku needitakse peenike traatpulk, mille külge tuleb veoratta võlli otsa q külge kinnitatud spiraalvedru teine ots. Sarnane seade on vajalik pehme veo jaoks, sest veoratas ei liigu pidevalt, vaid nõksudega, kuna aga alumiiniumketas ühtlaselt jookseb ringi. Spiraalvedru (joon. 14) keeratakse õhukesest valtsitud plekist ehk ka peenikesest terastraadist.

(Järgneb.)

## HOMMIKUMUUSIKAT EESTI RINGHÄÄLINGUST.

Juba eelmisel nädalal hakkas Ringhääling oma peasaatejaamade kõrval katsetama — samal lainel, millel töötab Tallinna suursaatejaam — väikevõimsuslise katsesaatjaga, mis Tallinnas ja lähemas ümbruskonnas lampvastuvõtjatega hästi kuuldav. Nüüd on neid katseid hakatud rakendada Tallinna ja ümbruskonna kuulajaskonna teenistusse sellega, et katsesaadetena antakse igal hommikul kella 7-st kuni ½9-ni korrapäraselt hommikumuusikat heliplaatidelt.

1. m a i l annab Eesti ringhääling kella 8—9 hommikumuusikat oma mõlema mõlema peajaama kaudu — Tallinnast ja Tartust eraldi. Kava palutakse kuulajaid jälgida 30. aprilli õhtul — järgmise päeva saatekava teatavakstegemise puhul.

Üleriikliku Eesti Raadioühingu juhatuse koosolekul 16. skp. valiti ühingu juhatuse esimeheks vannutatud advokaat Simu Soobik.

Ühingu häälekandja „Raadio“ vastutavaks toimetajaks on ajakirja eelmisest numbrist algades hra L. Mühlbach.

## Tolm — meie raadioaparaadi vaenlasi

Me teame, et tolmu on meie raadioaparaadi vaenlasi ja me imestame, kui juhuslikul lampide vahetusel silmame oma aparadi sisemuses vähem või rohkem pakku tolmukihti. Tegelikult põhjustab säärane tolmukiht Kriechi voole, mis tekitab vastuvõtu häireid ja mis endid valjuhääldajas segavate müradena annavad kuulda.

Kuid mitte siin tõtata abi tooma „luua ja labidaga,“ sest kui kergesti ei või mõni ühend rikineda või sündida mõni muu kahi. Kes oma asjas pole täitsa kindel, jätku see töö parem asjatundja hooleks, kes sel juhul ühtlasi võib järele proovida ka mõnd uut lampi või mingit muud kohast lisandit, mis sageli teeb imet. Reeglist: aparaat vähemalt kord aastas põhjalikult puhastada ja viia korda — hoolitakse kahjuks liig vähe. See säästaks aga kahtlemata aparadi iga hoiaks ta korras ja nii mõnigi vihastamine jääks vihasutamata.

Me võime aga ka takistada tolmul aparadi üldse pääsemast. Seks vajaneb valmistada või lasta valmistada sobiv kastike ja sellega aparaat katta. Eriti on see tähtis, kui aparaat pikemaks ajaks jäetakse seisma, näiteks ärareisimise puhul. See kaitsekastike võib ju olla ilusalt vormi ja ilusti vööbatud, nii et ta ei sega üldist toasisustuse harmooniat. Sellega me ühtlasi veel säästame, et aparadi endagi polituur jääb alati „nagu uueks“.

# Euroopa saatejaamade saatekavad

29. aprillist — 5. maini 1934

Saatja järele on märgitud esimesena laine pikkus m, teisena sagedus kHz ja kolmandana võimsus kW.

## Pühapäev 29. aprillil

**Tallinn** 410,4 / 731 / 20

9.55 jumalateenistus E. Apostliku-usu Issanda-Muutmise peakirikust  
Lõpuks heliplaate  
12.30 agr. A. Juhanson: Karjakoplite rajamisest  
13.00 põllumajanduslikke teateid  
13.10 üleriiklikkude võimlemis- ja spordimängude instrueerimistund. (Korraldab Eesti Spordi Keskliit.)  
16.00 ülekanne Tartust  
17.30 kohtunik Rutherfordi kõned  
18.30 reklaami ja heliplaate  
18.45 päevauudiseid  
19.00 ülekanne Tartust  
20.05 ajaviite-muusikat heliplaatidel  
20.30 ülekanne Tartust  
Umbes 22.30 tantsumuusikat heliplaatidel

**Tartu** 579,2 / 512 / 0,5

10.00 jumalateenistus Peetri kirikust  
12.30 ülekanne Tallinnast  
16.00 esperantokeelne jumalateenistus Tartu Ülikooli kirikust. Tartu Esperanto Seltsi 20 a. juubeli puhul. Liturgia — prof. H. B. Rahamägi, jutlus — õp. A. Hinno, soolo- ja koorilaule, viiulisoolosid  
17.30 ülekanne Tallinnast  
18.30 reklaami ja heliplaate  
18.45 ülekanne Tallinnast  
19.00 noortetund. Esineb Tartu noorkotkaste ja kodutütarde maleva liikmeid sõnaliste ja muusikaliste ettekannetega  
20.00 õige aeg, ilma- ja taimekaitseteateid  
20.05 ülekanne Tallinnast  
20.30 Eesti Rahvuskirjanike Ühingu avalik kirjandusõhtu. (Ülekanne „Kolme Koopa Kohvikust.“) Kõnega esinevad: E. J. Voitk ja P. Vahi. Luulega esinevad: Linda Künnapas, Aleksis Kallits, mag. Hugo Masing, Heino Tepp, Robert Grauberg, Meinhard Aleksa, Karl Laagus, E. K. Sõöt. Proosaga esinevad: Oskar Luts, dr. R. Käselo, Aleksander Saarna, Bernhard Linask, Helene Ranna-Tomberg, Eduard Tasa, Martha Sääsik, Valve Saretok. Vahepeal muusikalisi ettekandeid O. Lippult (tenor), Turganilt (viul), Luhatsilt ja teistelt  
Umbes 22.30 ülekanne Tallinnast

**Lahti** 1796,4 / 167 / 54

**Helsinki** 335,2 / 895 / 13,2

8.45 võimlemist meestele  
9.15 võimlemist naistele  
10.00 soomekeelne jumalateenistus  
11.45 päevauudiseid  
12.00 koorilaule  
12.25 retsitatsioon  
12.45 jääteteid ★ 12.55 aeg, ilmataede  
13.00 soomekeelne jumalateenistus  
16.00 võimlemist  
17.00 heliplaate. Sibelius: Pohjola-tütar. Soome rahvaviise. Merikanto: Kun ystävää mun jätti. Hannikainen: Kun minä kotoani läksin. Soome rahvalaul (tšello). Soome merimeestelaule (koor ja orkester). Sihvo: Mel. näidendist „Jahimehe mõrvoja“  
17.50 ja 18.10 kõne  
18.30 laule klaveri saatel  
19.59 aeg, ilmataede  
19.10 ringh. orkester. Linnala: Soome

rapsoodia. Sibelius: Valse triste. Palmgren: Eleegia. Madetoja: Tantsunägmus. Sibelius: Alla marcia  
20.05 Beethoven: Viulisonaat a-duur op. 47 (Kreutzer-sonaat)  
20.50 kõne  
21.10 populaarseid muusikapalu orkestri ettekandes  
21.45 viimaseid uudiseid

**Stokholm** 426,1 / 704 / 55

**Motala** 1357 / 221 / 30

10.30—11.00 heliplaate  
12.00—13.45 jumalateenistus  
16.00—16.30 solistide eeskava (laule ja klaver)  
17.30—18.30 heliplaate  
19.00 õhtune jumalateenistus  
20.35—21.10 klaverikontsert. Mozart: Soonaat c-duur. Chopin: a) Kolm masurkat: ass-moll, c-duur ja d-duur; b) Kaks valssi: gess-duur ja ass-duur; c) Polonees: ess-moll  
23.00—24.00 ajaviitemuusikat. J. Strauss: Kevadhääled, valss. Lincke: Avam. opere-tille „Gri-gri“. Abraham: „Vitoria ja ta husaar“, katkeid. Peterson-Berger: Maipäev. Grieg: Kevad. Becce: Sere-nata d'Amalfi. Sanden: Schonenmaa

Soodsaim en-gross ja en-detail ostukoht

**TRIKOOTÖÖSTUS**

**E. KOPPE**

Tallinn, Lai tänav 9

Telefon 454-11

**Oslo** 1186 / 253 / 60

17.25 kontsert ★ 18.45—20.15 koorikontsert ★ 20.30—21.30 orkestrikontsert. Kavas: Tšaikovski, Rubinstein, Respighi, Halvorsen ★ 23.15 ungari muusikat ★ 23.45—1.00 tantsuplaate

**Kalundborg** 1261 / 238 / 60

**Kopenhagen** 255,1 / 1176 / 10

12.00—15.00 instrum.-ork. kontsert ★ 16.25 kuni 18.00 rahvakontsert ★ 21.15—21.45 vene muusikat keelp.-ork. ettek. ★ 22.05—22.25 helipl. ★ 22.25—22.50 neljakäelist klaverimuus. ★ 23.00—24.00 põhjamaade muusikat ★ 24.00—1.30 moodsat tantsumuusikat

**Luksemburg** 1304 / 230 / 150

8.45—9.00 helipl. ★ 13.00—14.30 helipl. ja teateid ★ 14.30 kontsert  
Inglise eeskava  
17.00—21.30 British Picture Corporation'i kontserdid ★ 21.45 helipl. ★ 22.30 kontsert ★ 23.00 helipl. ★ 23.30 tantsumuus.

**Riia** 514,6 / 583 / 15

**Madona** 271,7 / 1104 / 20

9.30 Bizet helitöid helipl.  
11.00 jumalateenistus  
13.30 Paul Lincke helitöid helipl.  
14.00—15.00 lastetund  
16.00—17.30 Schilleri „Kellalaul“. Rombergi muusika  
18.00—19.00 valse ork. ettek. Kavas: Jos. Strauss, Waldteufel, Kreisler, Johann Strauss jt.

20.05—22.00 Griegi helitöid orkestri ettek. Vaheajal päevauudiseid  
22.00 päevauudiseid ja lõpuks popurrii Kalmani operetist „Tširkusprintsess“  
22.30—23.30 heliplaate

**Varssav** 1415 / 212 / 120

**Kattovice** 395,8 / 758 / 12

10.25 ja 10.40 heliplaate  
12.57 aeg. Krakovi fanfaare  
13.15—15.00 lõunakontsert  
15.30—16.00 popul. muusikat helipl.  
16.20—17.00 orkestrikontsert  
17.30—17.45 R. Tauberi ettek. (helipl.)  
18.15—19.00 poola muusikat orkestri ettek.  
19.40—20.00 jazzmuusikat klaveri ettek.  
20.05—20.30 mitmesugust  
21.57 Massenet ooper „Werther“. Ülekanne Milano „Scala'st“. Kaasteg.: Tito Schipa (tenor) jt.

**Heilsberg** 291,0 / 1031 / 75

7.15—9.15 Hamburgi sadamakontsert  
9.15—10.00 vaimulik kontsert  
12.30 koorilaule Leipzigit  
13.00—15.00 lõunakontsert. Kavas: Auber, Maillart, Künneke, Ailbout, Suppe jt.  
16.05—16.35 heliplaate  
17.00—18.35 tantsumuusikat  
19.00 klaverimuusikat  
19.30—20.45 „Hermann“, kuuldemäng  
21.00—23.00 õhtueeskava  
23.30—1.30 tantsumuusikat Königsvusterhausenist

**Königsvusterhausen** 1571 / 191 / 60

7.20—9.00 Bremeni sadamakontsert  
12.30—13.00 Joh. Seb. Bachi kantaat  
13.10—15.00 lõunakontsert  
15.00—15.30 lastelaule  
17.00—18.00 kontsert Leipzigit  
18.25—18.50 ajaviitekontsert  
19.20—19.50 kontserdi järg  
21.00—23.00 lõbus õhtu. Ork. ja solistid  
24.00—1.30 tantsumuusikat

**Breslau** 315,8 / 959 / 60

7.15—9.15 Bremeni sadamakontsert  
9.25—10.00 heliplaate  
11.20—12.15 koori- ja ork.-knts. noortelt  
12.30 Joh. Seb. Bachi kantaat  
13.00—15.00 lõunakontsert. Kavas: Liszt, Wagner, Cornelius, Suppe, Joh. Strauss, Ziehrer jt.  
15.25—16.10 reis heliplaatidega  
17.00—19.00 pärastl.-knts. Kavas: Schumann, Humperdinck, Wagner, Schubert  
Vaheajal, 18.00—18.10 kõne  
19.40—20.25 klaveripalu ja laule soprani ettekandes  
21.00—23.00 tantsumuusikat Königsvusterhausenist  
23.35—1.00 tantsumuusikat Hamburgist

**Hamburg** 331,9 / 904 / 100

7.15—9.15 sadamakontsert  
10.00—10.55 hommikokontsert  
12.30 Joh. Seb. Bachi kantaat  
13.00—13.55 kontsert Münchenist  
16.00—16.30 kodumuusikat (sopran, viiul, tšello, flööt ja klaver)  
17.00—18.55 kontsert Leipzigit  
20.00—20.40 tantsumuusikat  
21.00—23.00 Künnecke laulumäng „Kutsuv leek“  
23.20 Euroopa maadlusmeistervõistlused Roomas (ülesvõte)  
23.35—1.00 tantsumuusikat

**Langenberg** 455,9 / 658 / 30

7.15—9.15 Hamburgi sadamakontsert  
10.45—11.00 kammermuusikat  
12.30 Joh. Seb. Bachi kantaat  
13.00 orkestrikontsert. Kavas: Krieger, Händel, Mozart, Schubert, Strauss jt.  
15.00—15.45 ajaviitemuusikat  
17.45—18.30 pärastl.-konts. Kavas: Strauss, Stolz jt.  
21.15—23.00 oratoorium soolohäältele, koorile ja orkestrile  
23.30—1.30 tantsumuusikat Königsvusterhausenist

**München** 405,4 / 740 / 100

7.15—9.15 sadamakonts. ★ 9.45—10.20 vana laule koori ettek. ★ 11.50 lugemistund ★ 13.00 ork.-kontsert. Kavas: Kochmann, Wagner, d'Albert, Zeller, Joh. Strauss jt. ★ 14.00—15.00 lõunakonts. Leipzigit ★ 17.00—18.30 sümfoniaork. kontsert. Kavas: Schubert, Grieg, Weber, Eilenberg, Each jt. ★ 18.50—19.15 laule bassi ettek. ★ 19.15—20.50 komöödia ★ 21.00—23.00 Lortzingi koomil. ooper „Tsaar ja puusepp“ ★ 23.20 v. Hambg ★ 23.35 öömuusikat

**Leipzig** 382,2 / 785 / 120

7.15—9.15 Hamburgi sadamakontsert  
12.30 J. S. Bachi kantaat  
13.00—15.00 lõunakontsert. Kavas: Blankenburg, Rossini, Wagner, Rust, Dostal  
15.05—15.35 nädala saatekava  
16.10—16.40 kodumuusikat (bariton ja kitarr)  
17.00—18.30 muusikat koomilistest ooperitest. Kavas: Auber, Lortzing, Nicolai, Smetana, Flotow jt.  
18.30—18.50 autoritetund  
18.50—19.35 kevadlaule  
20.30 kirev õhtu  
22.00—23.00 orkestrikontsert  
23.20—1.30 tantsumuusikat

**Praha** 470,2 / 638 / 120

8.30 varane kontsert  
10.35 vaimulikku muusikat  
11.25—11.35 heliplaate  
12.05—13.00 ringhäälingu orkester  
13.15—14.00 sõjaväekontsert. Kavas: Leopold, Bizet jt.  
16.30—18.30 koorilaule  
18.50—20.00 saksa eeskava  
20.30—21.00 ringhäälingu ork.  
21.00—22.30 raadiopopurrii  
22.30—23.00 Jugoslaavia õhtu  
23.20—24.00 kuuldepala

**Viin** 506,8 / 592 / 120

9.25—10.35 heliplaate  
12.00—12.35 käsipalli maavõistlus Donaucup'ile. Austria-Ungari  
12.55 Händeli 175 a. surmapäeva mälestuskontsert. Kaasteg. sopran, orel ja ork.  
14.00—15.00 ajaviitekontsert. Kavas: Suppé, Godard, Morena, Kalman, Lehar jt.  
16.30—17.00 Mozart: Keelpillide-kvartett b-duur  
17.25—19.05 ork.-kontsert. Kavas: Heuberger, Verdi, Massenet, Grieg, Frank ja teised  
19.35—20.05 autoritetund  
21.00 helifilm, tants ja operett. Hrubby raadiopopurrii  
22.15 õhtukontsert (puhkp.-muus.). Kavas: Richter, Weinberger, E. Wagner jt.

**Budapest** 550,5 / 545 / 120

15.00—16.00 heliplaate  
16.45—17.30 mustlasmuusikat  
18.00—18.30 klaverikontsert  
19.00—20.00 töötute muusikute kontsert. Kavas: Thomas, Strauss, Eilenberg, Jones jt.  
21.00—23.00 Szambathely muusikakooli pidulik kontsert  
23.15 ajaviitemuusikat „Szambathely“ kohvikust  
0.15 tantsumuusikat

**Bukarest** 364,5 / 823 / 12

**Brasov (Radio Romania) 1875/160/20**  
11.45 vaimulikku muus. ★ 12.00 ringhääling. ork. ★ 13.00 helipl. ★ 13.15 ringh. ork. ★ 18.00—20.00 pärastl.-kontsert ★ 20.20—20.45 helipl. ★ 22.00 Borgovan'i operett „Paradiisnurgake“

**Milano** 368,6 / 814 / 50

13.30—20.30 kontsert või ooperi ülekanne  
★ 21.00 muusikat ★ 21.45 ooperi ülekanne

**Pariis (Poste Parisien) 312,8/959/60**

14.30—14.45 heliplaate ★ 20.35—21.00 ajaviitemuusikat ★ 21.55—23.25 raadiofilm

**London National** 261,1 / 1149 / 50

**Daventry** 1500 / 200 / 25  
13.00 ork.-kontsert ★ 14.30 tšellosooloid ★ 15.00—15.40 helipl. ★ 16.00—18.00 ork.-kontsert ★ 18.45—20.00 kammermuusikat ★ 20.30—21.00 klaverisooloid ★ 22.05—23.30 kontsert

**Moskva „Stalin“** 360,6 / 832 / 100

17.00 kontsert ★ 18.25 Bizet ooper „Carmen“ ★ 22.30 tantsumuusikat

**Moskva Komintern** 1714 / 175 / 500

5.15 muusikat ★ 7.30 ja 8.15 heliplaate ★ 10.00 hommikkontsert ★ 11.15 Bizet oop. „Carmen“

**Esmasp. 30. aprill.****Tallinn** 410,4 / 731 / 20

18.00 reklaami ja heliplaate  
18.15 välismaisi päevauudiseid  
18.30 heliplaate  
18.45 kodumaisi päevauudiseid  
19.00 ülekanne Tartust  
19.30 ins. F. Olbrei raadiovestlust  
20.00 ülekanne Tartust  
20.05 kontsert. **Juh. R. Palm.** Orkester: Mendelssohn, avm. „Ruy Blas“. Tšaikovski, Kaks romanssi. Saint-Saëns, fant. oop „Simson ja Delila“. Godard, Hällilaul. Foulds, süit „Reisumuljeid. Sarasate, Romanza Andaluza. O'Connor-Morris, Vana iiri laul. Moszkowski, Hispaania tantsud nr. nr. 3, 4 ja 5. Urbach, fant. „Bizet imeheliid“.  
21.30 vana tantsumuusikat heliplaadidelt  
22.15 moodsat tantsumuusikat „Estonia“ kontsertsaalist maiballilt

**Tartu** 579,2 / 512 / 0,5

18.00 reklaami ja heliplaate  
18.15 ülekanne Tallinnast  
19.00 inglise keele tund (mag. Silvet)  
19.30 ülekanne Tallinnast  
20.00 õige aeg, ilma- ja taimekaitseteateid  
20.05 ülekanne Tallinnast

**Lahti** 1796,4 / 167 / 54**Helsinki** 335,2 / 895 / 13,2

Igal äripäeval  
8.30—8.45 soomekeelne palvetund  
12.00 valuutakursid  
12.05 heliplaate  
12.30 börsiteateid  
12.45 päevauudiseid  
12.59 aeg, ilmateade  
18.50 päevauudiseid soome keeles  
18.59 aeg, ilmateade  
21.45 viimaseid teateid soome keeles

17.00 ringhäälingu orkester. Bilse: Marss. Lehar: Mel. operetist „Mustlasarmastus“. Strauss: Acceleratioonid, valss. Suppe: Avamäng

17.40 kõne ★ 18.00 harmoonikamuusikat  
18.15 vestlus ★ 18.25 naistetund  
18.40 turuteateid  
19.15 inglise keelt  
19.45 orkestrikonts. järg. Lincke: Mel. op. „Gri-gri“. Kalman: Tantsufantaasia operetist „Bajadeer“  
20.05 kõne  
20.25 kevadlaule kvarteti ettek.

20.45 kõne  
21.00 sõjaväemuusikat. Rossini: Avam. „Wilhelm Tell“. Bizet: Arlesienne-süit. Tšaikovski: Valss ooperist „Eugen Onegin“. Leander: Soome rahvalaule

**Stokholm** 426,1 / 704 / 55**Motala** 1357 / 221 / 30

13.08—18.30 lөөtsharmonika ettek.  
19.00—19.55 heliplaate  
20.30—21.30 rahvalaule (koor ja keelp.-orkester)  
23.00—24.00 ringhäälingu orkester. Svendsen: Põhjamaa rapsoodia nr. 1. Grieg: a) Fra Monte Pincie. b) Solveigi laul „Peer Gyntist“. Sinding: a) Valss. b) Kevadkohinad. Welin: Andante ja Presto süidist. Sylvain: Rootsi tants. Alfven: Uppsala-rapsoodia

**Oslo** 1186 / 253 / 60

14.00—15.00 helipl. ★ 17.30—18.30 ajav.-kontsert ★ 19.30—20.00 laule ★ 21.40—22.10 meeskooori kontsert ★ 23.15 Puccini ooper „Tosca“ (helipl.)

**Kalundborg** 1261 / 238 / 60**Kopenhagen** 255,1 / 1176 / 10

13.00—15.00 ajav.-muusikat ★ 16.00—18.00 ork.-kontsert ★ 18.00—18.30 heliplaate ★ 22.40—22.55 saksofonisooloid ★ 23.30—24.00 kammermuusikat ★ 24.00—1.30 moodsat tantsumuusikat

**Luksemburg** 1304 / 230 / 150

8.45—9.00 helipl. ★ 13.00—14.20 orkestrikontsert ja teateid ★ 14.20—15.00 helipl. ja teateid

Itaalia eeskava

20.00 helipl. ★ 20.35—21.15 ork.-kontsert. Kavas: Mendelssohn, Gounod, Komzak ★ 21.35—22.35 Itaalia kontsert. Kavas: Cherubini, Micheli, Leoncavallo, Tosti jt. ★ 22.35 laule ★ 23.00 helipl. ★ 23.20 tantsumuusikat

**Riia** 514,6 / 583 / 15**Madona** 271,7 / 1104 / 20

7.00 läti laule  
7.05 võimlemist  
7.40 hommikkontsert  
16.30—17.10 populaarne kontsert  
17.40—18.10 heliplaate  
20.15—21.10 Leedu segakoori ettekandeid  
21.25—24.00 kirev mai-eeskava

**Varsav** 1415 / 212 / 120**Kattovice** 395,8 / 758 / 12

8.25 ja 8.40 heliplaate  
12.57 aeg, Krakovi fanfaare  
13.05—13.30 ja 13.33—13.55 salongork. kontsert  
17.35—18.30 laule klaveri saatel  
19.10—19.50 koorilaule  
19.55—20.15 mitmesugust  
21.02—22.00 ajav.-muusikat. Kavas: Reisinger, Waldteufel, Lehar, Gyldmark, Kreisler jt.  
22.15—23.00 hispaania muus. helipl.  
23.00—24.00 heliplaate  
0.05 tantsumuusikat

**Heilsberg** 291,0 / 1031 / 75

7.00 võimlemist  
7.20—9.00 varane kontsert  
12.30—14.00 lossikontsert  
14.05—15.30 heliplaate  
17.00—18.10 pärastl.-kontsert. Kavas: Massenet, Fučik, Komzak, Millöcker jt.  
Vaheajal, 18.00 kõne  
20.00—21.00 õhtumuusikat. Kavas: Puccini, Humphries, Lanner, Gauwin jt.  
21.15—21.45 rahvustund. Lühikuuldemäng  
22.10 laule aldi ettekandes  
22.35 laulvate saagide tertsett. Vaheajal kõne ja lõpuks kuni 0.40 puhkpillide muusikat Berliinist

**Königsvusterhausen** 1571 / 191 / 60

7.20—9.00 varane kontsert  
12.30—12.50 laule klaveri saatel  
13.10—13.55 klaveri- ja viulimuusikat (helipl.)  
15.00—16.00 heliplaate

17.00—18.00 pärsatl.-kontsert  
18.45—19.25 laule klaveri saatel  
20.00—21.00 soovikontsert helipl.  
21.15—21.45 v. Heilsberg  
21.45 J. Haydn: Trio g-duur  
22.00—23.00 „Kivi, anna leiba — !“ Raadioballaad muusikaga  
24.00—0.45 ajaviitemuusikat. Kavas: Jones, Joh. Strauss, Dvorak

**Breslau** 315,8 / 959 / 60  
7.25—9.00 hommikkontsert  
9.00—9.30 heliplaate  
13.00—14.20 lõunakontsert helipl.  
14.40—15.25 soliste heliplaadelt  
17.00—18.30 pärsatl.-kontsert. Kavas: Thomas, Grieg, Gounod, Joh. Strauss, Fuchs, Lincke jt.  
19.40—20.40 ajaviitemuusikat. Kavas: Wilke, Ludwig, Lindemann, Goetze jt.  
Vaheajal, 20.00—20.10 kõne  
21.15—21.45 v. Heilsberg  
21.45—22.15 kammermuusikat. Pfitzner: Keelp. kvartett d-duur  
23.00 L. mai rongikäigu ülekanne. Lõpuks puhk.-muusikat

**Hamburg** 331,9 / 904 / 100  
7.20—8.00 hommikumuusikat  
12.00 kontsertmarse helipl.  
12.30—13.00 lossikontsert Hannoverist  
13.25—14.00 kontserdi järg  
14.20—15.15 muusikaline vahepala  
15.30—16.00 läbilõige Weberi ooperist „Der Freischütz“ (helipl.)  
17.00—18.30 pärsatl.-kontsert. Kavas: Mozart, Schubert, Strauss, Adam jt.  
19.00—19.45 autoritund  
20.20—21.00 Max Schillingi mälestuskontsert (sopran, tenor, viiul)  
21.15—21.45 v. Heilsberg  
23.20 muusikaline vahemäng  
24.00—0.45 ajaviitemuusikat

**Langenberg** 455,9 / 658 / 60  
8.00—9.00 hommikkontsert  
13.00—13.45 ajaviitemuusikat  
14.00—15.45 lõunakontsert  
17.00—18.00 pärsatl.-kontsert. Kavas: Mozart, Schubert, R. Strauss  
18.15—19.00 videvikkontsert. Kavas: Leoncavallo, Tšaikovski, Dvorak jt.  
19.20—19.40 prantsuse keelt  
20.00—21.00 õhtumuusikat  
21.15 v. Heilsberg  
21.45—22.05 kammermuusikat

**München** 405,4 / 740 / 100  
7.45—8.15 helipl. ★ 8.25—10.50 varane kontsert ★ 13.00—14.15 helipl. ★ 14.35—15.30 ork.kontsert ★ 16.30—16.50 lugemistund ★ 17.00—18.30 videvikkonts. Kavas: Aubert, Niemann, Rust, Klenau, Nicodé jt. ★ 18.50 kuni 19.10 Schuberti sümfoonilisi etüüde (klaver) ★ 19.30—19.50 laule ★ 20.00—20.40 ajav.-konts. Kavas: Becce, Ippolitov-Ivanov, Friml, Yoshitomo, Fuchs jt. ★ 21.15 kuni 21.45 rahvustund ★ 21.45—23.00 kirve kevadeeskava ★ 23.20 tööliste delegatsiooni vastuvõtt L. mai puhul. Lõpuks puhk.-muus.

**Leipzig** 382,2 / 785 / 120  
7.20—9.00 hommikkontsert  
9.20—10.00 heliplaate  
13.00—14.00 lõunakontsert  
14.10—15.00 heliplaate  
15.50—16.25 kontserttund. Kavas: Mozart, Brahms, Beethoven  
17.00—18.00 pärsatl.-kontsert  
19.20—20.35 puhkpillidemuusikat. Kavas: Maillart, Jos. Strauss, Siede, Keler-Bela  
22.00—23.00 „Rüütel, surm ja kurat“. Kantaat solistidele, koorile, orkestrile ja orelile  
23.40—0.10 kontserdi ülekanne „New-Yorgist“. Kavas: Beethoven, Stehle, Iseman, Wagner jt.

**Praha** 470,2 / 638 / 120  
12.05—12.55 sõjaväeork. kontsert  
13.10—13.25 heliplaate  
13.35—14.35 ringhäälingu orkester

14.45—14.55 heliplaate  
17.00—17.50 ringhäälingu orkester. Kavas: Lehar, Dohnanyi, Leopold, Friml jt.  
18.15—18.35 Bouffil: Klarnettrio nr. 2  
19.25—20.00 saksa eeskava  
20.20—21.00 kontsert V. Blodeki surma puhul. Kaasteg. ringhäälingu ork ja voikaalsolistid  
22.00—23.00 ringhäälingu orkester. Kavas: Dvoraki helitöid

**Viini** 506,8 / 592 / 120  
13.00—14.00 ja 14.10—15.00 lõunakontsert  
17.10—17.40 kontserttund. Brahms: Sonata tšellole ja klaverile e-moll  
18.15—19.00 pärsatl.-kontsert (helipl.)  
19.25—19.50 inglise keelt  
20.25 Oberleithneri oop. „Raudne pühak“. Ülek. Viini riigiooperist  
23.30 lõbusaid ettekandeid

**Budapest** 550,5 / 545 / 120  
18.00—18.50 heliplaate  
20.30—21.05 kvarteti ettekandes Respighi-kontsert: Quartette Dorico  
22.35 kontsert  
24.00 ooperiorkestri kontsert. Beethoven: Leonore-avamäng III. Brahms: Klaverikontsert d-moll

**Bukarest** 364,5 / 823 / 12  
**Brasov (Radio Romania)** 1875/160/20  
14.15 helipl. ★ 18.00 Mendelssohn: Kvartett es-duur keelp. ★ 18.30—19.00 laule ★ 19.15—20.00 ettek. kahel klaveril ★ 20.20—20.45 helipl. ★ 21.00—21.45 ja 22.00—22.45 serenaade ja humoreske. Kavas: Grieg, Siede, Armandola, Dvorak, Keler-Bela jt. ★ 24.00 ajav.-muusikat „San Remo'st“

**Milano** 368,6 / 814 / 50  
18.15 helipl. ★ 18.30—19.30 kammermuusikat ★ 20.40—20.55 helipl. ★ 23.00—24.00 instrumentaalkontsert. Kavas: Respighi, Grieg, Debussy, Ravel jt.

**Pariis (Poste Parisien)** 312,8/959/60  
19.57 ja 20.43 heliplaate ★ 21.55 kontsert ★ 23.10—23.40 heliplaate

**London National** 261,1 / 1149 / 50  
**Davertry** 1500 / 200 / 25  
13.00 orelipalu ★ 13.45—15.00 ork.-konts. ★ 16.00—16.35 helipl. ★ 17.00 viiulisonaate (1500) ★ 17.30—18.15 orkestrikontsert ★ 18.15—19.00 tantsumuusikat (261,1) ★ 21.00 harfihordkontsert ★ 21.20—22.55 Beethoveni ooper „Fidelio“ ★ 23.30—1.00 tantsumuusikat (1500)

**Moskva „Stalin“** 360,6 / 832 / 100  
17.00—18.00 kontsert ★ 18.25 Glasunovi ballett „Raymond“ ★ 23.30 tantsumuus.

**Moskva Komintern** 1714 / 175 / 500  
5.15, 7.30 ja 8.15 heliplaate ★ 10.00 hommikumuus. ★ 19.30—20.30 kontsert külale

## Teisip. 1. mail

**Tallinn** 410,4 / 731 / 20  
16.45 reklaami ja heliplaate  
17.00 ajaviitemuusikat heliplaadidelt  
18.00 välismaisi päevauudiseid  
18.15 lastetund  
18.45 kodumaisi päevauudiseid  
19.00 mag. Jakob Lukats: Reisil Vaikse ookeani saartele. Paradiislikud Havai saared  
19.30 lugemistund. (Esineb Sergius Lipp.)  
20.00 ülekanne Tartust  
20.05 kontsert. **Juh. R. Palm.** Orkester: Suppe, avam. „Luuletaja ja talupoeg“. Pagel, fant. „Rootsi laulus ja tantsus“. Viiulisoolosid — August Mill. Tšaikovski, Romanss. Leopold, Krakoviak. Lampe, Salome nägemus. Larento, Serenaad. Keler-Bela, valss „Ilusal Reinil mõtlen Sinust“. Ascher, pop. „Kevad Viini metsas“. Elgar, Armastuse tervitus. Leopold, Marss

Vahepeal kell 31.00 esperantokeelne nädalakroonika  
Lõpuks kuni 23.00 heliplaate

**Tartu** 579,2 / 512 / 0,5  
16.45 reklaami ja heliplaate  
17.00 ülekanne Tallinnast  
20.00 õige aeg, ilma- ja taimekaitseteateid  
20.05 ülekanne Tallinnast

**Lahti** 1796,4 / 167 / 54  
**Helsinki** 335,2 / 895 / 13,2  
9.00 üliõpilaste lauluettek.  
11.45 päevauudiseid  
12.00 Helsinki linnaork. kontsert  
17.00 ringhäälingu orkester. Sandell: Kevadviise. Söderström: Suvijõõ, valss. — Ksülofonisoolosid. — Teekkari: Politehnikute laule ★ Ksülofonisoolosid. — Jäger: Soome viise, popurrii. Strauss: Viini veri, valss. Weber: Oberon-avamäng

**Lahti — soome heeles**  
18.25 ja 19.15 kõne ★ 19.40 laule  
20.05 muusikat  
20.30 lugemistund  
20.50 Dallapé-õhtu

**Helsinki — rootsi keeles**  
18.25 kõne ★ 18.40 turuteateid  
19.15 laule ★ 19.40 kõne  
20.05 humoreske ★ 20.50 Lahti

**Stokholm** 426,1 / 704 / 55  
**Motala** 1357 / 221 / 30  
9.00 hommikkontsert  
9.00—9.45 üliõpilaskoori kontsert  
21.00 ajaviite-eeskava  
23.00—24.00 heliplaate

**Oslo** 1186 / 253 / 60  
18.15—18.45 vanu tantse ★ 19.15—19.30 Enrico Caruso (helipl.) ★ 20.30—21.00 klaveripalu ★ 23.15—24.00 orkestrikontsert. Kavas: Corelli, Foulds jt.

**Kalundborg** 1261 / 238 / 60  
**Kopenhagen** 255,1 / 1176 / 10  
13.00—15.00 ajav.-muusikat ★ 16.00—18.00 ork.-kontsert ★ 21.00—21.50 harmoonika-kontsert ★ 23.05—24.00 klassilist muusikat ringh. orkestri ettekandes

**Luksemburg** 1304 / 230 / 150  
8.45—9.00 helipl. ★ 13.00—14.15 ork.-kontsert ja teateid ★ 14.15—16.00 helipl. ja teateid

Belgia eeskava  
20.00 ork.-kontsert. Kavas: Lincke, Ganne, Leoncavallo, Planquette jt. ★ 21.00—21.15 ja 21.35—21.45 laule ★ 22.00 tantsumuus. ★ 22.30 klaveripalu ★ 22.45 ork.-kontsert. 23.40 Kavas: Gilson, Vreuls, Marsick jt. ★ 23.40 tantsuplaate

**Riia** 514,6 / 583 / 15  
**Madona** 271,7 / 1104 / 20  
12.40—13.00 popul. läti laule  
13.30 „Madame Butterfly“, ooper 3 aktis  
17.20—18.00 ajaviitemuusikat  
18.30—19.00 mai-laule  
20.05—22.30 läti muusikat orkestri ettekandes. Kavas: Vitols, Medinš jt. Vaheajal päevauudiseid  
22.30—24.00 tantsumuusikat

**Varsav** 1415 / 212 / 120  
**Kattovice** 395,8 / 758 / 12  
8.25 ja 8.40 heliplaate  
12.57 aeg, Krakovi fanfaare  
13.05 ja 13.33—13.55 heliplaate  
16.20—17.05 salongork. kontsert  
17.35 laule klaveri saatel  
17.50—18.30 kammermuusikat  
19.25—19.50 heliplaate  
19.55—20.10 mitmesugust  
21.03 Abrahami operett „Viktoria ja tema husaar“  
23.30 ja 0.05 tantsumuusikat „Adria'st“

**Heilsberg** 291,0 / 1031 / 75  
7.30—9.30 varane kontsert  
11.15—12.30 oratooriumi ülekanne  
14.15—15.00 heliplaate  
15.00—17.00 pidulik kontsert Riigiooperist  
21.00—2.00 ehk 22.00—3.00 ringsaade. Sak-

sa saatjad saadavad reportaazi vabrikuist ja tehaseist  
2.00—4.00 (Danzig) öökonsert

**Königsvusterhausen** 1571 / 191 / 60  
11.30—13.15 kevadmuusikat ork. ettek.  
16.00—16.50 tantse ja marsse  
18.35—19.00 pärastl.-konsert. Kavas: Urbach, Grabner jt.  
19.30—20.00 kontserdi järg. Kavas: Lincke, Blon, Buder, Rhode jt.  
21.00—23.45 ringsaade  
2.15—4.00 öömuusikat

**Breslau** 315,8 / 959 / 60  
7.30—9.30 hommikkonsert  
13.00 ülekanne riigikantseleist.  
Lõpuks koorilaule ja lõunakonsert  
15.00 Goebelsi kõne ülekanne Riigiooperist. Lõpuks ork.-konsert. Kavas: Schubert, Joh. Strauss, Hellmann jt.  
21.00—2.15 ringsaade  
2.15—4.00 tantsumuusikat

**Hamburg** 331,9 / 904 / 100  
13.00 v. Breslau  
13.30 koorilaule  
14.15—15.00 lõunakonsert  
15.50—17.00 kontsert Königsvusterhausenist  
20.45 ajaviidet  
21.00 ringsaade  
2.00 öömuusikat

**Langenberg** 455,9 / 658 / 60  
7.30—9.30 hommikkonsert  
13.00 v. Breslau  
15.00—17.00 v. Breslau  
21.00—2.15 ringsaade  
2.15—4.00 kirevat muusikat

**München** 405,4 / 740 / 100  
7.30—9.30 hommikkons. ★ 10.45—11.30 ringhäälingu orkester ★ 11.45—12.30 šrammelmuusikat ★ 13.30—14.20 koorilaule ★ 14.20—15.00 lõunakonsert ★ 15.50—17.00 orkestrikonsert Berliinist ★ 17.50—18.20 ja 18.50—19.15 mai-muusikat helipl. ★ 21.00 ringsaade ★ 2.15—4.00 tantsumuus.

**Leipzig** 382,2 / 785 / 120  
Rahvusliku töö päha

**Praha** 470,2 / 638 / 120  
7.00—7.45 sõjaväekonsert  
8.30—9.30 varane kontsert  
9.45—10.20 instrum.-kvarteti ettek.  
10.20—10.45 koorikonsert  
11.15—11.30 duette sopranile ja aldile  
12.00—13.00 orkestrikonsert  
13.15—14.30 sõjaväekonsert  
16.30—17.30 Dvoraki helitõid koori ettek.  
18.30—19.30 saksa eeskava  
20.30—23.00 ülekanne teatrist  
23.15—23.45 moodsaid tantse tšehhi heliloojailt

**Viin** 506,8 / 592 / 120  
10.15—10.45 mallaulu  
13.30—15.00 ork.-konsert. Kavas: Suppé, Joh. Strauss, Dostal, Benatzky jt.  
16.50—17.40 pärastl.-konsert. Kavas: Zeller, Joh. Strauss, Weinberger, Stolz jt.  
18.00—19.00 ooperiork. kontsert. Kavas: Mozart, Schubert, Jos. Strauss, Suppé jt.  
20.15—21.30 rahvamuusikat Austriast  
23.15 rahvapidu Viini raekojas ees

**Budapest** 550,5 / 545 / 120  
18.00—19.00 orkestrikonsert. Kavas: Poldini, Bruck, Eilenberg, Delibes jt.  
19.30—20.00 tsimbli-konsert  
20.30 Puccini ooper „Boheme“  
23.30 salongkapelli kants. Kavas: Strauss, Paganini, Tšaikovski, Liszt jt.  
0.20 mustlasmuusikat

**Bukarest** 364,5 / 823 / 12  
**Brasov (Radio Romania)** 1875/160/20  
14.20 helipl. ★ 18.00—20.00 pärastl.-konsert ★ 20.20—20.45 helipl. ★ 21.00 laule ork. saatel ★ 21.20—23.00 sümfoniakonsert. Kavas: Fauré, Schumann jt. ★ 22.15—22.45 sümfoniakontserdi järg

**Milano** 368,6 / 814 / 50  
18.10—18.55 instrum.-konsert ★ 21.05—

21.30 helipl. ★ 21.45—22.45 viiulisoolosid  
★ 23.00—24.00 ajaviitemuusikat

**Pariis (Poste Parisien)** 312,8/959/60  
20.45 kontsert ★ 22.30 keelp.-kvinteti ettek.  
★ 23.10—23.40 heliplaate

**London National** 261,1 / 1149 / 50  
**Davertry** 1500 / 200 / 25  
13.00 orelipalu ★ 13.30 ork.-konsert ★ 14.30—15.00 ajaviitemuusikat ★ 17.30—18.15 kammermuusikat ★ 18.15—19.00 tantsumuus. (261.1) ★ 20.35—21.30 ork.-konsert ★ 22.20—23.20 kirev tund ★ 23.25 tantsupaate ★ 23.30—1.00 tantsumuusikat (1500)

**Moskva „Stalin“** 360,6 / 832 / 100  
8.00 l. mai pidustus ★ 14.00 ajav.-kants. ★ 20.00 tantsumuusikat ja laule

**Moskva Komintern** 1714 / 175 / 500  
8.00 l. mai pidustus ★ 14.00 ajaviitemuus. ★ 21.00—22.00 kontsert

## Keskn. 2. mail

**Tallinn** 410,4 / 731 / 20  
18.00 reklaami ja heliplaate  
18.15 välismaisi päevauudiseid  
18.30 põllumajanduslikke teateid  
18.45 kodumaisi päevauudiseid  
19.00 ülekanne Tartust.  
19.30 vann. adv. Arnold Susi: Administratiivkohtu kord  
20.00 ülekanne Tartust  
20.05 kontsert. Juh. K. Palm. Orkester: Benoit, avam. „Jeanne Hachette“. Hallevy, fant. oop. „Juuditar“. Klaverisoolosid — Fr. Nikolai. Halvorsen, Bourree-Micheli. Suudlus-serenaad. Offenbach. Apašide tants. Müling, India süit. Tšaikovski, Vene tants. Joh. Strauss, valss „Armastuse laulud“. Scharwenka, Pooia tants. Blon, mars  
21.30 vana tantsumuusikat heliplaadidelt

### Rudge

kõige maade mootor-  
sportlaste lemmik  
Nõudke kataloge

**K.-m. Lier & Rossbaum**  
Tallinn, Viru 7

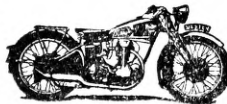

**Tartu** 579,2 / 512 / 0,5  
18.00 reklaami ja heliplaate  
18.15 ülekanne Tallinnast  
19.00 soome keele tund (R. Janno)  
19.30 ülekanne Tallinnast  
20.00 õige aeg. ilma- ja taimekaitseteateid  
20.05 ülekanne Tallinnast

**Lahti** 1796,4 / 167 / 54  
**Helsinki** 335,2 / 895 / 13,2  
17.00 Rootsi üliõpilaskontserti kontsert  
17.35 muusikat ★ 18.00 lastetund  
18.40 10 minutit poistele  
19.15 esperanto keelt  
19.40 rahvamuusikat  
20.10 ja 20.30 kõne  
20.50 puhkpillidekvinteti ettek. Abt: Serenaad. Kreutzer: Kapell. Lätte: Kuld-rannake. Abt: Marss  
21.05 A. Tšehhovi humoreske  
21.25 heliplaate

**Stokholm** 426,1 / 704 / 55  
**Motala** 1357 / 221 / 30  
18.45—19.45 heliplaate  
21.00—21.45 viiulikonsert. Mozart: Sonaat viiulile ja klaverile g-duur. Franck: Sonaat a-duur viiulile ja klaverile  
23.00—24.00 moodsaid tantsumuusikat

**Oslo** 1186 / 253 / 60  
14.00—15.00 helipl. ★ 18.15—19.00 muusikat operetest (helipl.) ★ 21.00—21.30 ork.-kontsert ★ 22.00—22.40 kammermuusikat ★ 23.15—24.00 ork.-kontserdi järg

**Kalundborg** 1261 / 238 / 60  
**Kopenhagen** 255,1 / 1176 / 10  
13.00—15.00 ajav.-muusikat ★ 16.00—18.00 ringh. orkester ★ 18.00—18.30 helipl. ★ 22.00—23.00 popul. orkestrikants. ★ 23.15—3.00 kirev õhtu

**Luksemburg** 1304 / 230 / 150  
8.45—9.00 helipl. ★ 13.00—14.20 ork.-kontsert ja teateid ★ 14.20—16.00 helipl. ja teateid  
Luksemburgi eeskava  
20.00—20.45 ork.-kontsert. Kavas: J. Strauss, Waldteufel, Gounod, Grieg jt. ★ 20.50—21.15 kants. järg. Kavas: Koster, Menager, Albrecht jt. ★ 21.30—21.45 laule ★ 22.05 akordeoni ettek. ★ 22.30 klaveripalu ★ 22.45 kammermuusikat ★ 23.40 tantsumuusikat

**Riia** 514,6 / 583 / 15  
**Madona** 271,7 / 1104 / 20  
7.00 läti laule  
7.05 võimlemist  
7.40 hommikkonsert  
16.30—17.00 populaarne kontsert  
17.30—18.00 mandol.-orkestri kontsert  
18.30—19.00 mandol.-muusikat  
20.05—22.30 ooperimuusikat. Kavas: Rossini, Leoncavallo, Puccini, Rimski-Korsakov, Borodin, Mussorgski jt. Vaheajal päevauudiseid  
22.30 uusi heliplaate  
22.50 tantsumuusikat

**Varsav** 1415 / 212 / 120  
**Kattovice** 395,8 / 758 / 12  
8.25 ja 8.40 heliplaate  
12.57 aeg. Krakovi fanfaare  
13.05—13.30 heliplaate  
13.35—15.00 Varsavi filharmoonia õpilas-konsert. Kavas: Chopin-Glasunov, Moniuszko, Poldini jt.  
16.20—16.50 mel. Lehari operetist „Giuditta“  
17.35 klaveripalu  
18.00—18.50 kammermuusikat  
19.10—19.50 ajaviitekonsert  
19.55—20.15 mitmesugust  
21.02—21.45 populaarne kontsert. Kavas: Wagner, Gounod, Verdi, Bizet, Borodin ja teised  
23.00 ja 0.05 tantsumuusikat

**Heilsberg** 291,0 / 1031 / 75  
7.00 võimlemist  
7.20—9.00 varane kontsert  
12.30 heliplaate  
13.00—14.00 lõunakonsert Berliinist  
14.05—15.30 heliplaate  
17.00—18.30 ork.-kontsert. Kavas: Kücken, Graener, Puccini, J. Strauss jt.  
18.55—19.15 duette tšellole ja viiulile  
20.00—21.00 õhtumuusikat. Kavas: Rust, Stolz, Lortzing, Komzak jt.  
21.10 kuuldemäng  
22.05—22.40 A. Dvoraki klaverikvartett, op. 81  
23.30—1.30 ajav.- ja tantsumuusikat

**Königsvusterhausen** 1571 / 191 / 60  
7.20—9.00 varane kontsert  
13.10—13.55 lõunakonsert (helipl.)  
15.00—16.00 ajaviitekonsert (helipl.)  
17.00—18.00 kontsert Breslaust  
18.20—19.25 rahvamuusikat  
21.30—22.00 kontsert Münchenist  
23.30—23.45 raadiotehnikat  
24.00—1.30 ja 2.15—4.00 ülekanne „Clou“ peosaalist

**Breslau** 315,8 / 959 / 60  
7.25—9.00 hommikkonsert  
9.00—9.30 heliplaate  
13.00—14.20 lõunakontsert  
14.40—15.25 ajaviitekonsert helipl.



17.00—18.30 pärastl.-kontsert. Kavas: Auber, Dvorak, Brahms, Adam, Gungl jt.  
20.00—21.00 õhtumuusikat. Kavas: Lincke, Jos. Strauss, Weber, Lacombe, Leopold  
21.30 koorilaule  
22.30—23.10 viiulisoolosid. Kavas: Bach, Schubert  
23.30 raadiotehnikat  
24.00—1.00 tantsumuusikat Leipzigit

**Hamburg** 331,9 / 904 / 100

7.20—8.00 hommikumuusikat  
12.30—13.00 heliplaate  
13.15—14.00 lõunakontsert Berliinist  
14.20—15.15 muusikat  
15.30—16.00 klaveripalu helipl.  
17.00—18.30 kujusid Saksa muinasopeereist. Kavas: Lortzing, Weber, Marschner, Pfützner, Humperdinck  
18.50—19.30 naistertseti ettekandeid  
19.30—19.45 heliplaate  
20.00—21.00 „Sawitzi“, legend india „Mahabharata'st“  
21.30—23.00 tantsumuusikat  
23.20—24.00 tantsumuusika järg  
24.00—0.30 Schuberti ja Brahmsi laule klaveri saatel  
0.30 puhkp.-kvinteti ettek. Kavas: Beethoven, Blumer

**Langenberg** 455,9 / 658 / 60

8.00—9.00 hommikkontsert  
13.00—13.45 ajaviitemuusikat helipl.  
14.00—16.10 lõunakontsert  
17.00—18.00 kontsert Hamburgist  
18.15—19.00 videvikontsert. Kavas: Sinding, Kronke  
20.00—21.00 õhtumuusikat. Kavas: Dohnanyi, Dressel  
21.30—23.00 ajaviidet sõnas ja helis  
23.40—1.30 ajaviite- ja tantsumuusikat Königsbergist

**München** 405,4 / 740 / 100

8.25 varane kontsert ★ 13.00—14.00 lõunakontsert Berliinist ★ 14.00—14.15 helipl. ★ 14.35—15.30 lõunakontsert helipl. ★ 17.00—18.30 kirev pärastlõuna ★ 19.30—19.50 Liszti helitõid helipl. ★ 20.00—21.00 ork.-kontsert. Kavas: Tšaikovski-Lalo, Beethoven, R. Strauss, Mozart jt. ★ 21.30—22.00 kontserdi järg. Kavas Vieuxtemps, Händel, Joh. Strauss ★ 22.00—23.00 naljamäng ★ 23.30 vahe-eeskava ★ 24.00—1.00 M. Reger: Klaverikvintett c-moll

**Leipzig** 382,2 / 785 / 120

7.20—9.00 varane kontsert  
9.20—10.00 heliplaate  
13.00—15.00 lõunakontsert. Kavas: Schumann, Puccini, Strauss, Massen jt.  
15.35—16.45 Schilleri näidend „Wilhelm Tell“. Muusika Beethoveni helitõist  
17.00—18.00 A. Dvoraki helit. orkestri ettekandes  
18.20—18.40 rahvapärased laule  
19.15—20.35 tants ja rahvaviise Vana-Austriast  
21.30—23.00 ajaviitekonsert  
23.20 klaverimuusikat  
24.00—1.30 tantsumuusikat

**Praha** 470,2 / 638 / 120

12.05—12.55 ringhäälingu orkester  
13.10—13.25 heliplaate  
13.35—14.25 ringhäälingu orkester  
14.45—14.55 heliplaate  
17.00—17.50 orkestrikontsert. Kavas: Weber, Goldmark, Strauss jt.  
18.35—18.45 heliplaate  
19.25—20.00 saksa eeskava  
20.20—21.30 helifilmi ülekanne

**Viin** 506,8 / 592 / 120

13.00—14.00 ja 14.10—15.00 lõunakontsert  
17.05—17.40 muus. helifilmest (helipl.)  
18.20—19.00 kaasaegseid Austria heliloojaid. Karl Senn. Kaasteg. viiul, tšello ja bass

20.30—21.30 ja 21.30—22.15 tantsumuusikat  
22.15—23.00 vahe-eeskava  
23.25 tantsumuusikat

**Budapest** 550,5 / 545 / 120  
19.00—20.00 ooperiorkestri kontsert. Kavas: Boieldieu, Lanner, Morena, Strauss  
20.30—21.10 ungari laule  
22.50 heliplaate  
23.30 viiulikontsert  
24.00 mustlasmuusikat

**Bukarest** 364,5 / 823 / 12  
**Brasov (Radio Romania)** 1875/160/20

18.00—20.00 ringh. orkester. Kavas: Mendelssohn, d'Albert, Joh. Strauss, Komzak jt. ★ 20.20—20.45 laule klaveri saatel ★ 21.00—21.30 klaverikontsert ★ 21.45 laule ★ 22.15—22.45 tsitriduette ★ 23.00 muus. restoran „Cina'st“

**Milano** 368,6 / 814 / 50  
18.10—18.55 orkestrikontsert ★ 21.45—24.00 komöödia ja lõpuks heliplaate

**Pariis (Poste Parisien)** 312,8/959/60

20.35 heliplaate ★ 21.10—23.10 Straussi opereet „Valsiunistus“

**London National** 261,1 / 1149 / 50  
**Daventry** 1500 / 200 / 25

13.00 orelipalu ★ 13.45—15.00 ork.-konts. ★ 16.00—17.30 ork.-kontsert ★ 17.30—18.15 helipl. (1500) ★ 18.15—19.00 tantsumuusikat ★ 21.00—21.15 flöödikontsert ★ 23.40 kuni 1.00 tantsumuusikat (1500)

**Moskva „Stalin“** 360,6 / 832 / 100

17.00 kontsert ★ 18.20 ooperi ülekanne ★ 22.00 kontsert

**Moskva Komintern** 1714 / 175 / 500

5.15, 7.30 ja 8.15 heliplaate ★ 10.00 muusikat ★ 21.00—22.00 õhtukontsert

## Neljap. 3. mail

**Tallinn** 410,4 / 731 / 20

13.00 reklaami ja heliplaate  
18.15 välismaisi päevauudiseid  
18.30 heliplaate  
18.45 kodumaisi päevauudiseid  
19.00 ülekanne Tartust  
19.30 Hanno Kompus: Weekend liikumine. Aiamaja, Suvila.  
20.00 ülekanne Tartust  
20.05 kontsert. Juh. R. Palm. Orkester: Suppe, avam. „Tricoche ja Cacolet“, Popy, Ballet-süit. Fucik, valss „Unelmate maa“, Mascagni, fant. oop. „Talupoja au“, Gyltmark, Serenaad. Ketelbey, Hiina templiaas. Squire, Löbus neeger. Nöck, Tants. Schrammel, Marss.

**Tartu** 579,2 / 512 / 0,5

18.00 reklaami ja heliplaate  
18.15 ülekanne Tallinnast  
19.00 inglise keele tund (mag. Silvet)  
19.30 ülekanne Tallinnast  
20.00 õige aeg, ilma- ja taimkaitsefateid  
20.05 ülekanne Tallinnast

**Lahti** 1796,4 / 167 / 54

**Soome keeles**  
17.00 viiulisoolosid. Tartini-Joachim: Sonata g-moll. Chopin: Masurka op. 33. Fantaasia f-moll (klaver). Chaminade-Kreisler: Hispaania serenaad. Flocce: Allegro (viiul ja klaver)  
17.45 kõne  
18.05 tšellosoolosid. Händel: Bourre. Beethoven: Igatsus. Popper: Romanss. Sohlström: Kaks kompositsiooni  
18.30 kõne ★ 19.15 laule ★ 19.40 kõne  
20.05 vestlus  
20.30 ringhäälingu orkester. Liszt: Ungari fantaasia

**Helsinki** 335,2 / 895 / 13,2

**Rootsi keeles**

17.00 Lahti ★ 17.45 lugemistund  
18.05 Lahti ★ 18.30 kõne  
19.15 inglise keelt  
19.40 duette operetist „Savoy ball“  
20.05 kõne ★ 20.30 Lahti

**Stokholm** 426,1 / 704 / 55

**Motala** 1357 / 221 / 30

18.45—19.45 heliplaate  
20.30—21.30 sõjaväekontsert. Sandström: Marss. Olsson: Kevadel. valss. Söderman: „Orleani Neitsi“, avamäng. Peterson-Berger: Canzonetta. Alfvén: Pidumäng. Ottosson: Poème erotique. Sandell: Kevadviise. Berg: Polonees  
22.00—22.25 muusikat 18. sajandist (laul ja klaver)  
23.00—24.00 orelikontsert. Händel: Orelikontsert b-duur. Corelli: Concerto grosso op. 6 (keelp. orkester). Nardini: Viiulikontsert keelp. orkestriga e-moll. Marteau: Kaks vaimulikku laulu. Lampert: Legend orelele ja keelpillide ork.

**Oslo** 1186 / 253 / 60

14.00—15.00 helipl. ★ 18.30—19.00 akordeon ja saksofon ★ 21.00—22.40 sümfooniakontsert

**Kalundborg** 1261 / 238 / 60

**Kopenhagen** 255,1 / 1176 / 10

13.00—15.00 ajav.-muusikat ja vaheajal kõne ★ 15.45—17.45 ringhäälingu orkester ★ 21.10—21.30 H. Wolfi laule ★ 22.10—3.00 raadioball

**Luksemburg** 1304 / 230 / 150

8.45—9.00 helipl. ★ 13.00—14.20 ork.-kontsert ja teateid ★ 14.20—15.00 helipl. ja teateid

**Saksa eeskava**

20.00—20.35 ork.-kontsert. Kavas: Adam, Granada, Lehar jt. ★ 20.40—21.15 klaveripalu ★ 21.35—21.50 ork.-kontsert. Kavas: Borodin, Saint-Saëns, Dvorak, Lincke ★ 22.20 Saksa kontsert. Kavas: Beethoven, Spiel jt. ★ 23.00 aariaid operetest ★ 23.30 tantsuplaate

**Riia** 514,6 / 583 / 15

**Madona** 271,7 / 1104 / 20

7.00 koraal  
7.05 võimlemist  
7.40 hommikkontsert  
16.35—17.35 salongmuusikat  
18.35—19.05 šrammelmuusikat  
20.10—21.00 Poola kunstnike konts. (viiul ja klaver). Kavas: Chopin, Maklakovitš, Vieniavski jt.  
21.15 sümfooniakontsert. Kavas: Mlinarski, Vieniavski, Moszkovski

**Varsav** 1415 / 212 / 120

**Kattovice** 395,8 / 758 / 12

10.25 ja 10.40 heliplaate  
12.57 aeg, Krakovi fanfaare  
13.15—15.00 lõunakontsert  
15.20—16.00 poola muusikat helipl.  
16.20—17.00 populaarne ork.-kontsert  
18.15—19.00 koorilaule  
20.52—21.50 sümfooniaorkestri kontsert. Kavas: Rossini, Verdi, Moniuszko, Puccini jt.  
22.15—23.15 populaarsed poola muusikat orkestri ettekandes  
23.25 ajaviitemuusikat helipl.  
0.05 tantsuplaate

**Heilsberg** 291,0 / 1031 / 75

7.00 võimlemist  
7.20—9.00 hommikkontsert  
12.30—14.00 lõunakontsert  
14.05—15.30 heliplaate  
17.00—19.00 pärastl.-kontsert. Kavas: Auber, Sullivan, Ketelbey, Lincke, Verdi,

Keler-Bēta jt.  
20.30—21.00 Schuberti klaveripalu  
21.10—22.15 muusikaline muinasmäng  
„Hans ja Grete“  
22.30—23.00 andalusia tantsulaule gitarri  
ettekandes  
23.20 Millest kõneldakse Ameerikas  
23.30—1.30 öömuusikat Münchenist

**Königsusterhausen** 1571 / 191 / 60  
7.20—9.00 varane kontsert  
13.10—13.55 lõunakontsert helipl.  
15.00—16.00 muusikat Puccini ooperist  
„Bohème“ (helipl.)  
17.00—18.00 pärastl.-kontsert  
19.10—19.35 Beethoven: Klaverisonaat  
21.15—23.00 lõbus kevadpidu solistide,  
koori ja orkestri kaastegevusel  
24.00—1.30 kontsert Hamburgist

**Breslau** 315,8 / 959 / 60  
7.25—9.00 hommikkontsert  
13.00—14.20 lõunakontsert  
14.40—15.25 ajaviitekonsert  
16.10—16.35 ballaade tenori ettekandes  
17.00—18.30 pärastl.-kontsert. Kavas: Joh.  
Strauss, Boieldieu, Weber, Fučík jt.  
18.55—19.30 harfisoosid  
21.15—23.00 lõbus kevadpidu  
23.30 koorikontsert  
0.20—1.00 heliplaate

**Hamburg** 331,9 / 904 / 100  
7.20—8.00 hommikumuusikat  
8.20—9.00 kontserdi järg  
12.30—13.00 lõunakontsert Königsbergist  
13.15—14.00 kontserdi järg  
15.30—16.00 muusikat Itaalia oopereist  
(helipl.)  
17.00—18.30 kontsert Breslaust  
20.00—21.00 rahvalaule ja -tants  
21.10—22.15 puhkpillidemuus. Kavas: We-  
ber, Gounod, Lanner, Urbach, Johann  
Strauss jt.  
23.30 muusikat  
24.00 ajaviitemuusikat. Kavas: Weber,  
Ponchielli, R. Strauss, Liszt jt.  
1.05 öömuusikat. Beethoven: Keelp.-kvar-  
tett a-duur. Pfitzner: Kvintett c-duur  
klaverile ja keelp.-kvartetile

**Langenberg** 455,9 / 658 / 60  
8.00—9.00 hommikkontsert  
13.00—13.45 ajaviitemuusikat  
14.00—16.10 lõunakontsert  
17.00—18.00 kirevat rahvamuusikat  
18.15—19.00 vaimulik kontsert. Kaasteg.  
vokaalkvartett ja orel  
20.00—21.00 õhtumuusikat. Kavas: Stolz,  
Mohr, Grothe jt.  
21.40—23.00 orkestrikontsert. Kavas: De-  
lius, Grieg, Moser jt.  
23.30 ajaviitemuusikat  
0.30—1.30 öömuusikat helipl.

**München** 405,4 / 740 / 100  
8.25—10.50 varane kontsert ★ 13.00—14.15  
helipl. ★ 14.35—15.30 lõunakontsert ★  
17.00—18.30 videvikkontsert. Kavas: Wag-  
ner jt. ★ 18.50—19.30 Beethoven: Keelp.-  
kvartett e-moll ★ 20.00—20.40 puhkpill-  
muusikat helipl. ★ 21.10—23.00 lõbus ke-  
vadpidu ★ 23.30 vahe-eeskava ★ 24.00—  
1.00 öömuusikat

**Leipzig** 382,2 / 785 / 120  
7.20—9.00 hommikkontsert  
9.20—10.00 heliplaate  
13.00—14.15 lõunakontsert  
14.25—15.00 ooperimuusikat helipl.  
15.45—16.15 keelpillide kvarteti ettek.  
17.00—18.00 orkestrikontsert  
18.20—18.50 „Armastuse imead“. Kam-  
meroratorium solistidele, koorile ja  
orkestrile  
19.15—20.35 kirev tund  
21.10—21.50 ajaviitekonsert (helipl.)

**Praha** 470,2 / 638 / 120  
12.05—12.55 salongmuusikat  
13.10—13.25 heliplaate

13.35—14.35 ringhäälingu orkester. Kavas:  
Mendelssohn, Gade, Dvorak jt.  
14.45—14.55 heliplaate  
17.00—17.50 orkestrikontsert  
19.00—20.00 saksa eeskava  
20.35—20.55 vokaalsolist  
21.00—23.00 Smetana-kontserdi ülekanne  
Rahvateatrist  
23.15—24.00 šrammelmuusikat

**Viin** 506,8 / 592 / 120  
13.00—14.00 ja 14.10—15.00 lõunakontsert  
17.05—17.50 pärastl.-kontsert (helipl.)  
18.30—19.00 laule soprani ettek.  
20.15 nädala jäljeton  
20.45—21.45 sõjaväekontsert. Kavas: Sup-  
pé, Ziehrer, Eilenberg, Keler-Bela, Kal-  
man jt.  
22.00—23.15 sümfooniakontsert. Pfitzner:  
Kontsert klaverile ja orkestrile es-duur.  
Beethoven: II sümfoonia d-duur  
23.30 õhtukontsert helipl.

**Budapest** 550,5 / 545 / 120  
18.30—19.15 mustlasmuusikat  
19.45—20.15 heliplaate  
20.30 Verdi ooper „Maskiball“  
24.00 jazzmuusikat

**Bukarest** 364,5 / 823 / 12  
**Brasov (Radio Romania)** 1875/160/20  
14.20 helipl. ★ 18.00—19.50 pärastl.-kont-  
sert ★ 20.30 ülekanne Rumeenia Riigi-  
ooperist

**Milano** 368,6 / 814 / 50  
18.10—18.55 kontsert ★ 20.30—20.40 ja 21.05  
kuni 21.30 heliplaate ★ 21.45—22.45 kont-  
sert ★ 23.30—24.00 tantsumuusikat

**Paris (Poste Parisien)** 312,8/959/60  
20.35 heliplaate ★ 21.10—23.20 komöödia

**London National** 261,1 / 1149 / 50  
**Davertry** 1500 / 200 / 25  
13.00 ork.-kontsert ★ 14.00—14.45 helipl. ★  
17.05—18.15 ork.-kontsert ★ 18.15—19.00  
tantsumuus. (261,1) ★ 23.35—23.30 ork.-  
kontsert ★ 23.45—1.00 tantsumuusikat  
(1500)

**Moskva „Stalin“** 360,6 / 832 / 100  
18.25 ooperi ülekanne ★ 22.30 tantsumuus-  
ikat

**Moskva Komintern** 1714 / 175 / 500  
5.15, 7.30 ja 8.15 heliplaate ★ 10.00 hom-  
mikumuusikat ★ 19.30 kontsert külale ★  
21.00—22.00 õhtukontsert

## Reedel 4. mail

**Tallinn** 410,4 / 731 / 20  
18.00 reklaami ja heliplaate  
18.15 välismaisi päevauudiseid  
18.30 lastetund  
19.00 kodumaisi päevauudiseid  
19.15 heliplaate  
19.30 ülekanne Tartust  
20.05 **Kaitseliidu Kalevi malevkonna puhk-  
pillide orkestri kontsert. Juhatab Julius  
Vaks.** (Ülekanne Tallinna Konservatoo-  
riumi saalist.) M. Lülina, Avamäng-  
fantaasia. J. Aavik, rahvaviis „Oh seda  
elu ja õnne“. E. Liiven, Talupojatants.  
A. Kapp, eelmäng, valss ja allegro I  
südist. J. Tamverk, avamäng „Taavet  
ja Koljat“. Bizet, L'Arlesienne, süit.  
Strauss, valss „Hommiklehed“. Niks-  
man, marss „Eesti husaar“  
21.30 **prantsuse muusikat heliplaatidelt.**  
Debussy, sümfooniline teos „Meri“ —  
sümfooniaorkester. Juh. Piero Coppola.

**Tartu** 579,2 / 512 / 0,5  
18.00 reklaami ja heliplaate  
18.15 ülekanne Tallinnast  
19.30 arstiteaduslik loeng Eesti Tervis-  
hoiu Muuseumist

20.00 õige aeg, ilma- ja taimekaitseteateid  
20.05 ülekanne Tallinnast

**Helsinki** 335,2 / 895 / 13,2  
**Soome keeles**  
17.00 ringhäälingu orkester. Sousa: Dip-  
lomaatide-marss. Massenét: Mel. oop.  
„Thais“. Strauss: Muinasjutt hommiku-  
maalt, valss. Rubinstein: Kaschmiri  
mõrjate tulukestetants. Tšaikovski:  
Araabia tants. Hanna tants. Jones: Mel.  
op. „Geisha“.

18.00 ja 18.25 kõne.  
19.15 kontserdi järg. Bizet: Mel. oop.  
„Carmen“. Hahn: Meloodia. Chabrier:  
España, rapsoodia  
19.55 kõne ★ 20.20 tšellosoosid  
20.50 lugemistund  
21.10 päevauudiseid  
21.30 **Euroopa-kontsert Stokholmist**

**Lahti** 1796,4 / 167 / 54  
**Rootsi keeles**

17.00 Helsinki ★ 18.00 reitsatsioon  
18.25 laule ★ 19.55 kõne  
20.20 Helsinki ★ 20.50 kõne  
21.10 Helsinki

**Trikoode, pesu ja  
kõiksugu pudukaupu  
ostate kõige soodsamini  
K.-m. Teko'st  
Tallinn, S. Tartu mnt. 25**

**Stokholm** 426,1 / 704 / 55  
**Motala** 1357 / 221 / 30

19.00—19.55 heliplaate  
20.30—21.05 koorikontsert. Olsson: Kuus  
ladina hünni op. 40  
21.30—22.30 **Euroopa-kontsert.** Schönning:  
Vanu rootsi viise ja tants solistidele,  
koorile ja orkestrile. Alfvén: Vana viis  
Hälsinglandist. Peterson-Berger: Vaino  
laul ooperist „Arnlot“. Atterberg: Sin-  
fonica piccola (rootsi motiivest). Con  
forza. — Andante. — Scherzo. — Finale:  
Rondo

23.00—24.00 ajaviitemuusikat. Rhode: Fan-  
taasia Gounod viisidest. Joh. Strauss:  
Valss „Tuhatüks ööst“. Bizet: Ekstaas,  
romanss. Delibes: Valssintermetso „Nai-  
la'st“. Suppe: Popurrii

**Oslo** 1186 / 253 / 60  
14.00—15.00 heliplaate ★ 18.00—19.00 ork.-  
kontsert ★ 21.30—22.35 **Euroopa-kontsert**  
Stokholmist ★ 23.15—23.45 laule

**Kalundborg** 1261 / 238 / 60  
**Kopenhagen** 255,1 / 1176 / 10  
13.00—15.00 ajav.-muus. ja vaheajal kõne  
★ 16.30—18.30 ringh. orkester ja klaver ★  
21.30—22.55 **Euroopakontsert Stokholmist**  
★ 23.10—0.10 laule ja sümfoon.-ork. ettek.  
★ 0.10—1.30 moodsat tantsumuusikat

**Luksemburg** 1304 / 230 / 150  
8.45—9.00 helipl. ★ 13.00—14.15 ork.-konts.  
ja teateid ★ 14.15—15.00 helipl. ja teateid  
Hollandi eeskava  
20.00 Tuschinski raadiokabaree ★ 20.35  
klaveripalu ★ 21.05—22.30 orkestrikonts.  
Kavas: Suppe, Ziehrer, Rubinstein, Saint-  
Saëns, Albrecht, Abraham, Kalman jt. ★  
22.30 laule ★ 23.00 helipl. ★ 23.25 tantsu-  
muusikat

**Riia** 514,6 / 583 / 15  
**Madona** 271,7 / 1104 / 20

7.00 läti laule  
7.05 võimlemist  
7.40 hommikkontsert  
17.00—17.30 läti muus. orkestri ettek.  
18.00—18.30 pärastl.-kontsert. Kavas: Ver-

di, Wolf-Schroeder, Kripe jt.  
20.05—21.00 orkestrikontsert. Kavas: Sibelius, Alfvén, Lindberg, Grieg jt.  
21.20 laule baritonit ettek.  
21.40—22.30 orkestrikontsert. Kavas: Berlioz, Suk, Massenet  
22.30 ajaviitemuusikat helipl.

**Varssav** 1415 / 212 / 120  
**Kattovice** 395,8 / 758 / 12

8.25 ja 8.40 heliplaate  
12.57 aeg, Krakovi fanfaare  
13.05 ja 13.33 heliplaate  
16.20—17.20 ajaviitemuusikat  
17.35—18.00 koorilaule  
18.00—18.30 viiulisoolosid  
19.10—19.50 ajaviitemuusikat  
19.55—20.15 mitmesugust  
21.30—22.30 Euroopa-kontsert Stokholmist  
22.45 Varssavi filharmoonia sümfoonia-kontserdi II osa. Schumann: II sümfoonia. Casella: Donna Serpente  
23.40 ja 0.05 tantsumuusikat

**Heilsberg** 291,0 / 1031 / 75

7.00 võimlemist  
7.20—9.00 varane kontsert  
12.30—14.00 lõunakontsert  
14.05—15.30 heliplaate  
17.00—18.50 ajaviitekonsert. Kavas: Rust, Thiele, Maillart, Rhode, Jones, Blankenburg  
Vaheajal ca. 18.00 raamatuid  
20.00—21.00 kirev tund  
21.15—22.25 Pflitzneri kontsert Münchenist  
23.30—0.30 sümfoonilisi tantse. Kavas: Grieg, Liszt, Brahms jt.  
0.30—1.30 tantsuplaate

**Königsusterhausen** 1571 / 191 / 60

7.20—9.00 varane kontsert  
13.10—13.55 lõunakontsert helipl.  
15.00—16.00 lõunakontserdi järg (helipl.). Kammermuusikat ja avamänge  
17.00—18.00 pärsatl.-kants. Königsbergist  
19.00—19.45 Brahms: Trio h-moll. Beethoven: Trio b-duur  
20.00—21.00 „Looduse tagasitulek“, rahvatükk  
21.15—22.25 v. Heilsberg  
24.00—1.00 Euroopa-kontsert Stokholmist (ülesvõte)

**Breslau** 315,8 / 959 / 60

7.25—9.00 hommikokontsert  
9.00—9.30 laule heliplaadelt  
12.50—14.20 lõunakontsert  
14.40—15.25 ajaviitekonsert  
17.00—18.30 pärsatl.-kontsert. Kavas: Mozart, Schubert, Joh. Strauss jt.  
20.00—21.00 kuuldepaia klaveri saatel  
21.15—22.25 v. Heilsberg  
22.25—23.20 kuuldemäng  
23.45 kontsert Königsbergest  
20.00—1.00 öökonsert helipl.

**Hamburg** 331,9 / 904 / 100

7.20—8.00 ja 8.20—9.00 hommikumuusikat  
12.30—13.00 ja 13.15—14.00 lõunakontsert  
15.30—16.00 H. Pflitzner juhatab (helipl.)  
17.00—18.30 kontsert Münchenist  
19.00—19.45 tantsumuusikat solistidega  
20.00—21.00 lõbus tund  
21.15—22.25 v. Heilsberg  
22.25—23.00 rahvamuusikat. Kavas: Sartori, Komzak, Blankenburg jt.  
23.20 vahe-eeskava  
24.00—1.00 Euroopa-kontsert Stokholmist (ülesvõte)

**Langenberg** 455,9 / 658 / 60

8.00—9.00 hommikokontsert  
13.00—13.45 ajaviitekonsert  
14.00—15.45 lõunakontsert  
17.00—18.00 pärsatl.-kants. Berliinist. Kavas: Suppe, Strauss, Tšaikovski, Micheli  
18.20—19.00 videvikkontsert  
20.00—21.00 õhtumuusikat solistide, koori ja ork. ettekandes

21.15—22.25 v. Heilsberg  
23.50 heliplaate  
24.00—1.00 Euroopa-kontsert Stokholmist

**München** 405,4 / 740 / 100  
8.35—10.20 kirev kontsert ★ 13.00—14.15 lõunakontsert ★ 14.35—15.30 heliplaate ★ 17.00—18.30 videvikkonts. Kavas: Strauss, Tšaikovski, Heuberger jt. ★ 18.50—19.10 naiskoori ettek. ★ 19.30—19.50 naised helifilmes (helipl.) ★ 20.00—21.00 tantsumuusikat ★ 21.15—22.25 v. Heilsberg ★ 23.20—24.00 vahe-eeskava ★ 24.00—1.00 Euroopa-kontsert Stokholmist (ülesvõte)

**Leipzig** 382,2 / 785 / 120

7.20—8.00 heliplaate  
8.10—10.00 varane kontsert  
13.00—14.15 lõunakants. Kavas: Haydn, Schubert, Weber jt.  
14.25—15.00 heliplaate  
15.40—16.05 noored kunstnikud mikrofoni ees (alt, klaver)  
17.00—18.00 pärsatl.-kontsert. Kavas: Mozart, Schubert jt.  
18.20—18.45 Beethoveni neljakäelist klaverimuusikat  
19.15—20.35 operetimuusikat. Kavas: Planquette, Strauss, Suppe, Lincke, Kollo jt.  
21.15—22.20 kontsert Münchenist  
24.00—1.00 Euroopa-kontsert Stokholmist (ülesvõte)

**Ilusaid lillekorve, pruut-kimpe ja surnupärgi elavatest kui ka kunstlilledest ostate kõige soodsamate hindadega**

**Lilleärist „Nizza“**  
Tallinn, Viru tän. 9

**Praha** 470,2 / 638 / 120

13.35—14.35 ringhäälingu orkester. Kavas: Nicolai, Tšaikovski, Sibelius, Leopold jt.  
14.45—14.55 heliplaate  
17.00—17.50 ringhäälingu orkester. Kavas: Auber, Saint-Saëns, Fischer jt.  
18.05—19.05 instrum.-kvarteti ettek.  
21.30—22.00 Euroopa-kontsert Stokholmist  
23.30—24.00 laule klaveri saatel

**Viin** 506,8 / 592 / 120

13.00—14.00 ja 14.10—15.00 lõunakontsert  
16.40—17.05 laule noorte ettekandes  
17.30—18.05 kasakatekoori ettek. (helipl.)  
18.30—19.00 laule ja aariaid  
21.30 Euroopa-kontsert Stokholmist  
22.30—23.00 õhtukontsert. Kavas: Smetana, Lehar, Brahms, Lanner  
23.15 kontserdi järg. Kavas: Mussorgski, Puccini, Delibes, Schubert jt.  
24.00 Lehari he...õid helipl.

**Budapest** 550,5 / 545 / 120

19.00—19.30 klaverikontsert  
20.00—20.35 vokaaloolosid  
21.30—22.50 Euroopa-kontsert Stokholmist  
22.50 heliplaate  
23.50 ajaviitemuusikat  
0.30 mustlasmuusikat

**Bukarest** 364,5 / 823 / 12

**Brasov (Radio Romania)** 1875/160/20  
14.20 helipl. ★ 18.00—20.00 ringh. orkester. Kavas: Lincke, Morena, Meyerbeer, Weber, Debussy, Schmeling jt. ★ 20.20—20.45 helipl. ★ 21.00—22.00 sümf-kontsert ★ 22.15—22.45 kontserdi järg

**Milano** 368,6 / 814 / 50

18.00—18.55 kontsert ★ 20.40—20.55 ja 21.05—21.30 heliplaate ★ 21.45 ooperi ülekanne

**Pariis (Poste Parisien)** 312,8/959/60

20.34 ajaviitemuusikat ★ 20.50 heliplaate ★ 21.10—23.15 sümfooniakontsert

**London National** 261,1 / 1149 / 50  
**Davertry** 1500 / 200 / 25

13.00 orelipalu ★ 13.30 tantsumuusikat ★ 14.15—15.00 ork.-kontsert ★ 16.30—17.30 ork.-kontsert (1500) ★ 17.30—18.15 ajav.-muusikat (1500) ★ 18.15—18.40 tantsumuusikat (261,1) ★ 21.15 kontsert ★ 23.40—1.00 tantsumuusikat (1500)

**Moskva „Stalin“** 360,6 / 832 / 100

18.25 ooperi ülekanne ★ 22.30 tantsumuusikat

**Moskva Komintern** 1714 / 175 / 500

5.15 muusikat ★ 7.30, 8.15 ja 10.00 heliplaate ★ 21.00—22.00 õhtukontsert

## Laup. 5. mail

**Tallinn** 410,4 / 731 / 20

18.00 reklaami ja heliplaate  
18.15 välismaisi päevauudiseid  
18.30 heliplaate  
18.45 kodumaisi päevauudiseid  
19.00 heliplaate. Planquette, avam. oop. „Korneville kellad“ — sümfooniaorkester. Juh. M. Diot. Millöcker-Mackeben, kaks laulu op. „Dubarry“ — Gitta Alpar (sopran). J. Strauss, pop. op. „Lõbus söda“ — suur salongorkester. Zeller, pop. op. „Mäekaevajad“ — M. Weber'i orkester  
19.30 Ellen Lindeberg: Lihatoitudest  
20.00 ülekanne Tartust

20.05 kontsert. Juh. R. Palm. Orkester: Suppe, avam. „Hommik, lõuna ja õhtu Viinis“. Wüst, Ungari veri. Micheli, Serenaad. Hruby, pop. „Viinist ümber maailma“. Drigo, ballett-süit „Vesta neitsi“. Micheli, valss-intermetso „Ninna-Nanna“. Verdi, fant. oop. „Aida“. Raff, Kavatiin. Strauss, valss „Roosid lõunast“. Blankenburg, Marss  
21.30 vana tantsumuusikat heliplaadidelt  
22.15 moodsat tantsumuusikat „Estonia“ valgest saalist. (Curt Strobel ja tema orkester.)

**Tartu** 579,2 / 512 / 0,5

18.00 reklaami ja heliplaate  
18.15 ülekanne Tallinnast  
20.00 õige aeg, ilma- ja taimekaitseteateid  
20.05 ülekanne Tallinnast

**Lahti** 1796,4 / 167 / 54

**Helsinki** 335,2 / 895 / 13,2

17.00 ringhäälingu orkester. Blankenburg: Marss. Waldteufel: Barcarole. valss. Planquette: Mel. op. „Corneville kellad“. Kockert: Tinasödurid. Siczynski: Viin muunistuste linn. Roinila: Helvi-valss. Hermann: Soome viise  
18.00 kõne ★ 18.15 retsitatsioon  
19.15 kõne  
19.35 viiulisoolosid. Kaski: Eleegia. Migrom: Berceuse. Glasunov-Kreisler: Hispaania serenaad. Paradies: Sicilienne. Dunhill: Serenaad. Ries: La Capricciosa  
20.30 Beethoven: Missa solemnis. Ulek. Johannese kirikust  
22.15—24.00 tantsumuusikat „Grand Hotelist“ (Melody Boys)

**Stokholm** 426,1 / 704 / 55

**Motala** 1357 / 221 / 30

17.20—18.30 ajaviitemuus. Suppe: „Hommik, lõuna ja õhtu Viinis“, avamäng. Suk: Armastuslaul. — Rahvalaule. — Urbach: Valss. Lehar: „Kus lõoke laulab“, popurrii  
18.45—19.45 heliplaate  
20.30—21.30 kabaree  
22.00 vana tantsumuusikat  
23.00—24.00 moodsat tantsumuusikat

<b>Oslo</b> 1186 / 253 / 60 13.00—15.00 heliplaate ★ 17.45—18.45 ork.-kontsert ★ 20.30—21.00 norra rahvuslikku muusikat ★ 21.30—22.35 ork.-kontsert. Kavas: Heuberger, Massenet, Mascagni jt. ★ 0.15 tantsuplaate	13.00—19.15 järgmise nädala saatekava 19.25—19.50 videvikkontsert. Ettekandeid oreilil 20.00—21.00 Euroopa-kontsert Stokholmist 22.30—23.00 H. Pfitzneri laule soprani ja bassi ettekandes 23.30—1.30 tantsumuusikat Berliinist	<b>Leipzig</b> 382,2 / 785 / 120 7.20—8.00 varane kontsert 9.20—10.00 heliplaate 12.00—15.00 lõunakontsert 17.00—18.30 ajaviitekonsert. Kavas: Weber, Grieg, Joh. Strauss, Bizet, Smetana, Sibelius, Suppe, Millöcker jt. 21.10—23.00 Suppe operett „Boccaccio“
<b>Kalundborg</b> 1261 / 238 / 60 <b>Kopenhagen</b> 255,1 / 1176 / 10 13.00—15.00 ajav.-muusikat ★ 15.30—16.00 heliplaate ★ 16.30—18.30 instrum.-ansambli kontsert ★ 21.00—22.15 Soome õhtu ★ 22.15—23.15 ringhäälingu ork. ★ 23.30—24.00 rahvaviise orkestri ettek. ★ 24.00—1.15 tantsumuusikat	<b>Königsvusterhausen</b> 1571 / 191 / 60 7.20—9.00 varane kontsert 15.00—16.00 heliplaate 17.00—19.00 pärastl.-konts. Kavas: Grieg, Weber, Bizet, Smetana, Suppe, Jones, Künnecke jt. 21.10—21.35 tantsuplaate 21.35 sissejuhatus „Manon Lescaut'ile“ 21.45 „Manon Lescaut“ ülekanne Milano „Scala'st“	<b>Praha</b> 470,2 / 638 / 120 12.05—12.55 ringhäälingu orkester 13.10—13.25 heliplaate 13.35—14.35 lõunakontsert 14.45—14.55 heliplaate 17.05—17.50 ringhäälingu orkester. Kavas: Blodek, Bizet, Gounod jt. 19.10—19.45 saksa eeskava 20.00—23.30 operi ülekanne 23.45—0.30 kirev tund
<b>Luksemburg</b> 1304 / 230 / 150 8.45—9.00 helipl. ★ 13.45—15.00 orkestrikontsert ja teateid. Kavas: Tšaikovski, Gounod, Lehár, Teiké jt. Prantsuse eeskava 20.00—20.35 ork.-kontsert. Kavas: Wallace, Dicker, Amadei, Bendix jt. ★ 21.00—21.45 Krantsuse kontsert. Kavas: Debussy, Delibes, Massenet ★ 21.45—22.00 koorilaule ★ 22.40 laule klaveri saatel ★ 23.00 koorilaule ★ 23.40 tantsuplaate	<b>Breslau</b> 315,8 / 959 / 60 7.25—9.00 hommikkontsert 12.50—14.20 lõunakontsert 14.40—15.25 ajaviitekontsert 17.00—1.40 ajaviitekontsert. Kavas: Conradi, Blankenburg, Komzak, J. Strauss, Suppe jt. 20.00—21.00 Euroopa-kontsert Stokholmist 21.10 reportaaž Schneekoppe ilmajaamast 21.40 Puccini lüüriline draama „Manon Lescaut“. Ülek. Milano „Scala'st“ 23.30—1.30 lõbus nädalalõpp	<b>Viin</b> 506,8 / 592 / 120 13.00—14.00 ja 14.10—14.30 lõunakontsert 14.30—15.00 kuulsaid kunstnikke helipl. 16.20—16.45 itaalia keelt 17.15—17.50 koorilaule 18.15—19.25 pärastl.-kontsert. Kavas: Lehár, Komzak, Ketelbey jt. 19.50—20.30 külaskäik tubakavabrikusse 20.45 laule Tiroolist 21.45 Puccini lüüriline draama „Manon Lescaut“. Ülek. Milano „Scala'st“
<b>Riia</b> 514,6 / 583 / 15 <b>Madona</b> 271,7 / 1104 / 20 7.00 koraal 7.05 võimlemist 7.40 hommikkontsert 16.30—17.00 populaarsed muusikat 18.30—19.00 orelikontsert 20.05—21.05 muusikat Lehari operetest 21.05—22.00 orkestrikontsert. Kavas: Dvorak, Glasunov, Saint-Saëns, Tšaikovski ja teised 22.30—24.00 tantsumuusikat	<b>Hamburg</b> 331,9 / 904 / 100 7.20—8.00 ja 8.20—9.00 hommikumusikat 12.30—13.00 ja 13.15—14.00 lõunakontsert Königsbergist 15.30—16.00 puhkp.-muusikat helipl. 17.00—18.30 pärastl.-konts. Kavas: Tšaikovski, Brahms, Respighi, Schumann, Lincke jt. 18.30 autor esineb 19.00—19.35 Itaalia lauljaid (helipl.) 21.10—23.00 Joh. Straussi operett „Waldmeister“ 23.30 vahe-eeskava 24.00 tantsumuusikat	<b>Budapest</b> 550,5 / 545 / 120 19.45—20.15 ajaviitekonsert kohvik „Ostende'st“ 22.20 heliplaate 23.15 operiorkestri kontsert. Kavas: Lehár, Kalman jt. 0.30 jazzmuusikat
<b>Varssav</b> 1415 / 212 / 120 <b>Kattovice</b> 395,8 / 758 / 12 8.25 ja 8.40 heliplaate 12.57 aeg, Krakovi fanfaare 13.05—13.55 jazzork. kontsert 17.35 salongmuusikat helipl. 17.50—18.15 jazzmuusikat 20.05—20.25 mitmesugust 21.00—21.35 Chopini klaveripalu 21.50—22.50 ajaviitemuus. Kavas: Goldmark, Massenet, Ketelbey, Strauss, Gounod jt. 22.50 laule klaveri saatel 23.30 heliplaate 0.05 tantsumuusikat	<b>Langenberg</b> 455,9 / 658 / 60 8.00—9.00 hommikkontsert 13.00—13.45 ajaviitekonsert Münchenist 14.00—14.45 lõunakontsert 15.00—15.45 heliplaate 17.00—18.00 ajaviitekons. Kavas: Strauss, Urbach, Dvorak, Leoncavallo, Komzak 18.15—19.00 muusikat noorte ettekandes 20.00—21.00 tantsumuusikat 21.10—2.00 lõbus nädalalõpp	<b>Bukarest</b> 364,5 / 823 / 12 <b>Brasov (Radio Romania)</b> 1875/160/20 14.30 helipl. ★ 18.00—20.00 pärastlõunakontsert ★ 20.30—20.45 helipl. ★ 21.00—22.45 operettide õhtu. Kavas: Suppe, Abraham, Joh. Strauss, Petras, Zeller, Fall ★ 23.00 muusikat restoran „Enescu'st“
<b>Heilsberg</b> 291,0 / 1031 / 75 7.00 võimlemist 7.20—9.00 hommikkontsert 13.30—14.00 lõunakontsert 14.05—15.30 heliplaate 17.00—19.00 pärastl.-kontsert. Kavas: Weber, Schreiner, Jos. Strauss, Wilcken jt. Vaheajal, ca. 18.00 kõne	<b>München</b> 405,4 / 740 / 100 8.25 heliplaate ★ 13.00—14.15 lõunakontsert ★ 14.35—15.30 heliplaate ★ 16.15—16.35 lugemistund ★ 17.00—18.30 videvikkontsert ★ 18.30—19.15 Pfitzneri laule soprani ja baritoni ettek. ★ 20.00—21.00 muusikat rahvuslikel instrumendil ★ 21.10—23.00 kirev tund ★ 23.20 vahe-eeskava ★ 24.00—1.00 õõmuusikat	<b>Milano</b> 368,6 / 814 / 50 18.10—18.55 kontsert ★ 20.40—20.55 ja 21.05—21.30 helipl. ★ 21.45—24.00 ork.-kontsert

## Lühikesi teateid

**Taani vahetab laineid?** Taanis arvestatakse Kalundborgi kõige lähemal ajal hakkavat saatma teisel lainel. Teatavasti töötas see 15. jaanuarist saadik talle Luzerni kavaga määratud lainel 1261, ometi on mõni aeg tagasi Genfi konverentsi pikalainevõrgu lõpetamiseks teinud otsused, mis küll oleksid pidanud jääma saladuseks, mis aga, nagu see juba on salajaste lepingute saatust, mitmesugusel kujul läbi lipsatasid ja kompetentselt poolt ka ei leidnud ümberlõkkamist.

Nii tehti ettepanek: anda Kalundborgile laine 1250, Leningradile 1209 m, seega 8 kHz vahe endise 7 kHz asemel. Oslo läkitaks lainel 1145 m (praegu 1186 m) ja vaid Moskva II jääks oma senise laine 1107 m juure. Kui ollakse jõutud üksmeelele, tahetakse kavatsetud lainevahetused kohe viia läbi, et saadud kogemustest varsti saada tulu.

**Ungari dopelprogramm.** Aprilli lõpus tahetakse sisse seada Ungari ringhäälingus juba mõnd aega kavatsetud paralleelprogramm ja nimelt Budapest II lai-

nel 834 m — esialgu 3, hiljem 20 kv-ga. Seega suureneks saateaeg 12-16 tunnilt 16 tunniile päevas. Esialgu kavatsetakse saata ainult kahel päeval nädalas. Paralleelprogramm peab asendama kõik saated, mis kõike üldkuulajaskonda ei huvita, nagu kooli- ja põllumajandusliku raadio, keeltekursused ja taolise. Samuti nagu ta pakuks Budapest I poolt läkitatava, kindlasti mitte kõiki paeluva tõsise muusika asemel, nagu seda on filharmooniakontserdid, ooperiülekanded j. m., lõbusat kava, mille all on nähtud ette alguses heliplaadid, mustlasmuusika, salong- ja jazzkapellid. Paralleelkava võtaksid üle ja läkitaksid edasi ka vahepealsed jaamad.

**Uusi Vene jaamu.** Vönnökias (Ukrainas, Podoolias) hakkas töötama uus 10-kv. jaam ja Tšernigovskis sai samuti äsja valmis uus saatja. Dnjepr-Petrovskis lähenevad uue jaama tööd varsti lõpule. Kõik need jaamad rakendatavat Ukrainas ja ümbruses suurendatud massipropaganda teenistusse.

# Moodne neljalambiline võrkvastuvõtja alalisvoolule

E. Davidov

Lisaks eelmistes „Radio“ numbrites toodud ehituskirjeldusele toome täienduse, kuidas kirjeldatud neljalambilist võrkvastuvõtjat valmistada alalisvoolul kasutamiseks.

Muus osas jääb aparaat täpsalt samasuguseks, kui varem kirjeldatud, ainult toiteosa peab konstrueerima teistsugusena — ära jääb võrgutransformaator ja aladajaosa. Anoodpinge saamine sünnib läbi võrgudrosselid ja suuremahtuvuslikust plokist koosneva filtri. Drossel on soovitatav võtta võimalikult väikese oomilise takistusega (mitte üle 100  $\Omega$ , sest vastandjuhul on pingekadu väga suur), kuid võimalikult suure induktiivse takistusega (induktiivsus vähemalt 30—50 Henry, et vastuvõtt oleks vaba võrgumürast). Filterplokk  $C_{19}$  on soovitatav valida 4 mF mahuga paberplokk, mille proovipinge 700—1000 volti; muidugi võib kasutada siin ka elektrolüütplokki, kuid juhul, kui vastuvõtja võrguga tagurpidi lülitakse, võib elektrolüütploki ära rikkuda. On olemas elektrolüütplokke, mida võib mõlemat pidi pingele alla lülida, kuid meil pole seesuguseid veel saadaval.

Et vastuvõtjat maandusest galvaniliselt eraldada, on maandusjuhtmesse lülitatud 1—2 mF ja 700—1000 v. proovipingeline plokk.

Lampide kütmine sünnib läbi kütetaki  $R_{15}$ , mille väärtus tuleb valida vastavalt kasutatavatele lampidele. Lampide kasutamisel, mille küttevool 0,18 amp. ja küttepinge 20 volti, tuleb kütetaki võtta 755  $\Omega$ ; kui lambid on 0,250 amp. küttevooluga ja kütte-

alalisvoolu kaudselkõetavad lambid. Kõrgesagedusastmesse võib asetada näiteks „Philips“ kõrgesageduspentood B2046 või „Marconi“ kõrgesageduspentood DSP1; võib kasutada ka harilikke varivõrelampe, näiteks „Marconi“ DSB või „Philips“ B2052T. Audioniks ja madalsagedusastmesse võib panna näiteks „Marconi“ DH või „Philips“ B2038; hea audionlamp on ka „Philips“ B2099. Lõppastmesse peab asetama kaudselkõetava pentoodi „Marconi“ DPT või „Philips“ B2043.

Takistuste väärtused tuleb võtta järgmised:

- $R_1$  — 1000  $\Omega$  kordeltakistus.
- $R_2$  — 500  $\Omega$  kordeltakistus.
- $R_3$  — 5000  $\Omega$  reguleeritav takistus.
- $R_4$  — 50.000  $\Omega$  masstakistus.
- $R_5$  — 0,1 meg  $\Omega$  masstakistus.
- $R_6$  — 5000  $\Omega$  kordeltakistus.
- $R_7$  — 0,6 meg  $\Omega$  masstakistus.
- $R_8$  — 0,2 „ „
- $R_9$  — 0,1 „ „
- $R_{10}$  — 1 „ „
- $R_{11}$  — 700  $\Omega$  kordeltakistus.
- $R_{12}$  — 20.000  $\Omega$  kordeltakistus.
- $R_{13}$  — 700  $\Omega$  kordeltakistus.
- $R_{14}$  — 30.000  $\Omega$  reguleeritav takistus.
- $R_{15}$  — vastavalt lampidele.

Mahtuvused tuleb võtta järgmised:

- $C_1$  — klappkondensaator, lõppmaht 60 cm.
- $C_2, C_3, C_4$  — häälestuskondensaator 3×450 cm.
- $C_5$  — glimmerplokk 50 cm.

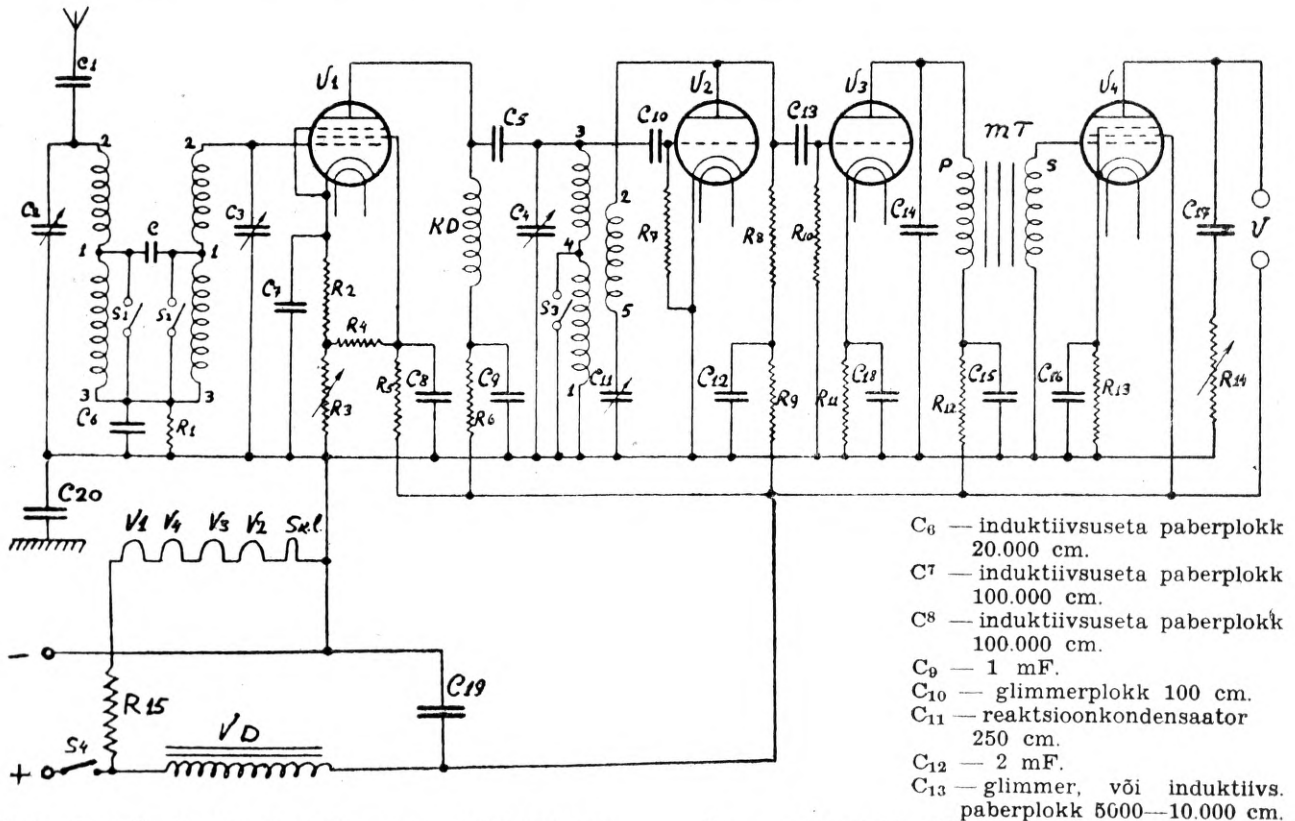

- $C_6$  — induktiivsusetu paberplokk 20.000 cm.
- $C_7$  — induktiivsusetu paberplokk 100.000 cm.
- $C_8$  — induktiivsusetu paberplokk 100.000 cm.
- $C_9$  — 1 mF.
- $C_{10}$  — glimmerplokk 100 cm.
- $C_{11}$  — reaktsioonkondensaator 250 cm.
- $C_{12}$  — 2 mF.
- $C_{13}$  — glimmer, või induktiivs. paberplokk 5000—10.000 cm.
- $C_{14}$  — paberplokk 1000 cm.
- $C_{15}$  — 1 mF.
- $C_{16}$  — 1 mF.
- $C_{17}$  — paberplokk 40.000 cm.
- $C_{18}$  — 0,5 mF.
- $C_{19}$  — 4 mF.
- $C_{20}$  — 1 mF.

pinge 16 volti (inglise lambid), peab kütetaki väärtus olema 608  $\Omega$ . Kumbalgi juhul on arvestatud, et vastuvõtulampide kütteahelasse on lülitatud veel 4 v. pingega skaala valgustuslamp.

Üksikosade valikul tuleb käia täpselt samasuguste põhimõtete järele kui see kirjeldatud vahelduvvoolu vastuvõtja kirjelduses. Lambid peab valima muidugi

Poolid on ettenähtud samasugused, kui vahelduvvoolu vastuvõtjal, samuti kõik muud üksikosad.

Samuti jääb osade paigutus samasuguseks, kui vahelduvvoolu vastuvõtjal, väljaarvatud mõni väike erinevus; nimelt tuleb võrktrafo asemele monteerida võrgudrossel, alaldajalambi asemele kütetakistus ja elektrolüütplokkide asemele plokk C<sub>19</sub> (sassii alla). Plokkile C<sub>20</sub> tuleb koht leida maanduspüksil lähedale.

Vastuvõtja häälestamiseks on juhised „Raadios“ nr. 165.

Mis puutub selle aparraadi omadustesse, siis võib öelda, et see aparraat omab sama laitmatu selektiivsuse ja hää võimsuse, kui samasugune vahelduvvoolu vastuvõtja; eeldusel muidugi, et on kasutatud korralikke üksikosi ja moodsaid lampe. Hind on ka umbes samasugune, vahelduvvoolu tüübil; alalisvoolu aparraadil pole vaja võrgutransformaatori ja alaldajalampi, kuid juurde tuleb kütetakistus ning võrgudrossel; ka on alalisvoolu lambid veidi kallimad, kui vahelduvvoolu lambid. Arvestades raadiotarbete keskmiste hindadega, on originaalvastuvõtjas kasutatud üksikosade nimestik ja hinnatabel järgmine:

1 kõrgesageduspentood . . . . .	Kr. 16.—
1 audionlamp . . . . .	„ 12.—
1 madalsageduslamp . . . . .	„ 12.—
1 lõpppentood . . . . .	„ 17.—
1 3 × häälestuskondensaator . . . . .	„ 15.—
1 poolidekomplekt, 3 varjatud pooli . . . . .	„ 12.—
1 võrgudrossel . . . . .	„ 7.—
1 kütetakistus . . . . .	„ 2.50
4 lambipesa . . . . .	„ —.80
1 valgustusega skaala . . . . .	„ 3.—

1 komb. õliplokk 2+1+1+1+0,5 mF Kr.	6.50
1 madalsagedustransformaator . . . . .	„ 7.—
1 lülilaga reguleeritav takistus 5000 Ω . . . . .	„ 3.50
1 reguleeritav takistus 30.000 Ω . . . . .	„ 2.—
1 3 × lülilaga . . . . .	„ 1.50
1 reaktsioonkondensaator 250 cm . . . . .	„ 1.—
1 kõrgesagedusdrossel . . . . .	„ 1.50
1 valmis sassii . . . . .	„ 4.—
2 masstakistust 0,1 megΩ . . . . .	„ —.80
1 „ „ 0,2 „ . . . . .	„ —.40
1 „ „ 0,6 „ . . . . .	„ —.40
1 „ „ 1 „ . . . . .	„ —.40
1 kordeltakistus 500 Ω . . . . .	„ —.20
2 „ „ 700 Ω . . . . .	„ —.40
1 „ „ 1000 Ω . . . . .	„ —.30
1 „ „ 5000 Ω . . . . .	„ —.50
1 „ „ 20.000 Ω . . . . .	„ —.30
1 klappkondensaator . . . . .	„ —.50
1 glimmerplokk 50 cm . . . . .	„ —.60
1 „ „ 100 „ . . . . .	„ —.60
1 „ „ 5000 „ . . . . .	„ 1.—
1 paberplokk 1000 cm . . . . .	„ —.40
1 „ „ 20.000 „ . . . . .	„ —.60
1 „ „ 40.000 „ . . . . .	„ —.70
2 „ „ 100.000 „ . . . . .	„ 1.60
1 plokk 1 mF . . . . .	„ 1.40
1 plokk 4 mF . . . . .	„ 3.50
peenmaterjal . . . . .	„ 3.—

Kokku Kr. 141.80

Kuna siin on arvestatud inglise lampide hindadega, tuleb see aparraat umbes paarkümmend krooni odavam, kui samasugune vahelduvvooluaparraat.

## Raadio kroonika

**Traadita sõjareportaazh 30 aastat tagasi.** See näib küll võimatu, aga ometi on see nii: raadioreportaazh võib tänapäev pühitseda oma 30 aasta juubelit. Ja seejuures ei alanud kogu asi sugugi süütu katsetamisega, vaid otsekohe eluohtriku sõnumiteandmisega sõjaväljalt.

See oli aastal 1904, kui Vene-Jaapani sõda erutas meeli, kuid tegevusväli asetseis niivõrd kaugel Idas, et sõnumite saatmine oli ebakindel ja aegaviitev. Seal sat- tus inglise ajaleht „Times“ mõttele varustada 1200-tonn. aurik „Haimun“ raadiojaamaga ja saata ta sõjapiirkon- nisse, kust siis üks julge reporter läkitas maailma oma sõjatähelepanekuid. Muidugi ei suutnud laevasaatja kün- dida ümber kogu maakera, seks oli inglasilt vallutatud Hiina maa-alal seadeldud vastav vastuvõtijaam, mis siis omas kaabliühenduse kodumaaga, ja kinnipüütud repor- taazhi silmapilkselt telegraafis Euroopasse.

Reportaazh klappis suurepäraselt. Venelased muidugi polnud rahul „Haimuni“ teadetega ja tahtsid käidelda laeva meeskonda spioonidena ning laadungit kontraban- dina. Kuid selleni ei küündinud, sest enne lebas Vene sõjalaevastik merepõhjas.

30 aastat on nüüd möödunud sellest esimesest raadioreportaazhist. Tänapäev on raadioreportaazh muutun- nud endastmõistetavaks ja kui tollal raadio vahendajaks pikemate maade jaoks pidi veel olema morse, siis kuu- leb raadioreporterit häält mikrofonit ääres tänapäev kogu maailm.

**Lugu Berliini ja Hamburgi suursaatjatega paraneb.** Berliini ja Hamburgi suursaatjad osutuvad mõnele kuulajale ikka veel valulapseks, kuna õige sageli ilmneb lühikesi saatepause ja modulatsioon ei ole küllalt ulatuslik. Tehnikud, kes saatjaid tahavad viia kõrgvõim- susele, on arvamisel, et viimse lihvimise saatja juures kõige otstarbekamalt võib läbi viia jaama töötamise ajal ja et kuulajail töö kiirendamise mõttes tahes-tahtmata tuleb võtta peale kauba sealjuures ilmnevad puudused või, õigemini, neile vaadata läbi viie sõrme.

**Stettiin võimendatakse ja saab uue laine.** Nagu kuulda, tahetavat Stettiin püstitada täiesti uus, umbes, 2,5-kW-line saatja, mis Hamburgi suursaatjaga töötaks ühel lainel. Seega levitaks Stettiin nagu seni Hamburgi programmi, kuid ei liituks enam Magdeburgi, Bremeni, Flensburgi ja Hannoveri ühislainega. Saatja tu- levat ümberehitamisele veel käesoleval aastal.

**Uus Rooma raadiojaam lainel 238,5 m.** Rooma linna jaoks määratud raadiojaam, mis töötab 1-kW-lise kõrgvõimsusega, on asunud käiku. Jaam töötab lainel 1258 kHz, seega samal lainel, mis Riia. Saatja omab vaid kohaliku tähtsuse ega tule kaugsaateks arvesse. Ta ots- tarve on võimaldada Rooma kuulajail topeeliprogrammi.

**Briti regionaalsaatja võimendamine.** Vara- suveks asendavat uus Inglise ringhäälingu 150-kW-line pikalainesaatja Droitwichis vana pikalainesaatja Davent- rys. Üheaegselt võimendatakse nn. regionaalsaatjad ja nimelt West-, London-, Midland-, North-Shoti-regionaal 50 kW-lt 70 kW-le. See võimendus on võimalik ilma ümberehitusteta, kuna jaamad juba algusest peale olid sellekohaselt ehitatud.

**Raadio-Parlisi uus lainepikkus.** Prantsuse rah- vussaatja Raadio-Pariis on neil päevil Ülemaailmse Ring- häälingute Liidu Genfi istungi ettepanekute kohaselt va- hetanud laine ja kasutab nüüd sellena 182 kHz (1650 m). Prantsuse postiministeerium teatab sel puhul ühtlasi, et Raadio-Pariisi ta vanal lainel 167 kHz (1796 m) tugevasti segati välismaa saatjate, eriti Lahti poolt, ja seepärast Genfi ettepanekust kinni haaratud.

**Poola raadio kavatsusi.** Poola saatja Poznan töötab praegu vaid veel 1,5 kW-ga, kuna jaama võime suurendamine on viibinud. Poola Ringhäälinguühing loo- dab aga juba jaanuari lõpuks uue 17-kW-lise jaama uuel Luzerni kava 868 kHz lainel töötama panna. Uue jaama ehitus Torunis valmivat alles käesoleva aasta suveks.

Krakovi jaam kutsub üles oma kuulajaid, eriti Kra- kovi lähimast ümbrusest, teatada vastuvõtnuludest vastu-

võtuaparaadi täpse ülesandmisega, et saadud materjalide varal teada ette võtta vajalisi muudatusi.

Varssav võttis alles hiljuti vaheaajamärgiks mõne takti Chopini poloneesist, kuid kaalub nüüd jälle muusikalisest pausimärgist loobuda ja tagasi pöörduda vana metronoomi juurde, kuna meloodia kuulajailt pole leidnud heakskiitu.

### Bergeni ringhäälingu jaam otsib uuesti kohta.

Kavatsetava uue Bergeni 20-kW-lise raadiojaama asupaigana võeti läinud aasta detsembris arvesse Rundemanni ringkond, kus ta seal juba 20 aastat asunud rannaraadiojaamaga pidi liidetama. Nüüd on see kava aga taas heidetud kõrvale, kuna kohalikud võimud keelduvad raadiojaamale küsimusse tulevat krunti talle kasutada andmast. Teiste allikate järele olevat aga telegraafivalitsus ise loobunud esialgsest plaanist, kuna see tehniliselt on ebakohane. Siinjuures olevat olnud mõõduandev Vestlandi ringkonna nõudmine, kellele Bergen kuulub, sest see soovib mitte uut kohalikku, vaid ülemaist saatjat. Telegraafivalitsus on alanud nüüd uue soodsama asukoha otsimisega.

**Helveetsia võimesuurendamised.** Nagu „Radio Programma“, Monte Ceneri jaama ametlik organ, teatab, on Helveetsia Ringhäälingu juhatus otsustanud oma raadiojaamade saatevõimet tõsta juba lähimal ajal. Beromünster viidavat sügiseks 100 kW-le, Sottens tuleva aasta aluks 50 kW-le. Monte Ceneri saatja võime suurendamise asja esialgu veel kaalutavat.

Jaauaris tõusis raadiokuulajate arv Helveetsias 9542 võrra, 309 593-le.

**Inglise raadioprogramm.** Briti ringhääling toob kaheteistkümnel üksteisele järgneval esmaspäeval seeria ettekandeid Versailles'i lepiugust ja sellega seoses olevaist probleemidest. Teispäeva-õhtuti pakutakse mõtte- ja teoinimeste kaksikkõnesid. Kesknädalati leiavad saatmist ettekanded, mis käsitlevad vastolusid seadusega ja nende tagajärgi seoses debatiga surmakaristusest. Reede-õhtud on pühendatud ettekandele spiritismist, teosofiast, unitarismist, ratsionalismist, psühhoanalüüsist ja taolisest.

**Uus raadiojaam Rooma III.** Hiljuti hakkas töötama uus saatja Rooma III. Ta annab enamasti üle teiste jaamade eeskavasid või läkitab janel 238,5 m heliplaate kl. 18—20.30 1-kv võimega. 20-km piirkonnas on jaam hästi kuuldav ega sega seepärast põrmugi Santa Palomba 50-kv saatjat.

**Ringhääling ei tohi tegeleda poliitikaga.** Hispaania sisemivistri määrus, mis keelab poliitilise iseloomuga ettekanded ja propaganda raadios, on leidnud



## Graniiditöölise ARTELL'i osakond RAHUMÄEL

Raudtee t. 12, jaama vastas

Alati valmis hauasambad, hauakastid, raud- ja malmristid.

Hinnad, mida võimaldab ainult „ARTELL“.

esimest korda käsitamist. Veebruari lõpul mõisteti Raadio-Espana Madridis 5000-peseetalisele rahatrahvile, kuna ta oli andnud edasi ühel monarhistlikul banketil peetud kõned. Korduval juhul võetakse jaamalt hoopis saateõigus.

**Rahvasteliidu-saatja programmsaatjana.** Rahvasteliidu palees Genfis töötatakse praegu huvitava projekti kallal. Tahetakse Rahvasteliidu saatja, mis seni oli vaid poliitiliste ja teadete-andmise teenistuses, rakendada ka ajaviite-eeskava saatmisele ja ka liidu üksikuid prominente paluda mikrofonile ette. Seks tuleb jaama stuudio ja võime suurendamisele. Jaam peab võima töötada niisugasti lühi- kui pikal lainel.

**Ka USA omab nüüd oma 500-kW-lise saatja!** Venemaa oli esimesi, kes ehitas 500-kW-lise raadiojaama. See „rekord“ ei andnud kuidugi rahu rekordide-maale Ameerikale ja nad asusid Cincinnatis (Ohio) samasuguse jaama ehitamisele. See hüdemärgiga WLW 500-kW-line saatja on alanud nüüd proovisaatmist ja töötab öösi kl. 1—6 hommikul (ida standard-aeg), s. t. kl. 7—12 Euroopa aja järgi. Proovisaadete hüdemärk on W8 × O. Varem omas see jaam vaid 50 kW. Ta ümberehitus 50 kW-ilt 500 kW-le läks makama 400 000 dollarit. Võime kümnekordistamine ja 250 meetrit kõrge vertikaalantenni kasutamine on saatelatulust imeteldavalt suurendanud. Saatja vastuvõtt olevat ka kaugemais maailmakolkais suurepäraselt ja häirimisteta kuuldav. Millal jaam algab korrapärase saatmisega, pole esialgu veel teada.

**Bordeaux-Lafayette saavad kõrgemad antennimastid ja nimelt 25 m võrra.** Antennide pikenduse läbi loodetakse neid saatjaid palju paremini kuulvat.

Saksa raadiostatistikat. Saksas oli 1. aprillil 5.424.755 raadiokuulajat. 1. märtsiga võrrelduna annab see 60.198-lise juurekasvu. Mittemaksuliste raadioaparaatide arv on läinud tagasi 34.624 võrra — 477.513-le. See sündmus väärrib seda rohkem tähelepanu, et eelmistel aastatel 1. aprill peagu eranditult näitas kuulajasarvu tagasiminekut.

## Tehniline kirjast

**O. P. Valgas.** Brauni toru ühes kõigi lisandustega sinna juure (võrkanood reguleerimis- ja sünkroniseerimisseadend jne.), maksab mitusada krooni. Toru üksipäinis, kõlbulik amatöörile kaugenägemiskatsete jaoks, võite saada Tallinnast Tormolen ja Ko. juurest, Rae-koja platsil, kunu poole soovitame pöörata järelepärimistega.

**A. R. Urvaste.** 1) Varivõre lampidega patareivas-tuvõtjas on soovitav ehitada Raadio nr. 53 ja 54, 3-lampiline nariiliste lampidega nr. 155—157. 2) Teie lampidest kõlbavad esimesesse ehituskirjeldusse RE084 ja B405. 3) Teie poolt saadetud traadi proovide jämedused on nr. 1 — 0,15; nr. 2 — 0,4; nr. 3 — 0,35; nr. 4 — 0,12; Nr. 5 — 0,2 mm. Ehituskirjeldusist saate andmeid poolide ehituse ja nende traadijämeduse kohta.

**A. G. 35.** Teie skeem on superreaktsioonlülitus, mis-sugune on juba väga vananenud ning väheselektiivne; kui Teil on puht teoreetiline huvi selle lülituse vastu, siis võite loomulikult katsetada, kui Teie aga tahate omale ehitada alalist raadiovastuvõtjat, siis parem loo-buge pettumuste vältimiseks. Püüame siiski vastata Teie

küsimustele. 1) Kui skeemi teostamine on õnnestunud, siis võib kuulda valjuhääldajas peenikese vile saatel väga tugevat häält. 2) I lamp võib olla mõni audioon A415, RE084, A408 jne. Teiseks lambiks peab olema mõni lõpplamp B405, RE134 jne. 3) Tsilinderpoolid ei kõlba, parem võtke kargpoolid 1500 ja 1800 keerdu. 4) Need poolid ei ole vahetatavad, vaid on kõigi lainete jaoks — pikil lainel see skeem ei tööta üldse.

**B. R. Võrus.** Teie annate asjatult liiga suurt tähtsust antennile, selle asetusele ning antenni traadi materjalile. Tänapäeva saatjad on nii võimsad ning vastu-võtjad seevõrd tundelised, et antenni osa jääb päris tagaplaanile. Võtke antennitraadiks ükskõik missugu-ne vask või pronks traat. Peaasi on, et ta ei rebene. Oksüüdikord sellel ei takista kuulamist. Ka suunal ega asetusel pole mingisugust muud tähtsust, kui et antenn oleks väljaspool segavate parasiitmõjude piirkonda. Neist parasiitvooludest vabanemiseks kasustataksegi varjatud (kapseldud) antenni — õigem, selle sissejuhti, mis läheb kuni võimalikult kõrgele tõstetud palja ant-ennitraadini. Kui Teil on linnas väga palju raginaid ning segavaid seadeid, siis on ka uuest antennist kasu.

Muidu pole mõtet maksta selle meetrist  $1\frac{1}{2}$  krooni. Ühes antenni kaabliga saate ka juhatuse antenni ülesseadmiseks. Paremat antenni asetust, kui Teil praegu, ärge otsige.

**K. Z. Petseris.** Meie ei saa aru, missuguse skeemi kohta Teile järelepärimine käib, kas Davidovi aparaadi kohta, mille montaažskeemi Teile tellisite, või 2-lambilise vastuvõtja kohta, mille ehituskirjelduse nr. 64—67 Teile saite. Üldiselt võib igast vastuvõtjast eemaldada lõppaste ning lasta töötada vastuvõtjal ilma selleta — siis pole loomulikult juttugi valjuhääldaja vastuvõtust.

**H. S. Roelas.** Teile küsisite kunagi, kas on saada-val Eesti anoodakku purke. Nüüd teatab meile hr. E. Pann Valgas, Kungla tän. 5, et tema võib neid Teile muretseda. Vast pöörate otse sinna.

**Noor jänas Väändras.** 1)  $1\ \mu\text{F}$  ploki jaoks tuleks Teil sarnaseid lehti kokku panna 1850—1600 tükki. 2) Sarnane kondensaator peab vastu vähemasti 1500-voldilisele pingele. 3) Vilgukivi dielektriline konstant kõigub 5,5 ja 8 vahel. 4) Plokk-kondensaatori valmistamisel pole plaatide materjal ega selle paksum täähtis. 5)  $S_e P_e$  on algused,  $S_a P_a$  on lõpud. 6) Teile traadi mustrite jämedused on nr. 1 — 0,07; Nr. 2 — 0,12; nr. 3 — 0,17; nr. 5 — 0,32; nr. 6 — 0,35 millimeetrit. 7) Iga kasutamisoaiga võib ehitada üks normaal ja üks lühilaine anten.

**Lugeja Z.** 1) Akku laadimine ja lahendamine on keemiline reaktsioon. Laadimisel ühineb väävelhappes sisalduv vesi plaatidega, sellest läheb hape kangemaks ja lahendamisel ümberpöörduvalt. 2) Väga umbkaudselt iga plaatide ruutdetsimeetri peale voolutugevus on 0,2 amprit, mahtuvus 2 ampertundi. Need on minimum väärtused ja võivad kõikuda plaatide ehitusviisi järele mitmekordselt. 3) 110-voldilise pingega saab laadida 41—43 purki (elementi järjestikku). 4) Laadimisvool peab olema enam-vähem konstantne. Parem on laadimise lõpul voolutugevust veidi vähendada. 5) Suured

kõikumised on alati kahjulikud. 6) Varta anoodakkuksid on mitu tüüpi. Väiksema mahtuvus on umbes 1,2 ampertundi. Anoodakku laetakse umbes 0,1 ampriga, kütteakku 1,5 ampriga. Vahetatakse need plaadid, mis on purunenud. Iga akku purgi laadimiseks tuleb võtta laadimispinge 2,7 volti. 7) Anoodakku laadimiseks on 40-vatiline lamp liiaks suur, võtke 25-vatiline, sest akku ja võrgu pinge vahe on väikene ning lambi hõõgniit jääb külmaks, siis on selle takistus palju kordi vähem, kui kuumendatult. 8) Akkupatareid võib jaotada laadimisel ühepingelisteks gruppideks. 9) Akkude jaoks tohib kasutada ainult keemiliselt puhast hapet, mida ostetakse elektriäridest valmiskujul või apteekidest. Mingi muu hape ei kõlba. 10) Kütteakku laadimiseks on vaja ettelülida üks 32-küünlane söelamp või 100-vatiline metall-lamp. 11) Pole ilmunud. 12) Pole ilmunud. 13) Laetud akku happe erikaal on umbes 1,22 ja tühtjal 1,19. 14) Antenn peab olema alati risti valgustujuhtmele asetatud ja nii kaugele kui võimalik. 15) Kui dünamo pole korras, või varustamata segamiskaitseteta, siis segab iga juhe, mis vastuvõtja läheduses. 16) Plekk katte ehitamine ei aita. Dünamo mõlemad poolused tulevad ühendada maaga läbi 2—4  $\mu\text{F}$  kondensaatorite. 17) Dünamo segamised on ilma kindla perioodita ja laineikkuseta, sellepärast nad segavad kõigil laineikkuseil. 18) Segamisvõnkumiste tekkimiskoht on dünamo kollektor, kui see ei tööta täiesti sädemeteta.

**Mitmele küsijale.** Avaldame varsti eraldi montaažskeemi Raadio nr. 64—67 ilmunud kahelambilise vastuvõtja jaoks kahevõre lampidega kasutamisel. Nähtavasti teeb paljudele raskuseid nende väikeste muudatuste ettevõtmine, mida on vaja silmas pidada kahevõre lampide kasutamisel.

Väljaandja: Üleriikline Eesti Raadioühing  
Vastutav toimetaja: L. Mühlbach

**RAADIO, ÜLERIIKLIKU EESTI RAADIOÜHINGU HAALEKANDJA** ★ Toimetuse ja talituse aadress: TALLINN, Narva mnt. 27, telef. ETK 32. Avatud kella 11—1 ★ Tellimishind: aastas 4.50, 6 kuud 2.40, 3 kuud 1.20 ja 1 kuu 0.40 kr. Tellimisi võtavad vastu kõik postiasutused

## A.-S. J. E. Kuhlmann

TALLINN, Kotzebue tän. 16a. Telefon 440-92

pakub suurimas väljavalikus

— **Schoti heeringaid** —

kõiksuguste hindadega ning igasugusel arvul

## RAADIO VASTUVÕTJATE

MÜÜK ja PARANDUS

AKKUDE LAADIMINE

ning igasugused teised raadiotehnilised tööd tehakse odavasti ja vastutusega. Nõuanne tasuta

**RAADIO-TÖÖTUBA** Rataskaevu 14

Ajakirjas „Raadio’s“ ilmunud vastuvõtjate ehitamise kergendamiseks loomulikud suurused

## montaazhplaanid

Hind à 50 senti (koos saate-kuludega). Saadaval ajakirja talituses Tallinn, Narva mnt. 27.

Garanteeritud kuivast materjalist  
**uksi, aknaid ja ärisiseseadeid**

## TAMMEPARKETI jne.

müüb kõige soodsamalt

A.-S. Puutööstus

Tallinn, Kauba 1

J. Johanson & Ko

Telefon 461-07

## Graniiditöölise ARTELL'i mehaaniline kivitööstus

Soo tänav nr. 25, TALLINNAS

valmistab hauriste, -sambaid ja kõiki graniidija rikkalikus valikus valmistatud marmortöid.

Hinnad võistlematud!

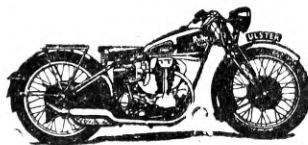

## PARANDUS-TÖÖKODA

**S. Lõisov**

Tallinn, Narva m. 31

Võetakse vastu igasuguseid parandustöid autode, mootorrataste, diisel-, nafta- ja paadimootorite peale.

**Kõik tööd elektri sisseadete alal.**

Töö korralik ja kiire.

Hinnad odavad.