

20

# RADIO

**Lisana  
R. Neudorfi  
Raadio  
käsiraamat**

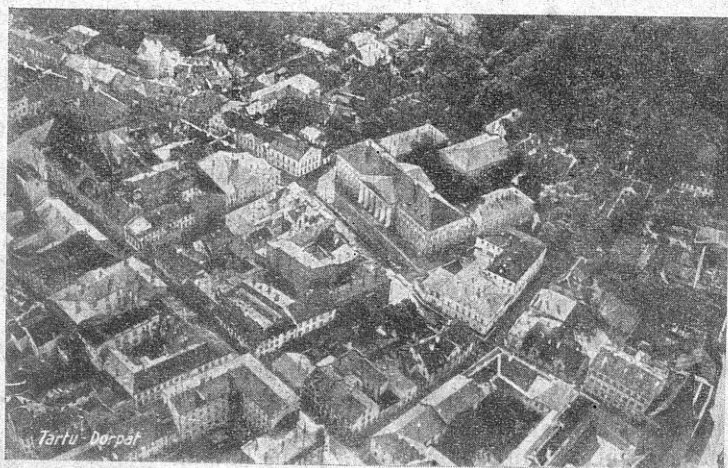

**Tartu südalinn linnulennult**



**Hind 15 s.**

**3.—9. maini 1931**

# Eesti raadio-muusika

3.—9. mai 1931.

Poolale ja muusikale on pühendatud pühapäev (3. mai). Poola muusikas väljendub võib olla enam kui milleski muus, enam kui teistes vaimuaval-



*Meie noor anderikas pianist JUTA KIPPASTO, esineb ringhäälingus pühapäeval, 3. mail Chopini klaveripaladega*

dustes poola iseloom ja omapära: olla sideaineks ida ja lääne vahel. Slaavi affektikkus on temas põiminud romaani rahvastele omase loomuliku elegantsiga, sellega on seletatav sihukeste meesteilmumine nagu Chopin, või väiksemad vennad — Wieniavsky, Paderevsky jne. Väga tüsedate muusikute keskel on Chopin esikohal: igarahvas oleks uhke, kui tema rüppest võrsuks säärane geenius. Chopini muusikat saab mõjuvalt kuulda pühapäevases kavas, muuseas ka oma kontserdis äsja esinenud Juta Kippasto ettekandel.

Esmaspäeval (4. mail) on haruldane juhus kuulda prantsuse meistri Cesar Francki (1822—1890) sümfooniat (heliplaatidelt). Francki saatus sarnaneb väga Bizeti saatusele, ka talle tuli tunnustamine alles peale surma, olgugu et ta pea kahevõrra pikema ea poolest oli õnnistatud. Ta oli oma iseloomu poolest uhke ja kinnine, ei otsinud kuulsust, vaid ootis, millal ta ise tema juure tuleb. Niisugustel iseloomudel tuleb aga kaua oodata ning sageli ei jõuagi nad oma õnnepäevani.

C. Franck on komponerinud kõigest ühe sümfoonia, ent sellest jatkub, et kindlustada talle au-

koha Euroopa sümfoonikute peres. Sümfooniat on pikk, kuid see ei eksita või ei väsita kuulajat; sest ta on täidetud heast muusikast, hiilgavast ja sisukast. Ülendav paatos domineerib teiste meeleolude keskel, — asjaolu, mis omane vaid esmajärgulistele meistritele.

Teisipäeval (5. mail) ja kesknädalal (6. mail) kavas kergeid muusikat.

Neljapäeval (7. mail) on kavas kuulsa Vene komponisti M. Mussorgski helitöid, tema 50-da surmapäeva puhul (1835—1881). „Boris Godunovi“ kuulsusrikas autor oli tüübiline Vene ürggeenius, nagu neid nii mitugi seal on tekkinud — tüübiline omis väärtustes ning puudustes. Tema huvitavast eluloost kuuleme pikemalt kõnealusel kontserdil, kus loeng on illustreeritud muusikalsete ettekannetega.

Reedel (8. mail) on huvitav kava: omapärane juudi muusika. Kõnelemata sellest, et juudid väga palju muusika põllul on teinud (olgu vaid mainitud Meyerbeer, Offenbach, Mendelssohn), on ka nende rahvusline muusika oma idamaise iseloomuga väga eralduv teistest ning kütkestav. Kavas muu seas Bruchi populaarne teos: „Kol nidrei“, mis on võetud vanast hebreala vaimulikust laulust, mida tarvitati ja veel praegugi tarvitatakse usulistel tseremooniatel.

Laupäeval (9. mail) laupäevaõhtune laupäeva-muusika. —ksp.

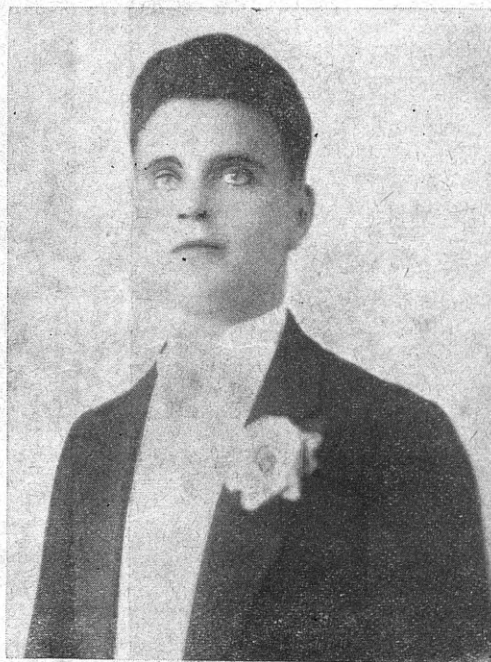

*J. VEDRAS*

*esineb ringhäälingus reedel 8. mail lauludega*

# RAADIO

Toimetuse address: NÕMME, Nurme 16. Telefon 259  
Talituse address: TALLINN, Lai 39. Telefon ETK 52

ESITUS TARTUS: PEPLERI TÄNAV 15-2. TELEFON 1-57

Tellimise hind:		Kuulutuste hind:	
aastas . .	Kr. 4.50	kuulutuste osas	
6 kuud . .	2.40	6 senti mm	
3 " . .	1.20	teksti eel 8 " "	
1 " . .	0.40	tekstis 10 " "	
		saatekavas 12 " "	
Tellimisi võtavad		Hind arvatud kuu-	
vastu kõik post-		lutuste veeru laiuse	
kontorid		järele	

## 4-lamb. vahelduvvoolu võrk- vastuvõtja.

Stud. ing. R. Neudorf.

(Järg).

### 2. Osade valik ja elektrilised suurused.

#### Lambid.

V<sub>1</sub> — metalliseeritud, kaudselt vahelduva vooluga köetud kõrgesagedus-varivõre lamp. Kuna sellekohased katsed näitasid, et kõik meie turul esitatud tüübid peaaegu võrdseid tagajärgi annavad, siis ei ole ka mõtet siinkohal mõnda eriliselt soovitada. Ostmisel tähelepanna, et lambi klaaskolbil asuv anoodi klemm (varivõre-lambil on anood vastava klemmi külge klaaskolbil väljatoodud ja see kontakt, kus tavaliselt asub lampidel anood, on varivõrega ühendatud — asiolu, mis eelmise, patareiga töötava vastuvõtja isehitajaile palju tuska valmistas, kuna nähtavasti enamus isehitajaist seda kontaktide asetust veel ei teadnud) ei logiseks — sagedasti ettetulev viga — vaid istuks kindlalt kolbil.

V<sub>2</sub> — kaudselt köetud eriline takistusvõimendaja lamp. Sisetakistus ja tõus olgu võimalikult suur, läbistuse väike — seega suur võimendustegur. Autoril oli tarvitada lamp, mille:  $R_i = 33300$  oomi,  $S = 1,5$  mA/V ja  $D = 2\%$ . Soovitav on, et ka see lamp metalliseeritud oleks, kuid tingimuseks see olla ei tarvitse, kuna ka metalliseerimata lambid rahuldavaid tagajärgi annavad.

V<sub>3</sub> — kaudselt köetud universaal tüüp. Võimalikult suure tõusu ja võimendusteguriga ning väikese läbistuse ja sisetakistusega. Originaal aparadis kasutatud.

V<sub>4</sub> — otsekohe köetud lõpp — ehk valjult hääldaja lamp. Vastandina eelmistele ei tarvitse see eriline vahelduva voolu lamp olla, vaid võib olla iga hea patareidest töötav lõpplamp. Ostmisel valida tüüp, millel suure läbistuse, suure tõusu ja väikese sisetakistuse juures hästi suur „võrekäik“. Võrekäiguks nimetatakse amatööride keeles seda võrepingete piirkonda, mille ulatuses anoodvoolu olenevus võrepingetest sirgjoone seadusele allub. Ainult selles piirkonnas töötades annab lamp moonutusvaba võimenduse. Mida suurem võrekäik, seda suurema võimenduse saavutame, ilma et te-

kiks moonutus. Autoril kasutada oleva lambi andmed:  $D = 16\%$ ;  $S = 2,5$  mA/V ja  $R_i = 2400$  oomi.

A — täisperioodi evakueeritud alaldaja lamp: küttepinge 4 volti, küttevool 0,2 amp., anoodpinge maksimum  $2 \times 250$  volti, maksimaal alaldatud voolutugevus 30 mA. Et sellase väikesevõimelise lambi sisetakistus veidi suur on, siis on juhustel, kus suurt hääletugevust nõutakse soovitamam 60 mA-ist lampi tarvitada, mille väiksema sisetakistuse tagajärjel tarvitata anoodpinge kõrgemaks osutub. Normaalse tubase ülekande jaoks jätkub aga 30 milliampeerilisest täielikult. Võrgutransformaator on mõlemal juhusel samane.

#### Lambi pesad.

Lampidel V<sub>1</sub>, V<sub>2</sub> ja V<sub>3</sub> on erilised viiekontaktilised n. n. vahelduva voolu pesad. Audion-lambi pesa ei tarvitse olla vedruv, kuna kaudselt köetud lampide elektroodid väga soliidse konstruktsiooni omavad ja patarei-vastuvõtjais nii sagedasti esinevat „mikrofoni efekti“ karta ei ole.

Lõpp- ja alaldaja-lambi pesad on harilikult neljakontaktilised. Nende kohta mingisuguseid erilisi nõudeid ei ole, tuleb vaid kontrollida, et kõik kontakti pinnad puhtad oleks.

#### Pöörkontensaatorid C<sub>1</sub> C<sub>2</sub> ja RC.

Pöörkontensaatorid C<sub>1</sub> ja C<sub>2</sub> olgu kõrgeväärtuselised, logaritmilise iseloomustava kõveriku ja õhk-dielektrikuga. Mõlemad peavad ühte ja sama tüüpi olema, et häälestamisel raskusi ei tekiks. Mahtuvus mõlemal 500 cm.

Reaktsioon ehk tagasside kondensaatori maksimaalne mahtuvus 50 cm. Algmahtuvus olgu hästi väike. Sobivad on pöörkontensaatori taolised neutroonid.

#### Kõrge sagedustransformaatorite ümberlüüjad Ü<sub>1</sub> ja Ü<sub>2</sub>.

Vaata „Raadio“ nr. 9, lhk. 117. Tuleb vaid juurelisada, et Tachy lüüjad vahepeal väikese ku-

jumuudatuse on läbiteinud, mis nende montaashi hõlbustamiseks suurelt kaasa aitab. Ü1 on kolmekordne (kui antennimähise ilma haruühendusest jätta, siis saab läbi kahekordsega), Ü2 kahekordne.

#### Plokkondensaatorid.

C5 = 200 cm; C7 = 2000 cm (võib ka 1000 cm olla); C9 = 2000 cm; — kõik kolm on Dralowid-Farad n. n. „sissemonteeritavat“ tüüpi jootmise otsadega. Kellele jootmine raskusi sünnitab, võib ka „Minko“ otsakruvidega kondensaatoreid tarvitada; tagajärgede peale see ei mõju.

C3 = 0,5 mF; C4 = 0,5 mF; C6 = 1 mF; C8 = 1 mF; C10 ja C11 on kombinatsioonplokk 2 × 0,1 mF; C12 = 4 mF; C13 = 4 mF; C14 = 1 mF; C15 = 2 mF. Kõik suuremahtuvuslised plokkondensaatorid olgu vähemalt 650 voldiga proovitud. Erandid on C10 ja C11 — nende proovipinge olgu vähemalt 1000 volti. Konstruktsiooni lihtsustamiseks on soovitav üksikute plokkondensaatorite asemel n. n. kombinatsioonplokkke tarvitada, kus terve rida üksikuid plokkke üheks tervikuks ühendatud. Paremuseks on hõlpsam montaash ja odavam ostuhind. Proovipinge peab aga olema vähemalt 750 volti.

#### Kõrgeoomilised ja traat-takistused.

Kõik kirjeldatavas vastuvõtjas tarvitatud takistused on Dralowid-tehaste sissemonteeritavat tüüpi.

R1 = 750 oomi; R9 = 1000 oomi; R10 = 1000 oomi; — tüüp Dralowid-Filos.

R3 = 2 megoomi; R8 = 1—2 megoomi; — tüüp: Dralowid-konstant.

R2 = 100.000 oomi; R11 = 5000—10.000 oomi; R5 = 1 megoomi; R4 = 0,2 megoomi; R5 = 0,1 megoom; — tüüp: Dralowid-Polywatt.

#### Potentsiomeeter — P.

Kõrgeoomiline potentsiomeeter 50.000 oomi. Soovitav on valida niisugune tüüp, millel takistus traadist ja kontaktivõtmine vetruva plekketta abil läbiviidud. Paremused: pikk iga, konstantne takistus, reguleerimine sünnib pehmelt ilma raginata.

#### Madalsageduse transformator — U T:

Toodud vastuvõtjas oli autoril tarvitada ühe kohapeal esitatud lampide firma hiljuti väljalastud transformator hinnaga Kr. 7,50. Väikese raudtuuma ja üldmõõdete juures annab see transformator võrdlemisi häid tagajärgi. Üldiselt on aga maksev sama, mis „Radio“ nr. 9, lhk 117 nimetatud.

#### Võrgutransformaator — V T:

Väiksema puiste-välja saavutamiseks olgu võrgutransformaator metallkestaga ümbritsetud. Sobiv on „Jsmet“ nr. 18016 Primäärmähis 220 voldilise võrgupinge jaoks; väljavõtte 110 voldilisele võrgupingele. Sekundäärmähised: anoodpinge 2 × 220 v. 30 mA: aladaja küttemähis 2 × 2 v. 1 amp; vastuvõtte lampide küttemähis: 2 × 2 v. 4 amp.

#### Võrgulüliti — S.

Isolatsioon peab olema hea, et tarvitaja pingeval olevate osadega kokku ei puutuks. Müügil n. n. moment-lüliljate nimetuse all.

#### Paispool — Dr.

Mida suurem omainduktsioon, seda paremini töötab. Autoril oli kasutada „Ismet“ nr 17326 oma-induktsiooniga 13 Henryt 30 mA koorma juures.

#### Kõrgesageduse transformatorid L1 (L<sup>1</sup>) L2 (L<sup>2</sup>)

ja L3 (L<sup>3</sup>) L4 (L<sup>4</sup>).

Oma konstruktsioonilt on käesoleva võrkvastuvõtja kõrgesagedus-transformaatorid samasugused, kui patarei-vastuvõtjal (kirjeldatud: „Radio nr. nr. 8, 9 ja 10 s. a.) Lahkuminekuud on ainult mähiste keerdu arvus.

Mähised: — 1) normaal laine transformatorid: L1 — 11 keerdu 0,2 mm 2 × siidiga isol. traadist; keerdu tõus 1 mm; haruühendus antenni poolt 5 keeru pealt.

L2 — 64 keerdu 0,6 mm emailleeritud ja 2 × puuvillaga kaetud traadist.

L3 — 28 keerdu 0,2 mm 2 × siidiga isol. traadist.

L4 — 64 keerdu 0,6 mm emailleeritud ja 2 × puuvillaga isol. traadist.

2) Pikalaine transformatorid:

L<sup>1</sup> — 32 keerdu 0,2 mm 2 × siidiga isol. traadist. Harund 12 keeru tagant antennipoolsest otsast arvates.

L<sup>2</sup> — 270 keerdu 0,3 mm 2 × siidiga isol. traadist.

L<sup>3</sup> — 75 „ 0,2 „ 2 × „ „ „

L<sup>4</sup> — 270 „ 0,3 „ 2 × „ „ „

Kerimise suun kõikidel mähistel olgu tingimata ühine, vastasel korral ei töötaks käesolevas lülituses kasutatud reaktsioon.

Sekundäärmähistele liimitavate tselluloid liistukeste pikkused:

normaallaine antennitransformaatoril:	16 mm
„ „ audioonitransformaatoril:	14 „
pikalaine antennitransformaatoril:	40 mm
„ „ audioonitransformaatoril:	25 „

Transformaatorite kinnitamiseks metallist alusplaadile on nad niisama nagu patarei-vastuvõtjal varustatud montaashkruides alla keeratud ühendustraadidega.

Paigale asetamisel pistame ühendustraadid shassis olevatest aukudest läbi (joon. 2) ja keerame tugevalt tõmmates kokku. Lõpuks joodame veel keeru kohad üle ja transformator ongi kinnitatud.

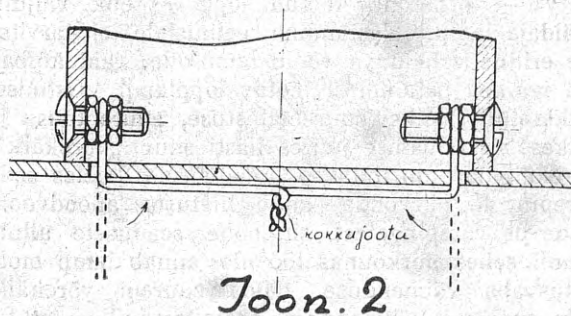

# Euroopa saatejaamade saatekavad 3.—9. maini 1931

# RÄADIO

## Pühapäev. 3. mali

**Tallinn** 296,1 / 10

9.55 jumalateenistus Pühavaimu kirikust. Jut. õp. *Beekmann*.  
12.15 Jõgeva Sordikasvanduse juur- ja mugulvilja osakonna juh. *Jul Aami-sepp*: Sõdajaurvilja kasvatam.  
12.45 põllumajanduslikke teateid  
13.00 lugemistund (esineb *Alb. Üksip*)  
13.30 lõunane kontsert poola muusik. Juh. md. A. *Krull*. Ork. Poola hümn. Moniuszko-avam. oop. Halka. Chopin — Klaveri triost (g-moll. I jägu (klaver — *Nikolai*, viiul — *Anton*, cello — *Karjus*). Ork. Moszkovski — serenata. Paderevski — Menuett. *Rudolf Palm* (viilul) ettekandes a) Chopin, Notturmo, b) Wieniavki. Masurka. Ork. Moniuszko — fant. oop. Halka.

14.30 Eesti Karskusliidu sekretär *E. Kubjas*: Vaade lennukilt alkoholi-vastase väerinna praegustele seisukohtadele. (Ülek. Tart.)

15.00 „Vahitorni“ seltsi kõned „Kaotatu tagasiandmine“ (eesti ja vene keeles), „Issanda ootamine“ (soome keeles), „Tõsine kogudus ja tema harud“ (rootsi keeles)

18.30 teateid ja grammof. muusika  
18.45 vana tantsumuusika (*Salong. Oja, Kärt*)

19.15 päevauudiseid  
19.25 ilmataede Tartust  
19.30 Prof. *Treiberg*: Poola vabadus-võitlused XIX sajandil

20.00 Kontsert. Juh. md. A. *Krull*, Ork. Mõõdunud nädala kaunimaid palu. Solistidena esinevad: Klaveri paladega *Juta Kippasto* a) Chopin Ballaad *g-moll* b) Chopin — valss *c-dur* ning *K. Savi* (tenor) soolol.

21.30 tantsumuusikat helipl.

Lõpuks teateid suvituskohdade üle.

**Tartu** 464,5 / 0,5

10.00 Jumalateenistus Ülikooli kirikust Jutl. prof. dr. *Rahamägi*

12.15 ülel. Tallinnast

14.30 Eesti Karskusliidu sekretär *E. Kubjas*: Vaade lennukilt alkoholi-vastase väerinna praegustele seisukohtadele

18.30 teateid ja grammofonimuusikat

18.45 ülel. Tallinnast

19.25 ilmataede

19.30 ülel. Tallinnast

21.30 tantsumuusikat heliplaatidelt

**Lahti** 1800 / 40 **Helsingi** 221 / 10

(soome keeles)

8.45 ja 9.15 võimlemist

10.00 soomekeelne jumalateenistus

12.00 kontsert

14.30 kontserdi ülel. rahvamajast

17.00 grammofonimuusika

18.10 kõne  
18.35 muusikat  
19.10 kõne ajaloost  
19.40 laulettekandeid  
20.00 orkestri kontsert  
20.30 arstiteaduslik loeng  
21.00 kaunimaid muusikapalu  
21.45 päevauudiseid

**Stockholm** 436 / 75 **Motala** 1352 / 30

14.00 prantsuse keelt — 15.00 ajaviidet: Tore Lindvall (retsit.). Karin Lindholm (laul), Herman Muchov (flööti) — 16.00 Andrée muuseumi avamine Gränas (kaitsev. muusika, meeskoor, kõne) — 17.30 helipl.-muusikat — 20.15 Michael Zadora (klaver) — 21.00 teater — 22.40 ajav.-muusikat: H. Digmtoff (violoncello), S. Gacz (tsimmel), V. Protopopoff (klaver)

**Oslo** 1071,4 / 75

18.15 kuuldem. „Sahaara laul“ — 21.00 orkestri kontsert. Solistina bariton Th. Andresen — 22.00 laule ja revüü — 23.05 koori ettekandeid „Sangarbröderna“ — 23.35 tantsumuusikat

**Kallundborg** 1153,8 / 10

13.00 puhkp. ork. kontsert — 14.00 võrkeeli edasijõudn. — 15.00 kontsert: Otto Fesseli instr. ansamble — 15.45 kõne ja lõpuks kontsert — 21.00 klassilist muusikat — 23.00 orkestri kontsert

**Riia** 524 / 13

15.30 kontsert — 17.00 kontsert — 20.03 poola muusikat orkestrilt. Solist Helena Erss-Koslovsky — 21.30 kontsert — 23.30 tantsumuusika

**Varssav** 1411,8 / 14

13.15 sümf. matinee philharm. orkester, solist sopr. V. Verminska-Rozanska — 15.20 ja 14.45 muusikat — 17.30 ja 17.55 grammofon — 18.40 poliitsei ork. kontsert Chopin, Katski, Sielski, Sikorski, Moniuszko helit. — 20.50 grammofon — 21.30 ringh. ork. kontsert, solist tenor Gruszczynski — 22.15 kontserdi järg — 23.15 poola laule M. Polinska-Levicka ettek. — 24.00 tantsumuusika

**Katovice** 408,7 / 16

13.15 philharm. kontsert — 15.20 ja 15.45 muusikat — 16.40 ettek. noorte — 17.30 muusikal. intermetso — 18.40 kontsert — 21.30 kontsert — 22.15 järg — 24.00 tantsumuus.

**Heilsberg** 276/75 **Königsberg** 217/0,6

7.30 värane kontsert töötute ork.  
12.30 Bachi kantaat nr. 108 Leipzigit  
13.30 lõunakontsert, juh. Leo Borchard  
16.30 ida-preisi komponiste. Juh. Seidler. Bronislav Gimpel (viilul)  
17.20 muusikat, laulu ja retsit. ida-preisist 18 saj.  
18.40 ajaviitemuusikat

19.30 ühevaatuslik kohtustseen  
20.30 trükitööliste laulukoori ettek.  
21.10 suure Nelson-revüü võõrusmäng: „Punane niit“  
23.30 tantsumuusikat. Ork.: Fred Bird

**Königswusterhausen** 1635 / 35

8.00 Hamburgi sadamakontsert mootorl. „Monte Olivia“ — 12.30 Leipzigit Bachi kantaat nr. 108 — 13.30 lõunakonts. Juh. Borchard. — 15.30 „metsiku lääne laul“ kovboi-kantaat — 16.30 mandoliini ork. kontsert — 18.40 teemuusikat Bristol hotellist — 20.20 retsitatsioon — 21.30 Tšchaikovsky „Pähklapureja“ — suit op. 61 — 23.00 teateid ja kuni 1.30 tantsumuusikat. Fred Bird ork.

**Berliin** 419 / 1,7

12.30 Bachi kantaat Nr. 108  
13.30 Königsbergist lõuna-kontsert  
15.30 „laul metsikust läänest“ kovboi-kontaat

16.30 mandoliinide orkestri kontsert  
18.40 teemuusikat hotell Bristollist  
19.55 kamermuusikat: Haydn, Mozart j. t.

21.30 balletisuite Tšchaikovsky'lt  
23.00 teateid ja kuni 1.30 tantsumuusika Fred Bird

**Breslau** 325 / 1,7 **Gleivitz** 253 / 5,6

8.00, 10.00 hommikkontsert restor. „Südpark“ — 12.30 Bachi kantaat nr. 108 — 13.00 ilmalik hommikpüha — 14.00 lõunakontsert — 15.35 mitmesug. nõuandeid — 16.45 ajav.-kontsert pime-date saloonork. — 17.55 pärastilõunakontsert — 20.25 kapelli õhtumuusikat — 23.30 Berliinist tantsumuus. Fred Bird ork.

**Langenberg** 472,4 / 17 **Köln** 227,4 / 1,7

8.00 Hamburgi sadamakontsert mootorlaevalt „Monte Olivia“  
9.00 hommikkontsert helipl.  
12.30 Bachi kantaat nr. 105

14.00 lõunakonts. Juh. Eysoldt. Wilh. Strienz (bass)

17.05 persia muusikat helipl.  
17.30 koororkestri õhtukonts. Bad Homburgist

21.00 Haydn, Mozart, Schubert  
23.15 teateid ja kuni 1.00 tantsum.

Kapell: Herry Head

**Leipzig** 259,3 / 2,3

8.00 var. konts. (kiriku- ja pasunakoore) — 9.30 orelikontsert. Improvisatsioon — 12.30 Bachi kantaat nr. 108 — 13.30 lõunakontsert. Juh. Borchard — 15.30 esperantot — 16.00 koduorkestri muusikat: Händel, Roeseling — 16.45 kuuldemäng — 18.00 kella-viie-tee muusikat — 20.25 Valter Schaufuss-Bonini mängib klaverit — 23.00 teateid ja kuni 1.00 tantsum.

**Stuttgart (Mühlacker)** 360,1 / 75  
8.00 Hamburgi sadamakontsert  
9.00 suupillikontsert  
12.00 hispaania klaverimuusikat (Alf. Reiff)  
12.30 Leipzigit Bachi kantaat nr. 108  
13.00 promen.-kontsert lossiplatsilt  
14.15 heliplaate  
17.00 koorkapelli kontsert Bad Homburgi  
20.30 puhkp.-muusikat Karlsruhe  
21.30 väikeseid klaveri- ja viiulipalu  
22.15 kuuldemäng Karlsruhe  
24.00 tantsum.

**Hamburg** 372,2 / 1,7  
*Bremen* 270 / 0,3. *Flensburg* 218,5 / 0,6  
*Kiel* 232 / 0,3. *Hannover* 566 / 0,3  
8.00 Hamburgi sadamakontsert moortorlaevalt „Monte Olivia“  
11.20 püha Ansgariuse pidulik rongikäik  
13.00 kontsert  
14.05 Hermann Jadlowker (ten.) laulab helipl.  
14.35 uueaegset kodumuusikat (flööti, klaver)  
16.00 lõbus eeskava: retsit. ja kandlitekand.

18.20 uue lauluvormi ettekandeid  
19.15 sümfoniil. pala: „Viis armastust ja surmast“  
21.00 saksa luule- ja muusika-õhtu  
23.30 vanaema tantsib! Scarpa-orkester

**Praaha** 486,2 / 5,5  
8.00 kontsert — 9.30 orelikontsert — 11.30 aktuse ülek. — 13.05 kontsert — 17.00 kontsert — 19.00 moodsaid helitöid — 20.05 kontsert — 21.00 operett „Üks suviöö“ — 23.25 muusikat kohvikust

**Moravska-Ostrava** 263,4 / 11  
8.00 kontsert — 13.05 kontsert — 17.00 kontsert — 20.05 kontsert — 21.00 operett „Üks suviöö“ — 23.25 muus.

**Bratislava** 278,8 / 14  
8.00 kontsert — 13.05 kontsert — 17.00 kontsert — 19.10 grammofon — 20.05 kontsert — 21.00 operett „Üks suviöö“ — 23.20 muusikat

**Viini** 516,4 / 20  
13.45 Viini sümf. ork. kontsert. Juh. Konrath.  
14.10 helipl. (Viini filharmoonikuid)  
16.30 kontsert. Ork. Alois Dostal  
18.30 kammerm. Lily Weiss-kvartett  
20.40 laulude õhtu. Maria Husa  
21.10 lõbusaid helisid Viinist kontsert ork. Josef Holzer  
23.30 kontsert

**Budapest** 550,5 / 23  
12.30 vaimulikku muusikat  
15.00 grammofonimuusika  
17.00 segakavalisi ettekandeid  
18.10 saloonmuusikat  
19.40 Imre Magyari mustlaskapell  
21.15 ettek. studios ja lõpuks konts.  
23.40 prantsuskeelne kõne Ungari-Poola ajaloo ja lõpuks mustlasmuusik.

**Bukarest** 394,2 / 16  
11.45 vaimulikke laule — 12.00 ork. kontsert — 13.00 ja 13.50 heliplaate — 17.00 rumeenia muusikat — 18.15 lõbusaid ettek. — 20.00 heliplaate — 21.45 Viini muusikat — 22.15 ork. kontsert

**Pariis** 1724 / 17  
8.45, 12.30 heliplaate — 13.30 oreli- muusikat — 14.00 tantsum. helipl. — 15.00, 17.00 helipl. — 21.00 kontsert kohvikust — 23.30 helipl.-kontsert

**Strassburg** 345 / 17  
13.00, 14.15 ja 16.15 heliplaate — 18.00 19.00, 20.00 instrumentaal-kontsert — 20.45 katke operetist: „La Mascotte“ helipl. — 21.30 Elsassi õhtu — 23.30 tantsum. helipl.

**London** 261,3/67 **Daventry** 1554,4/35  
16.00 kirikumuusikat — 17.15 kaitseväge ork. kontsert — 18.30 laule sopr. E. Schumanni ettek. — 22.05 muusikat Eastbourne hotellist

**Room** 441 / 75 **Neapel** 331,4 / 1,7  
11.15 vaimulikku muusikat — 14.00 segakavaline kontsert — 18.00 sümf. kontsert — 20.15 ajaviitemuusika — 21.40 heliplaate — 22.00 Arrigo Serato viiulikontsert orkestriga

**Leningrad** 1000 / 100  
7.30 heliplaate — 10.00 kontsert — 15.00 kontsert lastele — 16.00 kontsert — 17.30 kammermuusika — 19.30 konts.

**Moskva VZSPS** 1304 / 100  
IGAPÄEV  
7.35 kontsert — 11.00 töölis-lõuna-kontsert — 18.30 raadioleht — 19.10 ja 21.00 kontserte

## Mees-rätsepp-äri

# Max Johanson

Tallinn, Lühike jalg 6

Äsja saabusi! Londonist kevade palitu- ja üllikonnarhitud

Uudisena modern kude

## Esmasp. 4. mail

Tallinn 296,1 / 10

15.30 päevauudiseid  
15.45 ajandite ja ühendus kuni 16.30 grammofonimuusikat  
19.00 teateid ja grammofonimuusikat  
19.20 päevauudiseid  
19.30 Dipl. ins. F. Olbrei raadiovestl.  
20.00 ilmateade Tartust

20.05 Caesar Franck, sümf. Mängib Philadelphia sümf. ork. L. Stokovski juh. (His Master's Voice heliplaad.)  
21.00 esperantokeelne nädalakroonika  
21.10 muusikalisi ettek. heliplaadidelt  
Lõpuks teateid suvituskohade üle

**Tartu** 464,5 / 0,5

14.45 grammofonimuusikat  
15.30 ülek. Tallinnast  
19.00 teateid ja grammofonimuusikat  
19.20 ülek. Tallinnast  
20.00 ilmateade  
20.05 ülek. Tallinnast  
21.10 muusikat heliplaadidelt

**Lahti** 1800 / 40 **Helsingi** 221 / 10  
(soome keeles)

12.05 muusikat  
18.00 Iris Niinivara klaveril  
18.20 saksa keelt  
19.25 kõne H. Jukonenilt  
19.50 kergesisulist muusikat  
20.20 lavapala „Julian suudelma“  
20.50 Erik Eklund laulab  
21.10 orkestrikontsert

**Stockholm** 436 / 75 **Motala** 1352 / 30  
19.00 heliplaate — 20.00 inglise keelt

— 20.50 jaapani muusikat — 23.05 Ruben Liljefors: sonaat viiulile ja klaverile op. 2 e-moll (Karl Bornfors ja Ingemar Liljefors)

**Oslo** 1071,4 / 75  
14.00 grammofon — 18.15 saloonmuusikat — 21.45 bariton Robert Dahl ja Reimar Riefling klaveril — 23.05 kammermuusikat

**Kallundborg** 1153,8 / 10  
16.20 5 min. perenaistele — 16.30 kontsert: Mogan Hanseni instr. ansamble — 17.15 taani laule ja ansamblikontsert — 19.20 inglise keelt — 20.30 kõne: 19. saj. silmapaistvaid naisi — 21.00 skandinaavia muusikat, juhatab Reesen — 21.30 klaverisoolo (Petra Angelo) — 21.50 orkestri kontsert — 22.50 lõbusaid lugemispalu — 23.25 moods. ameerika operetimuusikat

**Riia** 524 / 13  
17.00 kontsert — 20.03 ajaviitemuusika — 21.30 kontsert — 22.08 kontsert — 22.30 öökonsert

**Varssav** 1411,8 / 14  
13.10 ja 17.45 grammofon — 18.45 kergesisulist muusikat Gastronomija kohvikust — 20.25 ja 20.55 grammofon — 21.30 V. A. Mozarti oop. ettek. — 0.15 tantsumuusikat

**Katovice** 408,7 / 16  
13.10 ja 17.45 grammofon — 18.45 kergesisul. muusika — 21.15 muusikal. vestlus — 21.30 ooperi ülek. — 0.15 tantsumuus.

**Heilsberg** 276/75 **Königsberg** 217/0,6  
7.30 võimlemist, lõpuks helipl.-konts.  
12.30 heliplaate  
14.30 ajaviitekonts. helipl.  
17.15 ajaviitemuusikat  
20.30 kirev tund  
21.30 „Suurte meeste armastuskirjust 22.10 Steene „Faustist“ koorile, soolohäälile ja ork.  
23.30 ajaviitemuusikat helipl.

**Königswusterhausen** 1635 / 35  
13.30 helipl.-kontsert — 15.50 helipl.-kontserdi ülek. Berliinist — 17.30 Berliini pärastlõunakontserdi ülek. — 18.30 moodsaid laule — 20.00 inglise keelt algajaile — 21.00 pilte tänapäeva Venemaal — 21.30 ettek. keelp. orkestrilt — 22.10 kuuldemäng — 23.15 teateid ja kuni 1.30 tantsumuusik.

**Berliin** 419 / 1,7  
15.00 helipl.-kontsert. Juhataja Bruno Walter

17.30 ettekandeid keelp.-kvartetilt  
18.00 Chopini muusikat  
20.00 ajaviitemuusik: Manfred, Bizet, Strauss j. t.  
21.30 „uus muusika 1831“  
23.40 teateid ja kuni 24.30 tantsumuusikat  
1.30 sümf. puhkp.-ork. öökonsert: Wagner, Waldteufel j. t.

**Breslau** 325 / 1,7 **Gleivitz** 253 / 5,6  
7.45 var. konts. helipl. — 12.35, 14.10, 14.50 heliplaate — 17.00 kapelli ajav.-konts. Juh. Marszalek — 17.45 Uraali kasakate laule helipl. — 18.40 huvitav eeskava — 19.30 15 min. prants. keelt — 19.45 15 min. ingl. keelt — 20.30 rahvalaule helipl. — 21.30 ettek. keelp. kvartetilt — 23.45 kammermuusikat

**Langenberg** 472,4/17 **Köln** 227,4/1,7

8.05 hommikkontsert helipl.  
11.40, 13.00 helipl.-kontsert  
14.05 lõunakontsert. Juh. Wolf  
18.00 õhtukonts. kaasaegs. heliloojailt  
19.40 hispaania keelt  
21.00 õhtu Austin Egeniga  
23.00 lady Owen'i protsessist ja kuni  
1.00 tantsum.

**Leipzig** 259,3 / 2,3

11.30 muusikaline kooliraadio — 13.05  
Brahmsi tund helipl. — 14.00 teateid  
ja kuni 15.00 ajaviitemuusik. — 15.15  
naistetund (siluette) — 17.30 segaka-  
valist muusikat — 19.50 ooperi ette-  
kanne — 22.00 orkestri kontsert: Ros-  
sini, Kienze j. t. — 23.30 teateid ja  
kuni 24.30 tantsum.

**Stuttgart (Mühlacker)** 360,1 / 75

11.00, 13.20, 14.00, 14.30 heliplaate  
17.30 ork.-kontsert. Schmuckler-Hess  
(klaver), Waldman (viul)  
20.15 inglise keelt  
21.15 Mozarti helit. Ork. ja Helene  
Zimmermann (klav.)  
22.45 Frankfurtist teade: komandosil-  
lal peavaksalis  
24.00 Frankfurtist tantsumuusikat

**Hamburg** 372,2 / 1,7

7.45 varane kontsert helipl.  
12.30 saksa rahvalaule helipl.  
14.15, 14.20 heliplaatide-kontsert  
15.15 kodumuusikat (Mendelssohn,  
Chopin, Schubert)  
18.00 alam-saksi tund. retsitsat. ja  
muusikat  
19.15 kirev tund  
20.00 inglise keelt algajale  
23.30 kontsert kohvikust Wallhof  
24.15 kontsert Georgi lossist

**Praaha** 486,2 / 5,5

12.45 grammofon — 13.30 kontsert —  
17.05 grammofon — 17.30 kontsert —  
20.05 raadiokabaree — 21.25 aariaid  
ja laule — 21.45 kitarrikontsert —  
22.00 kontsert — 23.20 kontsert

**Moravska-Ostrava** 263,4 / 11

12.00 grammofon — 13.30 kontsert —  
16.00 grammofon — 17.30 kontsert —  
18.55 grammofon — 20.05 raadiokaba-  
ree — 21.25 aariaid ja laule — 23.15  
üle. teatrist

**Bratislava** 278,8 / 14

12.30 grammofon — 13.30 kontsert —  
14.30 grammofon — 17.00 grammofon  
— 17.30 kontsert-aktus — 18.50 kam-  
mermuusikat — 20.05 raadiokabaree—  
21.25 muusikat — 23.20 kontsert

**Viin** 516,4 / 20

12.00, 14.10 helipl.-kontsert  
16.20 pärastlõunakonts. Kapell: Silving  
18.00—20.30 sõnaline  
21.00 reisijate laule  
21.30 ooperi ettekanne  
23.00 ork. õhtukonts.: vana tantsum.

**Budapest** 550,5 / 23

10.15 politsei ork. kontsert  
13.05 ringh. kvartett  
18.20 Racz Zsiga mustlaskapell  
20.30 kuningl. ooperi-ork. kontsert  
22.30 grammofonimuusika  
23.30 kontsert Ostende kohvikust.

**Bukarest** 394,2 / 16

13.00 ja 13.50 heliplaate — 17.00 ork.

kontsert — 18.15 ork. kontsert — 20.00  
heliplaate — 21.00 kammermuusika—  
21.45 J. Moscopol laulab — 22.15 ru-  
meenia muusika

**Pariis** 1724 / 17

8.45, 13.30 helipl.-kontsert — 14.05  
helipl.: sümf. kants. — 19.00 sümf.  
muusik. helipl. — 20.30 hispaania keelt  
— 21.00 kuuldemäng: „Proov madaam  
Campani juures“ — 22.30 kontsert:  
cellosoolo Roger Boulmé

**Strassburg** 345 / 17

12.30, 14.15 heliplaate — 18.00 instrum.  
kontsert (kergeisul. muusik.) — 19.00  
instrum. kontsert (katkeid oop. ja ope-  
retust) — 20.00 instrum. kontsert —  
20.45, 21.30 helipl. kontsert

**London** 261,3/67 **Daventry** 1554,4/35

13.00 kergeisul. kontsert — 14.15 Si-  
beliuse helit. kontsert — 16.20 tantsumu-  
usika Jack Payne ork. — 16.45 sona-  
naat — 17.15 kergeisul. kontsert —  
20.45 kirev tund — 22.40 Berkley  
Mason klaverisoolod — 23.00 R. Vag-  
ner „Siegfriedi“ 3. vaatus. — 24.15  
tantsumuusika — Jack Harris

**Room** 441 / 75 **Neapel** 331,4 / 1,7

13.45 kergeisulist muusikat — 18.30  
„Rooma kvarteti kontsert“ — 20.50  
heliplaate — 21.40 kergeisulist muu-  
sikata ja moodsaid laule

**Leningrad** 1000 / 100

7.30 heliplaate — 8.10 noorte ettek. —  
10.00 töölikontsert — 15.00 kontsert  
18.00 — 16.00 kants. — 17.30 kants.  
— 20.10 kontsert

**Teisip. 5. mail****Tallinn** 296,1 / 10

15.30 päevauudiseid  
15.45 ajanäitaja õiendus kuni 16.30  
grammofonimuusikat  
19.00 teateid ja grammofonimuusikat  
19.20 päevauudiseid  
19.30 Dr. H. Jürgenson: Pilk kehalisse  
kasvatuse vanemast ajast tänapäe-  
vani  
20.00 ilmateade Tartust  
20.05 Kontsert. Juh. md. Ark. Krull.  
9. aprilli kontserdi lahendusi ja  
muud muusikat. Solistina esinevad  
R. Raik (sopran).  
Lõpuks teateid suvituskohtade üle.

**Tartu** 464,5 / 0,5

14.45 grammofonimuusikat  
15.30 üle. Tallinnast  
19.00 teateid ja grammofonimuusikat  
19.30 üle. Tallinnast  
20.00 ilmateade  
20.05 üle. Tallinnast

**Lahti** 1800 / 40 (soome keeles)

12.05 muusikat  
18.00 retsitsatsioon

Igale põllumehele on selge, et  
heina ja rohumaad annavad **hea**  
**saagi õige ja korraliku kaali-**  
**fosfaat väetamise juures.** Selle-  
pärast muretsege aegsasti endile  
tarviline hulk väetisi ja pidage  
silmas, et kaaliväetised nõuavad  
varajast külvil — kohe peale maa  
tihenemist.

18.25 Malmi Vilppula laulab

19.15 põllum. kõne  
19.40 muusikat  
20.05 kõne  
20.30 politehnikumi ork. kontsert

**Helsingi** 221 / 10 (rootsi keeles)

12.05 muusikat  
18.00 laule ja jutte lastele  
18.25 komöödia ettek.  
19.15 laule  
19.40 muusikat  
20.05 Brummel ja Ko. vestlus  
20.30 Lahti üle.  
22.15 teatri ülekanne

**Stockholm** 436 / 75 **Motala** 1352 / 30

18.20 John Halti orelikontsert — 19.00  
heliplaate — 20.30 ringh. orkestri  
kontsert — 22.20 Wagneri „Meister-  
lauljust“ 3-s akt. Helsingforsis kuningl.  
teatrist

**Oslo** 1071,4 / 75

14.00 grammofon — 18.00 Cecil ork.  
kontsert — 19.45 akordeon — 21.00  
taani kirikumuusika kontsert — 22.35  
sõnaline kava

**Kallundborg** 1153,8 / 10

13.00 keelpill. ork. kontsert restoraan  
Vivelist — 16.30 kontsert: instr. an-  
samble — 16.45 sõnaline osa ja kont-  
serdi järg — 18.00 lastetund: uemaid  
taani laule ja viise — 19.20 saksa  
keelt — 21.00 taani muusikat — 21.20  
kuuldemäng — 22.45 kaasaegseid taani  
laule — (Niggo Larsen) — 23.15 kõigi  
maade balletimuusikat

**Riia** 524 / 13

17.00 kontsert — 20.03 kammermuusi-  
kat ja laulu Olga Plavnieksi ettek. —  
21.25 kontsert — 22.35 mandoliini-  
muusikat — 23.35 kergeisulist muu-  
sikat

**Varssav** 1411,8 / 14

13.10 ja 17.30 grammofon — 18.45  
kontsert Glinski, Mozart, Skrjabini  
helit. — 20.25 ja 20.55 grammofon —  
21.15 õhtukontsert — 24.00 tantsum.

**Katovice** 408,7 / 16

13.10 ja 17.45 grammofon — 18.45  
sümf. kontsert — 21.15 kontsert —  
22.50 klaverimuusika — 24.00 tantsumu-  
us.

**Heilsberg** 276/75 **Königsberg** 217,0/6

17.30 võimlemist, lõpuks varane kants.  
helipl.  
12.30 heliplaate  
14.30 ajaviitemuusikat  
16.45 klaverimuusikat  
17.15 ajaviitemuusikat  
20.30 ajaviitekonsert, juh. Karl Hru-  
betz  
22.10 kuuldemäng  
23.45 tantsumuusikat helipl.

**Königswusterhausen** 1635 / 35

13.30 helipl.-kontsert: rahvaviise ja  
laule — 15.00 Berliini helipl.-kants.  
üle. — 17.30 Leipzigi pärastlõuna-  
kontserdi üle. — 20.00 prantsuse  
keelt algajale — 20.55 luulet. Chr.  
Morgensterni 60 a. sünnip. puhul —  
21.30 Hamburgist suur kaitseväge kont-  
sert — 23.10 teateid ja kuni 1.00 Her-  
bert Groh kontsert

**Berliin** 419 / 1,7

15.00 näitlejate laulu helipl.  
16.20 kõne: „ehe naise elus“

17.05 duett-ettekandeid  
18.00 ajaviitemuusikat hotellist Kaiserhof  
20.25 millest räägitakse  
20.50 kuuldemäng  
21.35 laule Julia-Lotte Stern (alt)  
22.10 kuuldemäng Frankfurtist Maini ääres

**Breslau** 325 / 1,7 **Gleivitz** 253 / 5,6  
7.45 var. knts. helipl. — 12.35, 14.10, 14.50 heliplaate — 17.00 Hans Reimann jutustab helipl. — 17.40 neegri muusikat — 19.30 kapelli õhtumuusik. — 21.00 näitlejad-muusikaharrastajad laulavad — 22.10 kuuldemäng Berliinist

**Langenberg** 472,4/17 **Köln** 227,4/1,7  
8.05 hommikukontsert helipl.  
11.15, 13.10 helipl.-kontsert  
14.05 lõunakontsert. Juh. Wolf  
18.00 õhtukontsert. Juh. Görlich  
19.40 prantsuse keelt  
21.00 rahvakontsert. Juh. Kühn. Intermezzo: Poisi imesary

**Leipzig** 259,3 / 2,3  
13.05, 14.00 heliplaatide muusikat — 16.00 rütm-tantsu õpetust Mary Wigmani koolist — 17.30 Robert Kahn'i helitöid — 19.30 prantsuse keelt — 20.30 sümf. ork. kontsert — 22.10 kuuldemäng — 23.10 teateid ja kuni 24.30 ajaviitemuus. Kapell: Heinz Fuchs

**Stuttgart (Mühlacker)** 360,1 / 75  
11.00, 13.05, 14.30 heliplaate  
17.00 naistetund: naine reisijuhina  
17.30 ork.-kontsert. Juh. Görlich. H. Lingor (ten.)  
20.45 Frankfurtist ajaviiteknts. Juh. Merten  
21.30 kuuldemäng Frankfurtist

**Hamburg** 372,2 / 1,7  
7.45 varane kontsert helipl.  
9.00—12.30 sõnaline osa  
13.30 lõunakontsert: Auber, Schubert, Bizet j. t.  
14.15, 14.20 heliplaate  
15.15 lõunakontserdi järg  
17.15 kuurkontsert Bad Nenndorfist  
19.05 kirev tund  
21.00 suur kaitseväge kontsert  
23.30 Herbert Groh kontsert

**Praaha** 486,2 / 5,5  
12.45 grammofon — 13.25 kontsert — 17.15 grammofon — 17.30 kontsert — 20.05 laule — 20.30 oop. „Sevilla habemeajaja“ ülel. teatrist — 23.20 orkestri kontsert

**Moravska-Ostrava** 263,4 / 11  
12.00 grammofon — 13.25 kontsert — 16.00 grammofon — 17.30 kontsert — 20.05 Praaha ülekanne — 23.20 knts.

**Bratislava** 278,8 / 14  
12.30 grammofon — 13.25 kontsert — 14.30 ja 17.00 grammofon — 17.30 kontsert — 18.50 grammofon — 19.20 violoncello kontsert — 20.00 muusikat — 23.20 kontsert

**Viin** 516,4 / 20  
12.00 helipl.-kontsert: laule  
13.00, 14.10 lõunakontsert  
16.20 kammermuusikat helipl.  
17.00 itaalia lauljaid  
20.05 inglise keelt algajail  
20.40 uvertüüre: Strauss, Verdi, Ziehrer j. t.

21.40 kuuldemäng  
23.10 õhtuknts.: austria komponiste  
**Budapest** 550,5 / 23  
10.15 kontsert Nelly Christiani ja Ilonka Kovacs kaasteg.

13.05 E. Stepati vene ork. kontsert  
18.25 kaitseväge ork. kontsert  
20.30 ooper „Traviata“ ülel. kuningl. ooperist. Lõpuks mustlasmuusikat

**Bukarest** 394,2 / 16  
13.00 ja 13.50 heliplaate — 17.00 kaitseväge ork. — 20.00 heliplaate — 21.00 ork. kontsert — 21.45 laulu ettekand. ork. saatel — 22.15 ork. kontsert

**Pariis** 1724 / 17  
8.45, 13.30 heliplaate — 14.05 prantsuse dramaatil. muusikat helipl. — 19.00 helifilmimuusik helipl. — 20.30 saksa keelt — 21.00 kontsert: Mendelssohn — 21.45 ork. knts. Juh. Bigot — 22.30 opereti ettek.

**Strassburg** 345 / 17  
12.30, 14.15 heliplaate — 18.00 instrum. kontsert (kirju muusik.) — 19.00 instrum. knts. (uvertüüre ja katkeid operetest) — 20.00 instr. knts. (kerge muus.) — 20.45 helipl. knts. — 21.30 instr. kontsert

**London** 261,3/67 **Daventry** 1554,4/35  
13.00 orelikontsert — 17.30 kontsert  
19.40 klaveri muusikat — 20.45 BBC ork. kontsert — 22.40 fantaasia „Baghdad-on-the-Subway“ — 23.40 tantsum.

**Room** 441 / 75 **Neapel** 331,4 / 1,7  
13.45 heliplaate — 18.00 vokaal- ja instrumentaalkontsert — 20.50 heliplaate — 21.40 ooperi ülel. teatrist või stuudiost

**Lenigrad** 1000 / 100  
7.30 heliplaate — 8.10 kontsert noortelt — 9.30 kontsert — 15.00 kontsert lastele — 16.00 kontsert — 17.30 kontsert — 19.00 ooperi, opereti või kontserdi ülel.

## Kesknäd. 6. mail

**Tallinn** 296,1 / 10

15.30 päevauudiseid  
15.45 ajanäitaja õiendus kuni 16.30 grammofonimuusika  
18.15 teateid ja grammofonimuusikat  
18.35 päevauudiseid  
18.45 lastetund  
19.15 põllumajanduslikke teateid  
19.30 Rkl. L. Johanson: Ema- ja lastekitise  
20.00 ilmateade Tartust  
20.05 „Hää tuju — tervis hää.“ Kontsert. Juh. md. Ark. Krull. Ork. Strauss — avam. op. Mustlasparun Czdbulka-Stephanie — govott. Ettekandeid trompetil Julius Vaks. Ork. Morena — potp. Nii oli vanasti. Waldteufel — valss, Minu unelm. Bayer — Karakterpala Väike sõdur. Morena — pop. Kelmused. Blankenburg — Mars. Vahepeal kuuleme Kandlite mängu, Käosaarelt ja Kärtilt, ning Soololaule Artur Rinnelt (Bariton). Lõpuks teateid suvituskohdade üle

**Tartu** 464,5 / 0,5  
14.45 grammofonimuusikat

15.30 ülel. Tallinnast  
18.15 teateid ja grammofonimuusikat  
18.35 ülel. Tallinnast  
20.00 ilmateade  
20.05 ülel. Tallinnast

**Lahti** 1800 / 40 **Helsingi** 221 / 10  
(soome keeles)  
12.05 muusikat

18.00 laule ja jutte lastele  
19.15 kõne spordist  
19.40 orkestri kontsert  
20.15 prof. Oiva Tallgreni kõne  
20.35 duette  
20.00 tantsumuusikat „Suomi“ orkestr.

**Stockholm** 436 / 75 **Motala** 1352 / 30  
18.00 pillimehe muusikat — 18.30 heliplaate — 20.30 soome rahvalaule (Ulla Billquist) — 20.45 diskuss: amerikanism ja meie aeg, lõpuks tantsum. helipl.

**Oslo** 1071,4 / 75  
15.00 kaitseväge ork. promenaadikontsert — 18.00 kammermuusikat — 21.00 kontsert — 23.05 tantsumuusika

**Kallundborg** 1153,8 / 10  
13.00 keelp. ork. kontsert — 16.30 knts. restoraan Wivelist — 18.50 helipl.-kontsert — 19.20 prantsuse keelt — 23.15 kergesis. hispaania muusik. — 23.45 tantsum. Juh. Kai Julian

**Riia** 524 / 13  
17.00 kontsert ja lauluettekandeid — 20.03 ooperimuusikat — 21.30 koorikontsert lät. helitöödest — 22.30 kontsert — 23.30 ajaviite ettek.

**Varssav** 1411,8 / 14  
13.10 ja 17.45 grammofon — 18.45 ringh. ork. kontsert — 20.25 grammofon — 21.00 klaverimuusikat Rose Etkinilt — 22.00 orkester, laulu ettek. humoreske — 0.30 tantsum.

**Katovlee** 408,7 / 16  
13.10 ja 17.30 grammofon — 13.45 kontsert — 21.00 kontsert Londonist — 24.00 prantsuskeelne ülel.

## „Tallinna viinavabrik“

I. Liköörid, napsid ja konjakid (Brandy)  
II. Parfümeerla ja kosmeetika

TALLINN, Merepuistee 15, kõnet. 304-26

**Heilsberg** 276/75 **Königsberg** 217/0,6  
7.30 võimlemist, lõpuks varane knts.

helipl.  
12.40 heliplaate  
14.30 ajaviitemuusikat helipl.  
17.00 laule. Margarethe Schlenzka-Kramm  
17.30 kella-viie-tee muusikat  
21.00 Berliini ettekanne  
21.30 operett „Tantsukrahvinna“  
23.40 tantsumuusikat, kapell: Gerh. Hoffmann

**Königswusterhausen** 1635 / 35  
13.05 helipl.-knts: „Carl Maria v. Weber“ — 15.00 Berliini ülekanne (helipl.-knts.) — 17.30 Hamburgi pärastlõunakontserdi ülel. — 18.30 luuletusi ja kompositsioone — 21.00 ajav. muusikat hotellist „Adlon“ — 21.40 mõnd ringhäälingust — 21.10 orkestrikontsert. Juh. Seidler-Winkler — 23.15 teateid ja kuni 1.30 tantsum. Kapell: Hoffmann



**Berliin** 419 / 1,7  
15.00 puhkpillide ansamble Mozarti tõi helipl.  
17.30 kella-viie-tee muusika Central-hotellist  
20.20 ajaviitemuusikat hotellist Adlon  
21.40 mõnd raadiost  
22.10 orkestri kontsert. Juh. Seidler-Winkler  
23.15 teateid ja kuni 1.30 tantsumuus. Kapell Hoffmann

**Breslau** 325 / 1,7 **Gleivitz** 253 / 5,6  
7.45 varane konts. helipl. — 12.35, 14.10, 14.50 heliplaate — 17.15, 18.00 Gleiwitzist kammermuusik. — 18.50 Gleiwitz „teater-kohvikust“ ajav. ja tantsum. Kapell: Karl Lehner — 21.15 lõbus õhtu Austin Egeniga — 23.45 ajav. ja tantsum. kohv. „Vaterland“ — 1.30 moodsaid operette. Juhat. Marszalek

**Langenberg** 472,4 / 17 **Köln** 227,4 / 1,7  
8.05 hommikkontsert helipl.  
11.40, 13.00 helipl.-kontsert  
14.05 lõunakontsert. Juh. Eysoldt  
18.00 õhtukonts.: Noack, Jessel, Dvorak j. t.  
19.00 naistetund: lilleharimisest aias  
20.15 Lääne-Saksa söe uurimiskohis  
21.00 operimeister  
21.30 sümf.-kontsert Nic. Orloff (klav.) lõpuks teateid ja kuni 1.00 tantsum.

**Leipzig** 259,3 / 2,3  
13.05, 14.00 duette oopereist helipl. — 17.30 keel- ja puhkpillide muusikat — 20.30 luuletaja Chr. Morgensterni 60 a. sünnip. puhul — 22.10 vanaaegset tantsumuusikat. Juh. Hilmar Veber — 23.10 teateid ja kuni 24.30 tantsum. Emdé — jazzork.

**Stuttgart (Mühlacker)** 360,1 / 75  
11.00 heliplaate  
13.30 promen.-kontsert lossiplatsilt  
14.00, 14.30 operetimuusikat helipl.  
17.30 muusikal. noortetund  
19.45 esperantot  
20.15 Euroopa rahvalaule Leipz. kammerduetilt  
21.00 kuuldemäng: „Tahte komöödia“  
22.15 Frankfurtist vana tantsum.  
23.15 kammermuusik: Philipp Jarnach (klav.), Lieco Amar (viul)

**Hamburg** 372,2 / 1,7  
7.45 varane kontsert helipl.  
12.00 grammof.-muus. Juh. Erich Kleiber  
14.15 lõunakonts.: Kéler-Béla, Offenbach, Strauss, Drigo  
15.15, 15.20 heliplaate  
17.15 orkestrikontsert. Juh. Platen. Joh. Strauss (klav.)  
19.15 kirju tund  
20.55 koomilise ooperi ettekannet  
24.15 väikene orkestrikontsert

**Praaha** 486,2 / 5,5  
12.45 grammofon — 13.25 kontsert — 17.05 grammofon — 20.30 raadiokabaree — 21.30 viulistikontsert — 22.00 kontsert

**Moravska-Ostrava** 263,4 / 11  
12.00 grammofon — 13.25 kontsert — 16.00 grammofon — 18.30 komöödia ettek. — 19.25 kontsert — 20.30 Praaha ülekanne

**Bratislava** 278,8 / 14  
12.30 grammofon — 13.25 kontsert — 14.30 ja 17.00 grammofon — 18.30 muusikat lastele — 19.40 kontsert — 20.00 ülekanne. Praahast

**Viin** 516,4 / 20  
12.00 lõunakontsert. Kapell: de la Cerda  
14.10 helipl.-kontsert helifilmest  
16.20 kontserakadeemia: Fr. Pameri laule, Mozardi töid klaverile, kodumuusikat  
17.45—20.15 sõnaline osa  
21.00 Viini meestelauluühingu vokaalkontsert  
22.40 jazzkapelli õhtukonts.

**Budapest** 550,5 / 23  
10.15 ringh. trio ettek.  
13.05 Horvath Jancsi mustlasorkester  
18.30 Viini laule Hilda Bocki ettek.  
20.20 ungari laule  
22.40 kammermuusika õhtu. Lõpuks grammofonimuusikat

**Bukarest** 394,2 / 16  
13.00 ja 13.50 heliplaate — 17.00 valsse operetidest — 18.15 rumeenia muusikat — 20.00 heliplaate — 21.00 tsellosoolod — 21.45 harfisoolod — 22.15 viiulisoolod

**Pariis** 1724 / 17  
8.45, 13.30 helipl.-kontsert — 14.05 inglise ja ameerika sümf. muusik. — 19.00 „Music Halli“ konts. helipl. — 21.45 helipl.-kontsert — 22.00 kontserdi ülekanne konservatooriumist — 22.30 konts. järg

**Strassburg** 345 / 17  
12.30, 14.15 heliplaate — 18.00, 19.00, 20.00 instrumentaalkontsert — 20.45 helip. kontsert — 21.30 kontserdi ülekanne Colmarist („Renaissance Française“) — 23.30 tantsum.

**London** 261,3/67 **Daventry** 1554,4/35  
13.45 orelikontsert — 14.30 kergesisul. muusikat — 16.30 sümf. kontsert — 19.40 klaverimuusika — 21.00 BBC sümf. kontsert — 23.30 tantsumuus. 0.15 kabaree ja tantsumuusika

**Room** 441 / 75 **Neapel** 331,4 / 1,7  
13.45 kergesisul. kontsert — 18.00 segakavaline kontsert — 20.40 heliplaate — 22.05 instrumentaal ja vokaalkonts.

**Leningrad** 1000 / 100  
7.30 heliplaate — 8.10 noorte ettek. — 9.30 kontsert — 15.00 kontsert lastele — 16.00 kontsert — 17.30 konts. 20.00 sümf. kontsert

**Neljap. 7. mail**

**Tallinn** 296,1 / 10  
15.30 päevauudised  
15.45 ajanäitaja õiendus  
— kuni 16.30 grammofonimuusikat  
19.00 teateid ja grammofonimuusikat  
19.20 päevauudiseid  
19.30 Vann. adv. *Atur Sirk*. Kas on Riigikogu valimise, rahvahääletamise ja rahvaalgatamise seadus kooskõlas põhiseadusega?  
20.00 ilmateade Tartust  
20.05 kontsert. Juhatab md. *Ark. Krull*. Modest Mussorgski helitöid, tema 50-da surmapäeva puhul. Orkester:

Fantaasia, Öö lagedal mäel. Loeng, Mussorgski, ta elu ja looming (*Albert Üksip*). Orkester, suit, Krimmis. Suit. Pilte näituselt. Fant. oop. Boris Godunov. Vahepeal heliplaateidelt Mussorgski laule kuulsaate lauljate (Saljapin) ettekandes  
Lõpuks teateid suvituskohdade üle

**Tartu** 464,5 / 0,5  
14.45 grammofonimuusikat  
15.30 ülekanne. Tallinnast  
19.00 teateid ja grammofonimuusikat  
19.20 ülekanne. Tallinnast  
20.00 ilmateade  
20.05 ülekanne. Tallinnast

**Lahti** 1800 / 40 (*soome keeles*)  
12.05 muusikat  
18.00 ork. kontsert  
19.15 kõne põllumajandusest  
19.40 Eva Ersti laulab  
20.05 kuuldemäng „Hiiri“  
20.30 Väinö Hannikainen harfil  
20.55 kõne  
21.20 orkestri kontsert

**Helsingi** 221 / 10 (*rootsi keeles*)  
12.05 muusikat  
18.00 Lahti ülekanne.  
19.15 Sofie Starck laulab  
19.40 kõne  
20.05 kuuldemängu ettek.  
20.30 Lahti ülekanne.  
20.55 retsitaatloone  
21.20 Lahti ülekanne.

**Stockholm** 436 / 75 **Motala** 1352 / 30  
19.00 heliplaate — 20.00 saksa keelt — 20.50 solistide eeskava — 22.40 täna... — 23.00 ajav.-muusikat keelp.-ork.

**Oslo** 1071,4 / 75  
14.00 grammofon — 18.30 viiulite kontsert — 21.30 orelimuusikat — 22.35 sõnaline

**Kallundborg** 1153,8 / 10  
13.00 keelp. ork. kontsert hotellist d'Angleterre — 16.00 instr. ansambl. kontsert — 16.45 kontserdi järg — 19.20 inglise keelt — 21.00 kuuldemäng — 21.15 taani duette Olga Röeboe ja Ingrid Gesmar — 22.00 Alex. Borodin: sümf. ork. konts. — 22.50 cembalosoolo — 23.20 popul. ork. kontsert — 24.00 tantsum. restor. Nimbist

*Veenduge, et odavam ostukoht on KULLA-KELLASEPA ÄRI*  
**Oskar Viikman**  
Tallinn, Raekoja hoones, telef. 429-08

**Riia** 524 / 13  
16.30 kaitseväge ork. kontsert — 18.30 kontserdi järg — 20.03 kontsert — 21.30 solistide kontsert — 22.00 kontserte — 23.30 ajaviite ettek. — 23.00 kontsert

**Varssav** 1411,8 / 18  
13.15 grammofon — 13.35 kontsert solistidega — 17.15 grammofon — 18.45 solistide kontsert — 20.35 grammofon — 21.30 populaar õhtukontsert — 23.15 Krakovi kontsert — 0.10 kergesisul. ja tantsumuusika

**Katovice** 408,7 / 16  
13.15 grammofon — 13.35 kontsert õpilastele — 17.30 grammofon — 18.45

solistide kontsert — 21.30 kergesisul. muusika — 23.15 kontsert — 0.10 operett

**Heilsberg 276/75 Königsberg 217/0,6**  
7.30 võiml., lõpuks var. konts. helipl.  
12.30 heliplaate  
14.30 lõunakontsert helipl.  
17.15 konts. Juh. Borchard. Willy Tan-  
tenbahn (klarn.)  
20.30 Berliinist tantsu-õhtu. Kap.: Da-  
jos Bela  
22.50 laule, Walter Olitzki (bar.)

**Königswusterhausen 1635 / 35**  
13.05 kergesisul. helipl.-kontsert —  
15.00 Berliini üle.: helipl.-konts. —  
17.30 Berliini pärastlõunakontserdi üle.  
— 20.00 inglise keelt edasijõudnuile.  
— 20.50 tantsuõhtu, kapell Dajos Béla,  
Leo Monosson (ten.) — 22.00 Kölnist  
komöödia ettek. — 23.40 õhtust aja-  
viidet. Juh. Wlfg. Retslag

**Berliin 419 / 1,7**  
15.00 helipl.-kontsert: Bach, Brahms  
j. t.  
17.30 rahvalaule  
17.45 viiulimuusikat. Hans Basserman  
18.10 laule, Alice Burger (sopr.)  
19.45 koorilaule  
20.30 tantsuõhtu. Leo Monosson (ten.)  
23.40 õhtust ajav.-muusikat. Juhataja  
Restlag

**Breslau 325 / 1,7 Gleivitz 253 / 5,6**  
7.45 var. konts. helipl. — 12.35, 14.10,  
14.50 heliplaate — 17.00 ajav.-muusik.  
kohv. „Kuldtkroon“ — 18.30 huvitav  
eeskava — 19.10 — 20.00 sõnaline —  
20.30 tantsuõhtu Berliinist — 22.00  
kuuldemäng — 23.40 vana ja uut  
tantsum. helipl.

**Langenberg 472,4/17 Köln 227,4/1,7**  
8.05 hommikkontsert helipl.  
11.15, 13.10 helipl.-kontsert  
14.05 lõunakonts: Moszkowsky, Ros-  
sini, Weber j. t.  
18.00 õhtukonts. kaasaegs. helilooj.:  
Ingenbrand, Sternberg  
19.40 hispaania keelt  
21.00 õhtumuusik: Spialek, Kéler-  
Béla, Noack j. t.  
22.00 komöödia: „Lambikate“  
23.15 teateid ja kuni 1.00 tantsum.

**Leipzig 259,3 / 2,3**  
10.00, 11.30 kooliraadio — 13.05 helipl.-  
kontsert — 14.15 orkestrikontsert —  
17.30 ajaviitekonsert: Grieg, Puccini  
j. t. — 19.30 hispaania keelt — 20.30  
helipl. Gounod, Liszt, Strauss j. t.  
helitöid — 21.30 kuuldemäng — 22.30  
Margarete Ansoerge mängib klav.

**Stuttgart (Mühlacker) 360,1 / 75**  
11.00 helipl. Tossi Spiwakowsky (viul)  
13.30, 14.30 helipl. Tschaiakowsky  
17.30 Freiburgi kontsertosk. kontsert  
(jazzmuus., Joh. Strauss)  
18.40 kuus Schuberti laulu (Julius  
Lenz)

20.50 Frankfurtist lõbus helipl.-konts.  
21.15 Frankfurtist kammeroop.: „Va-  
bastatud Theseus“, „On kass ko-  
dunt...“  
23.50 Frankfurtist tantsumuusikat

**Hamburg 372,2 / 1,7**  
7.45 varane konts. helipl.  
13.30 lõunane orkestrikontsert  
14.15, 14.20 heliplaate

15.15 lõunakontserdi järg  
17.40 väikene kevadkontsert Gerh.  
Maasz (klav.)  
19.20 kirju eeskava  
20.00 inglise keelt edasijõudnuile  
21.00 alam-saksa drama ettek.  
23.30 välisjaame ülekandeid  
24.00 kontsert rest. Ostermann

**Praaha 486,2 / 5,5**  
12.45 grammofon — 13.30 kontsert —  
17.05 grammofon — 17.30 kammer-  
muusikat — 20.15 puhkpillide muusi-  
kat — 21.10 kontsert — 23.20 muusi-  
kat Beraneki kinost

**Moravska-Ostrava 263,4 / 11**  
12.00 grammofon — 13.30 kontsert —  
16.00 grammofon — 18.45 muusikat —  
20.15 muusikat — 21.10 kontsert —  
23.20 muusikat

**Bratislava 278,8 / 14**  
12.30 grammofon — 13.30 kontsert —  
14.30 ja 17.00 grammofon — 17.30  
kammermuusikat — 18.50 kontsert —  
20.15 muusikat — 21.10 kontsert —  
23.20 muusikat

**Viin 516,4 / 20**  
12.00 talupojumuusikat helipl.  
13.00, 14.10 lõunakontsert, Kapell:  
Isy Geiger  
16.20 helipl.- kontsert uusist operetest  
17.00 läti rahvalaule  
19.45 inglise keelt  
20.20 klaveriettekandeid  
21.40 Viini sümf.-ork. rahvakontsert  
23.25 kergesisulist helipl.-muusikat

**Budapest 550,5 / 23**  
10.15 orkestri kontsert  
13.05 kontsert Olga Ritteri ja Lilly  
Zala kaastegevusel  
17.00 segakavalisi ettek.  
19.00 koorikontsert  
21.30 ülekanne Leipzigit  
23.15 kõne ja lõpuks mustlasmuusikat

**Bukarest 394,2 / 19**  
13.00 ja 13.50 heliplaate — 17.00 ru-  
meenia muusikat — 20.00 heliplaate—  
21.00 M. Stefanovici laulab — 21.30  
sümf. kontsert — 22.15 ork. kontsert  
**Pariis 1724 / 17**  
8.45, 13.30, 14.05 helipl. — 16.45, 19.00  
tantsum. — 21.00 kuuldem. „Armas-  
tuse- ja õnnemäng — 22.30 kammerm.

**Strassburg 345 / 17**  
12.30, 14.15 heliplaate — 16.00 helipl.  
kontsert lastele — 18.00, 19.00, 20.00  
instrumentaalkontsert — 20.45 helipl.  
21.30 instr. kontsert — 22.30 mando-  
liinide kontsert

**London 261,3/67 Daventry 1554,4/35**  
13.00 orelikontsert — 14.00 solistide  
kontsert — 16.45 tantsumuusika —  
17.30 kergesisul. kontsert — 19.40  
klaverimuusikat — 20.45 Viini muus.  
21.30 laulu ettek. — 22.35 kontsert —  
23.45 tantsumuusikat

**Room 441 / 75 Neapel 331,4 / 1,7**  
13.30 heliplaate — 13.45 raadio-kvint-  
tett — 18.00 kontsert — 20.50 heli-  
plaate — 21.40 kammermuusikat, kom-  
öödia, teatrимуusikat

**Leningrad 1000 / 100**  
7.30 heliplaate — 8.10 kontsert noor-  
telt — 9.30 kontsert — 15.00 konts.  
lastele — 17.30 kontsert — 19.30 konts.

## Reede 8. mail

**Tallinn 296,1 / 10**

15.30 päevauudiseid  
15.45 ajanäitaja õiendus ja kuni 16.30  
grammofonimuusikat  
19.00 teateid ja grammofonimuusikat  
19.20 päevauudiseid  
19.30 pool tundi soolo ettekandeid.  
Er. Nikolai (klaver), J. Vedras (laul)  
ja K. Kukkk (klarnett)  
20.00 prof. Paldrok: Noorsoo sugu-  
elust. (Ülek. E. Tervish. Muuseum.)  
20.30 ilmateade Tartust  
20.35 Kontsert. Juh. md. Ark. Krull.  
Kavas juudi muusikat. Orkester:  
Fauchey, Variatsioon hebrea teemil.  
Bruch—Kolnidrei. S. Prokofjeff —  
Avamäng juudi mootividel. (Klaveri  
kvintett). Lewandovski — Hebrea  
rapsoodia  
Lõpuks teateid suvituskohtade üle

**Tartu 464,5 / 0,5**

14.45 grammofonimuusikat  
15.30 üle. Tallinnast  
19.00 teateid ja grammofonim.  
19.20 üle. Tallinnast  
20.00 Prof. Paldrok: Noorsoo sugu-  
elust. (Ülek. E. Tervishoin Muu-  
seumist)  
20.30 ilmateade  
20.35 üle. Tallinnast

**Helsingi 221 / 10 (soome keeles)**

12.05 muusikat  
18.00 humoreske Onni Savaolalt  
18.25 klaverimuusikat  
19.15 kõne  
19.40 muusikat  
20.05 kõne  
20.30 ork. kontsert, solist Aune Antto-  
nen-Holmqvist, laule

**Lahti 1800 / 40 (rootsi keeles)**

18.00 jutte ja laule lastele  
18.25 Helsingi üle.  
19.15 ooperi sisuseletus  
19.30 oop. „Kavaljererna pa Ekeby“

**Stockholm 436 / 75 Motala 1352 / 30**  
18.45 heliplaate — 20.23 ühevaatuslist  
ettek. — 20.35 rootsi muusikat ringh.  
ork. — 22.45 ajav.-muusikat keelp-  
ork. Nea Hedberg-Granat (laul)

**Oslo 1071,4 / 75**

14.00 grammofon — 18.30 Cecil ork.  
kontsert — 19.30 oratooriumi sisusele-  
tus ja 21.00 oratooriumi „Israeli vangipõli“  
ettek. (solistid. orel, koor, orkes-  
ter) — 23.30 „Pitt ja Pott“ kabaree

**Kallundborg 1153,8 / 10**

13.00 keelp. ork. konts. Paladshotel-  
list — 16.00 konts. — 16.45 viiuli-  
soolo ja konts. järg — 19.20 saksa k.  
— 21.10 operett: Nürnbergi nuku —  
23.15 kammermuus. kvartetilt

**Riia 524 / 13**

17.00 kontsert — 20.03 Kalmani ope-  
rett „Bajadeer“ — 22.30 heliplaate

**Varssav 1411,8 / 14**

13.10 ja 17.25 grammofon — 18.45  
operetimuusikat politsei orkestrilt —  
20.25 ja 20.55 grammofon — 21.30  
philharm. orkestri kontsert solisti-  
dega. Lõpuks välisjaamust ülekannet

**Katovice** 408,7 / 16  
13.10 ja 17.40 grammofon — 18.45 kontsert — 21.15 sümf. kontsert — 24.00 prantsuskeelne üleik.

**Heilsberg 276/75 Königsberg 217/0,6**  
7.30 võiml., lõpuks var. kants. helipl.  
12.30 heliplaate  
16.40 kuuldemäng lastele  
17.15 puhkpillimuus. kaitsepõlitsel ork.  
20.30 jazzimuusikat helipl.  
21.10 romant. trag.: „Kleisti surm“  
22.00 sümf.-kontsert. Juh. Seidler. Nik. Lopatnikoff (klaver)  
23.30 tantsum.

**Königswusterhausen** 1635 / 35  
13.05 helipl.-kants.: „Wiini riigiooperi kunstnikke“ — 15.00 Berliini üleik.: helipl.-kants. — 17.30 Leipzigi pärastlõunakontserdi üleik. — 23.15 teateid ja kuni 1.30 tantsumuusikat

**Berliin** 419 / 1,7  
15.00 valitud ajav. muusikat helipl.  
17.30 serenaade kammerorkestrilt  
19.05 Maria Elsner laulab Offenbachi laule  
19.30 heliplaate  
20.20 puhkpillide ork. kontsert  
22.25 uusi helitõid koorile  
23.15 teateid ja kuni 1.30 tantsumuus.

**Breslau 325 / 1,7 Gleivitz 253 / 5,6**  
7.45 var. kants. helipl. — 12.35. 14.10, 14.50 heliplaate — 17.00 ajav.-kants. uusist helifilmest — 17.30 ajav.-kants. uusist operetest ja revüüdest — 20.10 viin, naised ja laul — helipl. 21.30 sileesia filharmoonia kants. — 24.00 „helisev nädalaringvaade“

**Langenberg 472,4 / 17 Rõln 227,4 / 1,7**  
8.05 hommikkontsert helipl.  
11.40, 13.00 helipl.-kontsert  
14.05 lõunakants. Ilse Schneider (klav.)  
18.00 õhtukants. Brahmsi tõid  
19.00 kõne: reis ita  
21.00 tervituslaule ja serenaade. E. Kaldeweier (bar.)  
23.00 teateid ja kuni 24.00 õõmuusik  
24.00 tantsum. Kapell: Herry Head

**Leipzig** 259,3 / 2,3  
13.05 katkeid muinasjuttoopereist heliplaate. — 14.00 teateid ja tantsumuus. helipl. — 17.30 muusikal. muinasjutte. Juh. Szendrei — 19.25 iuglise keelt — 20.30 palu Robert Stolzi operetest — 22.50 Bachi muusikat. Kannab ette Bachi koor Eisenachis — 23.20 teateid ja ajav.-muusikat helipl. — 1.30 õõkontsert: Mozart, Beethoven

**Stuttgart (Mühlacker)** 360,1 / 75  
11.00 heliplaate  
13.20 Michael Bohnen — Josef Schmidt helipl.  
14.00 ajaloolisi marsse 16—19 saj. helipl.  
14.30 Mannheimist kontsert Oskalydorell

17.30 Frankfurtist ajaviitekonsert  
19.15 raadiotehnikast  
20.15 Karlsruhehest uut tantsum. Kapell Haas. Mahagonny  
21.00 teater ja noorsugu  
21.30 Karlsruhehest tsitri-kontsert  
22.00 filharm. ork. kontsert. Tossi Spivakowsky (viul)  
23.20 kompositsioone. Egon Kornauth  
23.50 ajaviitemuus. kohv. Wilhelmsbau

**Hamburg** -372,2 / 1,7  
7.45 varane kants. helipl.  
12.30 muusikal. kooliraadio: pidu- ja leinamarss  
13.30 lõunane orkestrikontsert  
14.15, 14.20 heliplaate  
15.15 lõunakontserdi järg  
17.15 vokaal-tärtsett  
18.00 kuuldem. „Indiaalaste veeuputus“  
19.20 kirju tund  
21.00 Schumann õhtu  
23.30 heliplaatide-muusikat: Puccini, Donizetti

**Praaha** 486,2 / 5,5  
13.25 kontsert — 17.05 grammofon — 17.30 kontsert — 20.05 viiulikontsert — 22.00 kontsert — 23.20 kaasaegset muusikat

**Moravska-Ostrava** 263,4 / 11  
13.25 kontsert — 16.00 grammofon — 17.30 kontsert — 19.25 grammofon — 20.05 üleik. Praahast — 23.20 kaasaegset muusikat

**Bratislava** 278,8 / 14  
13.25 kontsert — 14.30 ja 17.00 grammofon — 17.30 kontsert — 18.40 ungari muusikat — 20.05 kontsert — 23.20 muusikat

**Viin** 516,4 / 20  
12.00 helipl.-kontsert  
14.10 helipl.-kants. R. Vagneri tõist  
16.20 pärastlõunakants. Kapell: Macho  
18.30 etüüde  
19.00—20.35 sõnaline osa  
21.00 koomilise operi ettekanne  
22.50 õhtukontsert, ork.: Dostal

**Budapest** 550,5 / 23  
10.15 kaitseväe ork. kontsert  
13.05 Manditsi saloonorkester  
18.25 kontsert Alice Molnari ja J. Szte-  
renyi kaasteg.  
20.35 Pepita Gyulamustlasorkester  
21.35 kuuldemäng ja mustlasmuusikat

**Bukarest** 394,2 / 16  
13.00 ja 13.50 heliplaate — 17.00 rumeenia muusikat — 20.00 kuuldemäng — 20.30 heliplaate — 21.00 viiulisoolod — 21.45 Stravinsky-õhtu

**Pariis** 1724 / 17  
8.45, 13.30 helipl. — 14.05 vana muus. helipl. — 19.00 helipl. — 20.30 inglise keelt — 21.00 operett: „Hoffmanni lood“ soolo ja ork.

**Strassburg** 345 / 17  
12.30, 14.15 helipl. kontsert — 18.00, 19.00, 20.00 instrument. kontsert — 20.45 helipl. kontsert — 21.30 kammermuusikat

**London 261,3/67 Daventry 1554,4/35**  
13.00 ballaade — 13.30 orelikontsert  
16.30 koolikontsert — 19.40 klaverim.  
20.45 flöödisoolo — 21.00 kuuldemäng „Mary-Celeste“ — 22.35 kaitseväe ork. kontsert — 23.45 tantsumuusika  
**Room 441 / 75 Neapel 331,4 / 1,7**  
13.45 kergesisuline kontsert — 18.00 instrumentaalkontsert — 20.50 helipl. — 22.05 sümfonia kontsert

**Leningrad** 1000 / 100  
7.40 heliplaate — 8.00 noorte ettek.  
— 15.10 kontsert lastele — 16.00 kants.  
— 17.30 kontsert — 20.10 sümf. kants.

## Laupäev. 9. mail

**Tallinn** 296,1 / 10  
15.30 päevauudiseid  
15.45 ajanäitaja õiendus kuni 16.30 grammofonimuusikat  
18.00 teateid ja grammofonimuusikat  
18.20 päevauudiseid  
18.30 lastetund  
19.00 Prof. M. J. Eisen: Eestlastele eesti nimi (Ülek. Tart.)  
19.45 E. Õp. Liidu karskusekretär P. Kochtitky: Võitlus elu tervendamiseks

20.15 ilmteade Tartust  
20.20 Kontsert. Juh. md. Ark. Krull. Orkester: Lincke, Avamäng revüüle. Lanner, Pesthi valss. Granichsteden, potp. op. „Orlov“. Morena, potp. „Kabarees“. Vähepeal esineb kergete lauludega Heino Uul — ten.  
21.30 vana tantsumuusikat heliplaat.  
21.50 Järgneva nädala saatekava  
22.00 Kuidas pealinnlane lõbutseb? Tantsumuusikat ja reportaasi dancing-palace'ist „Gloria“. Mängib Kurt Strobel and His Orchestra. Lõpuks teateid suvituskohtade üle.

**Tartu** 464,5 / 0,5

14.45 grammofonimuus.  
15.30 üleik. Tallinnast  
18.00 teateid ja grammofonimuusika  
18.20 üleik. Tallinnast  
19.00 Prof. M. I. Eisen: Eestlasele eesti nimi  
19.45 üleik. Tallinnast  
20.15 ilmteade  
20.20 üleik. Tallinnast  
21.30 vana tantsumuusikat helipl.  
21.50 järgneva nädala saatekava  
22.00 moodsat tantsumuusikat

**Lahti 1800 / 40 Helsingi 221 / 10**  
(soome keeles).  
12.05 muusikat  
17.00 grammofonimuusika  
18.00 eesti keelt  
18.30 Tuomi Elmgren laulab  
19.15 Eorivain Oskari kõne  
19.40 ork. kontsert  
20.00 Joonas ja Ko. humoresko  
20.20 akordeoni ettek.  
20.40 lavapala ettek.  
21.05 orkestri ettekandeid  
22.15 tantsumuusikat Fennia restoran.

**Stockholm 436 / 75 Motala 1352 / 30**  
17.00 ajav.-muusikat — 18.30 heliplaate — 20.00 kabarett — 20.30 ajav.-muusikat keelp.-ork. G. Skarup (klarn.), S. Racz (tsimmel) — 21.50 nädala komöödia V. Mobergilt — 22.40 vana tantsumuusikat — 23.30 moodsat tantsum.

**Oslo** 1071,4 / 75  
14.00 grammofon — 17.30 kontsert — 19.15 rahvusmuusikat — 20.30 operi sisuseletus — 21.00 ooper „Tiefeland“

**Kallundborg** 1153,8 / 10  
15.30 lastelaule, lastekoor — 16.00 ork. kants. Juh. Reesen — 16.45 laule operetest ja kants. järg — 18.00 helipl.-kants. — 19.20 prantsuse keelt — 21.00 Strauss-Lanneri õhtu — 22.15 viiulisoolo. Lonis Preil — 23.05 harmoonikakontsert — 23.55 tantsum. Juh. Osc. Stalla

**Riia** 524 / 13  
17.00 noorte ettekandeid — 20.03 nalja ja ajaviite ettek. — 21.30 kontsert — 22.05 lavapalu — 22.45 tantsumuusika

**Varssav** 1411,8 / 14  
13.10 grammofon — 17.10 noorte muusikute ettekandeid — 18.30 kontsert noortele — 19.00 ülel. kirikust — 20.55 grammofon — 21.30 Nicolas Matuskala laulab — 22.00 kergesisul. muus. ja lauluettek. — 23.15 Chopini helitöid — 24.00 tantsumuusika

**Katovice** 408,7 / 16  
13.10 grammofon — 18.30 kontsert noortele — 21.30 laulu ettek. — 22.00 kergesisul. muusika — 23.15 Chopini helitöid — 24.00 tantsumuusika

**Heilsberg** 276/75 **Königsberg** 217/0,6  
7.30 võiml., lõpuks var. kants. helipl. 12.40 heliplaate  
14.30 ajaviitemuusikat helipl.  
17.30 Berliini opere te sessoon 1930/31  
20.45 emadepäeva õnnistamistund (muus., kõne)  
22.20 kuulde-revüü: „Hurra! Me lendame!“  
23.45 tantsumuusik. Berliinist. Kap.: Joost

**Königswusterhausen** 1635 / 35  
13.05 kooliraadio: kevadkontsert — 15.00 Berliini ülel.: helipl.-kants. — 17.30 Hamburgi pärastlõunakontserdi ülel. — 19.00 prantsuse keelt edasij. — 20.00 kahekõne: kas võime olla tänapäev veel moraalsed — 21.00 rahvalaulude õhtu — 22.00 lõbus õhtu Kölnist — 23.00 teateid ja kuni 1.30 tantsu- ja ajaviitemuusikat hotell. Adlon

**Berliin** 419 / 1,7  
15.90 kabarett (helipl.-kants.)  
17.30 ajaviitemuusik: Lehär, Benatzky j. t.  
19.50 Mendelssohn-Bartoldi kontsert g-moll op. 25 ork. ja klaverile  
21.00 orkestrikontsert. Juh. Bruno Seidler-Winkler  
22.10 kirev õhtu. Konferansjee: Paul Nikolaus  
23.00 teateid ja kuni 1.30 tantsu- ja ajaviitemuusikat

**Breslau** 325 / 1,7 **Gleivitz** 253 / 5,6  
7.45 var. kants. helipl. — 12.35, 14.10, 14.50 heliplaate — 17.00, 17.45 kapelli ajav.-kontsert — 18.45 10 min. esperantot — 19.20 väikene kontsert helipl. — 20.30 ajaviitemuusikat helipl. — 21.00 huvitav eeskava — 21.30 naerukabinett — 23.40 Berliinist tantsumuus. Kapell: Gaden

**Langenberg** 472,4/17 **Köln** 227,4/1,7  
8.00 hommikkontsert helipl.  
11.15, 12.20, 13.10 helipl.-kontsert  
14.05 lõunak.: Mendelssohn, Suppé j. t.  
15.35 nädalalõpp-kontsert. Uusi helipl.  
17.40 inglise keelt  
18.00 õhtukontsert Beethoveni töist helipl.  
21.00 lõbus õhtu. Kapell: Eysoldt  
23.00 teateid ja kuni 24.30 öömuus.  
24.30 tantsumuusikat. Kapell: Herry

**Head**

**Leipzig** 259,3 / 2,3  
13.05, 14.00 orkestrikontsert helipl. — 17.00 Schilleri õhtu — 17.30 pärastlõunakontsert. Juh. Th. Blumer — 19.20 saksa keelt — 20.30 kergesisul.

muusikat (Fred Rüffer — tsitter, Edwin Schiffl — klav.) — 21.00 tantsu, kergesisul. laule ja lõõkpalu — 23.30 teateid ja kuni 1.00 tantsum.

**Stuttgart (Mühlacker)** 360,1 / 75  
11.00, 13.30, 14.30 heliplaate-kontsert  
15.50 dr. Kayser: kes oli ajalooline Don Carlos?  
16.20 kuuldem. „Maria Stuart“, Schilleri 126 a. surmap. puhul  
18.00 kontsert Wiesbadeni kuurortist  
20.15 hispaania keelt  
20.45 Neapoli rahvalaule. Filharm. ork. ja Margarete Weiter (sopr.)  
21.45 koomikute kabaree  
23.20 ajaviitemuusikat. Kapell Paul Godwik

**Humburg** 372,2 / 1,7  
7.45 varane kontsert  
12.00, 12.36 400-a. reformatsioonist Rostockis  
13.30 lõunane orkestrikontsert  
14.15, 14.20 heliplaate  
17.15 variatsioonid ja parafrase  
18.55 Hansa muusikauurimusest (Itaalia)  
19.50 kirju eeskava  
21.00 rahvalaulude õhtu  
22.00 kammersümfoonia  
22.15 oop.: „Apteeker“  
23.40 ajaviitemuusikat orkestrilt  
24.40 tantsuraadio. Scarpa ork.

**Praaha** 486,2 / 5,5  
12.45 grammofon — 13.25 kontsert — 17.30 kontsert — 21.00 rahvalik õhtu — 22.00 kontsert — 23.25 muusikat

**Moravska-Ostrava** 263,4 / 11  
12.00 grammofon — 13.25 kontsert — 16.00 grammofon — 17.30 kontsert — 18.30 kontsert — 21.00 Praaha ülel. — 22.00 kontsert — 23.25 raadiofilm-tantsumuusika

**Bratislava** 278,8 / 14  
12.30 grammofon — 13.25 kontsert — 14.30 ja 17.00 grammofon — 17.30 kontsert — 21.00 muusikat — 22.00 kontsert — 23.25 muusikat

**Viin** 516,4 / 20  
12.00 heliplaate  
13.00, 14.10 lõunakontsert. Kapell: Haupt  
16.20 muinasjutt-näidendi ettekanne  
17.20 „väljalend roheline“ kontsert-ork. saatel  
20.30 talupojamuusikat helipl.  
20.50 5-vaatusl. rahvatüki ettek. lauluga ja tants  
24.05 Schliersee trio

**Budapest** 550,5 / 23  
10.15 grammofonimuusika  
13.05 ülikooli koori kvartett  
18.30 konservatooriumi õpil. ettek.  
20.50 ungari muusikat solistelt  
21.50 kaitseväge ork. kontsert. Lõpuks mustlasmuusikat Spolarichi kohvik.

**Bukarest** 394,2 / 16  
13.00 ja 13.50 heliplaate — 17.00 ork. kontsert — 20.00 heliplaate — 21.00 ülel. operiteatrist

**Paris** 1724 / 17  
8.45, 13.30, 19.00 helipl. — 20.30 inglise keelt — 21.45 kuuldemäng — 22.30 laule (Lucienne Herblay) ja lõpuks helipl. kontsert

**Strassburg** 345 / 17  
12.30, 14.15, 16.15 helipl. kontsert — 18.00 instrum. kants. (oop., üvertüüre ja fantaasiaid) — 19.00, 20.00 instru-

ment. kants. — 20.45 helipl. kants. — 21.30 ooperite õhtu helipl. — 23.30 tantsum. helipl.

**London** 261,3/67 **Davertry** 1554,4/35  
14.00 ork. kontsert — 16.30 kergesisulist muusikat — 17.45 orelikontsert — 19.45 klaverimuusikat — 20.30 kirev tund — 22.50 BBC orkestrikontsert — 23.45 tantsumuusika — Ambroses Band

**Room** 441 / 75 **Neapel** 331,4 / 1,7  
13.30 heliplaate — 13.45 raadio-kvinteti ettek. — 18.00 instrumentaal-kontsert — 20.50 heliplaate — 22.00 lüür. draama „Cristofor Columbus“

**Leningrad** 1000 / 100  
7.30 heliplaate — 8.10 kontsert noortelt — 9.30 tölismuusika — 15.00 kontsert lastele — 17.30 kontsert — 19.10 ooperi või kontserdi ölek.

---

## Pühap. 10. mail

**Tallinn** 296,1 / 10  
9.25 jumalateenistuse ülel. Toompea kirikust  
11.15 metsandusnädala avamisaktus, ülel. kinoteater „Modernist“. Sissejuhatus: Eesti metsaõhingu esimees dr. *Jaan Luik*. Avamisõna: põllumajandusminister *Jürman*. Kõne: praegune metsanduse rõhuv seisukord ja tema parandamisvõimalusist — dr. *K. Verberg*  
12.00 põllumajanduslikke teateid  
12.15 lounakontsert. Dir. *Ark. Krull*. Orkestri ettekandel Lindner: polonees. Mozart: uvert. op. Vöölflööt. Glinka: Valss-fantasi. Rachmaninoff: Polichinelle. Frime: aeglane valss ja egiptuse tants. Soolo ettek.: *A. Ainomäe* (sopr.). Orkester: Jonesi popuri op. Geischa. Bizet: Karmenmarss  
13.15 lugemistund (*Hugo Laur*)  
13.45 Fritz Kreisler kannab ette oma muusikapalu (helipl.)  
14.00 „Vahitorni“ ettekandeid  
16.45 teateid ja heliplaadimuusikat  
17.00 IX üleriiklik emadepäev: kõnesid. dekl. ja muusikal. ettek. jne.  
18.00 vana tantsumuusikat (Salong, Oja, Kärt)  
18.30 ilmataede Tartust  
18.35 ajakirjandusest  
18.45 kontsert. Juh. *Ark. Krull*. Orkestri ettekandel möödunud nädala kaunimaid muusikapalu. Soolo: *Johannes Möttus* (bar.) ja *A. Sepp* (flööti)  
20.15 tantsumuusikat helipl.  
Lõpuks teateid suvituskohdade üle.

---

### Öö-kontserte mai kuus

korraldavad:

Berliin esmasp. . . . .	4. mail
Breslau kesknäd. . . . .	6. „
Frankfurt reedel . . . . .	8. „
Hamburg teisipäeval . . . . .	12. „
Langenberg reedel . . . . .	15. „
Stuttgart esmasp. . . . .	18. „
Königsberg reedel . . . . .	22. „
Leipzig teisip. . . . .	26. „
München laupäeval . . . . .	30. „

Kontsertide algus kell 1.30, kandudes seega meie aja järele järgneva päeva algundidesse.

### 3. Konstruksioon.

Igasugustest soovimata sidestustest ja nende mõjudest hoidumiseks on kogu vastuvõtja ühes võrguosaga ühisesse, alusplaadi ja vahe-seina läbi ruumiliselt kolme ossa jaotatud metall-kasti monteeritud. Kasti materjaliks võib olla kas punane vask ehk allumiinium. Viimane on oma odavama hinna ja hõlpsa ümbertöötamise tõttu soovitamam tarvitada. Pealegi püsib tema pind kestvamalt puhas.

Kahtlemata sünnitab pleki ümbertöötamine nii mõnelegi isehitajale raskusi, kuid siin pole midagi parata, sest puust kasti tarvitamine oleks aparadi üldmõõted liiga suureks ajanud. Neile isehitajaile, kellel pleki korralikuks käsita-

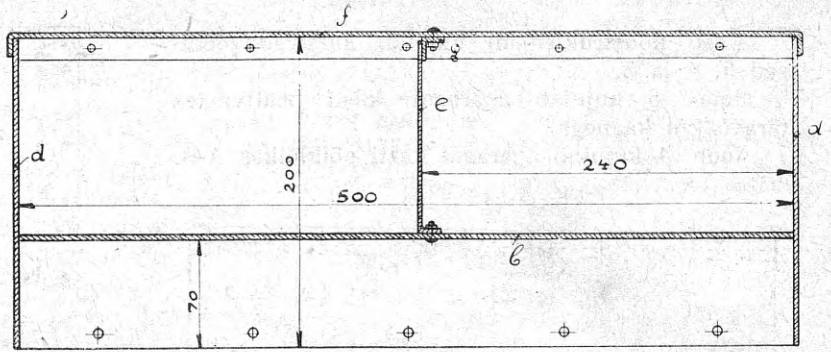

Joon 5

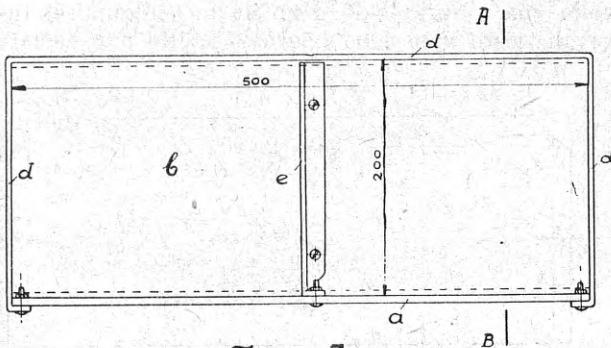

Joon 3

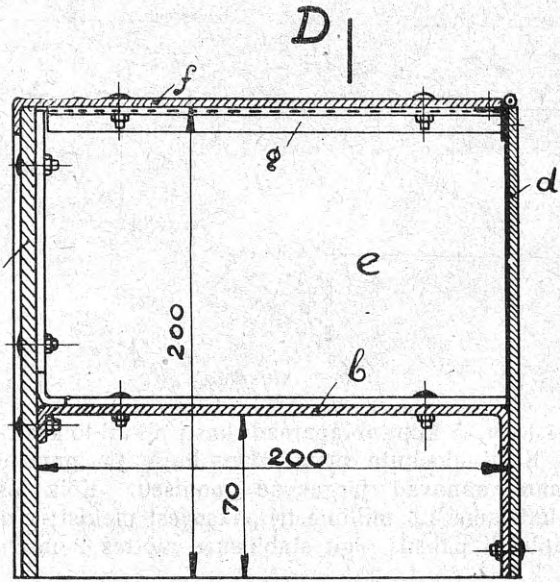

Joon 4 | E

miseks vastavad vahendid puuduvad, neile soovitsaksin selle töö mõne korraliku plekisepa hooleks jätta.

Püüan siinkohal vastavate jooniste abil töö lihtsustamiseks jõudumööda kaasaidata.

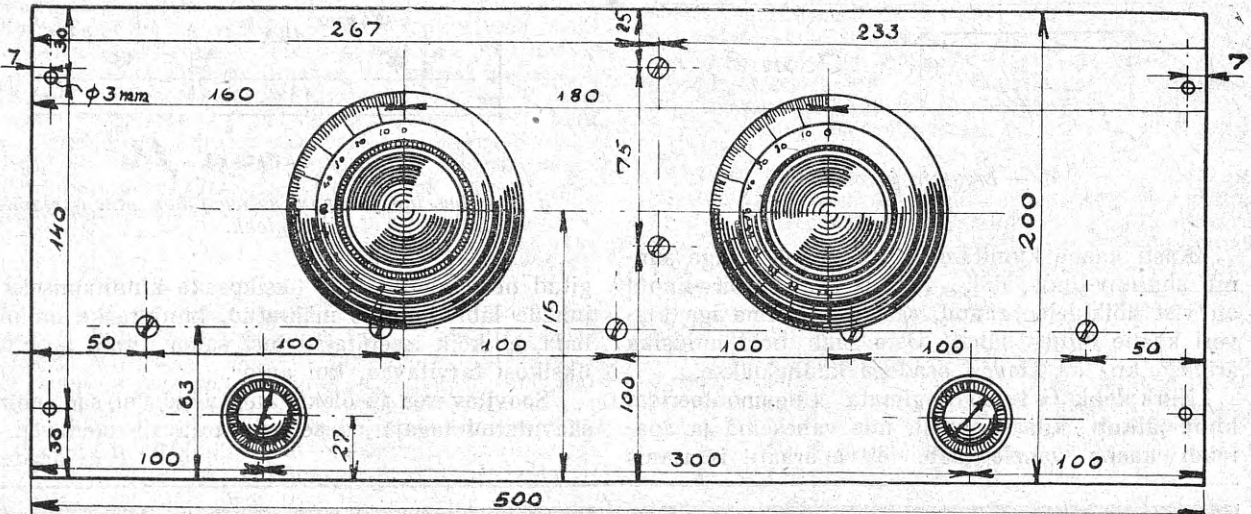

Joon 6

a — aparadi esiplaat

Kasti konstruktsiooni üldpildi annavad joonised 3, 4 ja 5.

Joon. 3 kujutab aparadi kasti pealtvaates (äravõetud kaanega).

Joon. 4 kujutab aparadi kasti põiklõikes A-B.

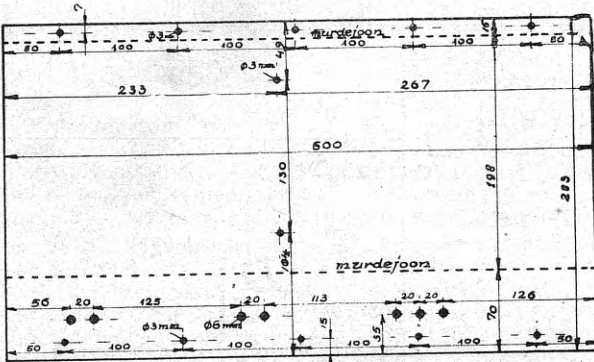

Joon. 7

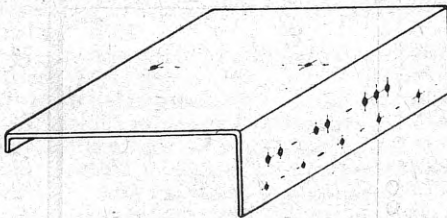

b — alusplaat

Joon. 5 kujutab aparadi kasti pikuti-lõikes D-E.

Kasti üksikute elementide kuju ja puurimisplaani annavad järgnevad joonised. Kõik osad valmistame 1,5 millimeetri paksusest plekist; ainult esiplaadi paksus olgu stabiilsuse mõttes 2 mm.

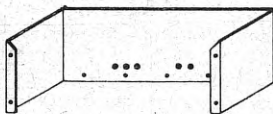
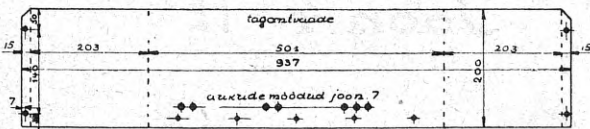

Joon. 8

d — tagasein ja otsad

Kasti kaane kinnitamine tagaseina külge sünnib sharniiv-lindi abil. Sarnased sharniiv-lindid on vist kõikidele tundud, sest neid võime iga klaveri kaane küljes näha. Osta saab neid muusika äridest, kus ka klaveri osadega kaubeldakse.

Nurkplekk G tuleb tingimata külgemonteerida, kuna jätkub kitsast pilust, mis vaheseina ja aparadi kaane vahele jääb, et aparati iseäranis

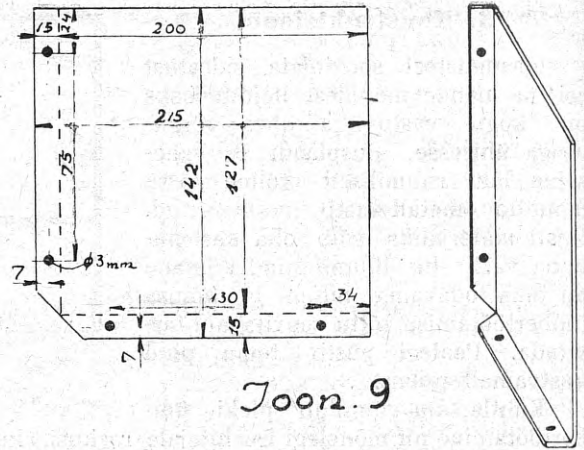

Joon. 9

e — vahesein

pikkadel laintel skaala alguskraadidel tasakaalust välja viia. Nurkplekk peab kaane sulgumisel tugevalt vastu vaheseina hõõruma, mitte aga eemale

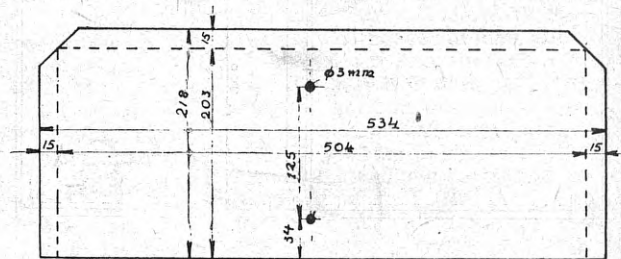

Joon. 10

f — kaan

jääma. Seepärast ei saa ka kaane sisse puuritud aukude asukohta aparadi pikkuse suhtes kindlaks määrata, vaid tulevad igal üksikul juhusel vastavalt nõuetele läbiviia.

Alusplaadi —b— puurimis plaanis ei ole mär-

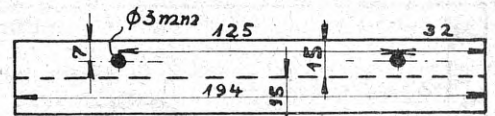

Joon. 11

g — vaheseina ja kaane vahele jääva pilu varjamise nurk-plekk.

gitud need augud, mis üksikosade kinnitamiseks ja juhede läbiviimiseks määratud, kuna raske on oletada, et kõik iseheitajad just sama firma ja tüüpi üksikosi tarvitavad, kui autor.

Soovitav see ju oleks, kuid nõuda ei saa, ehkki saavutatud tagajärjed sellest tuntavalt olenevad.

(Järgneb)

**EHITAJAD!**

Teadustage toimetusele „Raadios“ kirjeldatud aparate ehitustulemustest!

## Tehniline kirjakast

Tehnilises kirjakastis antakse vastused küsimustele ilma tasuta kõigile „Raadio“ lugejale, kui küsimustele täielik nimi, aadress ja vastuse jaoks märgusõna on allakirjutatud. Toimetus an-

meste tehtud. Ehituskirjeldus on küllalt täpne, et sellele eeskujulikke transformaatoreid saab valmistada. Ise tehes saate kokkuhoidu umbes 30%. 3) RE 084 sobib esimesse ja RE 114 teise madalsagedusastmesse. 4) Kõik müügil olevad isoleerained on kõlblikud esiplaadiks. 5) Enamasti lagunevad akkumulaatoris alati positiivsed plaadid ja negatiivsed jäävad terveks; meie imestame, et see Teie akkumulaatoris on ümberpöörduvalt. Rikkiläinud plaate võib asetada. 6) Praktiliselt on käepärasem kasutada 4-voldilist akkumulaatorit, kui kahte 2-voldilist. 7) Võib ka tsinkplekk olla.

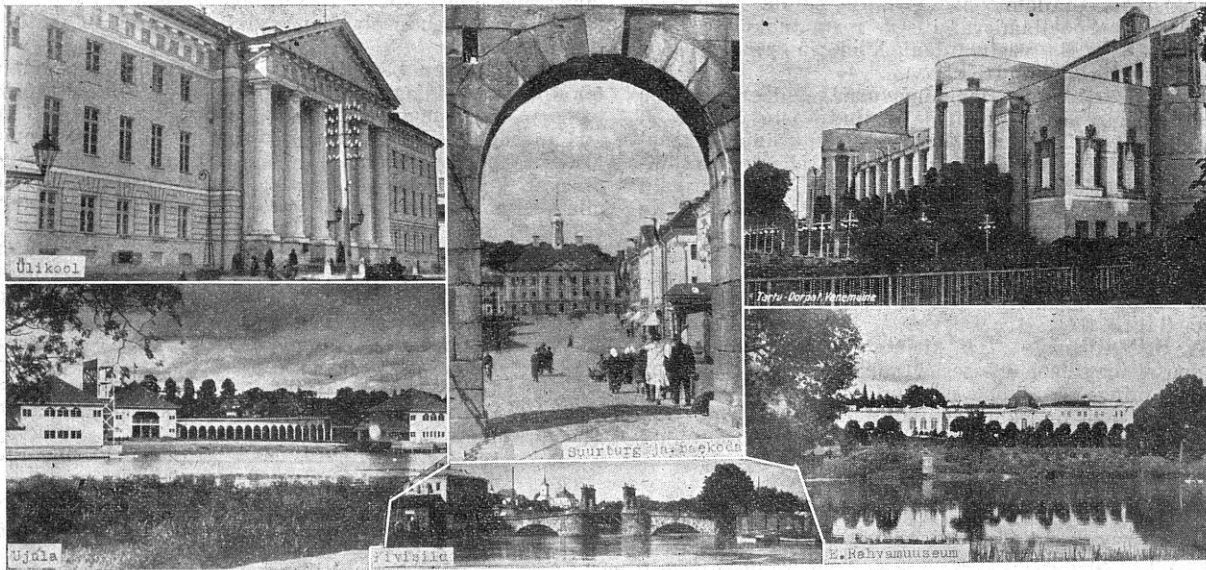

Vaateid Tartust, kust korraldati raadioreportaashi 1. mail s. a.

nab ka kirjalikke konsultatsioone, kui küsimustele vastuse saatekulu ning Kr. 1 — postmarkides on juurdelisatud. Kirjad aadressil: „Raadio“ Tallinn-Ētaka, Lai 39.

**O. K. Kuresaares.** 1) Varivõre lambiga vastuvõtjas võib ühe ainsa anoodpuksiga läbi saada, kui varivõre ahelasse lülida takistus 75—100.000 oomi ja anoodahelasse takistused R<sub>3</sub> ja R<sub>6</sub>. 2) Lampide toitmine kõrgema anoodpinge all kui vabrikult poolt ülesantud, võib lambid ära rikkuda. Anoodid võivad kuumeneda ning lampide vaakum selle tõttu halveneda. Sellepärast peab jääma alati vabrikult poolt ülesantud anoodpinge piirde. 3) Pingejagaja ärajäämisel tulevad lülida takistused mitte ainult varivõre ning audiooni ette, vaid ka kõrgesageduslambi ette, sest võrkanoodi pinget kütüüb 200 voldini. Pingete redutseerimiseks kasutage oomiseaduse valemit, mille järele takistuse suurus võrduks

$$R = \frac{E}{I}$$

milles E on hävitav pingeline ja I lambi anoodvoolu tugevus. 4) Pingejagaja ärajäämisel tulevad plokkidega shuntida ka madalsageduslampide anoodjuhed. 5) Pingejagamislampi senini siin müügil pole ilmunud, sellepärast ei tea meie Teile selle kohta lähemaid andmeid anda. 6) Võrkanoodi kasutamisel tuleb kütte enne sisse lülida ning hiljem välja lülida kui anoodpinge.

**?—? Vägeval.** 1) Paremat skeemi pole. „Raadio“ avaldab eranditult neid skeeme, mis tema kaastöölise poolt valmistatud ning äraproovitud; vaid siis, kui katsetulemused rahuldavad, avaldatakse ehituskirjeldus. 2) Isetehtud transformaatoreid kvaliteet on täielikult nende valmistajast. Ka ärist ostetud transformaatoreid on in-

**F. T. Rakvere.** 1) Aparaatide individuaalsed kvaliteedid pole kunagi täpselt ühesugused. Teile on nähtavasti halvemate omadustega aparatuur sattunud. Kõige kindlamaks kontrolliks oleks soovitatav katseks Teile ja Teile peal asuva naabri vastuvõtjad omavahel paariks õhtuks äravahetada. Kui Teile aparatuur üleval hästi töötama hakkab ning Teile naabri aparatuur Teile juures halvasti, siis on viga Teile antennil ning maatühendusel.

**A. P. Kavastu.** 1) Püksid D-a madalsagedusvõimendaja küljes tulevad ühendada detektorvastuvõtja telefoni püksidega T. 2) Joonis 9 kujutab endast madalsagedusvõimendajat lisaaparaadina. 3) Refleksaparaadi ehituskirjelduses on öeldud kõik mis vaja madalsagedustransformaatori kohta. 4) Üheastmelisest madalsagedusvõimendajast ei jätku kõigi peakuulajatega kuuldavate jaamadest kuulamist valjuhääldajas, kuulete vaid võimsamaid.

**T. L. Narvas.** 1) Küsitud „Raadio“ numbrid on piiratud arvul saadaval. Kui Teile talitusesse nende hinna Kr. 1,10 ära saadate, saadetakse Teile soovitud numbrid koju kätte. 2) Lühilaineil töötavate telegraafisaatjate arv ulatab tuhandesse. Telefonisaatjaid kuuleb vähemasti 7—8. 3) Ilma madalsagedusastmeta kuulete kõiki jaamu peakuulajas, madalsagedusastmeta paljuid neist valjuhääldajas.

**P. K. abonent nr. 15147. Tallinn.** 1) Lühilaine vastuvõtjaga ei ole soovitatav pikilaineil kuulata (v. eelmise numbriga kirjast). 2) Küsitud numbreid võib saada „Raadio“ toimetusest. 3) Meie teada ei ole kusagil raadio kursuseid praegu korraldamisel. 4) Detektoraparaadi külge lülitamiseks kõlbavad kõik väiksemad tüüpi valjuhääldajad. Kõige soovitatavam on, kui Teile lasete endale äris ette demonstreerida. Valige siis sobivaim. 5) Detektorvastuvõtjas pole väljumistransformatorist mingisugust tulu, vastuvõtt jääb vaid veel nõrgemaks, kui Teile selle sisse lülitate. 6) Iga häälestamata (aperioodiline) antenn

muutub siis häälestatuks, kui Teie sellele reguleeritavad häälestusseaded juurde lisate.

**S. P. Narva.** 1) Küsitud aparraadi ehitus on selle valmistaja haiguse tõttu pooleli, sellepärast ei saa meie ka Teile lõpulikult läbiproovimata skeemi saata. 2) Aparraat koosneb ühest kõrgesagedus-, audioon- ning madal-sagedusastmest transformaatorsidestusega. 3) Aparraat on sidestatud häälestamata antenniga, kõrgesagedusastme transformaatorsidestusega ning neutraliseeritud. Poolid ümberlülilajil.

**O. G. Tallinn.** Teie soovi ei saa kahjuks täita.

**J. T. Võso. Jorika.** Soovitan Teile osta mõni detektoraparaadi ehitamisõpetus, mille järele ehitamine väga kerge. Soovitamisväärilised raamatud: F. Olbrei Detektorist refleksi vastuvõtjani, hind 75 s.: A. Põdrus Detektoraparaadid, hind Kr. 1,50.

**H. E. Tartus.** 1) Hääletugevuse reguleerimisseade potentsiomeetri abil kõlbab ka küsitud vastuvõtjasse. 2) Vt. vastus T. L. Narvas. 3) Penthoodi on võimalik kasutada igas vastuvõtjas. 4) Väljumistransformaator on lühilaine vastuvõtjas vaid siis hädatarviline, kui Teie vaid audiooni järele kuulate. Põhjused on seletatud vastuvõtja ehituskirjelduses. Teie kirjas toodud skeem on läbiviidav ka ilma väljumistransformaatorita. Väljumistransformaator on vaid siis hädavajaline, kui Teie väga suurevõimelist lampi kasutate. Vahekord transformaatoril on enamasti 1:1.

**A. S. Tallinnas.** Teie kirjutate meile, et olete teinud sensatsioonilise leiduse: „Detektorvastuvõtja“ ilma poolideta ning „pöördkondensaatorita“. Teie olevat nimelt leidnud, et pool on vaid vastuvõtte nõrgendaja aga mitte kõvendaja. Soovime Teile südamest õnne leiduse puhul

ning oleme meeleldi nõus Teie aparraadi ehituskirjeldusele endi lehes ruumi lubama. Meie ei suuda aga kuidagi mahasuruda teatavat kahlust, et kas Teie leidusega viimati samasugune äpardus ei juhtu nagu läinud suvel ülespuhutud kõmulise ilmaantennita vastuvõtjaga, missugune taevast tähed ning ameerikast saatejaamad Nõmmele kättetooma pidi, Tallinnasse ümberpaigutamisel aga vaiks nagu tabalukk.

Proovige enne oma vastuvõtjat ka mujal kui omas kodus. Julgeme soovitada Teile üht tillukest katset: võtke üks traat antenni küljest ja ühendage detektorikristalliga, sealt tooge traat peakuulajasse ning peakuulajast maaihendusse. Sarnane aparraat maksab ilma antennita, maaihenduseta ja peatelefonita vaid 40 senti... (Teil 100 senti).

**Pudijünger L. O. G.** Teie tükite vaielusesse meie tehnilise toimetajaga, püüdes tõestada, et Teie see kõige kangem saatejaamade ehitaja Eestis olla ning et Teie kodumaad juba kolme salasaatejaamaga olla õnnistanud. Kõige rohkem pahandab Teid aga märkus, et saatejaam pidavat kohe esimese katsega töötama hakkama. Teie olla selle meisterdamisel palju rasket higi valanud, enne kui kratile hing sisse tuli ja nüüd ei taha keegi Teie tööd ning vaeva tunnistada. Teie pahameel tuleb meile meelde ühte teist „meistert“ ja nimelt meie maja kojamehe kohuste täitjat vanapoissi. Kui see auväärt kodanik omas korteris niiti nõela taha hakkab ajama, siis kajab umbes paari tunni kestvusel terve kvartaal mahlakaist sajatusist ning kirumisist ja selle hulljulge elu sattuks tõsisesse hädaohtu, kes meistri saatmatust väljanaerda püüaks. Meie seisukohta salasaatjate asjus Teie juba tunnete.

Väljaandja: Üleriikline Eesti Raadioühing, Tallinn, Lai tän. 39. Vastutav toimetaja: Dr. H. Mäe, Nõmmel, Nurme tän. 16. Kuulutusi võtavad vastu Tallinnas: talitus, Lai tän. 39, telefon ETK 32; Nõmmel: Dr. H. Mäe, Nurme tän. 16, telefon 259; Tartus: Ins. E. Mägi, Pepleri tän. 15-2, telefon 157.

Järjekindlalt kasvavast usaldusest meie suurema ühistegelise kindlustusettevõtte —

# Kindlustusselts „Eesti“

Asutatud 1907. a.

vastu annab kõige paremat tõendust see asjaolu, et just viimase kolme majandusliku kriisi aastate jooksul seltsi tegevus on kasvunud enam kui kahekordseks

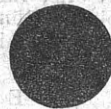

Nii oli preemiaid:

31. dets. 1927. a. Kr. 298.213,03  
31. „ 1930. „ „ 600.179,07

Seltsi valitsus: **Tartus, Suurturg 10, oma majas**