



TALLINNA TEHNIKAÜLIKOOL  
INSENERITEADUSKOND

Ehituse ja arhitektuuri instituut

## KEILA KALMISTUPARGI KUJUNDUSPROJEKT

DESIGN PROJECT OF KEILA CEMETERY PARK

BAKALAUREUSETÖÖ

Üliõpilane: Miia Kraun

Üliõpilaskood: 154020

Juhendaja: Tiina Tuulik

Tallinn 2018

## AUTORIDEKLARATSIOON

Olen koostanud lõputöö iseseisvalt.

Lõputöö alusel ei ole varem kutse- või teaduskraadi või inseneridiplomit taotletud. Kõik töö koostamisel kasutatud teiste autorite tööd, olulised seisukohad, kirjandusallikatest ja mujalt pärinevad andmed on viidatud.

“.....” ..... 2018

Autor: .....

/ allkiri /

Töö vastab bakalaureusetööle esitatud nõuetele

“.....” ..... 2018

Juhendaja: .....

/ allkiri /

Kaitsmisele lubatud

“.....” .....2018

Kaitsmiskomisjoni esimees .....

/ nimi ja allkiri /

## SISUKORD

EESSÕNA .....	5
SISSEJUHATUS .....	6
1. LÄHTEÜLESANNE .....	7
1.1 Projektala määramine .....	7
1.2 Töös käsitletavat teemad .....	7
1.3 Lähteülesande lahendamiseks vajalikud tegevused.....	8
2. METODOLOOGIA.....	9
3. ALA KIRJELDUS JA ANALÜÜS .....	10
3.1 Ala andmed ja asukoht .....	10
3.2 Ala ajalooline ülevaade .....	10
3.3 Hetkeolukord .....	14
3.4 Rohevõrgustik.....	15
3.5 Mikro-kliimaatiline analüüs .....	17
3.6 Dendroloogiline analüüs.....	17
3.7 Ümberkaudsed funktsioonid.....	18
3.8 Elanikkond.....	19
3.9 Liikumine ja liiklemine .....	20
3.10 Ruumianalüüs .....	21
3.10.1 Rajad, teed ja sõlmpunktid .....	21
3.10.2 Orientiirid, piirkonnad ja piirid .....	22
4. TEOREETILINE OSA.....	25
4.1 Kalmistu olemus.....	25
4.2 Kalmistute muutumine ajas .....	28
4.3 Kalmistute ümberkujundamine .....	31
5. KONTSEPTSIOON .....	35
6. LAHENDUSE KIRJELDUS.....	36
6.1 Tsoneerimine .....	36
6.2 Teed ja väljakud .....	37
6.3 Väikevormid ja valgustus .....	37
6.4 Haljastus .....	38
KOKKUVÕTE .....	39

SUMMARY .....	41
KASUTATUD MATERJALIDE LOETELU .....	43
LISAD .....	44
Lisa 1 Fotod.....	44
Lisa 2 Väikevormid .....	48
Lisa 3 Taimmaterjali loetelu.....	50
Lisa 4 Muinsuskaitse eritingimused .....	52
GRAAFILINE OSA .....	53

## EESSÕNA

Käesolev bakalaureusetöö „Keila kalmistupargi kujundusprojekt“ on valminud TTÜ maastikuarhitektuuri õppekava bakalaureuse kraadi omistamiseks. Teema valik on langetatud kalmistuparkide kasuks, sest inimkonna demograafilised muutused mõjutavad üha enam linnaruumi ja inimeste käitumist ning kalmistu- ja surmakultuuri uurimine annab võimaluse neid muutusi vaadelda omamoodi nurga alt. Projektala olen valinud oma kodulinnas, väikeses Keilas, sest soovin näha rohkem kaasaegset linnaruumi ja kvaliteetset linnaplaneerimist ka väljaspool suuri Eesti linnasid.

Töö valmimisele on palju kaasa aidanud Keila linna linnaaednik-keskkonnanõunik Inge Angerjas, kes edastas väga palju vajalikku infot ja materjale ning oli abiks erialase nõuga. Samuti tänan Lootusprojekt OÜ-d abivalmiduse ja vastutulelikkuse eest.

Töö lõpliku õnnestumise eest tänan juhendajat Tiina Tuulikut, kes oli mõistev, igati toetav ja alati motiveeriv.

## SISSEJUHATUS

Kaasaegse ühiskonna kasvav probleem on rahvastiku vananemine ja sellega seoses surmade arvu tõus. See tendents toob surmakultuuri ja sellega seosneva meile igapäevastes toimetustes lähemale. Nõnda nagu eelmisel sajandil peale sõdu tuli surm inimkonna teadvusesse õõvastaval moel väga lähedale, nii ka tänapäeval, kui aina enam tuleb arutlusele ühiskonna vananemine ja sellega seotud probleemid. Linnaruumiliselt tähendab see kalmistute laiendamist ja tõenäoliselt uue matmiskultuuri tekkimist.

Juba suletud kalmistute ümberkujundamine kvaliteetseks ja atraktiivseks linnaruumiks võib mõjude tervendavalt leinavale inimesele. Samuti aitab see meie kultuuri tuua surnutele lähemale, mälestada ning mõtiskleda. On ju kalmistupargid isemoodi tunnetusega kohad, kus kõrged puud ja tihtipeale suured murualad ning pime puudealune tekitab mõnusalt müstilise tunde ning annab hetkeks võimaluse nautida vaikust. Vaikust, mida tänapäeva linnaruumis kohtab nii harva ning mida üha enam inimestel on vaja, et igapäeva rutiinist hetkekski väljuda.

Valisin lõputöö teemaks Keila kalmistupargi kujundusprojekti tegemise, sest näen sellel linnasüdames paikneval loodusliku rütmiga alal suurt potentsiaali olla elav linnasüda, kuhu inimesed tahaksid aega veetma minna. Olles kogu oma elu elanud Keila linnas tean, milline on pargi kasutus olnud siiani ning soovin seda kõvasti parendada, muuta ala atraktiivsemaks, funktsionaalsemaks ning avatuks ja turvaliseks alaks kõigile linnakodanikele. Samas soovin oma kontseptsiooniga tuua inimesteni selle koha ajalugu, et mäletataks ja austataks kõike, mis nendel aladel kunagi toimunud. Paljud uusasukad või nooremad linlased ei pruugi selle paiga iseloomust mitte midagi teada, mistõttu on minu eesmärgiks siduda see linnasüdames paiknev „surnute saar“ elava linnaruumiga.

Käesolevas töös analüüsin Keila linnaruumi, Keskpargi rolli selle linna keskel ning mõnel määral ka linnakodanike käitumist ja liikumisi linnaruumis. Teoreetilises osas uurin Eesti kalmistukultuuri ja selle muutumist läbi aegade ning kuidas see mõjutab ja on mõjutanud meie kalmistuid ja kalmistuparkide arengut.

# 1. LÄHTEÜLESANNE

## 1.1 Projektala määramine

Valitud projektala on Keila Kalmistu ehk tänapäevaseks Keila Keskpark. Töös käsitletav ala on Haapsalu mnt 2 kinnistu (katastritunnus 29601:008:0026), mida tuntakse Keskpargi nimetuse all. Ala suurus on 3,6 ha ja on piiritletud põhja suunast Paldiski maanteega ning lõunast Haapsalu maanteega. Alast ida poole jääb Keila keskväljak ning lääne suunas jääb aedlinna piirkond Jaama tänavaga. Alal asub Keila Uusapostlikkirik (pargi loodepoolses nurgas) ning pargi edelaosas väike alajaam.



Skeem 1. Projektala asukoht kaardil

Allikas: Autori koostatud

## 1.2 Töös käsitletavad teemad

Töö eesmärk (eesmärgid) ja tööle seatud ülesanded:

- *Ala atraktiivsus:* üheks peamiseks töö eesmärgiks on planeerida atraktiivne ala, kuhu linnaelanikud teaks ja tahaks tulla ning kus oleks hea olla. Kalmistupargid on head kohad vaikusel mõtisklemiseks ning see on kandev idee ala planeerimisel.
- *Ala turvalisus:* korrastades linnakeskse avaliku ala, tehes selle ligitõmbavaks ja nauditavaks suurele sihtgrupile, saab ala ka turvaliseks. Seal hakkab toimima iseeneslik linnakodanike järelevalve, mis tavaliselt rakendub parki aktiivselt kasutades. Tuues alal rohkem inimesi ja

korrastatud miljöö, lahkuvad sealt sotsiaalsed grupid, kes ei soovi rohkete silmapaaride all viibida.

- *Projektala ühenduvus teiste rohealadega:* niivõrd rohelise linna üheks võtmesõnaks peab olema ühenduvus. Rohealade omavaheline sümbioos, mis lubaks inimestel katkematult kulgeda ühest rohelisest linnaservast teise on väga suur väärtus ühes linnakeskkonnas ning kahtlemata ka suureks eesmärgiks käesolevale projektile.
- *Ala funktsioonide sobivus keskkonda ja ajaloolisesse parki:* keerulise minevikuga parki on raske väärikalt ümber kujundada. Tuleb säilitada kalmistule omased ruumielemendid ning mitte hävitada selle paiga ajalugu, luues parki uut kihistust. Põhjalikult tuleks analüüsida nii ajalugu kui pargi funktsioone, et leida ideaalne tasakaal mineviku ja tänapäeva vahel.

### **1.3 Lähteülesande lahendamiseks vajalikud tegevused**

- Ala ajalooline analüüs: ülevaade projekteeritava ala ning seda ümbritseva piirkonna kujunemisest
- Ruumiline analüüs: erinevate linnaruumi elementide analüüsimine (Lynch'i meetod), linnaelanike liikumise ja liiklemise kaardistamine ning transpordi ja ala juurdepääsude analüüs
- Funktsionaalne analüüs: Keila Keskpargi ja selle lähialade võimalike tegevuste analüüs, projektpiirkonna lähialade analüüs
- Loodus-maastikuline analüüs: haljastuse analüüs, projektala paiknemine Keila rohevõrgustikus ning suhestumine teiste rohealadega, ala kliimaatiline analüüs (tuule ja päikese tingimused)



## 2. METODOLOOGIA

Metodoloogia osas antakse ülevaade projektlahenduse koostamise põhimõtetest. Antud töös on valitud meetodid, millega on võimalik analüüsida uuritava ala olukorda, selle ala ajaloost tulenevat spetsiifilist lähenemist ning projektala ümbritseva kogukonna vajadusi. Neid kõiki aspekte on arvestatud kujundusprojekti loomisel.

Tõlgendamaks ala ajaloolist tausta, töötasin läbi ajaloolise materjali ning tutvusin kohaliku muuseumi eksponaatidega. Parima ülevaate saamiseks tutvusin esimese alale teostatud projektiga ning analüüsisin selle seisukohti.

Käisin korduvalt projektalal vaatlemas nii linnaelanike pargi kasutamist kui ka loodud kontseptsiooni läbi mõtlemas. Arvestades ala ajalugu kalmistuna, töötasin läbi olemasoleva teemakohase kirjanduse Eesti kalmistukultuurist ning analüüsisin juba ümberkujundatud sarnase ajalooa kalmistuparke Eestis. Vastavalt teoreetilises osas tõstatud mõtetele, sai ka kujundusprojekt loodud.

Kaardianalüüsi aluseks on olnud kaardid ja ortofotod Maa-ameti kaardirakenduse serverist ning statistilised andmed piirkonna elanike kohta Statistikaameti portaalist. Kõige eelneva põhjal analüüsisin kujundusprojekti sobivust projektalal.

## 3. ALA KIRJELDUS JA ANALÜÜS

### 3.1 Ala andmed ja asukoht

Keila Keskpark asub Keila linnas ning piirneb põhjast Paldiski maantee, lõunast Haapsalu maantee ning läänest Jaama tänavaga. Ala on 3,6 ha suurune ning see on üks kolmest Keila suurimast pargist. Keskpark on rajatud endisele Keila kalmistule. Park kui endine kalmistu on kultuurimälestisena kaitse all. Ka on muinsuskaitse all pargi lääneosas asuv Teises maailmasõjas hukkunute ühishaud. (vt Lisa 1)

Haapsalu maantee ääres piirneb endine kalmistu kiviaiaga, mida kümmekond aastat tagasi on uuendatud. Paekividest aed on vähesel määral säilinud ka surnuaia lääneküljel (Haapsalu maanteest – Jaama tn 16-ni). Viimati mainitud kiviaia ja sellega rööbiti kulgeva tee vahel haudu polnud. Keskpargi teedevõrk on vanemate elanike teatel jäänud enamasti samaks, küll on aga teid laiendatud. Ala ilmestavad suured kuused, männid, lehised, elupuud, pärnad, kased jm. Jaama tn 15 kinnistu Vaikse tänav poolne kiviaed on lõhutud, aed on vähesel määral nähtav kinnistu põhjaküljes; krunti läbivad jalgteed; sedagi pargiosa, kuhu on samuti maetud, ilmestavad võimsad lehised, suured pärnad ja kuused.

### 3.2 Ala ajalooline ülevaade

Analüüsitava ala on 19.-20. sajandi esimese poole kihelkonnakalmistute näide, kus on säilinud ajaloolised matused, kalmistu kõrghaljastust, hauapiirdeid ja 1677. aastast pärinev ratasrist. Kalmistu on 20. sajandi keskel ümber korraldatud park-kalmistuks

Keskpargis asuv endine Keila kalmistu tunnistati ajaloomälestiseks (reg nr 27604) ning võeti muinsuskaitse alla 29.06.2006 kultuuriministri käskkirjaga (RTL 07.07.2006,53,980). Kaitse alla võtmisele eelnenud uurimistöole aitasid lahkesti kaasa Keila vanemad elanikud ja mitmete ettevõtete ametnikud. Ajaloolise materjali koostamisel on kasutatud rohkesti suulist pärimust, mistõttu võivad mõned andmed olla ebatäpsed.

Sada aastat pärast hukatuslikku Põhjasõda ja suurt katku oli kihelkonna rahvastikuarv mitmekordistunud nii uute sündinute kui mujalt tulnute arvelt. (Angerjas jt, 2013, 82) Kuna Keila Mihkli kirikuaia kalmistu jäi 19. sajandi algul kitsaks, asutati 1823. aastal Haapsalu ja Paldiski maantee vahel paiknenud mõisa põllumaale uus surnuaed. Seda laiendati 1849. ja 1872. aastal. Keskpargi kalmistut nimetati Vanaks surnuaiaks. Kogupindala oli 4,134 ha, millest 5025 m<sup>2</sup> ulatus üle praeguse Jaama tänava. Kohas, kus praegu on Teises maailmasõjas hukkunute mälestuskivi, asus omal ajal kirikumehe sammaldunud rukkiõlgedest katusega rehielamu. Kirikumehe paekivist kartulikeldrit meenutab tänini kivikungas mälestuskivist põhja pool. Mälestuskivi ja Keskväljaku vahele jääv ala oli kirikumehe põllu- ja aiamaa. Praegu on seal kastaniallee. Keskväljaku ääres (Haapsalu mnt 2, põiki Paldiski mnt ja Haapsalu mnt vahel) asus veel kaupmees Nahk'i kanga- ja õmblustarvete kauplus ning väike saun. (Eelmäe, 2006)

Uusi hauaplatse anti ainult siia, vaid üksikutele talupoegade põlisperekondadele ja õilsast soost lahkunutele jäid pereplatsid kiriku juurde. [---] Kalmistut piiras maakividest ja paest laotud madal aed, mis on vähesel määral säilinud surnuaia lääneküljel Haapsalu maanteest kuni Jaama tänava hoonestuse lõpuni. Paldiski maantee äärne kivimüür lammutati seoses tee laiendamisega. (Angerjas jt, 2013, 82) Teed olid kitsad, kuna hauad asetsesid tihedalt. Haapsalu maantee äärne tee kulges vanasti kitsa ribana kiviaia kõrval. Praegune pargitee asub haudadel. Endine teedevõrk on säilinud vaid vähesel määral. [---]. Keila kirikumõisale kuulunud surnuaed riigistati 1919. a ning tagastati EELK Keila kogudusele 1934. Kalmistu heakord oli käest ära juba 1930. aastate lõpus. 1938. aastal korrastati kalmistu kirikutegelaste algatusel.

Keila mõisa väljal 23. veebruaril 1918 sakslaste ja punakaartlaste vahel peetud Keila lahingus langes 33 punaväelast, neist 13 maeti Keila koguduse surnuteraamatu andmetel Paldiski mnt ääres kalmistu müüri taha ühishauda. Kohta tähistab 23. veebruaril 1988. aastal püstitatud uus mälestuskivi. Alice Tisler (1893–1918) maeti omaste poolt ilma vaimuliku tseremooniata teistest punaväelastest eraldi. 1944. aasta 23. septembri Keila lahingu järel puhkenud tulekahjus hävis Paldiski mnt 2 asunud endine köstrimaja koos surnuaia paberite ja teiste dokumentidega (taastatud hoones on praegu Mihkli kiriku kantselei). Samal päeval põles tuleoõllus maha Naha kangakauplus. Tallinna Riigikaitse Osakonna arhiivi andmetel maeti Keila vennashauda 182 langenut. Neist vaid 58 kohta leiduvad arhiivis täpsemad andmed. Nii eelmainitud arhiivi kui Keila II Keskkooli õpetajate ja õpilaste kogutud andmetel puhkavad vennashauas mitte niivõrd sõja ajal, vaid peamiselt just pärast sõda erinevates kohtades ja eri asjaoludel hukkunud punaarmeeelased. Siiski polnud neist enamus ühishauda maetud. Nii märgiti üksnes dokumentidesse. Kalmistu ääres elanud Alma Kulp'i teatel maeti Jaama tänava rajamisega seoses ümber vaid paar-kolm punasõdurit, kes sängitati piduliku

tseremoonia saatel 1918. aasta Keila lahingu monumendi taha. Seda kohta oli rahvas varem kasutanud lehtede ja prahi mahapanekuks. Punaväelaste hauad asuvad praegu 5. septembril 2005 avatud Teises maailmasõjas hukkunute mälestuskivi taga, paarikümne meetri kaugusel nähtavas lohus. Punaväelaste hauaplaadid on hoiul Harjumaa Muuseumis.

1940. aastal kalmistu taasriigistati. Kolm aastat hiljem, Saksa ajal, tagastati jälle EELK-le. Uus taasriigistamine toimus ilmselt ajavahemikus 1949-1950. Kalmistu sai täis juba enne Teist maailmasõda. (Eelmäe, 2006) Keila lähistele rajati aastase vahega kaks uut surnuaeda: 1927. aastal Karjakülla ning 1928 Valingule Korvi talu kivisele põllule. Üksikud matused toimusid rahvasuus kutsutud vanas surnuaias või ka alevivahe surnuaias veel 1946 ja mõni aasta hiljem. (Angerjas jt, 2013, 83) 1950. aastatel sinna rohkem ei maetud. Hooldamata kalmistu kasvas ajapikku võssa. (Eelmäe, 2006) Kirikutegelaste ning koguduse liikmete osavõtul võeti 1938. aastal ette kalmistu korrastamine. Õgvendati peateid, võeti maha üleliigsed pöösad, mis juba haudade peale kasvasid ning koristati kalmistult risu ja praht. Peamiseks eestvedajaks oli Keila koguduse uus noor muusikalise eriharidusega köster-organist Nikolai Metsapa. Sõda ja uus võim tõid kaasa suured muutused. Kuna hobused võeti kolhoosi, polnud kaugemate nurkade inimestel võimalik enam Keilasse sõita oma lähedaste kalme korrastama. Riigile kuuluv kalmistu võsastus ja metsistus. (Angerjas jt, 2013, 83) Kohalike meelehärmiks peeti seal 1950. aastate lõpus, 1960. aastate alguses soojemal ajal rohkesti joomapidusid, nii et „kalmistu valjusti sumises“.

Keila Linna Tööraha Saadikute Nõukogu heakorrakomisjoni koostatud Keila linna 1964. aasta heakorratööde plaan nägi ette: „Vana kalmistu korrastamiseks tellitakse heakorrastuse plaan. Vastavalt võimalustele teostatakse järkjärgulisi heakorrastustöid. Käesoleval aastal kuulub kiviaed ära vedamisele Teeninduskombinaat „Harju“ kommunaaltsehi poolt Jaama tn teepõhja täiteks. Võsa raiumist alustatakse kuidas seda kalmud võimaldavad“. Vanal kalmistul oli kohakaasluse alusel tööle võetud vaht kuutasuga 40. Millal kalmistu likvideerimise otsus langetati, pole selge kuna Harju maa-arhiivis asuvad Vana kalmistu andmed on napid. Täitevkomitee 25.01.1965 istungil oli arutlusel päevakorrapunkt „Keila linna Haapsalu ja Paldiski mnt vahel asuva kalmistu likvideerimisest“, — „Otsustati Keila linnas vana kalmistu likvideerimise küsimust arutada asutustes ja ettepanekud esitada Täitevkomiteele hiljemalt 15.02.1965“. Toimik ettepanekuid ei kajasta, kuna kirjavahetus pole säilinud. Surnuaia pargiks muutmise plaanist teavitati ka elanikke. Sellega seoses toimusid 1965. aastal mitmed ümbermatmised. Sama aasta oktoobris valmis „Keila linna pargi planeerimise ja haljastamise projekt“. Järgmise aasta jaanuaris Keila Linna TSN Täitevkomitees arutatud „Keila linna täpsustatud heakorrastuse plaan“ surnuaia pargiks muutmist ei kajasta. Teatatakse vaid: „Linna parkide korrastamiseks tehakse ühiskondlikus korras 3705 töötundi“. 1966.

aasta juunis võeti surnuaial põõsad maha. Keila tankipolgu sõdurid korjasid metalli kokku ja lõhkusid kivid ristide küljest lahti. Metallist hauapiirded ja ristid veeti utili ning plats tasandati buldooseriga. Nägusad ristikivid kasutati (praeguse alajaama ligidal) pargi kaunistuseks. Kalmistust sai 1918. aastal Keila lahingus langenud Alice Tisleri nimeline park. 1918. aasta lahingu monument püstitati kirikumehe rehielamu kohale juba varem, 1959. aastal, esiküljega vastu Keskväljakut (vt Lisa 1.1). (Eelmäe, 2006) Pomposne mälestussammas oli valmistatud Saaremaa dolomiidist, mille autoriteks kunstnik ja maastikuarhitekt Arnold Alas, kes oli ka Tallinnas Tõnismäel asunud Pronkssõduri monumendi arhitektuurse osa autor ning enne sõda olnud ka Toila-Oru pargi kujundamisel osaline. (Angerjas jt, 2013, 85) Siiski jäi üks rist surnuaeda meenutama - pargi keskel, praegu Teises maailmasõjas langenute mälestuskivist umbes 50 meetrit lääne pool, jäi alles Rootsiaegne paekivist ratasrist kirjaga: „KODDA ASSEME ANDRES VON HIER ANNO 1677“, mis on toodud kiriku juurest sinna kalmistu avamisel 1823. aastal. Keila Linna TSN dokumendid kajastavad surnuaia likvideerimist napilt. Nõukogu VIII istungil 29.06.1966 aastal, kui arutati linna kehva heakorda, märkis rahvasaadik Roovete: „Käimas on kapitaalheakorrastustöö — surnuaia likvideerimine ja puhkepargi rajamine. Asutuste, ettevõtete juhid võtsid vastu kohustuse, kuidas kujundada puhkepark, nüüd peaksid ka abi osutama“. 1968 paigutati pargi keskele A. Tisleri büst.

Enamus rajatise paikneb kalmistu lääneosas. 1960. aastate alguses pikendati Vaikne tänav Paldiski maantee ja see osa nimetati Jaama tänavaks. Tee laiendamisel maeti ümber eelmainitud punaväelased. Ülejäänud teeäärased hauad jäid tänava ning kõnniteede alla. Haudadel paikneb ka Uusapostliku kiriku ees olev parkla. Ilmselt on umbes 19-25 m ulatuses haudadel ka kirikule kuuluva krundi raudtaraga ümbritsetud lõunakülg. Eesti Energia kõrgepinge alajaam asub kalmistu edelanurgas vahetult läänepoolse kiviaia jäänuste ääres. Alajaama rajamine ja kaablite paigaldamine kalmusid ei kahjustanud. Samal kümnendil püstitati surnuaia edelaossa kogukas veetorn (vt Lisa 1.1). Selle rajamisel ning vee- ja kanalisatsioonitorude paigaldamisel lõhuti hulganisti haudu, kuna torud asetati umbes 180 cm sügavusele. Helmut Kõmper meenutab: “Veetorni rajamisel kaevati välja suur hulk inimluid. Poisikesed mängisid koljudega jalgpalli, kolpadel olid veel hambad suus ja puha. Hiljem maeti kondid mulda tagasi.” Tänapäevaks on veetorn lammutatud, sinna kulgevad veetrassid läbi lõigatud ja ümber suunatud. Endisele kalmistule on paigaldatud veel soojatrassid, laternapostid ja sidekaablid. Piki kaabli liini, iga 40 m järel, on kaablikaevud, mille rajamisel on kohalike elanike sõnul ka konte päevavalgele tulnud.

Maetute arvust saab ülevaate kirikuraamatutest, juhul kui seal leidub vastav märge. Uuel ärkamisajal, 11. juunil 1988, avati mälestuskivi Keila muusikaseltsi algataja Jakob Maabergi haul. Taasiseseisvumise järel loovutas EELK Konsistoorium Haapsalu maantee ja Paldiski maantee

vahelise surnuaia osa riigile. Teisel pool Jaama tänavat asunud 5025 m<sup>2</sup> pargiosa võttis aga oma valdusse tagasi. A. Tisleri park nimetati ümber Keskpargiks, büst leidis koha Harjumaa Muuseumis, Keila lahingu monument aga lammutati ning kasutati osaliselt Keila Tankimäe kõrgendamiseks. Paar kiviplokki jäid siiski Harjumaa Muuseumi. Muuseumisse jõudsid ka mõned Vana surnuaia paekivist hauatähised.

14.07.1991 paigutas Keila Muinsuskaitse Selts surnuaia jaamapoolsele künkale kivist rõngaristi kõigi sinna maetute mälestuseks. Uusapostlik kirik avati 29.05.1994 surnuaia põhjamüüri taha jäänud vana mõisaküüni kohal. Nõukogude ajal hoiti küünis väetist ja soola, seepärast murenesid paekivist müürid ajapikku ja ehitis lammutati. Kümmeaastat tagasi uuendati Haapsalu mnt äärset paekiviaeda. (Eelmäe, 2006)

### 3.3 Hetkeolukord

Hetkel tähistab Keskpark küll Keila keskkoha, kuid tegemist ei ole kaugeltki paigaga, kuhu linnakodanikud vabadel hetkedel aega veetma kogunevad. Kahjuks pakub park täna varju eeskätt kaaskodanike silme alt eemale hoida soovivatele inimestele. Funktsioonide puudus ja olematu kujundus ei tõmba linnakodanikke parki külastama. Küll kasutatakse parki transiitalana ning olenevalt aastaajast külastatakse parki ka looduse nautimiseks kesklinnas, näiteks sügiseti lehtedes sahistamiseks või kevaditi, kui on õitsema hakanud paljud parki rajatud tulbipeenrad ja pargis hõljub tugev sirelilõhn.

Endisest kalmistust annavad märku parki toodud ratasrist, mõned mälestusmärgid, kalmistu haljastus – elupuud ja muu kalmistule tavane taimestus. Säilinud on mõned kalmistut ümbritsenud kivimüüri jupid. Praegu saab hauakohti kindlaks teha vaid vanemate inimeste abiga, kes omaste ja sõprade haudu teavad.

Pargis asub sümbolne keskplats, mis oma funktsiooni täidab vaid kord aastas, kui linna sünnipäeval püstitatakse sinna lasteala. Muul ajal on keskne plats vahel istumispeatuseks parki läbivatele vanematele linnakodanikele, kuid sedagi vaid juhuslikult. Veel on pargis vaatamänguline kastaniallee, mille varjus on võimalik istet võtta ja olenevalt aastaajast vaadet nautida. Pargi suured puud ja võimas kastaniallee meelitavad sügiseti parki fotograafe ning lapsi ja peresid lehtede sisse hullama või kastanimune otsima.

Parki on hiljuti püstitatud ka loodusõpperada, mis tutvustab seal kasvavaid puid ning elutsevaid väikeloomi. Kuna pargi läheduses on mitu lasteasutust, siis on õpperada aeg-ajalt ka kasutuses. Pargikultuur on Eesti ühiskonnas muutumas üha populaarsemaks, mistõttu ilmade soojenedes näeb ka Keila Keskpargis inimesi, kes puudevilus piknikutekile kohta otsivad.

### 3.4 Rohevõrgustik

Keila linn on suures osas rajatud endistele mõisapõldudele. Peale selle jäävad linna praeguse territooriumi lääneosasse mitmed endised talukohad, just seal näeb ühte olulisemat osa Keila looduslikust mitmekesisusest - inimtekkelisi pärandmaastikke. Keila linna läbib peaaegu katkematu rohealade võrgustik, alates Keila jõepargist linna kagu osas kuni endiste talumaade ja sõjaväebarakkideni loode ja lääne suunas. Suurimad linnapargid on jõepark, männiku haljasala ning Keskpark. Keskpark ehk kunagine kalmistu on läbi aegade olnud roheliseks saareks keset Keilat (vt Lisa 1.1). Keila linna piirid on ajas nihkunud ning nüüd jääb linnapiiridesse ka läänepoolne territoorium arumetsade, puis- ja looniitude ja madalsoodega kaetud loodusmaastik. Linnapiiridesse jäävad ulatuslikud metsaalad, mida on kokku ca 340 ha. Linnametsad paiknevad Keila linnast edela, lääne ning loode suunas väikeste laikudena. Edela suunas esineb ka salumetsa ning tammikuid. (Angerjas jt, 2013, 6, 36)

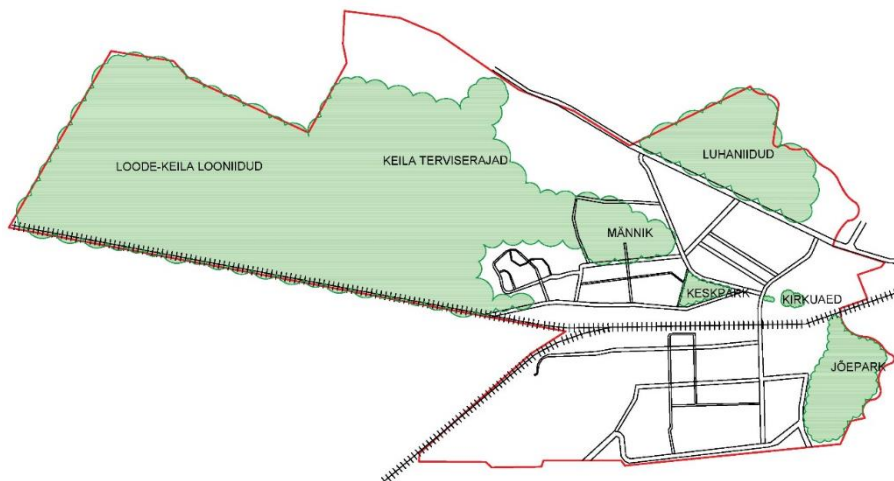

Skeem 2. Keila rohealade skeem  
Allikas: Autori koostatud

Kui linnulennult vaadates on Keila väga roheline linn, just tänu suurele aedlinnale ja looduslike haljastutele, siis kasutaja perspektiivist on rohealad linna sees, eriti kesklinnas, suhteliselt tükeldatud. Kahte väga lähestikku asuvat roheala, männikut ja Keskparki, on väga raske ühtlaselt rohelises keskkonnas läbida. Siinkohal toon kirjeldatud olukorra illustreerimiseks välja paar selgitavat skeemi. Tuginedes rohevõrgustiku analüüsile ja olles ise kogenud seda probleemi, teen ettepaneku planeerida korralik läbitav ühendustee männiku haljasala ja Keskparki vahel, mis hõlbustaks linnakodanikel liikude ühtses rohealade võrgustikus ning tajude rohealaid ühtse ruumina. Sellega seoses rajada Jaama tn 15 kinnistult, läbi Paldiski mnt 5B ja Pargi tn 1 kinnistute jalakäijate tee ning ka ülekäigu rada Pargi tn 1 kinnistult Pargi tn 2 kinnistule.

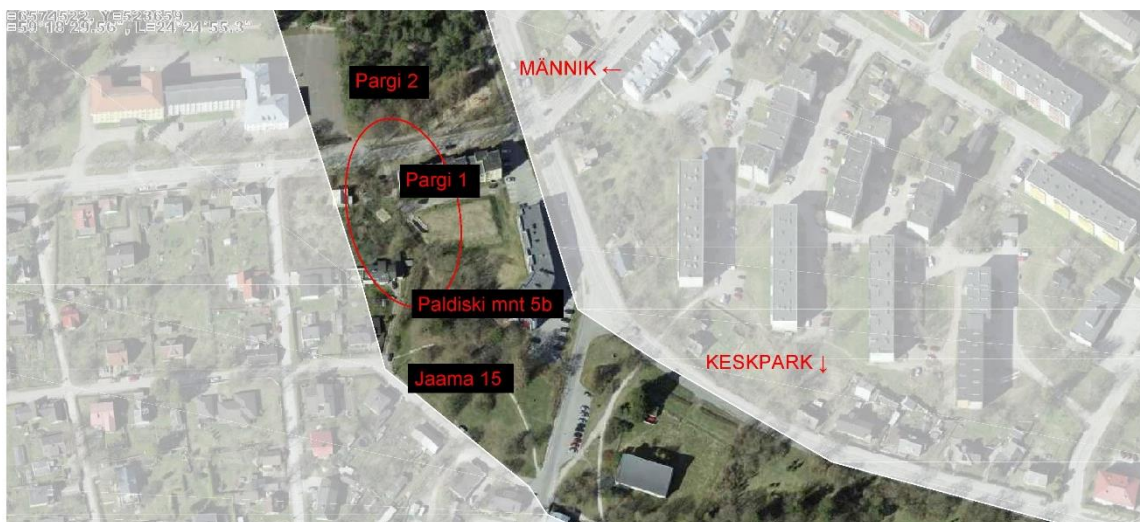

Skeem 3. Probleemne kontaktala  
Allikas: Autori koostatud



Skeem 4. Vaated probleemsele kontaktalale suunaga Keskparki ning suunaga männiku haljasalale  
Allikas: Autori koostatud



### 3.5 Mikro-kliimaatiline analüüs

Haljastuse seisukohalt on oluline nii üldiste kui mikroklimaatiliste tingimustega arvestamine. Linna haljastus omakorda mõjutab piirkonna mikroklimaatilisi tingimusi – ühtlustab õhutemperatuuri taset, suurendab õhu niiskusesisaldust, mõjutab õhu liikumist. Efektiivsel haljastusel on võime siduda tolmuosakesi ja suurendada õhuniiskust, mis aitab kaasa linnaõhu muutmisele inimestele vastuvõetavamaks. (Teemaplaneeringu “Tallinna rohealad” KSH, 2007, 5) Kuna Keskpark on väga roheline haljasala kõrghaljastuse, põõsarinde ning lillepeenardega, aitab ka see roheline saar maanteede vahel muuta kesklinna mikrokliimat paremaks. Samuti on kogu Keila üldiselt roheline ilmega linn ning suur aedlinna osa hoiab linna mikrokliimat tasakaalus.

Linna mikrokliimas esineb sageli äärmuslikke olukordi. Suvel päikesepaisteliste ilmadega on kõvakattega platsidel õhk väga kuum ja kuiv. (Teemaplaneeringu “Tallinna rohealad” KSH, 2007, 75) Niimoodi juhtub suvekuudel ka pargi kõrval oleval keskväljakul, kus soojade ilmadega muutub väljas olemine suhteliselt võimatuks, mistõttu paljud otsivad varju pargist. Talvel külmuvad roogitud ja tallatud lumega alad sügavalt läbi. Taimede ja mullaelustiku elutingimused muudab eriti raskeks kinnitallatud lumi, mis kaotab oma kohevuse ja seetõttu pole enam külmakaitseks. Kinnitallatud lumi muutub kevadiste sulade tagajärjel jääks ning selle all tekib hapnikupuudus. (Teemaplaneeringu “Tallinna rohealad” KSH, 2007, 75) Pargi idapoolsel küljel, kastanialleede kõrval on iga-aastaselt kevadiste sulade järel probleeme üleujutustega.

Valdavalt puhuvad Keilas tuuled edelast ning lõunast. Tänu kõrghaljastusele ja majadevahelisele asupaigale ei ole täheldatud pargis probleemi tuulega. Tuulekaitsevööndite ja rohevõrgustiku loomisega on võimalik linna mikrokliimat parandada (Teemaplaneeringu “Tallinna rohealad” KSH, 2007, 77).

### 3.6 Dendroloogiline analüüs

Kakssada aastat tagasi haljendas pargi asemel Keila mõisa põld. Nüüdseks on vabakujuliselt kujundatud pargi südameks suured puud. Pargi keskel püüab pilku laiavõraline künnapuu ja samas lähedal viltu vajunud lehis. Pargis on palju sireleid ning lisaks traditsioonilistele pargi- ja kalmistutaimedele sirelile, lumimarjale ja enelale ka viirpuud, tatari kuslapuud, kikkapuud, thunbergi kukerpuud ning pargiroosid. Puudest kasvavad tüüpilised pargipuud nagu lehised, tammed, saared, vahtrad, pärnad ja kastanid. Lisaks veel kodumaiseid kuuski, mände, kaski, toomingaid ja pihlakaid. Kalmuaia meeoleu lisavad mõned elupuud. Viimastel aastatel on parki

istutatud noori okaspuid nagu musti ja serbia kuuski, ebatsuugasid, korea nulge ja lehiseid. Pargi haruldasim on hõlmikpuu, mis kingiti Keilale 2013. aastal sõpruslinna Barsbütteli poolt linna sünnipäevaks. Keskpargi üheks uhkuseks on pargi ida osas asuv 25-puuline kastaniallee, mis viib pargi keskplatsile. Pargi muudavad terviklikuks Haapsalu ja Paldiski maantee äärsed pärnaalleed, mis justkui raamivad parki. (Angerjas jt, 2013, 77, 81)

Alale ei ole tehtud dendroloogilist hinnangut ning raidet ei toimu. Ala hinnanguline seisukord in antud vaatluse tulemusel autori poolt. Pargi puistu on hinnanguliselt heas seisukorras, seal tehakse regulaarselt hooldustöid. Puistut uuendatakse ja tehakse hooldusraideid. Suured puud pakuvad pargis varju ja loovad kalmistule omase pimededa haljasala, mis omakorda säilitab jällegi kalmistule omase pisut müstilise õhkkonna kogu pargi ulatuses. Tihe põõsarinne annab elukohti lindudele, mistõttu on pargis kuulda linnulaulu ning käib pidev elu.

### **3.7 Ümberkaudsed funktsioonid**

Miljö ja elustiilid jagab Keilas kaheks raudteejoon. Lõuna pool "üle raudtee" asuvad aedadega eramajad, põhja poole on aga enamasti kerkinud korruselamud. Suuremad pargid (Keskpark, jõepark, männik), haljasalad ja linna lääneossa jäävad kenad männimetsad teevad Keilast roheline inimsõbraliku linna. Keila Tervisekeskus koos jalgpalliväljakute ja nende ümber mitmekümnel hektaril kulgevate rulluisu- ja metsaradadega loovad suurepäraseid võimalused tervisesportlastele. (Keila andmed, Statistikaamet, 2017)

Projektala ümbritseb keskväljak, kuhu on koondunud palju teenusepakkujaid. Seal on pank, pood, kool, politseijaoskond, kultuurikeskus ja palju väikeseid ettevõtteid. Ka ala teisel pool, lääne suunas, asuv Jaama tänav on asukohaks väikeettevõtetele ning Miki lasteaiale. Lõunasse jääb rongijaama piirkond, kus on bussipeatus, poed, söögikohad ja teised teenusepakkujad. Seega on Keskpark linna kõige käidavamas kohas ning parki läbib päevas palju inimesi.

### 3.8 Elanikkond

Keila asub Tallinnast 25 kilomeetri kaugusel ja on rahvaarvult Eesti neljateistkümnes linn. Harju maakonna omavalitsusüksuste seas on Keila linn rahvaarvult kaheksandal kohal, Harju linnadest Tallinna ja Maardu järel kolmas (Keila andmed, Statistikaamet, 2017). Lähedus Tallinnale mõjutab Keila elu igapäevaselt. Väga suur on pendelränne ning enamik käib tööl siiski pealinnas.



Skeem 5. Keila rahvastikupüramiid, 01.01.2017  
Allikas: Statistikaamet

Keilas on neli lasteaeda, millest kolm (Miki, Sipsiku ja Vikerkaare) asuvad projektala vahetus läheduses. Kolmest koolist on suurim äsja uude hoonesse kolinud Keila Kool, kus õppis 2015. aasta seisuga 1309 last, mis teeb sellest koolist ühe suurima Eestis. Samas majas asub ka Keila Muusikakool ja Harju Maakonnaraamatukogu. Keila kool asub Männiku haljasala ääres ning mitte sugugi kaugel kekspargist. Samuti asub Keskpargi kõrval keskväljakul Waldorfkool Läte. Noortetegevust hoiab üleval Keila Avatud Noortekeskus. Keilas asub ka Eesti vanim SOS Lasteküla (Keila andmed, Statistikaamet, 2017). Suurim rahvastiku tihedus on Loode-Keila elamurajoonis, mis rajati ca 15 aasta eest. Samuti on joonisel näha tiheda piirkonnana Keila suurim korterelamute piirkond, mis jääb analüüsitavast alast põhja suunas.

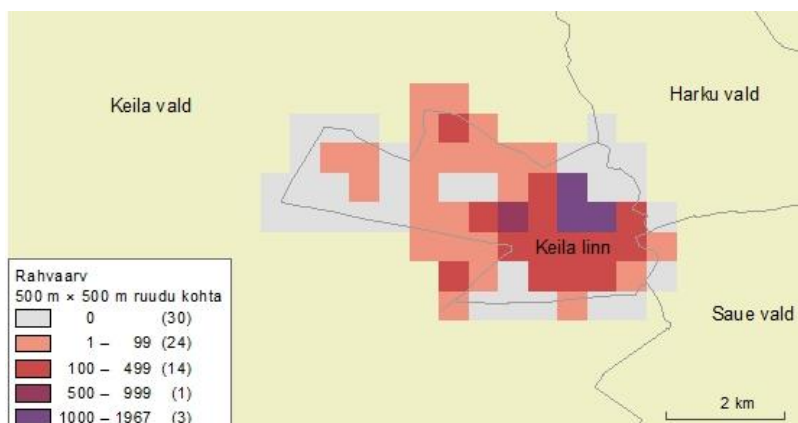

Skeem 6. Keila rahvastikutiheduse ruutkaart, 31.12.2011  
Allikas: Statistikaamet

Seoses projektala keskse asukohaga linnas, kasutatakse seda väga palju transiitalana. Keskpark jääb suure kortermajade piirkonna ja Keila peamiste transpordisõlmede (rongijaam, bussipeatus) vahele. Ühtlasi mõjutavad ala kasutamist lasteasutused, mis paiknevad Keskpargi läheduses ning tänu millele on parki praeguseks rajatud ka loodusõpperada. See näitab, et huvi pargis toimuva vastu on olemas ka lasteasutustel pargi ümbruses.

### 3.9 Liikumine ja liiklemine

Asudes mitme piirkonna sõlmpunktis on Keskpargi läbimise suunad kaardianalüüsi põhjal eeldatavad. Skeemil esitatud peamisi liikumissuundasid, kinnitavad ka vaatlused projektalal. Iseäranis hästi on need liikumised nähtavad hommikuste ja õhtuste tipp tundide ajal, kui linnakodanikud liiguvad enamasti kodu ja töö vahet. Pargi alale on neli peamist sissepääsu: Jaama tn poolt, Põllu tn poolt üle Paldiski mnt, keskväljaku poolt ning raudteejaama poolt üle Haapsalu mnt. (vt Lisa 1) Need neli on enamasti kasutatavad sissepääsud alale ning on varustatud ka ülekäiguradade ja spetsiaalse valgustusega turvalisuse huvides.

Autoliikluse seisukohalt on kindlasti suurema liiklusega Haapsalu maantee, mida kasutavad ka väga paljud läbisõidul olevad inimesed, sihtkohaks Lehola, Vasalemma, Padise piirkonnad. Paldiski maantee liiklus on väiksem, kuna Paldiskisse sõitjatel on võimalus ka linnast mööda sõita suuri maanteid kasutades.

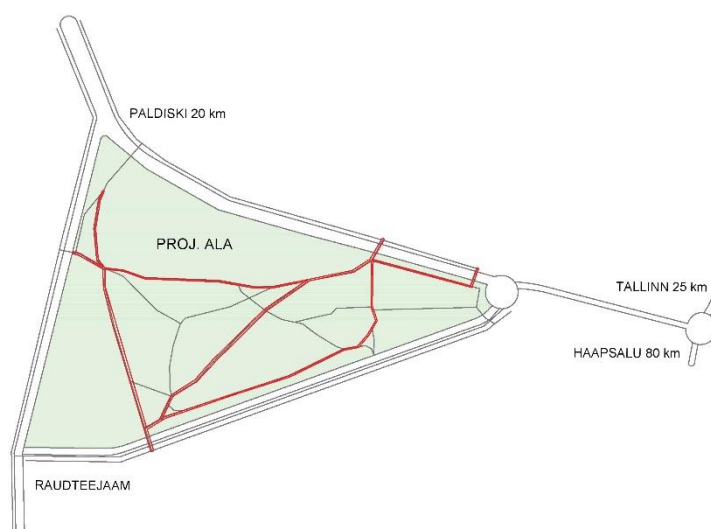

Skeem 7. Keila Keskpargi peamised liikumissuunad  
Allikas: Autori koostatud

## 3.10 Ruumianalüüs

Ruumianalüüsi koostamisel on aluseks võetud Kevin Lynch'i teooria (Image of the City, 1960), mille kohaselt vaadeldakse, millistest elementidest koosneb linnaruumis tekkiv tajupilt inimestele, kes selles keskkonnas liiguvad. Need elemendid on piirid (ääred), rajad, sõlmpunktid, orientiirid (maamärgid) ja piirkonna. (Grišakov, 2017)

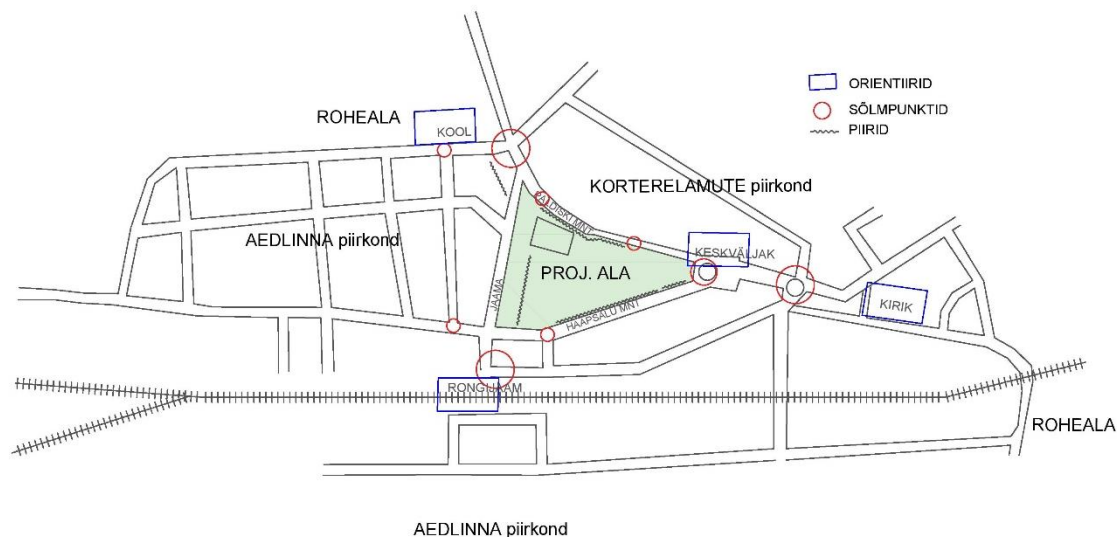

Skeem 8. Lynch'i analüüsi skeem  
Allikas: Autori koostatud

### 3.10.1 Rajad, teed ja sõlmpunktid

Uuritaval alal käituvad sõlmpunktidenä enamasti ülekäigurajad ja ristmikud, mis ümbritsevad projektala. Need on kohad, kus tuleb teha valikuid, millises suunas edasi liikuda. Maastikku läbivad tänavad, kergliiklusteed, teerajad klassifitseeruvad Lynch'i teooria kohaselt radadena. Radadena käsitletakse siin projektala siseseid jalutusteid ning ala ümbritsevate sõiduteede äärseid kõnniteid, samuti ka sõiduteid. See näitab, et sõlmpunktides saab liikuja teha valiku, kas liikuda läbi pargi või ümber pargi, sest võimalikke radasid on projektala ümbruses palju.

Sõlmpunktidenä mõjuvad ristteed ja fookuspunktid maastikus. Uuritava ala läheduses igas suunas on linnas olulised ristmikud, mis toimivad sõlmedena. Jalgsi liikleja jaoks toimivad enamasti sõlmedena siiski pigem ülekäigurajad.



Skeem 9. Sõlmpunktid: ülekaigurajad ja ristmikud  
Allikas: Autori koostatud

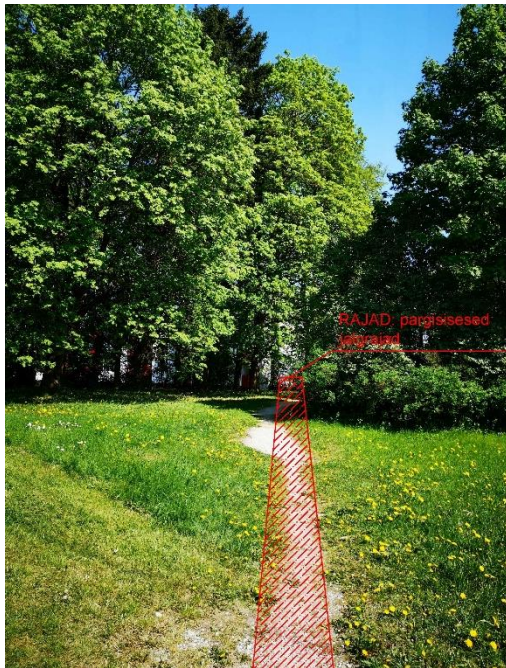

Skeem 10. Rajad: projektalal looduslikud jalutusteed  
Allikas: Autori koostatud

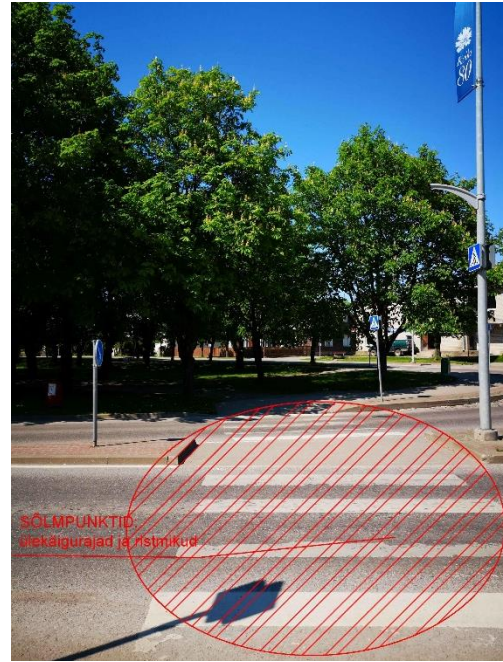

Skeem 11. Sõlmpunktid: ülekaigurajad, ala sissepääsud  
Allikas: Autori koostatud

### 3.10.2 Orientiirid, piirkonnad ja piirid

Piirid ehk maastiku ääred on füüsilised ja tajutud barjäärid maastikus. Projektala on kahe suure sõidutee vahel, mis tähendab, et kogu kontakt nende teedega mõjub kui piir. Füüsiliste barjääradena mõjuvad ka müür, mis ümbritseb ühest küljest parki ning eramute piirdeaiaid. Orientiiridena toimivad maastikus nähtavad ja identifitseeritavad objektid, mis aitavad

ruumi struktureerida. Kõige olulisem orientiir uuritava ala lähedal on keskväljak koos Keila kultuurikeskusega. Samuti toimib orientiirina Keila kirik, mis tavaliselt on tajutav vaadete kaudu erinevatest linnapunktidest. Kirik on ka see, mida on alati näha sisenedes linna ükskõik millisest suunast. Piirkondadena toimivad suuremad maa-alad, millel on teatud ühtne iseloom ja identiteet. Lähiumbruses paikneb suur korterelamute piirkond projektalast põhja pool ning aedlinna piirkond, mis jätkub ka teiselpool raudteed, mis jääb projektalast lõunasse.



Skeem 12. Orientiirid: keskväljak ja kultuurikeskus  
Allikas: Autori koostatud



Skeem 13. Orientiirid: Keila kirik  
Allikas: Autori koostatud



Skeem 15. Piirkonnad: korterelamud  
Allikas: Autori koostatud



Skeem 14. Piirid: sõidutee, piirdeaiad, kivimüür  
Allikas: Autori koostatud



Skeem 16. Piirkonnad: Aedlinn  
Allikas: Autori koostatud



## 4. TEOREETILINE OSA

### 4.1 Kalmistu olemus

Paljude matusekommete aluseks peetakse enamasti usku hauatagusesse ellu, kuid selleks võib olla ka üldinimlik ja ebamäärane surnukartus. (Mikkor, 2004, 2778)

Necropolis'ed ehk surnute linnad asusid Vanas Kreekas väljaspool elavate asumeid, moodustades sel viisil tõepoolest iseseisvad vaiksed linnad. [---] Surnute linnast väljapeletamisel on ilmselt ajalooliselt mitu põhjust, kuid kindlasti ka soov saada nad "silma alt ära". Mitte kõik ei suuda oma saatusele, st. surelikkusele, silma vaadata. [---] Ürgnimene tõenäoliselt ei osanudki oma esimese surnuga midagi peale hakata. Alles paratamatute füüsikaseaduste toimimine (lagunemisprotsessist tulenev lehk, kutsungitele mittereageerimine jm) võis viia mõttele mingist muust olekust. Kaaslane ilmus ehk ikkagi unenägudes, käskis või keelas - järelikult oli tal võime moonduda. Tekkis hirm, jäi võimalus muutunud kaaslast kuidagi vaikima panna või püüda tema üle võit saavutada. Kõige lihtsamalt prooviti surnule liikumist võimatuks teha teda mulda mattes või kividega kattes - sellest on pärit ka meie matmiskomme. Meie hauad ja kalmistud on - ürgusu tunnistajad. Surnute tegevuse pärssimiseks kasutati ka meie mõistusele vastuvõetamatuid viise: murti nende selgroogusid ja jäsemeid, peksti, ähvardati enne matmist, mässiti pikkadesse linadesse, seoti köitesse, pöörati neid õues ringi, et nad koduteed ei leiaks. Must leinarüügi on tulnud sellest, et matjad end moonutada ja peita püüdsid surnu eksitamiseks. Pühad sõnad lahkunutele, kiidukõned haul, "olgu muld sulle kerge"- tüüpi jutlused on tegelikult tekkinud algselt samal põhimõttel - et surnu jääks hauda ega tuleks elavate meelerahu rikkuma. Surnuid ei austatud kui esivanemaid, keda igatseti või kelle lahkumine kurvaks tegi, vaid püüti kommetega neid vaigistada, meelitada, tasa sundida. Ka tänapäeval on surm, õieti just pärast seda saabuv teadmatus, meie jaoks õõvastav. (Bachmann, 2007, 74) Nii seletati lahkunu silmade sulgemist, et avatud silmad olevat hirmuäratavad. Varem arvati aga, et surnu võib välja vaadata endale järeleminejaid. Suremise ja matustega seotud toiminguid seletati sageli kaastunde ja leinaavaldusena või lihtsalt kombetäitmisena. Vahel püütakse toimingutele anda ratsionaalne seletus, näiteks viidavat surnu kalmistule jalad ees seepärast, et inimene ikka kõnnib ju jalad ees ehk jalgadel; varem aga usuti, et see aitas kadunu kodukäimise vastu. Silmade sulgemist seletati ka nii, et kadunu "magab ju". [---] Elavate loodud "rahupaigas", surnuaias, tasandatakse sammu, vaigistatakse häält. Püütakse lahkunud omastele meele järele olla, nende teise ilma sisenemise kujundlik värav ehk haud korras ja puhtana hoida. (Bachmann, 2007, 75)

Surma ja matustega seotud nähtuste puhul on raske või isegi võimatu tõmmata piiri üldinimlike tundmuste, elukogemuslike tähelepanekute ja pärimuslike uskumuste vahel. Suhtumine suremisse ja surnusse oli isikuti erinev. Võibolla peavad maainimesed surma mõnevõrra loomulikumaks nähtuseks kui linlased. [---] Kas usk hauatagusesse ellu on pärimuslik või üldinimlik nähtus? Vastus sõltub uurija maailmapildist ja valitsevatest trendidest. Paljudel juhtudel on alateadlik usk surmajärgsesse elu edasikestmisesse üldinimlik, kusjuures sageli ei arutletagi, millisel kujul see võiks toimuda. [---] Samas uurimuses leidis autor, et inimestel, kes pidasid end materialistiks ja arvasid hauatagust elu mitte uskuvat, jäi kommete vastu eksides siiski südametunnistus vaevama. Alateadlikult usutakse palju enam, kui ratsionaalne inimene endale tunnistada julgeb. Ka tänapäeval varustavad paljud oma lähedase hauapanustega, meelisesemete ja tarberiistadega. (Mikkor, 2004, 2776-2778)

Muutuvate aegade ja väärtushinnangute tuultes on teema jätkuvalt aktuaalne, kuidas kalmistukultuur peegeldab tänase inimese ajalikke ja ajatuid väärtushinnanguid. Poetiliselt väljenduses võime kõnelda kalmistutest kui surnute saartest elavate maastikul. (Kõivupuu, 2016) Igal inimesel on mõnega neist oma suhe; ehk siis ka mittesuhe. Surnuaias käiakse jõulude ajal, surnuaiapäeval, lähedaste sünniaastapäeval. Kalmistuplatse hoitakse korras, istutatakse, kastetakse - see on perekondlik rituaal. Küllap põiklevad nooremad sellest kõrvale, kuid vananedes avastavad endidki äkki pühendunult rehitsemas ja plastpudeliga vett kandmas. Eriti veetlev kogu selle väiksemat sorti potipõllunduse juures on asjaolu, et kuigi räägitakse hingest, mis kehast surmahetkel lahkub, hoolitsetakse ikkagi väsimatult kaheldava väärtusega maiste jäänuste eest. Küllap olekski võimatu vaimsel tasandil pereliikme hinge eest hoolt võtta - nõuaks see vist samalaadseid kogemusi, kuid "surma igavasse pühapäeva" pääseb enamjaolt üks kord ja tagasiteed saadud teadmiste kasutamiseks enam ei ole. Surnuaed on ehk ainus koht, kus inimene on vahetult kesk katkenud teid ja lõpetatud tegemisi. Mõnes tekitab see õõva, teises jälle kergendust. Uni surmas on männilõhnaline, linnulaulu keskel ja elavad kõnelevad siin tasa. Surnuaias käiakse mõtlemas, unistamas ja meenutamas - selline vaimutegevus on kahtlemata üks puhkamise vorme, mis teeb kalmuaiast ühe omanäolise pargi. Kui mõelda n.-ö. pargielementidest, siis on ka need siin kõik olemas - suured puud, pöösarinne, elustik, pargimööbel, ausambad. Oma tänapäevastes, tihtipeale lihtsustatud ja "mõistlikustatud" tavades ei märka me enam mõtiskleda, milliseid emotsioone võis surm aegu tagasi esile kutsuda. (Bachmann, 2007, 74)

Kalmistud on kultuuripärand kõige laiemas tähenduses – nii nagu on seda park või vabaõhu-kunstimuuseum, kuhu aeg-ajalt lisandub uusi eksponaate. Kalmistul pakuvad esteetilisi

elamusi nii skulptoritelt tellitud maitseka kujundusega hauakivid ja -skulptuurid, kalmude-käabaste ja hauaplatside kujundused, hauakirjad või muud kalmukujunduselemendid. (Kõivupuu, 2016)

Eesti metsased kalmistud panevad enamiku välismaalastest vaimustusest ohkama ja uusi jalutuskäike nuiama. Längus päikesekiired suurte puude võradest, lihtne sillutiseta pinnastee, roostes aiakesed ja põõsasse torgatud kühvlike teevad surnuaiast mõnusalt omase paiga. Ei saa salata, et nii Skandinaavia ristidemerid kui USA-s kasutatavad järjestikused hauaplaadid täidavad meeli mingite hoopis teistsuguste elamustega, muutes surma isiklikust arvuliseks - ehk siis kvaliteet asendub mingis mõttes kvantiteediga. Hoomamatu mass riste viib mõtted sellele, et hoolimata armastusest ja austusest, mida parimad meist elu ajal tunda saavad, oleme surmas siiski vaid ristike keset teisi samasuguseid - nagu haavatud hospitalis, kes erinevad üksteisest vaid numbri poolest, olgugi neil kõigil oma lugu. Ehk siis teiste, vanasõnadega - asendamatu inimesi on terved kalmistutäied. [---] Eestlased on enesest ja oma traditsioonidest lugu pidav rahvas. Meie kalmistud ja kombed on kõigi sündmuste juures püsima jäänud, austus ja lugupidamine lahkunute vastu ei kao, ükskõik, kuidas muutub ühiskond me ümber. Mida hullemini keerleb elu vurrkann, seda sügavamale juurte juurde tahaks pugeda. (Bachmann, 2007, 77)

Täiesti erinev on suhe surma ja matustega nn tavainimestel ja matuseteenuseid osutavatel isikutel. Juhul, kui matusekombestik osaleb grupp organiseeritud professionaalset spetsialiste, kes kontrollivad igat faasi, muutuvad matused üha kallimaks ning sugulastele ja vaimulikele jääb üha passiivsem roll. Üha sagedamini toimuvad kõik kombestiku etapid väljaspool kodu ja palgatud spetsialistide tööna. Matusebürood pakuvad omastele teenuseid alates surmakuulutusest ajalehes, jutlustaja ja muusikute tellimisest kuni hauakivi valimiseni. Tavainimese jaoks on surm isoleeritud enamasti haiglaseinte vahele ja televiisoriekraanile. Matuste eripära määrab üha sagedamini, kuid mitte alati, kadunu suguvõsa rahakoti suurus. Surmakultuur on äri, kus määravaks on hinnakiri. See kõik ei tähenda pärimuslike kujutelmade kadumist kohe, vaid eelkõige muutusi. Praeguseks on surm saanud valdavalt haiglasündmuseks, suhtumine suremisse ja surijasse on oluliselt muutunud. Kui varem püüti hingeminekut kergendada ja surijat ümbritsesid lähedased, siis nüüd eraldatakse raskelt haige aegsasti ühiskonnast ja oma sugulastest, samas takistades tänapäevaste meditsiinivahenditega ka lootusetute haigete suremist. Matusetööstuse arenedes muutub olulisemaks maa ja linna vastandumine, aga ka inimeste materiaalne kihistumine. [---] Ei saa väita, et traditsioonilisi ja pärimuslikke kirjeldusi koguneks rohkem eakatelt inimestelt või maaelanikelt. Olulisem on inimeste piirkondlik päritolu, näiteks Võrumaal teavad noored ja keskealised inimesed vanu tavasid paremini kui Kesk-Eestis eakad maainimesed. Mujale kolides võtavad võrukesed ka oma kombeid kaasa, veelgi enam püsivad need aga mälus. Kombestiku

arhailisust mõjutab eelkõige piirkondlik päritolu, kuid ka iga pere või üksikisiku tõekspidamised. Eri piirkondade ja tähtsusega linnade vahel olid üksvahe tõenäoliselt suuremadki erinevused kui maa ja linna vahel. Samuti on sootuks erinev on suhtumine vanade ja noorte inimeste surma. Vanasti leinati vähemalt väliselt rohkem vanu ja väarikaid lahkunuid, mattes lapsed vargsi. [---] Tänapäeval on vastupidi, enam kurvastatakse just noorte inimeste surma puhul ja leinatakse neid sügavamalt. Nii on ka professionaalsed meedikud ja matuseteenuste osutajad rääkinud, et võõra noore inimese või lapse surm mõjub masendavalt. (Mikkor, 2004, 2776)

Kalmistud on asendamatud paigad mõtisklemiseks, enda ja teise sisse vaatamiseks, natukeseks äraminekuks. Surnuaiad kui pargid täidavad vaimupuhkuse funktsiooni - nii see peakski säilima. Kiirgrillid ja limonaaditopsid las jääda tavalisse linnaparki, kuid vanaisa haul vanast kuldtäppidega kruusist joodud pärnaõietee ja vanaema tehtud tomatileib on midagi muud kui kõhutäide - need vallutavad hoopis hinge. (Bachmann, 2007, 77)

## 4.2 Kalmistute muutumine ajas

Kalmistus ühinevad kodupaiga geograafiline, sotsiaalne ja ajaline mõõde. See on paik, kuhu kuuluvad lahkunud omaksed. (Kõivupuu, 2016) Koht, kuhu maetakse ja kus mälestatakse surnuid kogukonna religioossete ja üldkultuuriliste tõekspidamiste ning etniliste tavade järgi. Surnuaiad on osa meie ühisest kultuuripärandist, milles peegeldub kogukonna ajalugu. (Tuulik, 2013, 75) Inimpõlved vahelduvad, sünn ja surm on selle vaheldumise loomulik osa, muutuvad ka matmiskombed (Rajari, 2011).

Eesti kristlike matusepaikade lugu saab alguse 12. sajandi lõpul ja 13. sajandi alguses seoses ristiusu vastuvõtmisega. Uue usundiga seondult hakati Eestis surnuid matma kirikuaedadesse ja ka kirikutesse, kuid läbi aastasade on samaaegselt kasutuses olnud ka külade ja talude juures asunud kohalikud külakalmistud. [---] Külakalmistud asusid kodu lähedal, kuid kirikaiad võisid jääda kaugele. Side elavate ja surnute vahel oli vajalik: eks käinud ju vaenelaps ikka lahkunud ema haul kurtmas ning saanud sellest siis tröösti. Selline kahesugune matusepaiga tava kestis Eestis kuni 17. sajandini. Suuremad muutused kalmistukultuuris toimusid 18. sajandil, kui vastavalt ajastu vaimule ning kirikuaedades valitsevale ruumipuudusele, samuti hügieenilistest kaalutlustest lähtuvalt hakati uusi kalmistuid rajama kirikutest eemale. Valitseva Vene tsaaririigi Senati ukaasiga 28. detsembrist 1772 ja selle põhjal välja antud kindralkuberner G. Browne'i käskkirjaga 23. veebruarist

1773 keelati kirikutesse ja nende vahetusse ümbrusesse matmine. Nõuti surnuaedade rajamist elamutest vähemalt 300 sülla (640 m) kaugusele. Tol ajal rajatud kalmistud jagunesid tüpoloogiliselt koguduste surnuaedadeks, luterlikeks kihelkonnakalmistuteks, perekondlikeks matusepaikadeks ja linnakalmistuteks. (Tuulik, 2013, 76) Üleminekul olid harjumatu valusad ja pikaldased. Veel 19. sajandi algusest on teateid kalmetesse matmisest. 1772 antud käsku eirati mitmel korral ja uued kalmistud rajati umbes kümne aasta jooksul pärast korraldust. (Rajari, 2011)

Enamik Eesti kalmistutest koosneb erinevatel aegadel rajatud matusealadest (laiendustest), mis koos teedevõrgu, kvartalite ja haljastusega moodustavad rahula ajaloolise struktuuri. Iga matusealale on iseloomulik ajastu tõekspidamisi ja esteetilist maitset kajastav hauakujundus. (Tuulik, 2013, 76) Ajalooliste kalmistute miljöö, mida oleme harjunud nägema, hakkas kujunema 19. sajandi alguses. See tähendas piiratud perekonnaplatside kujunemist praeguseks harjumuspäraste hauatähiste ja piiretega. Piirdeta platse ei säilitatud. Aiakultuuri laialdasema levikuga 19. sajandi teisel poolel hakati rajama kalmistutele hekke ja kasutama hauaplatsidel lilli. (Rajari, 2011) 1823. aastal avaldas Pärnu Elisabethi kiriku pastor literaat Johann Heinrich Rosenplänter uutest oludest tingitud vajadustest lähtudes raamatu, mis tutvustas sündsaid matmiskombeid ja Pärnu surnuaia laiendamise kava. Rosenplänter sõnastas kaasaegsele surnuaiale esitatavad nõuded: puhtus, kord, ala selge ja piiritletud jaotus, surnute matmine ridade kaupa, kaasaegsetele ehituskunsti nõuetele vastavad perekonnakabelid, kuivad ja hooldatud teerajad. Praktilisuse kõrval pidi uus kalmistu kõnelema ka meeltele ja äratama emotsioone. Surnuaed pidi olema suur, tõsine, tume ja pidulik maal, milles pole midagi kõledat ega hirmuäratavat, kuid mis vapustab kujutlusvõimet.

Rosenplänter pidas kalmistut võrreldavaks hästi hooldatud aiaga, nii planeeris ta kalmistule eesõue, kus leinarongid peatusid. [...] Kalmistu ise koosnes noolsirgetest pea- ja kõrvalteedest, teedevaheline ala jagunes 24 ruudukujuliseks hauaplatsiks. Hauaplatside ja teede puhta väljajoonistumise ehk ideaalkorra nimel ei tohtinud kalmu ümbritsevatele ururibale ulatuda ükski hauatähis. Kunstiliselt väljendusrikkamatele kalmudele, mida ehtis kabel, hauakivi või urn, olid mõeldud kalmistu välimised ja kesksed platsid. Kalmistu ja kvartalid pidi ääristatama puudega. Puuderühmad ja õitsvad ilupõõsad pidid looma piduliku tausta hauatähistele.

Paljudi tollal kavandatust ja rajatust on kadunud igavikku. Nii ei ole Pärnu Alevi kalmistul enam surnute halli eesõue. Küll on sellised surnute hallid ehk värav-kabelid säilinud mitmel pool mujal Eesti kalmistutel. (Mäesalu, 2012, 63)

19. sajandi teisel poolel meil levinud õigeuskombestik on sama mis 100 aasta eestki. Kirikute positsiooni mõranemine 1920.–30. aastatel, kodanliku kombestiku arenemine ja lõpuks nõukoguliku ateismi vägivaldne levitamine kirikliku kombetalituse ahistamisega 1950.–60. aastatel viis kolmanda muutuste laineni matmiskombestikus, selle rituaalse osa ilmalikustamisele. Ilmalike matuste osa on tänapäeval valdav. (Rajari, 2011)

Kalmistule, mis seni oli lage väli, istutati puisteed, puid hakati istutama platside nurkadesse. Rahula ideaalkujuks sai korrastatud regulaarne park. (Rajari, 2011) Säilinud on 1920.–30. aastatel moodi tulnud aedkalmistu elemente: sõnajalapuhmad, elupuud, lopsakad püsililled ning jaapani aiakunstist pärinevad geomeetrised kujundid liival. [...] 1960. aastatel hakkasid kalmistutele ilmuma uut tüüpi hauatähised: lõhestatud põllukividest tahutud või poleeritud esiküljega hauakivid. Säilinud on komme ääristada hauaplats kivi- või betoonrandiga. (Mäesalu, 2012, 64) 20. sajandi lõpuks on enamik kalmistutest muutunud parkmetsasarnaseks, kus juba liiga tiheda puistu tõttu hävitab loodus muud kalmistul olevat. (Rajari, 2011)

Eestis on ligi pool tuhat kalmistut. Viimsete puhkepaikade alla jääv maa on kinnistamata, nende kohta puudub andmebaas ja hauad on kaardistamata. Kitsastesse oludesse surutud surnuaedadel tuleb matta vanade haudade peale ja nii kaovad sageli viimsed jäljed esivanematest. (Mikkor, 2004, 2772)

Kalmistud on samaaegselt nii matmispaigad kui ka võimu atribuut – surnud poliitiliste liidrite, kirjandus- ja kunstiinimeste ümbermatmine ning mälestamine võib olla ja on ka sümbolise võimu instrument. (Kõivupuu, 2016) Samuti on kalmistutel lihtsasti märgatav ka sotsiaalne hierarhia. Keskaegses Euroopa kristlikus kultuuris oli tavaks, et surnuaed asus kiriku vahetus läheduses. Surnud maeti kirikut ümbritsevasse pühitsetud mulda või kirikusse. Lisaks kirikuaeda ja kirikusse matmisele oli sotsiaalse tähendusega ka matmise täpne asukoht. Matmispaik kirikus altari läheduses oli mõistagi rikkamate kodanike ja vaimulikkonna privileeg. (Tuulik, 2013, 75) Nii nagu eluajal, on ka pärast surma inimeste positsioon erinev, kalmistud peegeldavad sotsiaalset hierarhiat hauaplatside paigutuse järgi, aga ka ühe või teise surnuaia maine iseenesest on erinev. Eriti prestiižseks peetakse Tallinna Metsakalmistut, mille vaba ruum on mõeldud avalikus elus silma paistnud inimestele. Seal on kvartalid riigiametnikele, spordikuulsustele jt kultuuritegelastele. (Mikkor, 2004, 2768) Hierarhia on oluline kalmistute vahel ja ka ühe kalmistu piires. Kalmistute planeeringut mõjutab poliitika. Kui nõukogude ajal olid vabadussõjas langenute vähesed säilinud hauasambad ametlikult põlu all ja

tähtpäevadel pidasid seal juures vahti külastajaid fikseerivad KGB töötajad, siis tänapäeval võitlevad endised kommunistid taastatud hauasammaste õiguste eest. (Mikkor, 2004, 2770)

1930. aastatel pöörati seoses kodukaunistamise arendamisega palju tähelepanu hauaplatside ajakohasele kujundusele. Töö kandis vilja, hauaplatse hakati kujundama moodsalt ja maitsekalt. [---] Betooni laialdane kasutamine Eestis algas pärast 1870. aastat, kui Kundas hakati tootma Portlandi tsementi. Sellest moodsast materjalist valati piirdeid, hauakive-piirdekõrgendeid, millesse kinnitati tekstitahvlid, isegi hauasambaid. Eriti läks betoon kalmistuinventari materjalina moodi 1930. aastatel. Uudse nähtusena ilmusid kalmistutele hauakastid ja betoonkääpad. Uuesti hakati kalmistute kujundamisest kirjutama alles 1960. aastatel ja siiski umbes kord kümne aasta jooksul. Hoolimatus ja maitsetus tärkasid umbrohuna kiiresti nii olmes kui kalmistutel. [---] Nüüdisaegse kalmistu märksõna on "praktilisus". Kergesti hooldatav, vähe aega nõudev, selline, mis vajadusel võimaldab tellida hooldust. Kahjuks makstakse seejuures sageli lõivu heale maitsele. (Rajari, 2011)

Suurenev urnimatuste osakaal kalmistutel, puistematus, nimetud kalmud, urnimüürid jms lahendused muudavad aegade jooksul väljakujunenud ajaloolise kalmistu struktuuri. Surnuaedade vanad osad muutuvad hauatähistega pargialadeks, sest matuseid nendel aladel ei toimu. Olemasolevate ajalooliste kalmistute struktuur ja ka funktsioon hakkab seeläbi paratamatult muutuma. Lahkunute tuha hajutamine loodusesse kaotab elavate maastikult surnute saared – traditsioonilised kalmistud ning lähedaste mälestamine ei toimu enam kalmistul kui füüsilises ruumis. (Kõivupuu, 2014)

### **4.3 Kalmistute ümberkujundamine**

Tallinnas on kaks Keila kalmistule väga sarnase käekäiguga kalmistut - Kalamaja ja Kopli kalmistud. Nii nagu 1964. aastal hävitas nõukogude võim Keila kalmistu, tehti ka nende kahe kalmistuga Tallinnas.

Kunagisel Kopli kalmistul on põnev ajalugu. See rajati 1774. aastal pärast Katariina II ukaasi. [---] Linna ja uue kalmistu ühendamiseks rajati Telliskopli, nüüdne Kopli tänav. (Juske, 2016) Kopli kalmistupargi näol on tegemist Oleviste ja Niguliste koguduste endise surnuaiaga. (Tallinn, 2011, 45)

Kalmistul oli arhitektuuriajaloo seisukohast suur väärtus. Seal asus üle 30 kabeli, millest vanim, parun von Tiesenhuseni kabel oli ehitatud juba 1777. aastal. Põhiosa kabeleid pärines 19. sajandi esimesest poolest. Kopli barokseid ja varaklassitsistlikke kabeleid iseloomustasid rohked arhitektuursed detailid (kapiteelid fassaadil, kunstipärased sepisüksed ja vaasid). Kopli kalmistu oli kabelite rohkuse poolest Tallinna ja kogu Eesti rikkalikem nekropol. [...] Ühtlasi kujunes Kopli kalmistul aja jooksul liigirikas park, kuhu istutatud puude ja põõsaste vahel kasvas ka põlistammesid. [...] Kui nõukogude võim hakkas Tallinna vanu kalmistuid hävitama, kadus ka Kopli poolsaare lõunaosas asunud Kopli kalmistu. (Juske, 2016)

1930. aastate lõpuni oli Kopli kalmistu hästi hooldatud piirkond, kus viibis sageli palju rahvast vaatlemas vanu kabeleid ja kauneid hauamonumente. Pärast mitmeid nõukogude ajal toimunud vandalismiakte suleti kalmistu 1950. aastal. Kopli kalmistu likvideerimine võeti päevakorda juba 1940. aastal. 1. juulil 1941 otsustas Tallinna TSN täitevkomitee Kopli ja Kalamaja kalmistu sulgeda, aga sõja tõttu lükkus see edasi. Pärast sõda polnud Kopli kalmistu likvideerimisest otsesõnu juttu, kuid võimud vaatasid kalmistul vandaalitsemisele läbi sõrmede ja niimoodi soosisid seda.

1950. aastaks tõusis kalmistu sulgemine taas päevakorda. (Juske, 2016) Pärast II maailmasõda rajati surnuaia asemele nõukogude madruste puhkepark koos tantsuplatsiga. 1960. aastatel see siiski likvideeriti ja ala kavandati pargiks. (Tallinn, 2011, 45) Metalldetailid, sealhulgas kunstilised sepsed määrati vanarauaks, kivist monumente veeti Russalka juurde pinnasetäiteks ja rannamüüriks. Parki rajades ignoreeriti enamasti vana teedevõrku, kalmistule ehitati suurem tantsuplats ja hiljem ka õllepaviljon. Ümber maeti ainult kolme isiku säilmed: kirjanik Eduard Bornhöhe, näitleja Netty Pinna ja helilooja Konstantin Tüرنpu. Nõukogude võim hävitas 1950.-1960. aastatel ka Kalamaja kalmistu ja Mõiguse asunud Toompea kalmistu ning Siselinna kalmistu katoliku, muhamedi ja juudi osa. (Juske, 2016)

Aastail 2002-2006 rekonstrueeriti kalmistu ala arhitekt K. Lootuse projekti järgi Kopli kalmistupargiks. (Juske, 2016) 2001. aastal park korrastati ja peateede ristumiskohta ehitati ringikujuline veega täidetud ala, mille keskel on ristkülikukujuline ava, kuhu vesi "igavikku" langeb. Purskkaevu lahenduse idee autorid on arhitektid Indrek Peil ja Siiri Vallner. (Tallinn, 2011, 45) Linnaosavalitsusel on kavas lähiaastail kalmistuparki veelgi korrastada, kuna algab Russalka juurest mööda mereäärt kulgeva Reidi tee ehitus, tuuakse sellele ette jäävad Kopli kalmistu hauakivid kalmistuparki tagasi. (Juske, 2016)

21. Juulil 2009 avati Tallinnas Kalamaja kalmistupark, mille rekonstrueerimisprojekti koostaja oli AS K&H. Pargi avamine ja selleni viinud projekteerimise ja ehituse protsess leidis meedias igatahes kajastamist võib olla rohkem kui mõni teine linnaruumi objekt. Tegemist on ka keerulise ja



vastuolulise alaga, olles ühelt poolt kaitsealune endine kalmistu ning teisalt ainuke avalik roheala Kalamaja asumis mitme kilomeetri raadiuses. Seega oli huvide ja funktsioonide konflikt ette programmeeritud ning maastikuarhitektidel tuli koos tellija ja avalikkusega leida kõiki osapooli rahuldav lahendus. Meedias arutleti rohkem üksikelementide sobilikkust-sobimatust, kuid ala kui tervik leidis vähem käsitlemist. (Pääsukene, 2010, 25)

Kalamaja kalmistule on maetud peamiselt eesti ja rootsi soost tallinlasi juba keskajal. Tänaseni säilinud kalmistu väravatorni tuulelipul on aastanumber 1780. Sinna maeti Pühavaimu, Jaani ja Rootsi-Mihkli koguduse liikmeid. [---] Enne Teist ilmasõda ümbritses Kalamaja kalmistut igast küljest korralik paekivimüür, mis Kopli poolses servas tänaseni alles. Lisaks suurele väravale oli mitu kaarjat külgvärvat. Kalmistul oli ridamisi uhkeid hauakive. [---] Tänapäevase purskkaevu juures seisid aga vastamisi kunagise pagari ja sibimehe uhked marmorist hauad. 1952. aastal avas nõukogude võim kalmistu rüüstajatele. Inimesi kutsuti oma lahkunuid ümber matma.[---] Kalmistu taheti muuta Volta tehase kultuuripargiks. Hauakive tassisid minema kiviraidurid, kes neile uue elu andsid. Osa Kalamaja hauakive viisid võimud aga Russalka juurde randa lainemurdjaks. Kalme ümbritsenud raudaedasid kasutasid aga kohalikud elanikud oma majade aedades. 1960. aastate esimeses pooles kujundati vana kalmistu avalikuks pargiks. (Juske, 2012) Maapind tasandati, eemaldati hauatähised, piirded, kivid, ristid ning muudeti teede ja kvartalite struktuuri. Sisuliselt ei ole tänapäevaks peale vanade puude, üksikute hauakivide ja ajaloolise värav-kellatorni rohkem märke endisest kalmistust säilinud. (Pääsukene, 2010, 27) Kohalikud Kalamaja elanikud on rääkinud, kuidas 1980. aasta olümpiaregati eel nõukogude sõdurid kalmistu Kopli poolsesse serva kahe meetri sügavust pikka kraavi kaevasid. Sinna paigaldati mingi sidekaabel. Kraavist võis aga lugeda kokku tervelt seitse kihti matuseid. (Juske, 2012)

Kalmistupark on koht, kus vana kohtub uuega, kord aktuaalsed funktsioonid hääbuvad ja teisenevad ning segunevad siis tasapisi tänapäevasematega. Park peidab minevikku sügaval pinnases, vanemad ajalised kihistused näitavad kunagist kalmistut, uusimat kihistust aga luuakse praegu. Uus kihistus sisaldab ka uusi mälestusi. Nii ühineb omavahel ajalugu ja tänapäev. (Pääsukene, 2010, 28) Siit tekib ka konflikt erinevate huivgruppide ja arvamuste vahel, mis tõuseb tihti esile just sügava ajalooaladel, eriti kalmistuparkide ümberkujundamisest rääkides. Tihti on alad räämas, selle on kasutusele võtnud narkomaanid, joodikud ning osa kogukonnast on õnnelikud, et on tagasi saanud tükike linnast, tehtud turvaliseks ja jalutamiskõlbuliseks alaks. 2008. aastal enne Kalamaja pargi rajamist avaldasid paljud arvamust just selle projekti kohta. Arheoloog Jaan Tamme hinnangul ei olnud aga Kalamaja kalmistu pargiks kujundamine hea mõte, sest veel viiekümne aastatel maeti sinna inimesi. Kui 1988. aasta suvel paigaldati kalmistule kõrgepingekaabel, tuli kaevetööde

käigus hulgaliselt välja lihaskoe säilitanud laipu. Tema sõnul tuleks tõsiselt mõelda, enne kui kaaslinlaste surnukehade peale parki rajama hakata. (Kalamaja haudadele mänguväljakut ..., 2008) Teisalt oli ka palju neid, kel pargi rajamise vastu ei olnud midagi, kuid olid väga vastumeelsed näiteks lastemänguväljakute ja purskkaevu rajamisele.

Oma artiklis "Kas ja milleks taastada minevikku?", arutleb autor Antti Pääsukene väga olulistel teemadel, mis puudutab kalmistupargi kujundamist. Milleks taastada seda, mida enam ei ole, sest üks on kindel - kord juba hävitatud ei saa kuidagi tagasi, ükskõik kui väga ka ei taheta. Nõukogude võimu hävitustööde raames kalmistutel kadusid peaaegu jäljetult päris mitmed eelnevate kihistuste elemendid. Teedevõrk, funktsioonid, rajatised - kõik kadusid ning alles jäid enamasti vaid suured kalmistul varju pakkuvad puud ning mälestus, millestki mida enam palja silmaga ei näe.

Elavad elavad aga edasi, siin ja praegu. Samas, mäletama peab, selleks, et midagi niisugust ei korduks, ja selles ei saa keegi kahelda. Kuid lähedaste austamiseks ja mälestamiseks ei ole vaja taastada kalmistut või selle ajaloolise ruumi täpset koopiat, pealegi ilma endise funktsioonita. Rekonstruktsioon - kunstlikult taastatud minevik ei oleks ei praegusest ajast ega kannaks endas ka ajaloolist pärimust. Seega piisab markeerimisest, vihjamisest. Olemasolevate väärtuste esiletõstmisest, viitamisest kunagistele kalmudele, säilinud hauatähiste kogumisest kalmudele, säilinud hauatähiste kogumisest kindlasse ekspositsioonitsooni, vana ja uue kokku sobitamisest. Osa vanast peab aga jääma ka arhiiviriivile igaveseks puhkama.

[---] Pargi idee ongi kantud mõttest segada elu paratamatul edasiminekul mitmesuguseid energiasid. Elavad toimetavad omi asju surnute vahetus läheduses, tunnetatavalt ühises emotsionaalses ruumis, samal piiritletud territooriumil. Selline loomulik ja pingevaba suhtumine ei tähenda lugupidamatust või ükskõiksust, nagu ei tähenda piiride hägustamine nende kaotamist. [---] Park koos kõigi oma elementidega on kaasajal eeskätt siiski mõeldud aktiivseks ja passiivseks puhkuseks. Seetõttu tundub antud momendil ka kohane purskkaevude ja laste mänguväljaku, mis on osa lapsest täiskasvanuks saamise protsessis, rajamine. [---] Selliselt tegeleski projekt pigem kalmistu ja linnapargi piiri leidmisega, püüdes samm-sammult antud piire kombata, avardada ja miks ka mitte, lammutada. (Pääsukene, 2010, 28)

## 5. KONTSEPTSIOON

Keila Keskparki kujundusprojekti loomisel on lähtunud eelkõige ala iseloomust kalmistupargina. Analüüsist selgunud ala praegune funktsioonitus ja transiitalana kasutamine (vt Skeem 7) näitab selgelt, et projektalale on vaja anda funktsioone, kuid samas säilitada austus endise kalmistu vastu ning parki ümberkujundamist teha väga delikaatselt.

Park peaks pakkuma nii aktiivseid kui passiivseid puhkamisvõimalusi. Linna keskpunktina võiks alal olla mingil määral ka esinduslik mõõde ning kindlasti võiks see toimida kõigi linnakodanike meelisaigana roheluses puhkamiseks. Kahjuks ei suuda üks park kõiki tingimusi täita ning kõigile meelepärane olla.

Ala kontseptsioon lähtub põhiliselt nendest märksõnadest: looduslik, vaba, atraktiivne ja vaikne. Inspiratsioonina kasutati teoreetilise osa kirjutamise raames läbitöötatud ümberkujundatud kalmistuparke ning ka välismaiseid näiteid taoliste parkide kujundamisest. Projektala kujundamise käigus ei ole püütud kõike ära lahendada, vaid pigem suunata inimesi loovale käitumisele. Pargis on elemendid, mis jätavad funktsiooni lahtiseks ning võimaldavad veeta nii aktiivset kui passiivset puhkust. Samuti on soovitud isetekkelised funktsioonid, üritused (võimaldatakse kohtumisaigu), looduslikud kooslused.

Projekteeritav ala kujundatakse ümber säilitades maksimaalselt olemasolevat ja säilinud kalmistule omaseid elemente (kõrghaljastus, ristikivid/monumendid, miljöö) ning rõhutades veelgi enam paiga keerulist ajaloolist tausta. Pakutud lahendused on välja töötatud, et tõsta ümbruskonna elukvaliteeti ning pakkuda uut lähenemist ja kogemust parki külastades. Kujundusprojekti tegemisel on järgitud planeerimise head tava ning muinsuskaitse eritingimusi (vt Lisa 4).

## 6. LAHENDUSE KIRJELDUS

Kalmistute ja kalmistuparkide kujunduses kasutatakse väga tihti kaht vastandlikku motiivi. Üks neist on voolav ja kumer, tihtipeale ringikujuline eluringi mõtet kandev lahendus. Palju on näiteid memoriaalidest, kalmistuarhitektuurist ja mälestuspaikadest, kus eluringi lahendust kasutatakse. Teine kujundusvõte on inspireeritud nelinurksetest kalmudest ning seda motiivi kujunduses lahendatakse isegi veelgi nurgelisemalt, rangemalt, tihti kivimaterjalidega ning süngelt.

Keila kalmistupargi kujundusprojektis sai need kaks mõtet ühendatud ühte tervikusse. Pargi kogu ala katab ühtlase kihina sümmeetriline tõstetud ristkülikuliste murumätaste süsteem. Murumättad on 40 cm kõrged ning mõõtudega 8 x 4 m, seega on nad rõhutatult suuremad igasugustest kalmudest, et mitte mõjuda liiga surnuaialikult. Küll aga on murumätaste süsteem tehtud vaheldusrikkamaks, võetud nii mõnestki kohast mättaid vahelt ning aeg-ajalt asendatud muru mätas kõrgema taimestikuga ristkülikukujulise peenraga, mis siis tekitab omamoodi lillemäta. (vt Joonis 3) Murumätaste asukohad on määratud nii, et oleks võimalik maksimaalselt säilitada praegune rikkalik pöösarinne ning kõrghaljastus. Voolavust ja kumeraid vorme annab pargis edasi teedevõrk, mis rahustab ranget sümmeetrilist alusmotiivi pargis ning kannab edasi ka tunnetuslikku eluringi motiivi.

### 6.1 Tsoneerimine

Ala on tsoneeritud kolme erinevasse ossa, mis peamiselt jagunevad funktsioonide järgi. Projektalal eristatakse kolme funktsiooniga alasid: peaväljak, istumisala ja väikeste rohenäppude ala. Igal alal on oma sihtgrupp, funktsioon ja vajalikud elemendid. Pargi keskossa planeeritud istumisala on neist kõige suurema ala peal ning vaatamata oma nimele, jätab funktsiooni vabaks. Pargi põhjaosas paiknev väikeste rohenäppude ala hõlmab paarikümnet istutuskasti ning istumisala. See ala on selge suunitlusega ümberkaudsetele lasteasutustele kasutamiseks, et noored õpiksid maast madalast kasvatama endale toitu või hoolitsema taimede eest. Kolmas ala, peaväljak jääb kasutada vastavalt kasutaja fantaasiale. See on koht, kus korraldada kokkusaamisi, üritusi või vahel ka lihtsalt istuda ja nautida.

## 6.2 Teed ja väljakud

Kujundusprojekti raames kujundatakse ümber kogu pargisisene teedevõrk, millest alles jäävad vaid vajaduspõhised nn kiirteed, mis läbivad parki diagonaalselt ning võimaldavad edaspidigi parki vajadusel kasutada transiitalana. Teede planeerimisel on arvestatud põhilisi liikumissuundi ja välditud suurte puude mahavõtmist. Pargi teede katendiks jääb enamasti endiselt killustikalusel kruusakattega jalutusteed, kuid pargi peaväljak kaetakse graniitkiviplaatile. Kuna pargi ümber on igas suunas ka asfaltkattega kõnniteed, on sobilik hoida kruusakattega teedega pargisisest liiklust rahulikumana. Kohtades, kus tee läbib murumätast, on planeeritud murumätta nn ära lõigatud külje tugevdamine, kas metallääre, sõrestiku või muu tugevdava meetmega.

## 6.3 Väikevormid ja valgustus

Väikevormide valikul on arvestatud mujal linna avalikus ruumis paikneva linnamööbliga, et tekiks mingil määral ühtne stiil linnaruumis. Pingid, prügikastid ning valgusti on valitud tootjate kataloogidest ning välja toodud töö lõpus. (vt Lisa 2)

Väikeste rohenäppude ala koosneb istutuskastidest, mille suurus on 2 x 2 m, ning need on 40 cm kõrgusega. Istutuskastid asuvad murumätaste peal ning on valmistatud töödeldud puidust, mis on ilmastikule vastupidav. (vt Joonis 5) Istumisala projektala keskosas koosneb lihsatest puidust isteplatvormidest, mis toetuvad taladega maapinnale, ning tihti on asetatud need nii, et osa platvormist toetub otse murumättale. Isteplatvormide suurus on 5 x 7,5 m ning nad on 30 cm kõrged. (vt Joonis 5)

Planeeritaval alal rekonstrueeritakse Jaama tänava poolne kunagi kalmistut piiranud kivimüür, mis hetkel on lagunenu. Rekonstrueeritakse ka pargi edela osasse jääv ristikividest rajatud tugimüür, millel seisab ratasrist. (vt Lisa 1) Samuti on soovitatav korrastada projektala edelaossa jääv alajaam ning katta selle fassaad näiteks vertikaalsuunas serviti kinnitatud puitlaudadega. Kuna alajaam asub pargi ühes olulisimas väravas, oleks selle rajatise esteetilisemaks tegemine igati soodne pargi küllastatavuse ja vaadete seisukohast. (vt Lisa 1)

Lähtudes ala iseloomust on alale planeeritav valgustus vähene. Valgustatud on projekti kohaselt kastiallee, peaväljak, paar suuremat teede ristumiskohta pargis ning jaamapoolses pargiväravas asuv ristikivide kõrgendik koos sellel asuva ratasristiga (kohtvalgustus). Samuti on planeeritud alale

üks pargi keskkoha tähistav arhitektuurne valgusti. (vt Joonis 5) Arvestades, et ala asub kahe suurema maantee vahel, ei ole vajalik planeerida parki suurel määral lisavalgustust, kuna ka sõiduteede valgustus jõuab parki. Valgustite kõrgus ning omavaheline kaugus sõltub konkreetse valgusti valikust. Valgustite liitumine elektrivarustussüsteemiga või olemasoleva kinnistu tänavavalgustussüsteemiga ning valgustuse elektriskeem lahendatakse põhiprojektis või eraldi valgustusprojekti raames.

## 6.4 Haljastus

Haljastuse projekteerimisel on lähtutud eelnevalt linnaruumis kasutatud taimedest ning projektala kujundusprojekti kontseptsioonist. Taimede istutusala on planeeritud ristkülikukujulistena ning selliselt, et nad annaks võrdset mahtu ümbruses olevate murumätastega. Seega peaksid alal kasutatavad taimed olema umbkaudu 30-50 cm kõrgused ning soovitatavalt püsiktaimed.

Keskpargi lähedal, teisel pool keskväljakut, asub kuusepark, mille istutusplaan on kujundatud kolme värvi lookleva kiirena – roosa, lilla, sinine kiir. Sama motiivi võiks arendada ka Keskpargis, kus rangelt ristkülikulised istutusala muutuksid leebemaks just tänu värvilistele looklevatele taimekiirtele aladel. Taimede istutusmahud, lõplik valim ning tausttaimede valik ja kujundus jääb linna haljastuse spetsialisti otsustada, planeeritavale alale soovitatavate taimmaterjalide loetelu on välja toodud lisades. (vt Lisa 3)

## KOKKUVÕTE

Keila kalmistupark asub Keila linnas. Töös käsitletav ala on Haapsalu mnt 2 kinnistu (katastritunnus 29601:008:0026), mida tuntakse Keskpargi nimetuse all. Projektala piirneb põhjast Paldiski maantee, lõunast Haapsalu maantee ning läänest Jaama tänavaga. Ala on 3,6 ha suurune ning see on üks kolmest Keila suurimast pargist. Keskpark on rajatud endisele Keila kalmistule. Park kui endine kalmistu on kultuurimälestisena kaitse all.

Analüüsist selgus, et see ala on kauaks jäetud tähelepanuta. Olles üks linna olulisematest sõlmpunktidest ning ka sümboolseks linnasüdameks, on oluline selle alaga tegeleda, analüüsida ja mõtestada. Keila vanem elanikkond oskab määrata veel haudade asukohti, kuid noortel puudub isegi teadmine kunagisest kalmistust. See on suund, mida võiks uurida edasi. Sotsiaalanalüüsi käigus viia läbi küsimustikud ning seeläbi analüüsida ka kalmistu rolli linnaruumis, kalmistu muutuvat rolli ühiskonnas ning surmakultuuri olemust praegusel ajastul. Kõige enam oleks huvitav analüüsida kalmistute ja teiste mälumaastike mõju kohavaimule.

Teoreetilise osa käigus selgus, et kuigi kalmistud, mis hävitati Nõukogude võimu poolt, on hävitatud juba ammu, on need endiselt elanikele tähtsad. Ilmselt on tugev side nende kohtadega tekkinud just hävitamise aktsiooni jõhkru tõttu. Seetõttu on tänaseni inimesed väga tundlikud sügava ajaloo maastike ümber kujundamise suhtes. Kui esialgne trots läheb üle, kui ümber kujundamise projekti luuakse koos kogukonnaga, kui seda tehakse südame ja mõistusega, siis näitab aeg (nt Kalamaja kalmistupargi põhjal), et inimesed harjuvad ja võtavad hästi omaks ka sellise pika ja keerulise ajaloo uue, kaasaegse linnaruumi.

Lihtne lahendus, mis hõlmab endas teedevõrkude ning ala maastikulise struktuuri ja reljeefi muutmist, toob parki uue hingamise ning annab kasutajatele võimaluse tajuda seda loodusruumi uue nurga alt. Kõige olulisemaks osaks lahenduse juures on anda pargile funktsioone, et muuta ala atraktiivsemaks, tuua parki rohkem linakodanikke ning seeläbi muuta kogu ala turvalisemaks. Veelgi olulisem on lahenduse juures funktsioonide vabaks jätmine. Alale on planeeritud väikeste rohenäppude ala istutuskastidega, kuid see ei tähenda, et keegi mõnele kõrval asuvas kortermajas elavale tädile käe ette paneb, kui ta tuleb ja pistab kurgiseemne ühte kasti. Või istumisala, kuhu on planeeritud isteplatvormid, kuid kus on väga teretulnud pikniku pidajad, joogatunnid, kunstnikud, sportlased, raamatu lugejad, ilmanautlejad jne. Vabad funktsioonid jätavad inimestele võimaluse olla loovad ning ise näha võimalikke lahendusi. Samuti toimib ka pargi peaväljak, mis on

jäetud enamjaolt tühjaks, et saaksid toimuda linnaüritused või kogukonna laadad, et lapsed saaks ennast turvalises keskkonnas hingetuks joosta ja et oleks koht, kuhu jäätiseauto saaks tulla. Võimalusi, lahendusi ja ideid on palju, kuid kohalik kogukond peaks nendeni ise jõudma. Ainult nii on lootust, et mõni algatatud idee teoks saab. Kogukonna, linna ja linnakodanike oma initsiatiivil.

Leian, et välja pakutud Keila kalmistupargi kujundusprojekt sobiks keskkonda väga hästi. Kindlasti läheks aega enne, kui inimesed pakutud lahenduse omaks võtavad, kuid arvestades Keila elanike üldist teadmatust Keila kalmistu kohta, ei teki ilmselt ka vastuolulisi arvamusi väga palju. Lihtne ja vaba lahendus looduslikule ja vabakujulisele pargile sobib kõige paremini ning tekitab linnaruumi ühe turvalise, atraktiivse ja mõnusa tundeiga koha juurde.



## SUMMARY

Keila Cemetery Park is located in the city of Keila. The area under study is Haapsalu Road 2 land (cadastral number 29601: 008: 0026), which is known as the central park. The project is bordered by the Paldiski road from the north, Haapsalu road from the south, and Jaama street to the west. The area is 3.6 hectares and is one of the three largest Keila's largest parks. Central Park is based on the former Keila Cemetery. The park as a former cemetery is protected as a cultural heritage.

The analysis revealed that this area has long been overlooked. Being one of the city's most important hubs and also a symbolic city centre, it is important to engage in, analyse and interpret this area. Keila's older people are able to identify the graves, but young people do not even know about the former cemetery. This is a topic that should be studied further. During the sociological analysis, the questionnaires will be conducted and, as a result, the role of the cemetery in the city, the changing role of the cemetery in society and the nature of the death culture in the present age are analysed. It would be most interesting to analyse the effect of cemeteries and other memorial landscapes on the local spirit.

From the theoretical part, it turned out that although cemeteries destroyed by the Soviet authorities have long been destroyed, they are still important to the people. Obviously, a strong bond with these places has emerged due to the brutality of the destruction campaign. Therefore, to this day, people are very sensitive to the transformation of landscapes with profound history. When the original defeat goes over, when a rebuilding project is created with the community, when it is done with heart and mind, then time (for example, Kalamaja's cemetery park) shows that people get used to and embrace the new, modern, urban space of such a long and complicated history.

A simple approach that involves changing the road network and landscape structure and relief of the area, will give the park new breathing and give users the opportunity to experience it from a new angle. The most important part of the project is to give the park functions to make the area more attractive, bring more people to the park and thereby make the whole area safer. It is even more important to leave the function free of choice. The area of the small green areas is equipped with planting boxes for young children, but this does not mean that someone from the a neighbouring apartment building can not come to the park and plant something in the box. Or the seating area, where it is planned to put the platforms for sitting, but they are very suitable for

picnics, yoga, artists, athletes, book readers, sunbathing, etc. The free functions allow people to be creative and see possible solutions themselves. Also, the main square of the park, which is left largely empty, is to allow city events or community events to take place or for children who can run themselves breathless in a safe environment. There are plenty of opportunities, functions and ideas, but the local community should come up with them. Only then is the hope that some of the ideas that are initiated will come about. The community and city on their own initiative.

I think that the proposed Keila cemetery park design project would be very suitable for the environment. Certainly, time will go by before people accept the solution, but given the general lack of awareness of Keila's inhabitants about the Keila Cemetery, there are probably not going to be too many controversial opinions. A simple and free solution to the natural and free park is best suited for creating one of the safest, attractive and enjoyable spaces of the city space.

## KASUTATUD MATERJALIDE LOETELU

**Angerjas, I., Liiväär, E.** (2013). Keila roheline pärand. Keila: Keila linnavalitsus. lk 17, 36, 94.

**Bachmann, K.** (2007) Park surnutega – Eesti parkide almanahh, 1, 74-77

**Eelmäe, U.** (2006). Keila Keskpark – ajalooline kalmistu. <http://web.keila.ee/orb.aw/class=file/action=preview/id=44462/Ajalugu.pdf> (3.04.2018)

**E-KONSULT OÜ.** (2007). Teemaplaneeringu “Tallinna rohealad” keskkonnamõju strateegiline hindamine: lõpparuanne. Tallinn. <https://www.tallinn.ee/est/g3566s38220> (3.04.2018)

**Juske, J.** (24.10.2012) Kalamaja kalmistupargi saladused. <http://jaakjuske.blogspot.com/2012/10/kalamaja-kalmistupargi-saladused.html> (07.04.2018)

**Juske, J.** (18.11.2016) Nõukogude võimu hävitustöö Tallinna kalmistutel - <http://forte.delfi.ee/news/ev100nadalat/noukogude-voimu-havitustoo-tallinna-kalmistutel?id=76301511> (07.04.2018)

**Kivisilla OÜ.** (2017). Maastikuarhitektuurne analüüs ja vaadete hindamine Ranna tee 1 detailplaneeringule. Tallinn. [https://www.tallinn.ee/Lisa\\_6\\_Ranna\\_tee\\_1\\_vaadete\\_analyyis.pdf](https://www.tallinn.ee/Lisa_6_Ranna_tee_1_vaadete_analyyis.pdf)

**Kõivupuu, M.** (2014) Kas kodumaa muld on nüüd kadunud väärtus? – Sirp, 07.11.2014. <http://www.sirp.ee/s1-artiklid/c21-teadus/kas-kodumaa-muld-on-nuud-kadunud-vaartus/>

**Kõivupuu, M.** (2016) KALMISTU KUI KODUPAIGA SÜMBOL – KAS AJALOOKS SAANUD VÄÄRTUS? – Konverents “Maastikule kleepuv tekst”: 9.-11.06.2016, Tallinn-Särghaua. 13-14.

**Maa-ameti kaardirakendus** [WWW] <http://xgis.maaamet.ee/xGIS/XGis> (01.04.2018)

**Mikkor, M.** (2004) Muutuvast matusekombestikust Eestis. II – Akadeemia, 12-2004, 2753-2784

**Mäesalu, I.** (2013) Kalmistu – muuseum vabas õhus – Eesti parkide almanahh, 3, 62-64.

**Pääsukene, A.** (2010) Kas ja milleks taastada minevikku? – ÕU, 2, 25-28. [https://issuu.com/valieluruumiajakiriou/docs/6u\\_2](https://issuu.com/valieluruumiajakiriou/docs/6u_2)

**Rajari, E.** (2011) Kalmistukultuuri muutumisest Eesti alal – Pärnu Postimees, 7.04.2011. <https://parnu.postimees.ee/415164/kalmistukultuuri-muutumisest-eessti-alal>

**Statistikaameti piirkondlik portaal** [WWW] <https://www.stat.ee/ppe-keila-linn> (3.04.2018)

**Tuulik, T.** (2013) Üks ajalooline kalmistu täna – Rakvere linnakalmistu – Mäetagused, 55, 75-92. <http://www.folklore.ee/tagused/nr55/tuulik.pdf>

**Tallinn, T.** (2011) Tallinna pargid XX ja XXI sajandil – ÕU, 5, 40-50. [https://issuu.com/valieluruumiajakiriou/docs/6u\\_5](https://issuu.com/valieluruumiajakiriou/docs/6u_5)

## LISAD

Kõik fotod ja skeemid on koostatud autori poolt, kui ei ole märgitud teisiti.

### Lisa 1 Fotod

Ajaloolised fotod. Allikas: Harjumaa muuseum



Foto 1. Keila lahingu mälestusmärk pargi keskväljakul



Foto 2. Vaade keskväljakult pargi suunas



Foto 3. Endine heinaküün koos pargi loodeosas asunud veetorniga



Foto 4. Endine heinaküün, mis oli praeguse uusapostliku kiriku asukohal



Foto 5. Keila keskplats. Vaade kirikutornist. Foto ca 1920. aastatest



Foto 6. Keila asula lennuvaade. 1932

**Fotod projektalast. Sissepääsud alale.**



Foto 7. Sissepääs ala lõunaküljest



Foto 8. Sissepääs ala lääneosast Jaama tänavalt



Foto 9. Sissepääs ala põhjaosast Põllu tänavalt



Foto 9. Sissepääs ala loodeosaast Allika tänavalt



Foto 11. Sissepääs keskväljaku põhjapoolsest osast



Foto 12. Sissepääs keskväljaku lõunapoolsest osast

Fotod projektalast.



Foto 10. Vaade keskväljakult kastanialleele

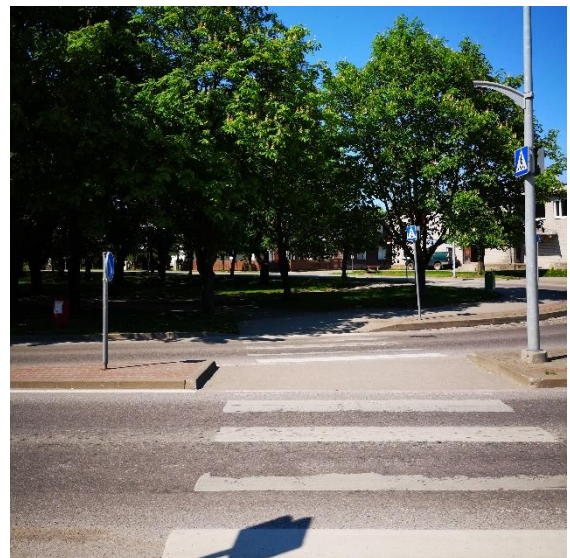

Foto 14. Lagunenud kivimüür pargi lääneküljel

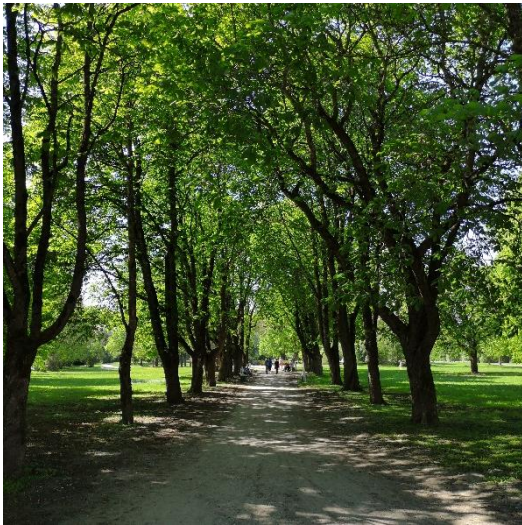

Foto 15. Vaade alajaama poolt ratasristile



Foto 16. Rekonstrueeritav tugimüür



Foto 17. Ühishaua mälestuskivi



Foto 18. Korrastatav alajaam

## Lisa 2 Väikevormid



# KEHA3

Pargi peaväljakul kasutatavad pingid Timpan -  
<http://keha3.ee/timpan/>

Foto: KEHA3 veebileht

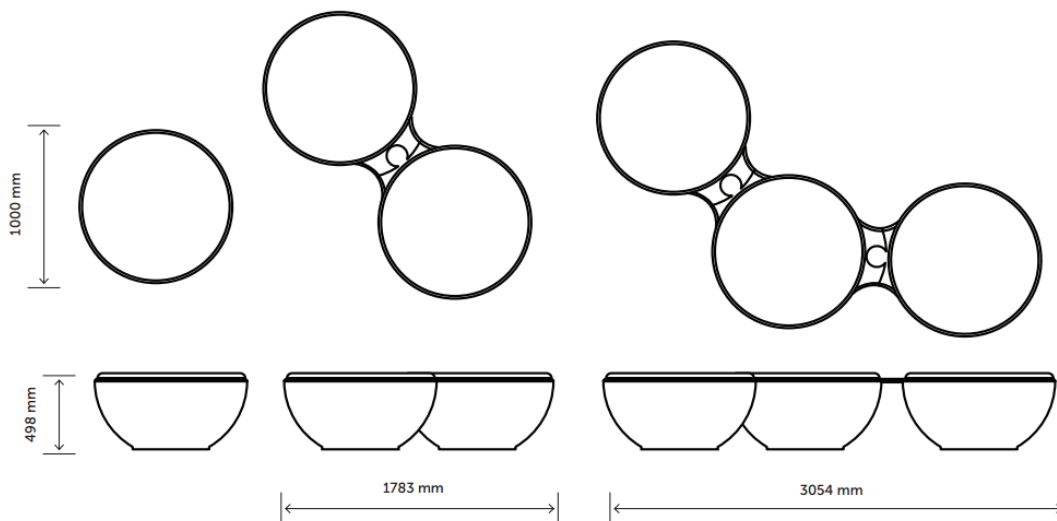

Planeeritav valgusti - <http://www.light24.ee/product/koster/>

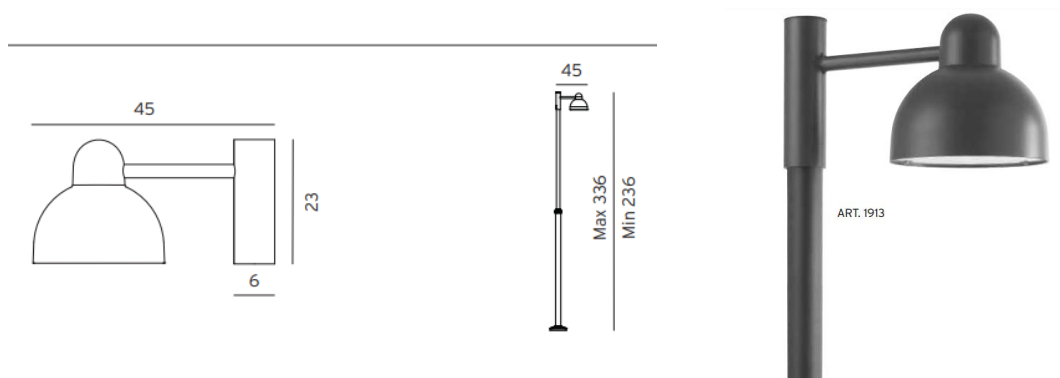



**Planeeritavad pargisised pingid** - <http://extery.com/tooted/pargipingid-toolid-lauad/pargipink-nippon/>

Toode	Tootekood	A	B	C
NIPPON	NIP200	2000	395	500
	NIP300	3000	395	695

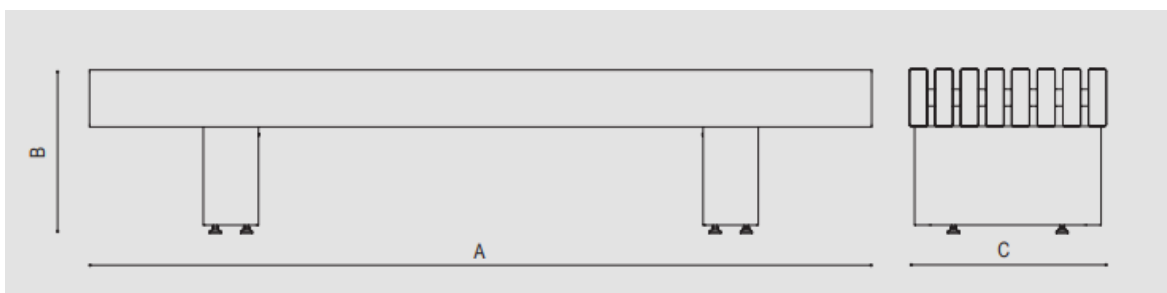

**Prügikastid** - <http://extery.com/tooted/prugikastid/prugikast-vandal-75/>

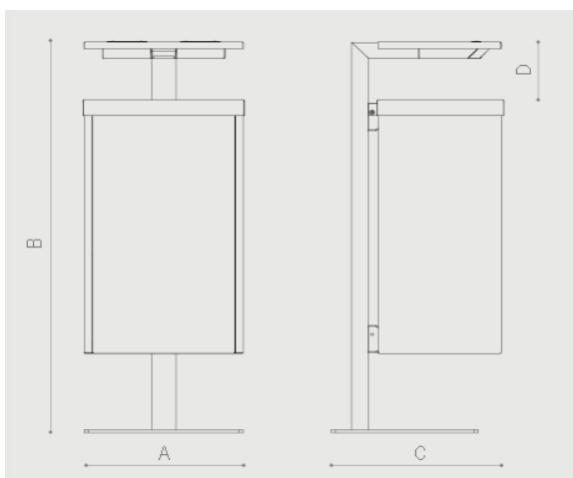

Toode	Tootekood	Maht	A	B	C	D
VANDAL	VAN75	75 L	390	1000	365	130

## Lisa 3 Taimmaterjali loetelu

Pildid on võetud Juhani puukooli ja Hansaplanti veebikataloogidest.  
(<http://juhanipuukool.ee/et/> ; <https://www.hansaplant.ee/>)



Metssalvei  
„Caradonna“



Astilbe



Geranium  
„Rozanne“



Iiris



Harilik  
Perovskia  
„Blue Spire“



Aedhortensia  
„Pinky winky“



Harilik kukesaba  
„Robert“



Aed-leeklill  
„Swizzle“



Kukekannus  
„Black night“



Põisenelas „Lady  
in red“



Harilik murtudsüda „Gold heart“



Schmidti puju  
„Silver  
mound“

## Lisa 4 Muinsuskaitse eritingimused

Väljavõte Lootusprojekt OÜ poolt Keila Keskpargile koostatud muinsuskaitse eritingimustest üldtingimustest. Koostaja Lootusprojekt OÜ Kersti Lootus, Siim Lootus, tellija Keila Linnavalitsus. Alus KKK protokoll kiri 12.04.2018 nr 5.1-17.3/17-1 muinsuskaitse eritingimused.

Projekt: Keila Keskpark MKET

Address: Harjumaa, Keila linn, Keila Keskpark

Töö nr 1806

MKET

seletuskiri

### 5. MUINSUSKAITSE ERITINGIMUSED.

#### 5.1. Üldtingimused

- 1) Ala korrastamiseks tuleb tellida vastavasisuline heakorrastusprojekt.
- 2) Alal ja selle lähimbruses läbi viidavad projektid tuleb kooskõlastada, Keila Linnavalitsuse, Muinsuskaitseametiga ja Keskkonnaametiga.
- 3) Projektiteerijal peab olema muinsuskaitse tegevuskuba
- 4) Ala heakorrastusprojektiga tuleb lahendada teedevõrk, haljastuslahendus, vertikaalplaneering ja valgustus.
- 5) Heakorrastusprojektis tuleb jälgida vanade kalmistute korrastamise põhimõtteid.
- 6) Heakorrastusprojektis sõnastada (kalmistu)pargi edasise arengu võimalik stsenaarium ja hinnata seda eetilise seisukohast.
- 7) (Kalmistu)pargi üldkontseptsiooni kujundamisel lähtuda 1966. aastal rajatud ja aja jooksul välja kujunenud vabakujundusliku looduspargi kujunduspõhimõtetest ning arvestada olemasoleva teedevõrguga.
- 8) Kaevetega seotud rajatised (kalmistu)pargis peavad olema hästi põhjendatud. Vältida pinnase planeerimist ning minimaliseerida trasside süvistamisel tehtavaid kaeveid. Hädavajalikud kaeved ei tohi minna sügavamale kui 50 cm.
- 9) Uute arhitektooniliste elementide puhul jälgida ajaloolisse kalmistumiljöösse temaatilist sobivust, mõõtmeid ja proportsioone.
- 10) Sobivate ehitusmaterjalide valik on lai. Kasutada võib nii looduslikku kivi, puitu, metalli. Pae kasutamise kogemused välitingimustes on halvad.
- 11) Kaevetöödel tagada arheoloogiline uurimine (meetod: arheoloogiline jälgimine, so pinnasekihtide lasumise dokumenteerimine, arheoloogilise kultuurikihi tuvastamine ja kirjeldamine ning kultuuriväärtusega leidude kogumine kaeve-, ehitus ja muude mullatööde käigus).
- 12) Luustike ilmlemisel säilitada need esialgses asukohas.
- 13) Näha ette alale üldine infotahvel, mis annab ülevaata omaaegse kalmistu kohta.
- 14) Projekti lähteseisukohad ja projekt arutada avalikult läbi Keila linna elanikega ning kooskõlastada Muinsuskaitseametiga.
- 15) Muinsuskaitse eritingimused kooskõlastatakse Muinsuskaitseametis ja need kehtivad 5 aastat alates kooskõlastamise päevast. Kui selle aja jooksul ei ole Muinsuskaitseametile esitatud kooskõlastamiseks nende alusel koostatud projekti, kuuluvad eritingimused uuele läbivaatamisele.
- 16) Ehitus- ja konserveerimistööde ajaks on kohustuslik tellida muinsuskaitse järelvalve selleks vastavat tegevuskuba omavalt ettevõtelt või spetsialistilt. Järelvalvet teostav isik koostab järelvalve aruande. Aruande üks eksemplar antakse kahe kuu jooksul pärast ehitustööde lõpetamist üle Muinsuskaitseametile ja teine valla- või linnavalitsusele.

Lootusprojekt OÜ,  
vastutav spetsialist: Kersti Lootus

23/29

## **GRAAFILINE OSA**

Joonis 1. Asendiplaan

Joonis 2. Kontseptsiooni plaan

Joonis 3. Lähivaade: istumisala

Joonis 4. Detail: tugimüür

Joonis 5. Väikevormid

# KEILA KALMISTUPARGI KUJUNDUSPROJEKT

Haapsalu mnt 2 kinnistu

## ASENDIPLAAN

### TINGMÄRGID

- |                         |                      |                      |
|-------------------------|----------------------|----------------------|
| Ol.ol lehtpuu           | Pl. pink peaväljakul | Pl. isteplatvorm     |
| Ol.ol okaspuu           | Pl. pink             | Pl. istuskast        |
| Ristikivi, mälestusmärk | pl. valgustus        | Pl. murumätas        |
| Ol.ol pöösas            | Pl. valgustuselement | Pl. istutusalala     |
| Projektala piir         | Ol.ol liiklusmärk    | Planeeritav pargitee |

### EKSPLIKATSIOON

- |   |  |
|---|--|
| 1 Kalmistu territooriumil asuv alajaam                        | 6 Istumisala   |
| 2 Kõigi suruaeda mälestuseks paigaldatud paekivist rõngasrist | 7 Väikeste rohenäppude ala   |
| 3 Uusapostliku kiriku hoone                                   | 8 Rootsiaegne paekivist ratasrist. Teisaldatud Keila kirikuaeda restaureerimiseks. |
| 4 I maailmasõjas hukkunute ühishaud                           | 9 II maailmasõjas hukkunute ühishaud   |
| 5 Keila muusikaelu rajaja Jakob Maabergi mälestuskivi         | 10 Pargi peaväljak kastanialleega  |

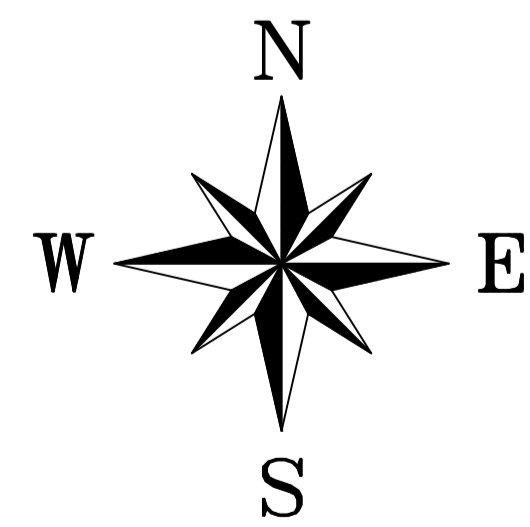

M 1:500

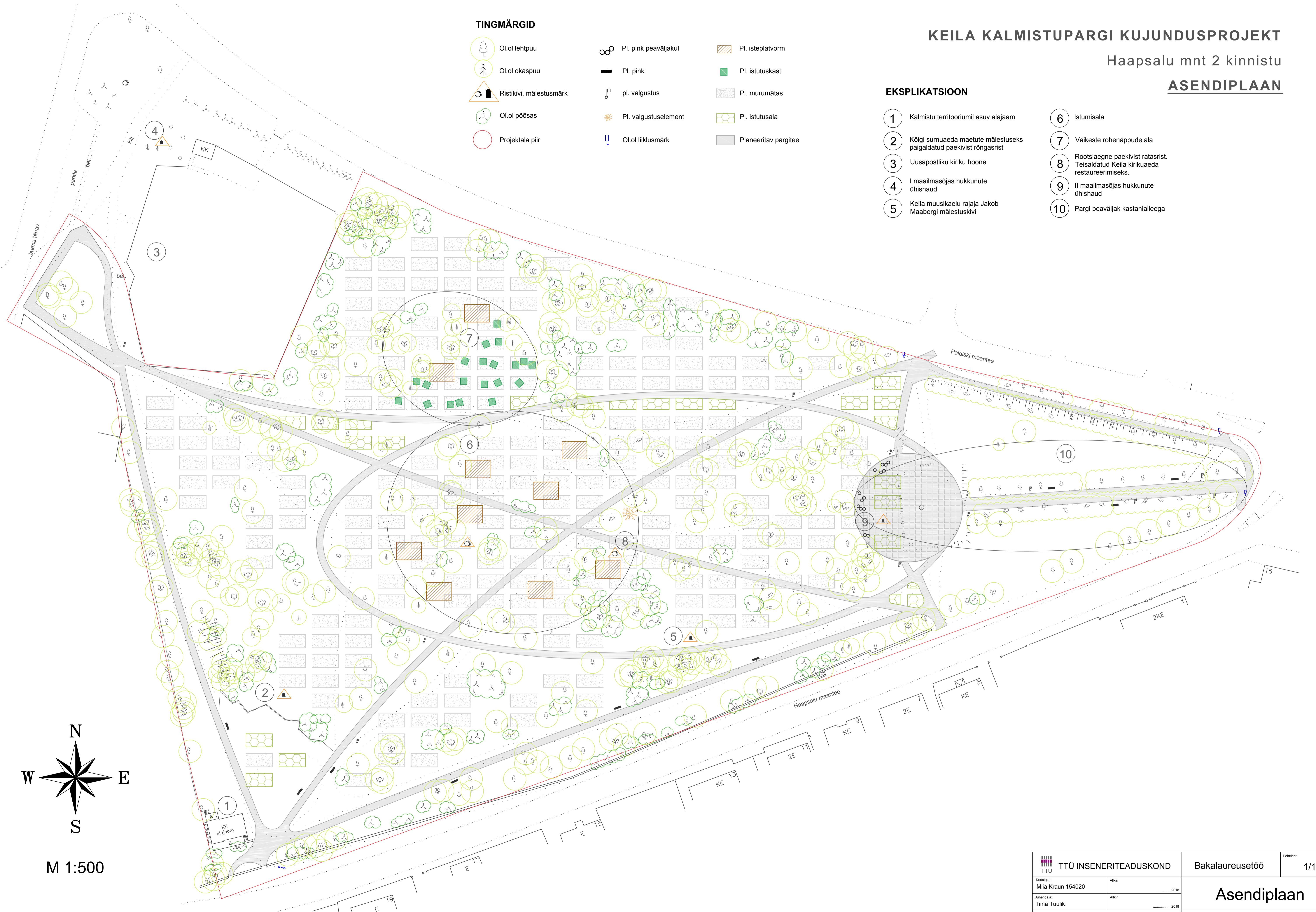

TTU INSENERITEADUSKOND		Bakalaureusetöö	Leht/lehti 1/1
Koostaja: Mia Kraun 154020	Aikiri ..... 2018	<h2>Asendiplaan</h2>	
Juhendaja: Tiina Tuulik	Aikiri ..... 2018		
Ehituse ja arhitektuuri instituut		Keila Kalmistupargi kujundusprojekt	

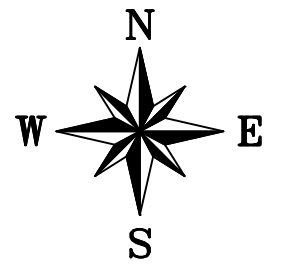
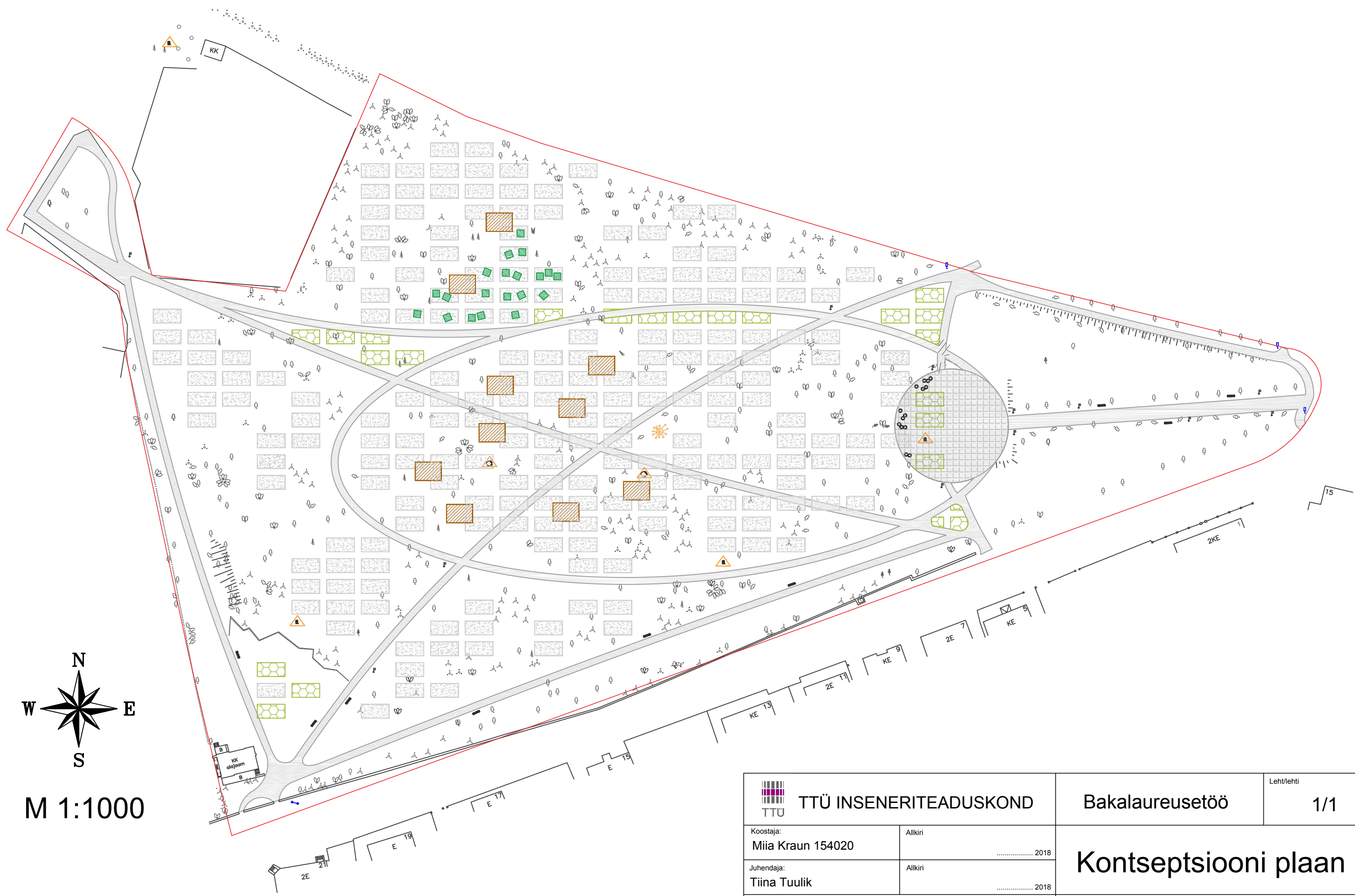

M 1:1000

 <b>TTÜ INSENERITEADUSKOND</b>		Bakalaureusetöö	Leht/lehti 1/1
Koostaja: <b>Miia Kraun 154020</b>	Allkiri ..... 2018	<h1>Kontseptsiooni plaan</h1>	
Juhendaja: <b>Tiina Tuulik</b>	Allkiri ..... 2018		
<b>Ehituse ja arhitektuuri instituut</b>		Keila Kalmistupargi kujundusprojekt	

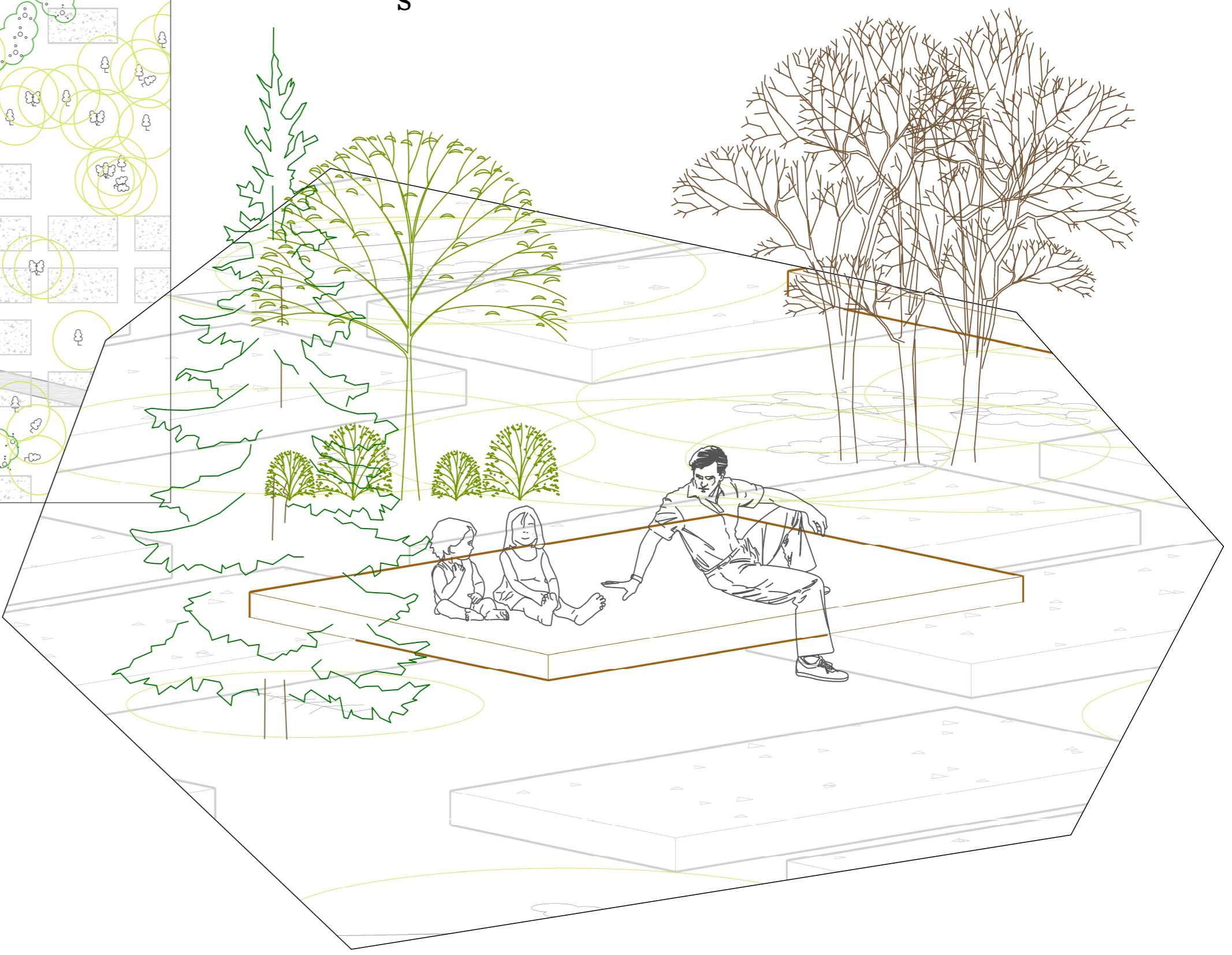
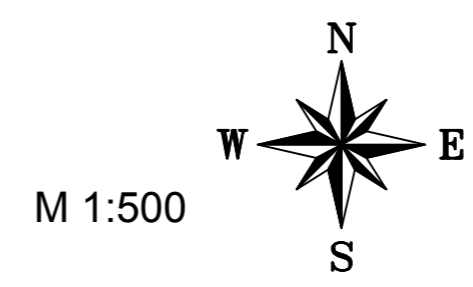
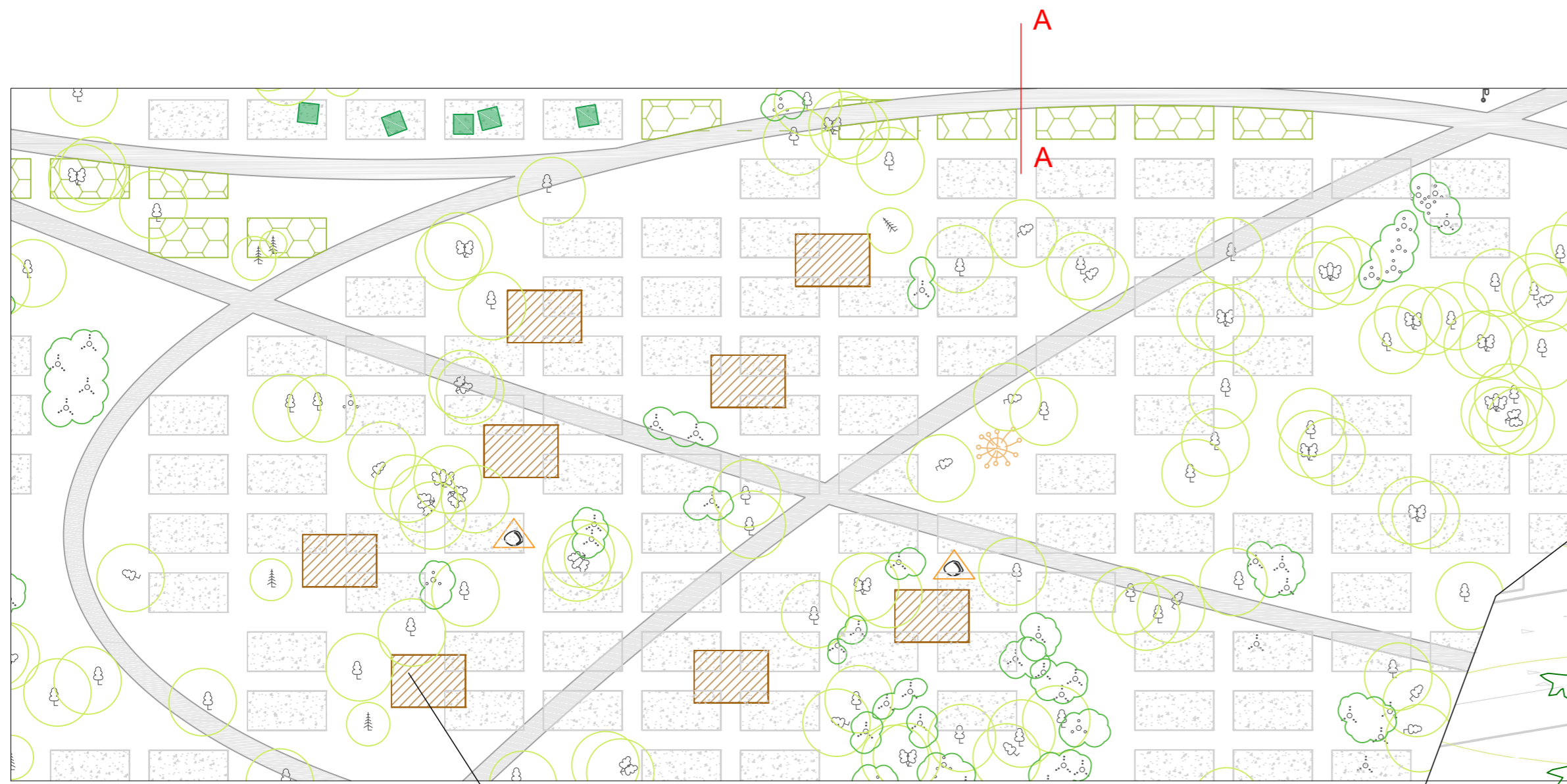

Isteplatvormidega vabaajaveetmise ala

LÕIGE A-A

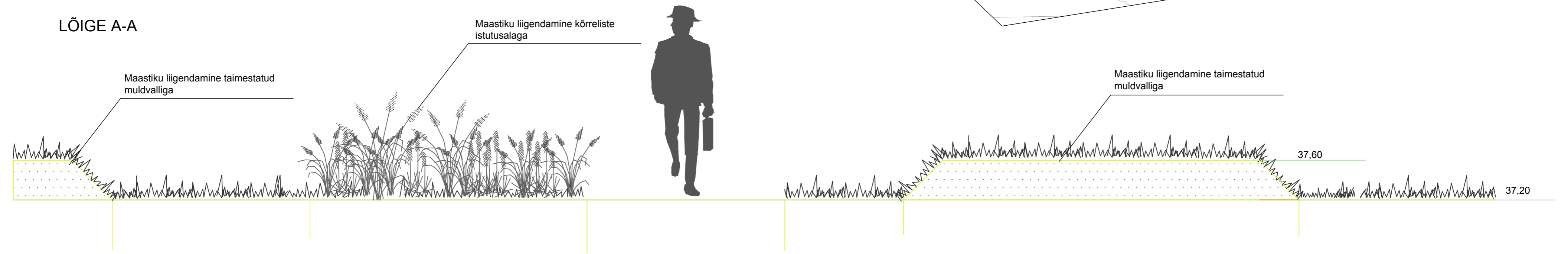

Maastiku liigendamine taimestatud muldvalliga

Maastiku liigendamine kõrreliste istutusala

Maastiku liigendamine taimestatud muldvalliga

37,60

37,20

 <b>TTU INSENERITEADUSKOND</b>		Bakalaureusetöö	Leht/lehti 1/1
Koostaja: Miiä Kraun 154020	Alkiri ..... 2018	<h2>Lähivaade: istumisala</h2>	
Juhendaja: Tiina Tuulik	Alkiri ..... 2018		
Ehituse ja arhitektuuri instituut		Keila Kalmistupargi kujundusprojekt	



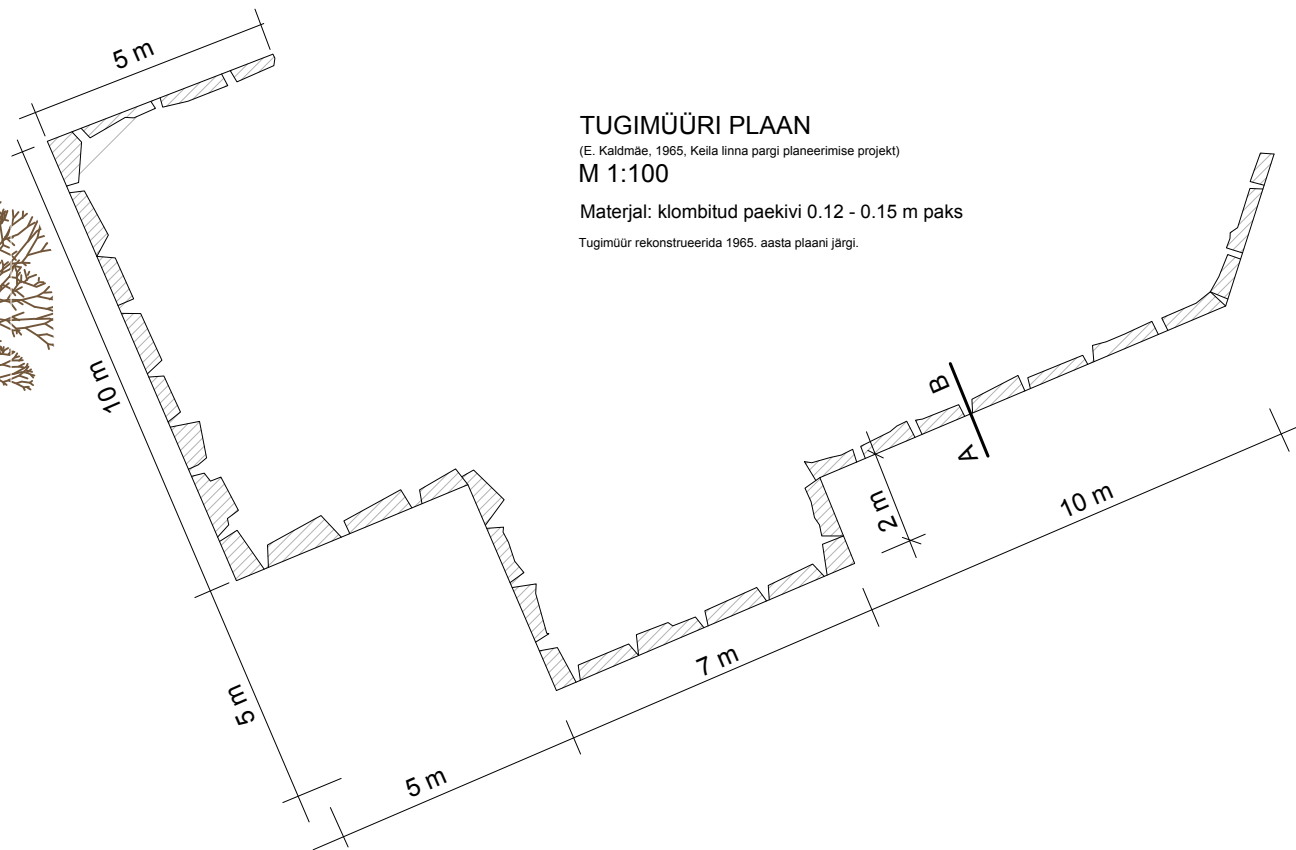
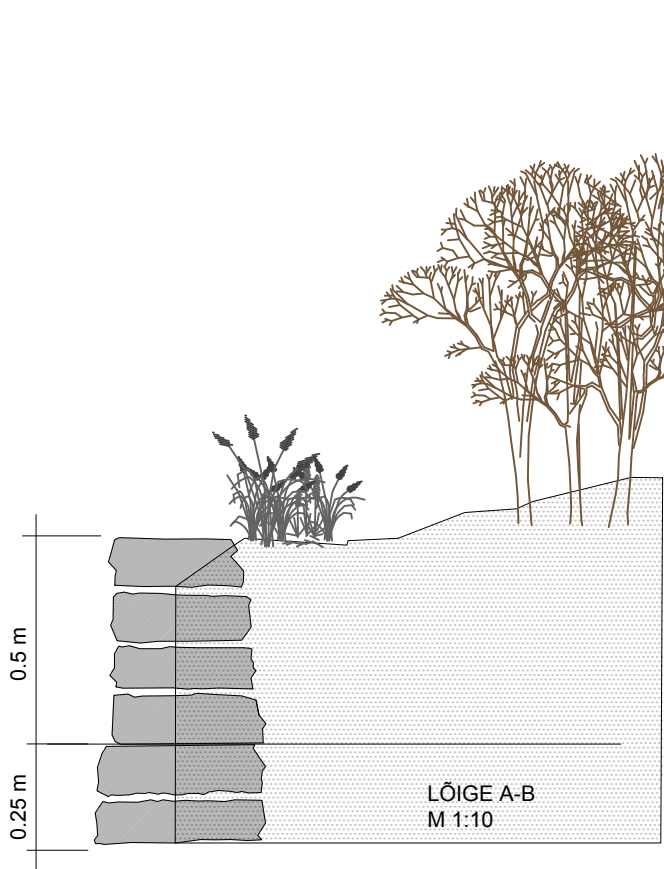

 <b>TTÜ INSENERITEADUSKOND</b>		Bakalaureusetöö	Leht/lehti 1/1
Koostaja: Miia Kraun 154020	Allkiri ..... 2018	<h1>Detail: tugimüür</h1>	
Juhendaja: Tiina Tuulik	Allkiri ..... 2018		
Ehituse ja arhitektuuri instituut		Keila Kalmistupargi kujundusprojekt	

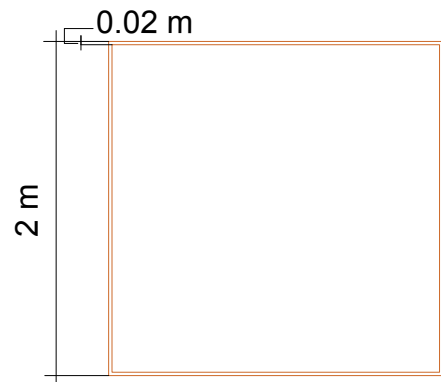

Detail: väikeste rohenäppude ala puitlaudadest istutuskastid

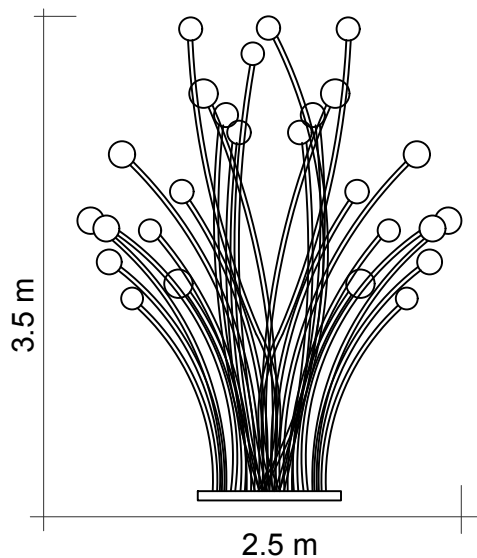
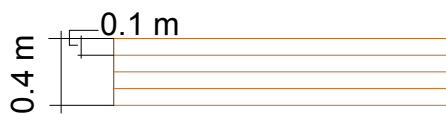

Detail: pargi keskele planeeritud valgustuselement

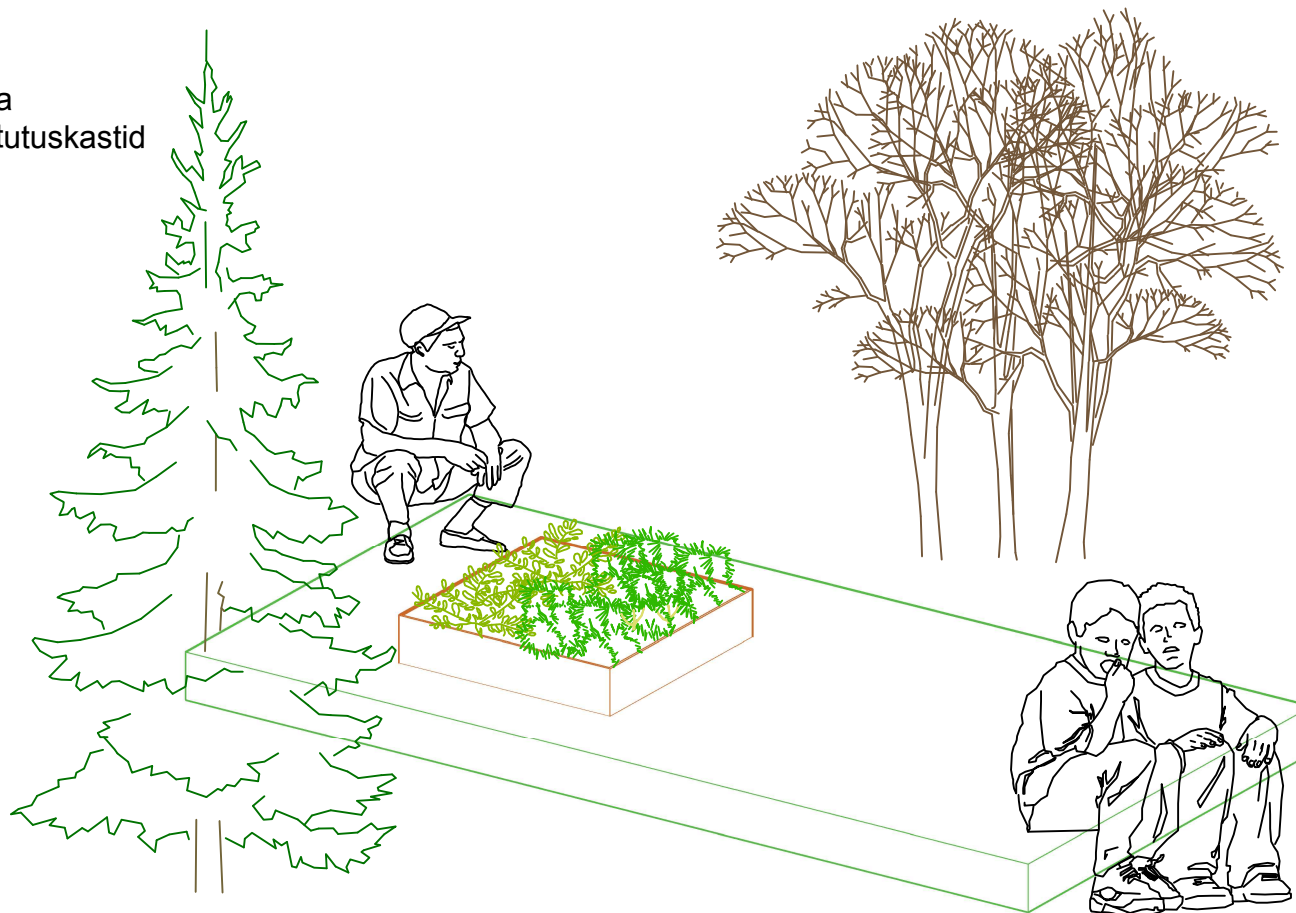

 <b>TTÜ INSENERITEADUSKOND</b>		Bakalaureusetöö	Leht/lehti 1/1
Koostaja: Miia Kraun 154020	Allkiri ..... 2018	<h1>Väikevormid</h1>	
Juhendaja: Tiina Tuulik	Allkiri ..... 2018		
<b>Ehituse ja arhitektuuri instituut</b>		<b>Keila Kalmistupargi kujundusprojekt</b>	