



Ehituse ja arhitektuuri instituut

# KOPLI KALMISTUPARGI KUJUNDAMINE PARKKALMISTUKS

DESIGNING A KOPLI CEMETERY PARK TO PARK CEMETERY

MAGISTRITÖÖ

Üliõpilane: Britt Mäekuusk

Üliõpilaskood: 176453BAAM

Juhendaja: Tiina Tuulik, maastikuarhitekt

Tallinn 2019

## AUTORIDEKLARATSIOON

Olen koostanud lõputöö iseseisvalt.

Lõputöö alusel ei ole varem kutse- või teaduskraadi või inseneridiplomit taotletud. Kõik töö koostamisel kasutatud teiste autorite tööd, olulised seisukohad, kirjandusallikatest ja mujalt pärinevad andmed on viidatud.

“.....” ..... 201.....

Autor: .....

/ allkiri /

Töö vastab bakalaureusetöö/magistritööle esitatud nõuetele

“.....” ..... 201.....

Juhendaja: .....

/ allkiri /

Kaitsmisele lubatud

“.....” .....201...

Kaitsmiskomisjoni esimees .....

/ nimi ja allkiri /

# SISUKORD

SISUKORD.....	3
1.SISSEJUHATUS.....	6
1.1 Probleemi püstitus.....	6
1.2 Töö eesmärgid .....	7
1.2 Meetodid ja struktuur .....	7
2. SURM RAHVAUSUS.....	9
3. LEIN.....	11
3.1 Kübler-Rossi mudel ning leina viis etappi .....	11
3.1.1 Leina kirjeldus faaside kaupa .....	12
4. TUHASTAMINE EHK KREMATSIOON .....	15
4.1 Erinevate religioonide suhtumine kremeerimisse .....	16
4.1.1 Katoliiklus.....	16
4.1.2 Protestantism .....	17
4.1.3 Õigeusk.....	17
4.1.4 Luterlus .....	18
4.1.5 Judaism .....	19
4.1.6 Budism .....	20
4.2 Kremeerimine Eestis.....	20
4.2.1 Tuhamatuse läbiviidav tseremoonia.....	24
4.2.2 Kremeerimiseks seadusandlus Eestis.....	24
5. KOLUMBAARIUM.....	26
5.1 Tuvila .....	26
5.2 Kolumbaariumi tekkimine.....	26
5.3 Urnid.....	27
5.4 Kolumbaariume Eestis.....	28
6. KOPLI KALMISTUPARK.....	32

6.1 Asukoht .....	32
6.2 Ajalugu .....	32
6.2.1 Kopli poolsaar enne kalmistu rajamist .....	32
6.2.2 Kopli kalmistu tekkimine .....	34
6.2.3 Kopli kalmistupargi ümbruskond 19-20. sajandi vahetusel .....	36
6.2.4 Kopli kalmistupark Eesti vabariigi ajal .....	36
6.3 Olemasolev olukord.....	37
6.3.1 Dendroloogiline analüüs .....	38
6.3.2 Maastikuanalüüs .....	40
7. KONTSEPTSIOON.....	46
8. LAHEND .....	47
8.1 Tsoneerimine ja funktsioonid .....	47
8.2 Haljastus.....	47
8.2 Kalmistuala .....	48
8.3 Pargiala.....	51
KOKKUVÕTE .....	55
SUMMARY .....	56
VIIDATUD ALLIKATE LOETELU.....	58
ILLUSTRATSIOONIDE VIITED .....	65
LISAD .....	67
Lisa 1 Ajaloolised kaardid .....	67
Lisa 2 Fotod .....	69
Lisa 3 Tabelid.....	74
Lisa 4 Skeemid.....	80
GRAAFILINE OSA .....	83
1.1 Asendiplaan M1:1000 .....	83
1.2 Kontseptsioon M1:1000 .....	83
1.3 Dendroloogiline istutusplaan 1 M1:500 .....	83

<b>1.5 Lõige A-A</b> .....	<b>83</b>
<b>1.6 Lõige B-B</b> .....	<b>83</b>
<b>1.7 Kolumbaarium 'Tour'</b> .....	<b>83</b>

# 1.SISSEJUHATUS

## 1.1 Probleemi püstitus

Tallinna kalmistute lugu on sama pikk kui on linna ajalugu. Kalmistute ajalugu Tallinnas küündib kivikirstkalmeteni ehk 11.sajandisse - vanim teadaolev kivikirstkalme oli Lasnamäel endise Vao küla alal. Keskajal Tallinnas maeti surnuid kirikutesse ja nende ümber kujundatud kirikuaedadesse. 18.sajandi lõpus Katariina II poolt välja antud ukaasi tõttu hakati rajama uusi kalmistuid Tallinna ümbrusesse. Tänapäevaks on enamus Tallinnas asuvaid kalmistuid täis maetud, sama probleem on kogu Harjumaal. Kalmistutel ei ole enam vabu hauaplatsi, kuhu kadunud matta. Kaalutud on uute surnuaedade loomist väljaspoole linna piire (näiteks Saku valda) ja suurendatakse olemasolevaid kalmistuid, kui see on võimalik. Võetakse uuesti kasutusse olemasolevad hooldamata hauaplatsid, kuid see on ka üha keerukam ja mitte piisav. Alates 1990. aastatest on järjest populaarsemaks on kujunenud kirstumatuse kõrval tuhamatus. Tuhamatus töö muutusi matusekultuuri alates matusetalitusest kuni kalmistute välisilme muutumiseni. Näiteks, tuhaurnide tarbeks on vaja väiksemaid hauaplatsi ning kavandatakse kolumbaariume. Välja toodud muutused peegeldavad inimeste suhtumist surma ja surelikkusesse.<sup>1</sup> Kuid tuhastamine oli juba eelnevalt muistsetel eestlastel kasutuses ning nad uskusid, et tänu põletamismatusele sai hing vabaks ja liikus edasi taevasse.<sup>2</sup>

Aliis Kiiker ja Marju Kõivupuu, kes on uurinud eesti tuhastusmatuse traditsiooni, on välja toonud, et tuhastamine valitakse sageli majanduslikel põhjustel, seega kultuurilised ja maailmavaatelised küsimused jäävad tagaplaanile. Inimesed kolivad linna ning kodukohast kaugel surres on surnukeha transport perekonna matmispaika kallis. Mugavam on linnas korraldada tuhastamine ning hiljem urni perekonna matmisplatsile matta.<sup>3</sup>

Eesti Vabariigi seaduste kohaselt on lähedastel tuhastatud surnukehaga võimalus toimetada oma äranägemise järgi, näiteks tuhaurni matmine perekonna hauaplatsile, tuha puistamine mälestuspaika, tuha matmine spetsiaalselt selleks ette nähtud paika kalmistul või koduseda roosipõõsastesse, samuti võib panna ka urni spetsiaalsesse urnimatuse paika ehk kolumbaariumisse. Järjest rohkem on tekkinud krematooriumites probleemiks tuha mitte järele minemine. Kõivupuu ja Kiiker on leidnud selleks mitmeid põhjuseid, näiteks leitakse, et matuse korraldamine on kallis või ei suuda kärgpered ära otsustada, kes peaks matused korraldama; võib olla, ei peeta matuserituaali vajalikuks; noortel

---

<sup>1</sup>Eesti Loodus. Kas Eesti kuluuril on elujõudu? [WWW] [http://vana.loodusajakiri.ee/eesti\\_loodus/artikkel4973\\_4941.html](http://vana.loodusajakiri.ee/eesti_loodus/artikkel4973_4941.html) Nr. 2012/12 21.04.2019)

<sup>2</sup>Culstone. Tuhastusurnid. [WWW] <http://culstone.com/tuhastamine-ehk-krematsioon/> 21.04.2019

<sup>3</sup>Postimees. Kultuur. Mida kõike tehakse kadunukese tuhaga. [WWW] <https://kultuur.postimees.ee/3922377/mida-koike-tehakse-kadunukese-tuhaga> 21.04.2019)

puuduvad lähedaste matuste korraldamise kogemused ning nad lükkavad matusetalitust määramatuks ajaks edasi, jättes tuhaurni krematooriumisse hoiule.<sup>4</sup> Sellega seoses võib juhtuda, et leinajal ei ole kohta, kuhu kadunukest mälestama minna.

## 1.2 Töö eesmärgid

Antud uurimistööga proovitakse:

- käsitleda üldisemalt surma ja sellega seonduvaid ettevõtmisi ning läbielamisi – leinamine, matmine, kremeerimine, kadunu mälestamine
- uurida rohkem tuhastamise ajalugu ning erinevate religioonide suhtumist tuhastamisse
- tutvuda olemasolevate kolumbaariumite-lahendustega Eestis ning mujal maailmast
- uurida Kopli piirkonna kultuurmaastiku kujunemis- ja arenemislugu ning tutvuda Kopli kalmistupargi olemasoleva olukorraga
- luua saadud teadmistest lähtuv ning Kopli kalmistupargi ajaloolist arengut arvestav maastikuarhitektuurne lahendus, muutes tänapäeval pargina kasutatava ala parkkalmistuks pakkudes välja lahendusi uut tüüpi matusepaiga kujundamiseks.

## 1.2 Meetodid ja struktuur

Käesoleva magistritöö puhul on kasutatud kvalitatiivset uurimismeetodit. Magistritöö uurimiskool põhineb erinevate usaldusväärsete allikate analüüsil, milleks on teemakohased raamatud, artiklid, intervjuud ja näidisobjektid.

Töö on jagatud kaheks:

- uurimuslik osa
- omandatud teadmiste tuginedes koostatud maastikuarhitektuurne projektlahendus

Uurimuslik osa jaguneb viieks peatükiks. Esimene peatükk on sissejuhatus teemasse. Teine peatükk räägib surmast üldiselt ning surmaga seotud uskumustest läbi ajaloo. Kolmas peatükk liigub edasi peale surma sündmuste juurde, eelkõige on käsitletud leina ning selle viite erinevat etappi. Neljandas peatükis tutvustatakse lähemalt kremeerimist - uuritud on tuhastamise ajalugu ning erinevate religioonide suhtumist tuhastamisse. Viies peatükk räägib urnimüüridest, kuhu on võimalik tuhaurne

---

<sup>4</sup>Postimees. Kultuur. Mida kõike tehakse kadunukese tuhaga. [WWW] <https://kultuur.postimees.ee/3922377/mida-koike-tehakse-kadunukese-tuhaga> 21.04.2019

paigutada, näiteid nii Eestist kui ka välismaalt. Viimase peatükiga jõutakse Kopli kalmistuparki, tutvustatakse pargi ajalugu kui ka olemasolevat olukorda.

Teine osa tööst on maastikuarhitektuurne projektilahendus – koostatud on Kopli parkkalmistu kujundusprojekt.



## 2. SURM RAHVAUSUS

Sõltuvalt teadusharust vaadeldakse surma erinevatest lähtepunktidest ning seetõttu on tekkinud erinevad definitsioonid antud mõistele. Bioloogilisest ja meditsiinilisest aspektis on surm (*mors*) organismi elutegevuse lakkamine (*exitus letalis*), filosoofiliselt mõistetakse surma all individuaalse elutsükli lõppemist ja usundiliselt hinge lõplikku lahkumist kehast ning siirdumist teispoolsusesse või ümbersüüdi uude kehasse/olekusse.<sup>5</sup>

Surm juhtub äkitselt ning oma salapäraga tekitab huvi paljudes uurijates. Kui mõelda üleüldiselt kultuurile ning selle ajaloole, siis on peaaegu võimatu jätta tähelepanu pööramata surmale ning matusekombestikule. Kalmistukultuur on üks osa rahva kultuuriloost, näiteks väljapaistvate inimeste hauad, kaunid hauaskulptuurid, võimu sekkumine kalmistute rajamisse või sulgemisse ning kollektiivne mälu, mis seob rahvast oma surnutega.<sup>6</sup> "Õeldakse, et kui tahad teada, mis rahvaga tegelikult tegu on, käi ära turul ja surnuaias. Turg peegeldavat elavate olemust ja ehedaid käitumistavasid, surnuaed aga rahva minevikku ja kultuurikombeid."<sup>7</sup> Surmaga seotud kombed ja uskumused koondatakse tänapäeva uurimustes ühise nimetaja alla - **surmakultuur**. Surmakultuur peegeldab inimeste ellusuhtumist erinevatel ajastutel ning seda saab analüüsida muutumises, jälgides uusi elunähtusi, mis teevad võimatuks varasema kombe ning tingivad uusi nähtusi.<sup>8</sup>

Surmakultuuril on lahutamatuks küljeks **matusekombestik**, mis on surmaga seotud siirderiitus ehk laiba eriline kohtlemisviis.<sup>9</sup>

Matusekaombestik tugineb ühiskonna traditsioonidele ja tõekspidamistele läbi erinevate etappide – suretamine (rituaalid surivoodil, näiteks hüvastijätt, viimane palve jne), matuse-eelsed toimingud (näiteks hinge lahkumine, pesemine, riietamine jne), matmise ja matuse-järgsed kombed (näiteks peied).<sup>10</sup>

Usutakse, et surnu on vahendajaks jumala ja inimese vahel. Surnu auks korraldati pärimuskultuuris kombetalitusi, mida kasutati selles ja teises ilmas elavate ja surnute suhete reguleerimiseks. Usuti, et kui inimene sureb pühadel, näiteks jõulud ja lihavõtted, siis surnu hing läheb paradiisi.

---

<sup>5</sup> Torp-Kõivupuu. 2003. Surmakultuuri muutumine ajas: ajaloolise Võrumaa matusekombestiku näitel. Tallinna Pedagoogikaülikool toimetised: 10

<sup>6</sup> Maripuu, Maret. 2005. Kalmistu iseloomustab rahvast. Maaleht. 20.01.2019

<sup>7</sup> Tamm, Heino. 2015. Heino Tamm: Kas nüüd on ka Haapsalu turg hinglusele läinud? Lääne Elu. 28.03.2019

<sup>8</sup> Ristolainen, Tiia. 2004. Surmakultuuri suundumused Eestis: Surmaended. Mäetagused 25: 157

<sup>9</sup> Kulmar, Tarmo. 2000. Üldine usundilugu. Õppesõnastik. 2., täiend. Trükk. Tartu: Tartu Ülikooli kirjastus

<sup>10</sup> Marju Torp-Kõivupuu. 2003. Surmakultuuri muutumine ajas: ajaloolise Võrumaa matusekombestiku näitel. Tallinna Pedagoogikaülikool toimetised: 10

Surma põhjustest, vanusest ja soost sõltusid suuresti matuse-eelsed toimingud.<sup>11</sup>

---

<sup>11</sup>Folklore. Surnu, surnukeha. [WWW]<http://www.folklore.ee/ri/folkte/sugri/mordva/myto/surnu.htm>  
28.03.2019

### 3. LEIN

Lähedase kaotuse korral läbib inimene leinaprotsessi, mis on loomulik ja mille kulgemine on ette ennustatav. Aja jooksul aitab selle läbimine leinajal kaotusega leppida ja oma tunnetest aru saada. See protsess hõlmab endas erinevaid emotsioone, tegevusi ja eneseväljendusi mis kõik aitavad kaotusega leppida. Kuid lein väljendub igal ühel erinevalt, iga kaotus on erinev.<sup>12</sup>

#### 3.1 Kübler-Rossi mudel ning leina viis etappi

Kübler-Rossi mudel toob välja leinaprotsessi viis etappi, mille läbivad surmavalt haiged patsiendid ja nende lähedased. Mudelit mainis esimest korda Šveitsi-Ameerika psühhiaater E.Kübler-Ross oma 1969. aastal ilmunud raamatus "Surmast ja suremisest".

Leina faasid on tuntud kui DABDA (*Denial, Anger, Bargaining, Depression and Acceptance*) ja nendeks on:

1. **Eitamine** - mis on tavaliselt esimene reaktsioon, kus kannataja kujutleb tegeliku olukorda nii nagu ta ise soovib
2. **Viha** - kus isik tajub, et eitamine ei saa enam jätkuda ning tekib vihatunne, kus soovitakse end välja elada. Tihtilugu tehakse seda enda lähedaste kaudu.
3. **Tingimine** - kus haige või leinaja soovib välja kaubelda kompromissi. Usutakse, et saadakse abi kõrgematelt jõududelt ning leina või surma on võimalik vältida.
4. **Depressioon** - sel ajal mattub inimene masendusse, ta tõmbub endasse ning on vaiksem kui tavaliselt.
5. **Leppimine** - kus inimesed võtavad surma ja paratamatuse omaks.

Kübler-Ross selgitas, et leinaja ei pruugi läbi elada kõiki kaasnevaid emotsioone, vaid etapid võivad esineda ka teistsuguses järjekorras.<sup>13</sup>

---

<sup>12</sup>Cancer. Lähemalt leinast ja kaotusega hakkama saamisest. [WWW] <https://cancer.ee/wp-content/uploads/2018/03/L%C3%A4hemalt-leinast-ja-kaotusega-hakkama-saamisest.pdf> 05.03.2019

<sup>13</sup> Vikipeedia. 2015. Kübler-Rossi mudel. [WWW] [https://et.wikipedia.org/wiki/K%C3%Bcblcr-Rossi\\_mudel](https://et.wikipedia.org/wiki/K%C3%Bcblcr-Rossi_mudel) 07.03.2019

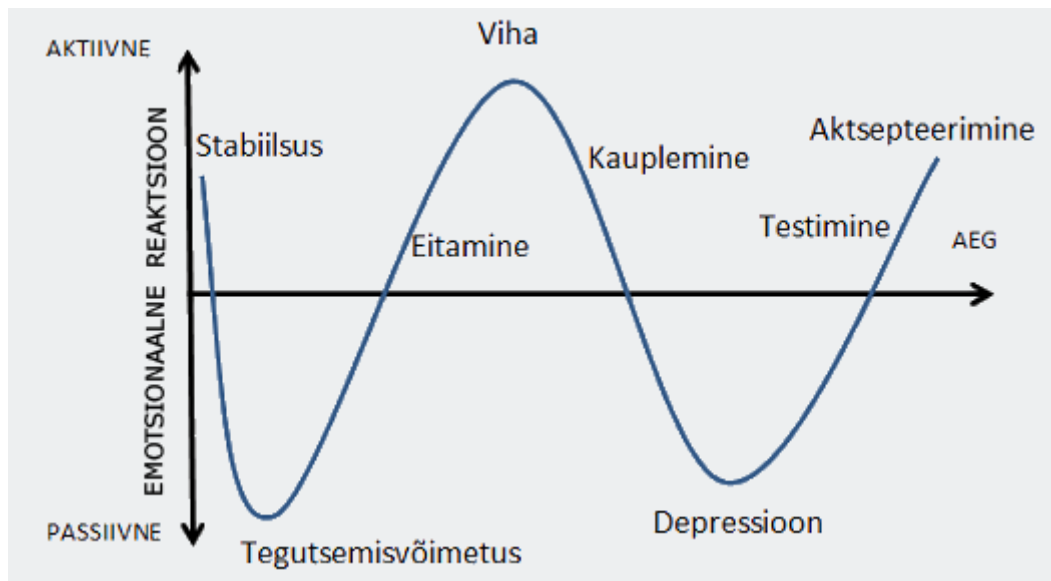

**Skeem 1.** Leina areng läbi etappide. (Allikas: Digiõppevaramu 2017)

Iga inimese lein on erinev, mõni inimene liigub eitamise faasist depressiooni ning sealt edasi viha või kauplemise faasi. Teine inimene leiab otsetee aktsepteerimiseni. Leina mõjutavad nii isiksuslikud kui ka juhtumiga seotud erinevad asjaolud.<sup>14</sup>

### 3.1.1 Leina kirjeldus faaside kaupa

#### Šokk ja eitamin

Esimene staadium on šokk ja eitamine, mis on tavapärane reaktsioon toimunud traumaatilisele sündmusele, lähedase surmale või mingile muutusele. Eitamine on ka oluline enesekaitsemehhanism, kuna see võimaldab inimesel takistada oma psüühika täielikku allumist hirmutavale ja masendavale elufaktile. Surma eitamine võib väljenduda erinevatel viisidel. Näiteks, võivad inimesed, kellele on öeldud, et neil esineb mõni raske haigus, väita, et nad ei tea sellest midagi. Säärane asjaolude eriramine näitab, et eitamine töötab selektiivse tähelepanu, taju ja mälu kaudu. Surma ei eita mitte ainult raskelt haiged patsiendid, see on päris levinud ka meditsiinipersonali hulgas ning ka surija perekonna ja sõprade seas. Peale halba uudist, ei tundu traumeeriv sündmus esialgu reaalne olevat. Inimene võib tunda ennast eemaldununa keskkonnast, justkui vaadates endaga toimuvat nagu filmi kinolinal, kus mõistus lakkab otsekui töötamast. Juhtunu tõelisust tajub inimene täies mahus alles mõne päeva või nädala pärast.

<sup>14</sup>Silja Piir. 2017. Digiõppevaramu. Lein. Leinaga toimetulek peres. [WWW] <https://vara.ee/koolikott.ee/node/2751> 05.03.2019

## **Viha**

Leina vihatunne on loomulik ning see tekib tavaliselt kahest allikast: pettumus ja abitustundes. Enamik inimesi tunnevad viha, kuid nad ei teadvusta endale, et viha on suunatud lahkunule. Kui viha ei ole suunatud lahkunule või ümbersuunatud kellelegi teisele, siis võib olla tegemist olukorraga, kus viha on pööratud inimese enda vastu ehk suunatud sissepoole. See võib viia suitsidaalse käitumiseni.

## **Kauplemine/tingimine**

Kolmandat staadiumit iseloomustab püüe läbi rääkida või kaubelda kõrgemate jõudude või kellegagi/millegagi, kellele omistatakse kontrolli võim tekkinud olukorra üle. Inimene võib anda rohkem lubadusi Jumalale palvete kaudu või püüda kellegi teisega kokkuleppeid saavutada, et tekkinud olukord soodsalt laheneks.

## **Depressioon**

Neljas staadium on aeg, kus peale eitamise staadiumit on alanud osaline aktsepteerimine. Esimesed kolm staadiumit (eitamine, viha ja kauplemine) on kõik ebaõnnestunud, juhtuvat ei ole suudetud takistada, seetõttu muutub inimene nukramaks kõige pärast, mida ta on tundnud ja mida ta kaotab. Leina edukaks läbimiseks on tunnete väljaelamine hädavajalik, kasvõi avalikus kohas. Kurbust on vaja jagada kellegi lähedasega ning teineteist toetada.

## **Testimine ja leppimine**

Viiendas staadiumis hakkab leinav inimene uuesti osalema igapäevaelus, et põgeneda häiriva kurbuse eest. Testimise ajal otsib inimene endale sobivaid tegevusi, mis on juhtunuga leppimise algus. Alustatakse elu ümberorganiseerimist lähtuvalt toimunu muutustest, otsitakse uut tasakaalu ja stabiilsust. Aktsepteeritakse reaalsust, hakkab taastuma usk iseendasse ning edaspidisesse ellu.<sup>14</sup>

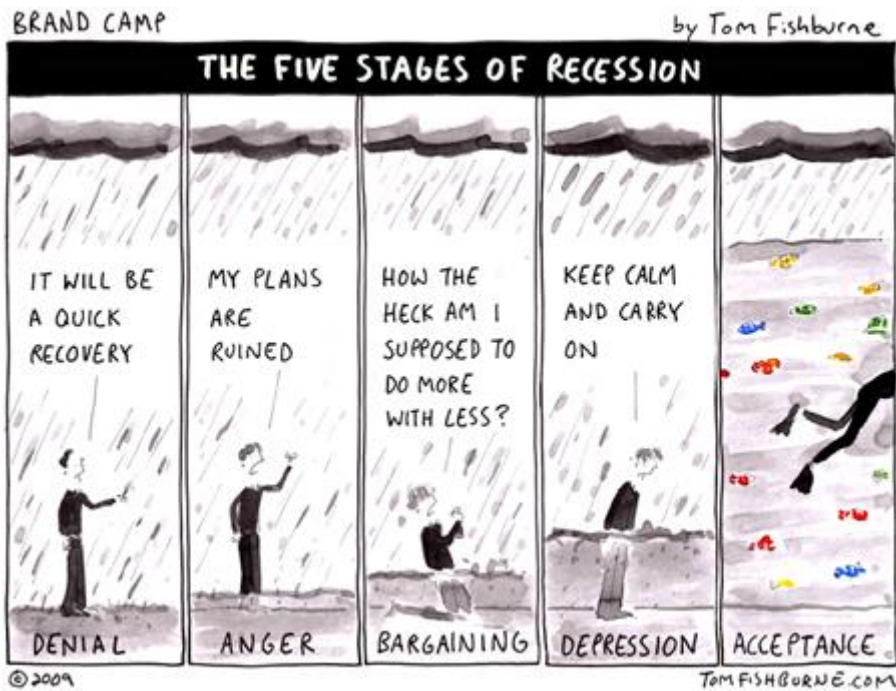

**Karikatuur 1.** Tom Fishburne karikatuur kasutades Kübler-Rossi leinafaase majanduslanguse kohanemise metafoorina, mis on illustreeritud üleujutusega. (Allikas: Digiõppevaramu 2017)

Lein käib surmaga kaasas, see on paratamatu. Leinajale tuleks anda aega. Aeg aitab jõuda tasapisi leppimiseni, kus leinaja suudab olla jälle tema ise. Lähedase surma aktsepteerimine on ühtlasi eelnevalt käsitletud Kübler-Rossi 5 leina etappi mudeli järgi viimane leina etapp, kus inimene hakkab tegema enda igapäevategevusi ning suudab paremini eluga edasi liikuda.

## 4. TUHASTAMINE EHK KREMATSIOON

Tuhastamine on surnu põletamine ahjus kuuma gaasiõhu joas, kus on 900-1000 kraadi ning see toimub 50-90 minuti jooksul. Tuhastamise protsessi käigus moodustub 2-2,5 kg tuhka.<sup>15</sup>

Etruskid, kes oli muistne roomaeelne rahvas ja kelle õitseng algas 8.sajandil eKr, põletasid juba koolnuid. Etruskidelt pärisid põletamise kombe kreeklased ja roomlased. Ristiusk kuulutas põletamise paganlikuks. 785. aastal keelas Karl Suur krematsiooni ähvardades surmanuhtlusega ning krematsioon lakkas umbes tuhandeks aastaks.<sup>16</sup>

1600-1700. aastatel hakkasid Euroopa linnad kasvama metropolideks, mis tekitas probleeme kalmistutel, mis ei käinud ajaga kaasas. Epideemiate puhul maeti inimesi suurtesse ühishaudadesse.<sup>16</sup>

Kalmistud olid linnade laienedes jäänud linna keskele, seda peeti üheks nakkushaiguste leviku põhjuseks. Mikroorganismide avastamine tõestas, et kalmistutel on oma osa haiguste levimisel põhjavee saastumise kaudu.<sup>16</sup>

Sellest lähtuvalt muutus surnukehade kremeerimise (põletamise) idee jälle aktuaalseks. Probleemiks oli sobiva põletamismenetluse loomine, kuna tuleriidal põletamist ei peetud enam esteetiliselt rahuldavaks mooduseks. 1870.aastal loodi saksa ja itaalia inseneride arendustöö tulemusena esimene rahuldav krematooriumahi.<sup>16</sup> 1876. aastal ehitati Milanosse esimene krematoorium, väidetavalt toimus esimene krematsioon mõni aasta hiljem.<sup>17</sup>

Eri religioonid suhtuvad krematsiooni erinevalt, kuna arusaamine elust pärast surma ei ole erinevatel religioonidel sama.

Judaismis ja muinasegiptuses arvati, et keha ja hing kuuluvad kokku ning kui keha hävitad, hävitad ka hinge. Hinduism ja budism tunnistab vastupidist - arvatakse, et surnukeha põletamine kiirendab hinge vabanemise protsessi. Muistsed eestlased arvasid, et tänu põletamismatusele sai hing vabaks ja liikus edasi taevasse. Usuti, et kui surnukeha matta, siis tema hing jäi maa-aluste vaimude võimusesse.<sup>17</sup>

Selle uskumuse tõttu on tuhastamine eestlastele omane. Kivikalmetega paralleelselt olid levinumad põletusmatused. Tõestuseks on leitud nõrgemalt või tugevamalt põletatud luid. Pronksiajal on teada ainult üksikuid näiteid tuhastamisest Eestis.<sup>18</sup>

---

<sup>15</sup> Pärnamäel pühitseti pealinna teine omanäoline tuhakalme. Merike Teder. 2003. [WWW] <https://epl.delfi.ee/eesti/parnamael-puhitseti-pealinna-teine-omanaoline-tuhakalme?id=50970120> 21.05.2019

<sup>16</sup>Krematoorium. Krematsioon. [WWW] <http://www.krematoorium.ee/tartu/ee/cremation> 28.03.2019

<sup>17</sup>Culstone. Tuhastusurnid. [WWW] <http://culstone.com/tuhastamine-ehk-krematsioon/> 28.03.2019

<sup>18</sup>Anti Lillak. 2006. Maa-alused põletusmatused Lõuna-Eestis. Bakalaurusetöö. Käsikiri Tartu Ülikooli ajaloo ja arheoloogia instituudi arhiivis: 25

## 4.1 Erinevate religioonide suhtumine kremeerimisse

Tänapäevaks on erinevad religioonid võtnud oma seisukoha seoses tuhastamisega (vt. täpsemalt Tabel 1). On religioone:

- kelle peamiseks viisiks surnukeha ära saatmisel on tuhastamine, näiteks budism ja hinduism
- kus on ajaloos kremeerimine ära keelatud, kuid tänapäeval muutub see järjest populaarsemaks, näiteks katoliiklus
- kus eelistatakse matmist, kuid kremeerimine pole keelatud, näiteks protestandid (laiali puistamine ja tuha kodus hoidmine keelatud), luterlus (tuha kodus hoidmine võrdub lahkunu väärkuse alandava tegevusena), mormoonid, liberaalne judaism (lubatud ainult juhul kui lahkunu seda ise on soovinud)
- kus tuhastamine on keelatud, näiteks õigeusk, judaism (traditsiooniline judaism, ortodoksne judaism, konservatiivne judaism).

### 4.1.1 Katoliiklus

4. sajandil sai ristiusust Rooma impeeriumi ametlik religioon ning teist usundite osakaal vähenes, sellega seoses hakati katoliku kiriku nõudmisel aktsepteerima Euroopas ainult muldasängitamist.<sup>19</sup> Põletamismatused kasutati nõidade ja teiste ketserite puhul 15- 18. sajandil - piiblis oli kirjas, et surnukehade põletamine oli karistuseks kuritegude ja ebasünda käitumise eest.<sup>20</sup>

Itaalia anatoomiaprofessor Lodovico Brunetti esitles 1873. aastal kaasaegset kremeerimisahju, sellega seoses algasid Euroopas ja Põhja-Ameerikas tuhastamisteemalised arutelud. Arutelude tulemusena siginesid katoliiklaste hulka kremeerimise pooldajaid.<sup>21</sup> See viis 1886. aastal kremeerimise ametliku keelamiseni katoliku kiriku poolt. Need kes tuhastamist teostasid, visati kogudusest välja.<sup>19</sup> Selline piirang kehtis 1950. aastateni ning 1963. aastal tühistas paavst Paulus VI tuhastamiskeelu.<sup>22</sup> 1966.

---

<sup>19</sup>The Cremation Society of England. (1908). The Lancet. Volume 171, Issue 4414, lk 1026-1027

<sup>20</sup>Robinson, B. A. (2007). Cremation vs. burial: Jewish & Christian beliefs. Religious Tolerance. [WWW] <http://www.religioustolerance.org/crematio.htm> 21.04.2019

<sup>21</sup>Lehr, L. J. 2005. Cremation vs. Traditional Burial—Which Is Better? [http://www.articlecity.com/articles/religion/article\\_127.shtml](http://www.articlecity.com/articles/religion/article_127.shtml) 21.04.2019

<sup>22</sup>What to Think about Cremation? Tradition in Action. [WWW] [http://www.traditioninaction.org/Questions/F011\\_Cremation.html](http://www.traditioninaction.org/Questions/F011_Cremation.html) 22.03.2019



aastal lubas paavst Paulus VI ametlikult läbi viia tuhastamistseremooniaid.<sup>23</sup> Nende muutuste tulemusena oli juba 1965. aastaks tuhastatud ligi 1000, 1966. aastaks 2350 katoliiklast. 1968. aastal aktsepteeris roomakatoliku kirik ka tuhastamise, selleks ajaks oli tuhastatud katoliiklaste arv kasvanud 5134 inimeseni.<sup>24</sup>

1997. aastani nõudis katoliku kirik, et kremeerimine viidaks läbi pärast traditsioonilist matusetalitust ning tuhaurn maetakse seejärel maha, kuid 1997. aastal muudeti matusetalituse reegleid ja seda lubati läbi viia ka pärast tuhastamist. Tuhk asetatakse sel juhul urni või mõnda teise väärilisse anumasse, millega viiakse säilmed kirikusse ning ärasaatmise ajal ei räägita lahkunust kui "lahkunu kehast", vaid kui "maisest säilmest".<sup>25</sup>

#### 4.1.2 Protestantism

Protestantlikesse riikidesse ehitati esimesed krematooriumid 1870. aastatel ning aastal 1908 soovis Westminsteri kiriku dekaan oma säilmete tuhastamist.<sup>26</sup> Kuid protestandid võtsid tuhastamise omaks enne katoliku kiriku poolset heakskiitu. Kasutades argumentideks väidet: "Jumal suudab taaselustada kausitäie tuhka sama hõlpsalt kui kausitait mulda".<sup>27</sup> Tänapäeval kuulub suuremate protestantlike kalmistualade juurde ka krematoorium, kuid kremeerimise korral tuleb tuhk matta või kolumbaariumisse asetada, kuna keelatud on kadunuke tuha hoidmine kodus või selle laialipuistamine.<sup>25</sup>

#### 4.1.3 Õigeusk

Tuhastamine tõusis õigeusu kirikus huviobjektiks 1932. aastal, kui vene õigeusu kiriku piiskopide nõukogu selleteemalise küsimuse tõstatas. Otsustati, et tuhastamine õigeusklikes ringkondades tuleks keelata, põhjenduseks, et selline käitumine on omane ateistidele, paganatele ja kirikuvastastele. Samuti lisati, et tuhastamine on vastuolus kristlike tavadega, tuues näiteks Jumala poolt Aadamale

---

<sup>23</sup>Kaylor, B. 2009. Funeral Cremation Services. [WWW] <http://www.articlesbase.com/spirituality-articles/funeral-cremation-services-1338627.html> 22.04.2019

<sup>24</sup>History of Modern Cremation in Great Britain from 1874: The First Hundred Years. (1974). The Cremation Society of Great Britain. [WWW] <http://www.srgw.demon.co.uk/CremSoc/History/HistSoc.html> 22.04.2019

<sup>25</sup>Cremation in the Christian World. Wikipedia. [WWW] [http://en.wikipedia.org/wiki/Cremation\\_in\\_the\\_Christian\\_World](http://en.wikipedia.org/wiki/Cremation_in_the_Christian_World) 22.04.2019

<sup>26</sup>Religion and Cremation. Gift to Ireland. [WWW] <http://www.giftofireland.com/Religionandcremation.htm> 22.04.2019

<sup>27</sup>Cremation Beliefs. The Funeral Source. [WWW] <http://www.thefuneralsource.org/trad0201.html> 22.04.2019

öeldu: "Mullast oled sa võetud ja mullaks pead sa saama."<sup>28</sup> Aastal 1961 ütles Konstantinoopoli patriarh Athinagoras I: "Ei ole ühtki ametlikku õigeusklikku reeglit kremeerimise vastu, kuid on tugev tava ja eeldus kristliku muldasängitamise toetuseks."<sup>20</sup> Tänapäevani keelab õigeusu kirik kremeerimist ning kui mõni kiriku liige seda soovib, ei tohi preester pakkuda talle armulauda ja viia läbi viimset võidmist.<sup>28</sup> Erandid on vaid äärmistel juhtudel, näiteks epideemiatega või sõdade puhul. Kui lahkunud soovib ise mõjuva põhjuseta kremeerimist, siis õigeusu kirik keelustab kirikliku matusetalituse.<sup>25</sup>

#### 4.1.4 Luterlus

Luterlased eelistavad üldjuhul traditsioonilist muldasängitamist, kuid tuhastamine pole keelatud. Luterliku doktriini kohaselt tuleb tuhastatud säilmetega ümber käia lugupidavalt, sama kui teiste meetodite korral. Tuhastatu säilmete kodus hoidmist peetakse lahkunu vääriskust alandavaks.<sup>29</sup>

Ameerika pastorid Norbert H. Mueller ja George Kraus on maininud, et: "Mitte kaua aega tagasi suhtus kirik kremeerimisse negatiivselt. Kuna üldiselt seostasid inimesed tuhastamist paganlike religioonidega ja/või katsega kummutada ülestõusmise võimalust, olid kristlased antud meetodile vastu. Omaette seisvalt puudub kremeerimisel igasugune teoloogiline tähtsus ning seda võib praktiseerida puhta südametunnistusega." Samuti on olemas "Luterlaste teenistusraamatus" ("*Lutheran Service Book*"<sup>30</sup>) juhendeid tuhastamistseremooniatega läbiviimiseks ning tuhaga ümberkäimiseks, sealhulgas julgustades tuhaurni kolumbaariumistesse asetamist, matmist või tuha laialilaotamist.<sup>31</sup>

Tänapäeval luterlaste kremeerimine on muutunud Euroopas populaarsemaks. Euroopa luterlastest kremeeritakse u. 40% ning Skandinaavias 60-80% ulatuses. Skandinaavias on kremeerimise populaarsuse suurenemine tagasi toonud pereplatside tava (tingituna riikide kõrgest hinnast ning maapinna vähesusest). Urnid vajavad vähem ruumi ning sellest tingituna on võimalik tunduvalt väiksemal maa-alal rahuldada mitmete generatsioonide vajadusi.<sup>32</sup>

---

<sup>28</sup>Grabbe, G. 1970. The Church and Her Teaching in Life: Anthology of Articles. Volume II, lk 316-321

<sup>29</sup>Stauffer, S. A. (2000). Altar Guild and Sacristy Handbook. Minneapolis, Augsburg Fortress

<sup>30</sup>Lutheran Service Book. 2006. Ebook. [WWW] <https://www.cph.org/p-28420-lutheran-service-book-pew-edition-ebook-edition.aspx> 21.05.2019

<sup>31</sup>Cremation. The Lutheran Witness. [WWW] <http://www.lcms.org/pages/internal.asp?NavID=2124> 22.04.2019

<sup>32</sup>Cremation. The Lutheran Witness. [WWW] <http://www.lcms.org/pages/internal.asp?NavID=2124> 22.04.2019

#### 4.1.5 Judaism

Traditsioonilises judaismis on tuhastamine täielikult keelatud, kuid ortodoksne ja konservatiivne judaism lubavad kremeerimist vaid katku korral ning liberaalne judaism toetab tuhastamist, kui see on olnud lahkunu enda sooviks. Selline seadus on juudi ususeadusesse võetud peamiselt II maailmasõja sündmuste tõttu.<sup>20</sup>

Judaismile on ka omane pidev surnute austamine külaskäikudega, mida tuhastamise korral peetakse võimatuks, kuna sel juhul pole võimalik viibida lahkunud surnukeha juures.<sup>33</sup> Uskumuste kohaselt kuulub inimkeha Loojale ja on inimesele vaid laenatud, seega inimesel puudub igasugune õigus seda hävitada ning surma korral tuleb see keha muldasängitamisega tagastada Loojale.<sup>34</sup>

Kui liberaalses judaismis kremeeritakse, siis viiakse läbi ka tuhastatud surnute puhul religioosne matus ning selle eest vastutavad lähimad sugulased. Kui kadunud tuhastatakse lahkunu soovi vastaselt, näiteks eksikombel, viiakse läbi traditsiooniline juudi matus kirstuga.<sup>34</sup>

2005. aastal avati Iisraelis esimene krematoorium, see tekitaks kohalikes inimestes tugevat vastumeelsust. Krematooriumi vastu protestid kestsid kaks aastat kuna kui 2007. aastal avaldati ajakirjanduses krematooriumi aadress, siis krematooriumi hoone põletati järgmiseks päevaks maha.<sup>35</sup>

Iisraeli valitsus otsis lahendust olukorrale niinimetatud kõrgtihendustega surnuaedades, mille peale Iisraeli arhitektid Tuvia Sagiv ja Uri Ponger esitasid piiblist tuntud idee mätta inimesed üksteise peale krüptidesse. Arhitektid kavandasid neljakorruselise ehitise, kuhu mahuks 5000 surnukeha (see on neli korda rohkem kui tavalistesse haudadesse matmisel). Igal korrusel on ruumikad saalid, kus on reas 90 cm kõrgused hauakambriid (mitmed hauakambrite read on juba täidetud ja mitmed reserveeritud). Kuid kuna usulised eeskirjad näevad ette, et inimene tuleb tema pattude lunastamiseks mätta Pühasse maasse, siis arhitektid tegid selle tarbeks igale hauakambri korrusele mullakihi, mis on mullaribaga ka maapinnaga ühenduses.<sup>36</sup>

---

<sup>33</sup>Body and Soul: Why is Cremation Forbidden? Being Jewish. [WWW] <http://www.beingjewish.com/soul/burial.html> 22.04.2019

<sup>34</sup>Silberberg, N. 2007. Why Does Jewish Law Forbid Cremation? Chabad. [WWW] [http://www.chabad.org/library/article\\_cdo/aid/510874/jewish/Why-does-Jewish-law-forbid-cremation.html](http://www.chabad.org/library/article_cdo/aid/510874/jewish/Why-does-Jewish-law-forbid-cremation.html) 22.04.2019

<sup>35</sup>Marchese, D. (2008). The Great Cremation Debate. Religion Dispatches Magazine. [WWW] [http://www.religiondispatches.org/archive/environment/257/the\\_great\\_cremation\\_debate](http://www.religiondispatches.org/archive/environment/257/the_great_cremation_debate) 22.04.2019

<sup>36</sup>Nael, M. 2009. Iisreal ehitab haudade puudusel uued matmispaigad. ERR. [WWW] <http://74.125.77.132/search?q=cache:6L1AVAUqPdCJ:uudised.err.ee/index.php%3F06172768+tuhastamine&cd=177&hl=et&ct=clnk&gl=ee> 22.04.2019

#### 4.1.6 Budism

Budistlikes riikides (nagu ka hinduistlikes riikides) on kremeerimine olnud läbi ajaloo valdavaks meetodiks. Usundite järgi on surm üks osa enne järgmisesse ellu minemist ning hing ootab taevas või põrgus taassündi. Tuhastamine lubab hingel kehast lahkuda.<sup>37</sup> Kuid budismis leidub erinevaid kultuurilisi erinevusi, kus mõned harud soovivad teatud olukordades matmist (näiteks kui lahkunu vanemad on veel elus).<sup>38</sup>

Legendi järgi süttis Buddha Šākjamuni (budismi rajaja) tuleriit iseenesest, kui tema toetajad talle austust avaldasid ning kui leegid kustusid, olid alles jäänud ka luud. Luud jaotati kaheksasse ossa ning lisati kaheksa erinevat religiooni stuupa konstruktsioonidesse. See lugu annab hea näite, et kuidas tuhastamine annab rohkem võimalusi, kuidas lahkunuid mälestada.

Budismi traditsioonide kohaselt hoitakse inimese surnukeha seitse päeva kodus. Kuuel öhtul käivad mungad surnukeha juures palvetamas ning seitsmendal päeval, pärastlõunal, viiakse läbi tuhastamine. Tuhastamine toimub kohalikus templis suures ahjus või templi õues oleval spetsiaalsel konstruktsioonil.<sup>37</sup> Järgmisel päeval tuhk kogutakse kokku ning puistatakse surnu lähedaste poolt pühasse jökke, samuti on lubatud tuha matmine ning kolumbaariumisse asetamine.<sup>38</sup>

Probleeme tekitavad surnukehad, mida keegi omaks ei tunnista. Selliste surnukehade matmiseks on loodud organisatsioone. Kuid mingi hetk tuleb teha ruumi uutele surnukehadele, seega kaevatakse igal aastal enamik nendest välja ja korraldatakse suur tuhastamistseremoonia. Eriti märkimisväärne oli see 1998. aastal, kui põletati ligi 40 000 surnukeha.<sup>37</sup>

## 4.2 Kremeerimine Eestis

Erinevates religioonides suhtutakse tuhastamisse erinevalt. Judaism ja Vanas-Egiptuses usuti, et keha ja hing kuuluvad kokku, seega kui hävitad keha, hävitad ka hinge. Hinduismis ja budismis arvati, et keha põletamine kiirendab hinge vabanemist.<sup>39</sup> Sama uskusi ka muistsed eestlased ning usuti, et kui surnukeha matta, siis ta hing jääb maa-aluste vaimude võimusesse.<sup>40</sup>

---

<sup>37</sup>Cremation. Encyclopedia of Death and Dying. [WWW] <http://www.deathreference.com/Ce-Da/Cremation.html> 22.04.2019

<sup>38</sup>Buddhism Practices : Buddhist funeral rites (2008). Maithri Publications. [WWW] [http://www.maithri.com/articles\\_new/Buddhism\\_Practices\\_Buddhist\\_funeral\\_rites.html](http://www.maithri.com/articles_new/Buddhism_Practices_Buddhist_funeral_rites.html) 22.04.2019

<sup>39</sup>Linnas, T. 2000. Eesti matsekultuur muutumas. Eesti Kirik. [WWW] <http://www.eestikirik.ee/arhiiv/00/11/01/varia.html> 23.04.2019

<sup>40</sup>Tartu krematooriumi kodulehekül. [WWW] <http://www.krematoorium.ee/trtkremat.html> 23.04.2019

Põletusmatuste areng Eestis läbi ajaloo:

**Vanem ja noorem pronksiaeg (vahetusmisperiood 1100 eKr)** – dateeritud mõned põletusmatused, mis on avastatud kivikalmete alt<sup>41</sup>

**Noorem pronksiaeg (1100-500 eKr) ja eelrooma rauaaeg (500 eKr- 50 pKr)** –põletusmatustel rohkelt leide, näiteks kolm laevkalmet, millest kaks on Saaremaal ja üks Põhja-Eestis. Laevkalmete puhul olid kivid laotud väikeste kivikirstude ümber ning surnute luud laotud laevakujuliselt. Laevakuju võib viidata seotusele viikingitega või skandinaavlastega. Avastatud on ka saviurnide kilde, seetõttu võib arvata, et mõned põletatutest olid kirstu asetatud savinõus.<sup>42</sup>



Foto 1. Väo laevkalme. (Allikas: Slideshare. Lk 32)

**1.-2. sajand** – esimesed tarandkalmed, kus kasutati Põhja- ja Kesk-Eestis veel laibamatust

**3.sajand** – muutus Eestis domineerivamaks põletusmatust ning kultuuris polnud oluline üksiksurn, vaid eestlastel oli omane asetada ühte kalmesse palju lahkunuid<sup>43</sup>

**Keskmine rauaaeg (450- 800 pKr)** – lisaks ühiskalmudele tekkisid erladi alad, kust on avastatud üksikuid savinõudes või puu-urnides maetud põletusjäänuseid<sup>44</sup>

**11-16. sajand** – kohati püsis tuhastamise tava<sup>39</sup>

---

<sup>41</sup>Jonuks, T. 2009. Eesti muinasusund. Tallinna kirjastus: lk 145

<sup>42</sup>Jonuks, T. 2009. Eesti muinasusund. Tallinna kirjastus: lk 171

<sup>43</sup>Jonuks, T. Eesti muinasusund, 2009. Tallinna kirjastus: lk 220

<sup>44</sup>Jonuks, T. 2009. Eesti muinasusund. Tallinna kirjastus: lk 243

**16-20.sajand (üheksakümnendate algus)**- Eestis surnud maetud ainult haudadesse. Teoloog Toomas Paul on öelnud: "Kuni 19.sajandini oli tuhastamine kiriku silmis sündsusetu. Piibel ei nimeta inimkehas vabanemisel mingit kindlat viisi."<sup>45</sup>

**21. sajand** – eestlased on tuhastamisega harjuma hakanud. Kui 1999. aastal tuhastati Eestis 10% lahkunutest, siis 2008. aasta seisuga tuhastati Eestis ligi 30% surnutest.<sup>46</sup>

Üheks tuhastamise suurenemise põhjuseks on surnuaedadel matmistekohtade vähenemine.<sup>47</sup> Kuid samal ajal pärsib tuhastamist kolumbaariumite, tuhapuistealade ning urnimatuste nappus. Sellise olukorra tingib eelkõige kalmistute alarahastatus.<sup>48</sup>

Eestis on umbes pooltuhat kalmistut.<sup>47</sup> Enamus kalmistuid on kantud kalmistute infosüsteemi – Haudi.<sup>49</sup> Andmebaasis on näiteks Tallinnas kaheksa hooldavat kalmistut kogupinnaga 301,6 hektarit, millest matmiseks on avatud kuus kalmistut. Kuid kõigil kuuel kalmistul vabu kohti matmiseks napib. Ajapikku kalmistukohtade nappus aina suureneb ning seni on rakendatud nappuse lahenduseks vanade haudade pealematmist, mistõttu kaovad sageli viimased jäljed esivanematest.<sup>47</sup> Lahenduseks on välja pakutud ka on vana surnukeha välja kaevata ning matta samasse kohta sügavamale, et teha ruumi uuele matusele.<sup>45</sup>

Tartu krematooriumi juhataja nendib, et: "Probleem on peamiselt selles, et kirstumatuseks ei ole piisavalt matmiskohti. Urnimatus leevendab seda probleemi. Ka on põrm urnis täiesti steriilne ega kujuta endast mingit ohtu keskkonnale, inimestele ega ümbruskonnale."<sup>47</sup>

Kuid kõik sõltub linnast, et misssuguseid regulatsioonimeetmeid linn rakendab. Linnal on raske kehtestada nõuet, et kõik lahkunud tuleb tuhastada. Tallinna krematooriumi direktor Heigo Rohtla ütleb, et: "Tõde on aga see, et maailmas on palju riike ja religioone, kus hauamatus kunagi mitte kusagile ei kao."<sup>45</sup>

Urnimatus oleks võimalus säilitada esivanemate haudasid puutumatuks ning loob rohkem ruumi nendele, kes eelistavad muldasängitamist, näiteks õigeusu või judaismi uskumustega inimestele. Kremeerimine annab ka võimaluse valida matuste läbiviimiseks sobilikumat aega. Halliste kalmistuvaht

---

<sup>45</sup>Hanson, M. 2008. Kuidas vabaneda surnust? Äripäev. [WWW] [http://www.ap3.ee/?PublicationId=31503ED639D441639D9874AA1E3959CE&code=3833/uud\\_uudid\\_x\\_383302\\_23.04.2019](http://www.ap3.ee/?PublicationId=31503ED639D441639D9874AA1E3959CE&code=3833/uud_uudid_x_383302_23.04.2019)

<sup>46</sup>Villak, H. 2008. Jüri alevikku kavatsetakse ehitada krematoorium. Eesti Päevaleht. [WWW] <http://www.arileht.ee/?artikkel=418749> 23.04.2019

<sup>47</sup>Schank, E. (2003). Kalmistuäri kiratseb. Eesti Ekspress. [WWW] <http://paber.ekspress.ee/viewdoc/08F51266188F33B6C2256D25003E164> 23.04.2019

<sup>48</sup>Kirss, K. Urnis viimsele teekonnale. Maaleht. [WWW] <http://paber.maaleht.ee/?page=&grupp=targutalita&artikkel=1233> 23.04.2019

<sup>49</sup>Kalmistute infosüsteem. Haudi. 2009. [WWW] <https://www.haudi.ee/index.php> 21.05.2019

Maire Sala ütles, et: “Üha enam on urnimatuseid ning neid lükatakse üsna pikalt edasi. Inimesed ootavad paremaid ilmasid ning tuhastamine ja urnimatus annavad võimaluse valida matusteks aega, mil pereliikmed maailma eri otstest kogunevad.”<sup>50</sup>

Ühele tavalisele hauaplatsile on võimalik matta üheksa urni, samuti puudub reostusohut ning seega ei vaja urnikalmistud enda ümber sanitaartsooni. Kolumbaariumid urnide jaoks aitavad kokku hoida sadu ruutmeetreid maad.<sup>40</sup>

Muretsetakse, et surnukeha kremeerimisel kaovad ära pereplatsid. Kaarma ja Valjala koguduse õpetaja Hannes Nelis nendib, et: „Võib aga ka nii mõelda, et kui kaovad ära hauad, kaob ka juurestik. Hauad ju kõnelevad meile millestki ja kellestki. Ma võtan oma lapse või lapselapse kaasa, lähen surnuaeda ja räägin neile kunagi elanud inimestest. See on hea võimalus seda juurestikku kinnitada. Kui tuhk visatakse õhku või merre, siis selline võimalus puudub.“ Kuid võimalus surnuid lähedasi külastada kolumbaariumi ääres või urnimatustega säilib.<sup>51</sup>

Eestis on kokku 2019. aastal kaheka krematooriumit: Tallinnas, Tartus, Jõhvis, Maardus, Võrus, Pärnus, Viljandis ja Läänemaal Martna vallas Vanakülas (Linnutee krematoorium)

Koos Tallinna krematooriumi ehitusega rajati Pärnamäe kalmistule Äigrumäele ka urnimatuste ala. Alal on arvestatud, et see jätkuks 15 aastat.<sup>47</sup>

Nagu eelnevalt mainitud on kremeerimine üha populaarsemaks muutunud ning tänapäeval on urnimatuseid Eesti nii palju, et tuhastatu tuha samal päeval kättesaamiseks tuleb maksta lisatasu. Tallinna Krematooriumi AS Tartu osakonna direktor Andres Tõnissoo selgitab, et: “Kui tuhka soovitakse samal päeval kätte saada, viib see meie päevagraafiku veidi segamini. See on kompensatsioon selle eest.”<sup>48</sup>

Tuhastamise läbiviimisel tuleb silmas pidada mitut erinevat faktorit:

- Surnu isiku tuvastamine
- Surnukeha õige säilitamine kuni tuhastamise läbiviimiseni
- Tuhastamisprotsess
- Säilmete nõuetekohane töötlemine
- Tuha säilitamine<sup>52</sup>

---

<sup>50</sup>Karm talv hauakaevajaile arvu ei anna. 2010. Maaleht. [WWW] <http://paber.maaleht.ee/?page=&grupp=artikkel&artikkel=16652> 23.04.2019

<sup>51</sup>Nelis, H. 2008. Võtke aega hingedeaja jaoks. Eesti Kristlik Televisioon. [WWW] [http://www.ektv.ee/est.uudised.php?uudis\\_id=5558](http://www.ektv.ee/est.uudised.php?uudis_id=5558) 23.04.2019

<sup>52</sup>Selder, S. 2009. Muhus soovitakse taastada põletusmatuste tava. Saarte Hääl. [WWW] <http://www.omasaar.ee/index.php?content=artiklid&sub=41&artid=11824&sec=1> 23.04.2019

#### 4.2.1 Tuhamatuse läbiviidav tseremoonia

Kui soovida leinamatust krematooriumis, siis see sarnaneb hauamatuse kabeliosale. Matusetalituse kuuluvad kõik tavapärased rituaalid, näiteks kolme peotäie mulla kaasa panemine lahkunule. Hiljem kui tuhaurn saadakse krematooriumist kaasa, saavad omaksed enda soovile seda puistata või matta.<sup>53</sup>

Teine võimalus on urnimatus, mille korral tuhastatakse surnu enne tseremooniat- kirstu asemel on urn.<sup>40</sup> Talitus sarnaneb täiesti hauamatusega, kus pärast leinatalitust krematooriumis viiakse urn kalmistule ja seal maetakse maha. Viimaste aastatega on tekkinud ka võimalus matmise asemel viia urn kolumbaariumisse ja sel juhul seal tseremoonia läbi viia.<sup>53</sup>

Kolmandaks võimaluseks on eestlastele harjumuspärasem, kus matusetalitus toimub ümber avatud väärispuidust kirstu, mis tseremoonia lõppedes jäetakse kabelisse või viiakse tagaruumi.<sup>40</sup> Hiljem enne surnukeha tuhastamist pannakse surnukeha valge tekstiiliga drapeeritud kartongkirstu, millega ta ka tuhastatakse. Mõne päeva möödudes lähevad omaksed urnile järgi ja see maetakse kalmistule, asetatakse kolumbaariumisse või hoiustatakse muul moel.<sup>53</sup> "Kadunukese tuhk puistati Ontika kaldast alla - see oli ilusaim matus, kus ma käinud olen. Ei mingit ninalõristamist surnuaial ega haa kinniajamist," meenutab 34-aastane härrasmees. Ka 41-aastane naisterahvas Sirje eelistaks oma esivanemate kalmukünka asemel urni nende tuhaga. "Surnuaial käimisega on alati probleeme," ütleb ta, "selleks tuleb aega leida, et sinna sõita, seda enam, et õhtuti ma sinna heameelega ei lähe: mitte et ma surnuid kardan, küll aga seal õhtuhämaruses ringiliikuvaid elavaid." Urni matakse Sirje koduaeda maha ja istutatakse sinna peale puu.<sup>54</sup>

#### 4.2.2 Kremeerimiseks seadusandlus Eestis

17. sajandist saadik on kalmistute asutamist, laiendamist ja valitsemist reguleeritud seadusega. 1925. aastal kui kirik lahutati riigist võeti vastu matmispaikade seadus (RT 1925, 171\172, 86). Aastal 1940 allutati kalmistute haldamine töörahva saadikute täitevkomiteede kommunaalmajanduse osakondadele. Viimase ajani oli kalmistute rajamisel, valitsemisel, likvideerimisel ja sulgemisel aluseks "Juhend Eesti NSV kalmistute valitsemise korra kohta" (1967). Nüüdseks on linnad ja vallad võtnud vastu kalmistute kasutamise eeskirja.<sup>55</sup>

---

<sup>53</sup>Mihkels, I. 1999. Tuhastamismatustel on oma kindlad tavad. Tartu Postimees. [WWW] <http://luup.postimees.ee:8080/htbin/1art-a?/99/04/16/tartu/uudised.htmXkaheksas> 23.04.2019

<sup>54</sup>Linnart, T. (2002). Post mortem – tuhaks või mullaks? Põhjarannik. [WWW] <http://arhiiv.pohjarannik.ee/article.php?sid=1123> 23.04.2019

<sup>55</sup>Kalmistuseaduse eelnõu. 2003. [WWW] [http://www.riigikogu.ee/?op=emsplain&content\\_type=text/html&page=mgetdoc&itemid=030300007](http://www.riigikogu.ee/?op=emsplain&content_type=text/html&page=mgetdoc&itemid=030300007) 23.04.2019



2012. aastal hakkas kehtima Kalmistuseadus, mille alusel pidid kõik kohalikud omavalitsused viima oma kalmistute kasutamise eeskirjad seadusega kooskõlla.<sup>56</sup>

---

<sup>56</sup>Kalmistuseadus. RT I, 15.03.2011, 14. [WWW] <https://www.riigiteataja.ee/akt/KalmS> 21.05.2019

## 5. KOLUMBAARIUM

### 5.1 Tuvila

Kolumbaarium ehk urnimüür on ehitis, kus suletud anumates (üldjuhul urnides) hoitakse surnud inimeste tuhastatuid säilmeid. Termin "kolumbaarium" tuleb ladinakeelsest sõnast *colomba*, mis tähendab tõlkes "tuvi". Seega algelt tähistasid kolumbaariumid majakest tuvide jaoks – tuvilat.<sup>57</sup> Tuvilad olid ehitatud kivist, savist või tellistest, vahepeal ka puidust. Esinduslikumad tuvilad olid kaunistatud marmori ja mõningatel kordadel ka sammastega. Põhjapind oli üldjuhul ovaalne, kuusnurkne, ruudu- või ringikujuline, kuid katusekujud võisid olla väga erinevad.<sup>58</sup> Konstruktsioon omapärast olid arvukad nišid, mille kaudu linnud sisse ja välja lendasid ning kuhu nad endale pesa rajasid.<sup>59</sup> Tuvila sisemus oli avar ning ainsaks objektiks oli mööda seinu liigutatav redel. Redel oli mõeldud hooldustöödeks ja munade korjamiseks. Ühte keskmisesse tuvilasse mahtus 200-500 tuvipaari.<sup>56</sup>

### 5.2 Kolumbaariumi tekkimine

Rooma vabariik algusperioodil (509-50 eKr) võeti tuvilasarnane sisekonstruktsioon kasutusele hauakambrites tuhastatud inimsäilmete hoidmiseks.<sup>60</sup> Rooma lähedal 1.sajandil urnide jaoks rajatud Pomponius Hylas'e nimelist hauakambrit peetakse üheks esinduslikumaks ja vanemaks näiteks kolumbaariumite ajaloos. Pomponius Hylas avastati 1831. aastal täiesti puutumatult.<sup>61</sup>

Eelmainitud kolumbaarium on väike maa-alune ruum, mis on dekoreeritud rohkete freskode ja mosaiikpiltidega.<sup>62</sup>

Tasapisi hakati kolumbaariume ehitama sarnaselt mausoleumidega maa peale ning tekkis mõistete kasutamisega segadust. Kolumbaarium ja mausoleum on erineva ajaloolise tausta ja eesmärgiga, kuid

---

<sup>57</sup>Columbarium. Encyclopedia Britannica Inc. [WWW] <http://dictionary.reference.com/browse/columbarium> 22.04.2019

<sup>58</sup>Cooke, A. 1920. A Book of Dovecotes. London: T. N. Foulis

<sup>59</sup>The Dovecotes of Old: Dovecotes of Old England, Wales and Scotland. The Pigeon Cote. [WWW] <http://www.pigeoncote.com/dovecote/dovecote.html> 22.04.2019

<sup>60</sup>Dovecote. Wikipedia. [WWW] <http://en.wikipedia.org/wiki/Dovecote> 22.04.2019

<sup>61</sup>Lehmann, R.; Caggia, S.; Gwynne, P. The Columbarium of Hylas. Nerone the Insider's Guide to Rome. [WWW] <http://www.nerone.cc/nerone/archivio/arch80.htm> 22.04.2019

<sup>62</sup>Dunbabin, K. M. D. (1998). Mosaics of the Greek and Roman World. Cambridge, U.K

tihtipeale kasutatakse neid samas tähenduses. Mausoleum on ehitis, kuhu paigutatakse surnukeha, kuid kolumbaarium on ehitis, kuhu asetatakse urn surnu tuhastatud säilmetega.<sup>63</sup>

Esimeseks mausoleumiks peetakse Pärsi Väike-Aasia asevalitseja Mausolos II hauakambrit Halikranassoses (350-352 pKr).<sup>64</sup> Eelmainitud hauakambri eeskujul ehitati järgnevatel sajanditel palju uusi hauakambreid ning Kaaria kuninga Mausolose järgi nimetati need mausoleumiks, mida kasutatakse ka tänapäeval.<sup>62</sup>

Sõna "kolumbaarium" seostub ajalooliselt tihti tuvidega ning see on mõnevõrra võõram kui sõna "mausoleum", mis on pika ajaloolise taustaga ja otseselt matustega seotud mõiste. Segadust tekitab ka see, et üha enam ehitatakse mausoleume, millest mingi osa eraldatakse urnide tarbeks, kuid tervet kompleksi nimetatakse mausoleumiks. Alates 2. sajandist hakati ehitama maa-aluste kolumbaariumite kõrvale eraldiseisvaid hooneid, kus seinad olid kaetud tuhaurnidele mõeldud avaustega.<sup>65</sup>

### 5.3 Urnid

Matuseurn on kaanega sangadeta vaasikujuline anum, vt. Foto 13 ja 14. Urnid on kasutusel paljudes tsivilisatsioonides, kuid urni algusobjektiks peetakse *lekythose* nimelist savinõud. *Lekythose* savinõud kasutati Kreekas eelkõige oliiviõli hoidmiseks. Ajapikku hakati urnidesse asetama surnukeha tuhastamisel tekkinud säilmeid ning nii tekkisid matuseurnid.<sup>66</sup>

Tänapäeval on matuseurnide valik väga lai. Urnid võivad olla pronksist, tinasulamist, marmorist, messingist, graniidist, tugevast puidust, portselanist, keraamilised, klaasist ja dekoreeritud metallist. Urni disainitakse üha modernesemaks, see omandab üha vabamaid jooni. Neid leidub klassikalisest välimusest kuni moodsate disainideni (tuhaurn võib edasi anda näiteks lahkunu lemmiktegevusi). Väiksed anumad, kuhu mahub vaid väike osa lahkunu tuhast nimetatakse mälestusurnideks. Mälestusurnid on mõeldud selle jaoks, kui lahkunud tuhk jaotatakse mitme pereliikme vahel laiali. Samuti on võimalik osta ka ehteid, mis on spetsiaalselt mõeldud väikese osa lahkunud tuha hoidmiseks.

---

<sup>63</sup>More Than a Mausoleum. Cemetery Depot. [WWW] <http://www.cemeterydepot.com/Columbarium-information.php> 22.03.2019

<sup>64</sup>Mausoleum of Maussollos. Absolute Astronomy. [WWW] [http://www.absoluteastronomy.com/topics/Mausoleum\\_of\\_Maussollos](http://www.absoluteastronomy.com/topics/Mausoleum_of_Maussollos) 22.04.2019

<sup>65</sup>The History of Columbaria. Calgary Crematorium Columbarium. [WWW] <http://calgarycolumbarium.com/history.htm> 22.04.2019

<sup>66</sup>Urn. Wikipedia. [WWW] <http://en.wikipedia.org/wiki/Urn> 22.04.2019

Sakslaste poolt on ka säilmete matmiseks välja töötatud rohujuhust urnid, mis kõdunevad poole aastaga.<sup>67</sup>

## 5.4 Kolumbaariume Eestis

1990. aastate lõpuks levis tuhastamismatus Eestis laiemalt. Tuhastamismatus tõi kaasa muutusi kalmistute välisilmele kui ka matusekultuuri. Eestis esimene krematoorium avati 1993. aastal Tallinnas Pärnamäe kalmistu kabelis. Tänapäeval tegutsevad Eestis krematooriumid Tallinnas, Tartus, Jõhvis, Maardus, Jõhvis, Võrus, Viljandis ja Martnas.<sup>68</sup>

1997. aastal rajati Ott Ojamaa ja Sulev Nurme projekti järgi Tartusse Rahumäe kalmistule Eesti esimene kaasaegne tuhasäilmete hoiustamiseks mõeldud plats. Platsi disainis lähtuti Jaapani aiakunsti vormikõnest ja Skandinaavia eeskujudest. Kuid tänapäeval on plats täis maetud. Tuhastatud säilmetele on uus matusepaik leitud endine sõjaväekalmistu Raadi kalmistu serval. Kalmistule ei tohi kirstumatuseid teha lähedal asuvate elamute kaevude tõttu, kuid urnimatused on lubatud.<sup>69</sup>

Teine tuhakalme rajati aastal 2000. aastal Tallinnasse Pärnamäe kalmistule maastikuarhitekt Tiina Tuuliku ja arhitekt Lea Järve projekti järgi. Pärnamäe kalmistule rajatud tuhakalme sai inspiratsiooni eestlaste ajaloolistest kivikalmetest. Aastal 2003 rajati Pärnamäele veel samasugune tuhakalme.<sup>70</sup>

Pärnamäe tuhakalme maa-alune osa on üks suur šaht ning see on kaetud raudbetoonist laeplaadiga. Sahti puistatakse tuhk läbi metallvõre. Võre on pealt kaetud kividega. Tuhakalme on pälvinud välismaiste maastikuarhitektide tähelepanu, seda just oma ainulaadsusele ja seotusele kohaliku kultuuripärandiga. Ants Krauti, Muinsuskaitseameti arheoloogiamälestiste peainspektori, hinnangul rajasid arhitektid suurepärase ja õige kalme, sest selle otsarve on ühesel arusaadav.<sup>71</sup>

---

<sup>67</sup>A Guide to Cremation Memorialization. Everlife Memorials. [WWW] <http://www.everlifememorials.com/v/urns/urns-memorialization.html> 22.04.2019

<sup>68</sup>Tiina Tuuliku doktoritöö loominguosa eelretsenseerimine. EKA. 2016. [WWW] <https://www.artun.ee/tiina-tuuliku-dokoritoo-loominguosa-eelretsenseerimine/> 24.04.2019

<sup>69</sup>Hanson, R. Kalmistukitsikust leevendavad Tuigo ja tuhastus. Tartu Postimees.2003. [WWW] [http://tartu.postimees.ee/241103/tartu\\_postimees/119889.php](http://tartu.postimees.ee/241103/tartu_postimees/119889.php) 24.04.2019)

<sup>70</sup> Pärnamäel pühitseti uus tuhakalme. Postimees. 2003. [WWW] [http://www.postimees.ee/241103/online\\_uudised/119976.php](http://www.postimees.ee/241103/online_uudised/119976.php) 24.04.2019

<sup>71</sup>Teder, M. Pärnamäel pühitseti pealinna teine omanäoline tuhakalme. Eesti Päevaleht.2003.[WWW] <http://www.arileht.ee/artikkel/251203> 24.04.2019

Tänapäeval on Pärnamäe esimene tuhakalme täis. Viiekuupmeetrisesse kalmesse mahtus rohkem kui 1600 inimese säilmed.<sup>72</sup>

Kolmteist aastat tagasi, 2006. aastal, rajati Eesti esimene kolumbaarium Tallinna Metsakalmistule urnimatusse kvartalisse. Madalal kolumbaariumil on kokku 184 urnikambrit.<sup>67</sup> Eraldi jagunevad müüritises urnikambriid: 111 ühekohalist ja 73 kahekohalist õõnsust ning need on pealt kaetud musta poleeritud graniitplaadiga.<sup>71</sup>



**Foto 2.** Metsakalmistu kolumbaarium. (Allikas: Mihkel Maripuu, 2006)

**Metsakalmistul** olev kolumbaarium kujutab endast kolme erikujuga looklevat paekivist müürigruppi. Müüride kõrgus maapinnast on ligi pool meetrit.<sup>72</sup> Kuna Tallinna Metsakalmistu on ajaloomälestis, siis seal kehtib hauatähiste kõrgusepiirang ja suurim lubatud urnimüüri kõrgus on 60 cm.<sup>67</sup>

Arutatud on ka vandaalitsemisest kalmistutel, kuna Eestis on kõik kalmistud ööpäev läbi avatud. Metsakalmistu juhataja Olav Kirsnel on öelnud, et: “Kui nii vaadata, siis on sama suures ohus kõik hauakivid ja ristid. Urnibokside graniitplaadid on suured ja rasked, neid pole lihtne lõhkuda.”<sup>73</sup>

Eestis on kolumbaariume kokku hetkeseisuga neli - hoonesisesed kolumbaarium Tori kirikus ja Tartu Pauluse kirikus ning välikolumbaariumid Jõhvis ja Metsakalmistul.<sup>74</sup>

<sup>72</sup>Postimees. Metsakalmistul pühitseti oikumeenilise jumalateenistusega urnimüür ehk kolumbaarium. 2006. [WWW] <http://postimees.ee/031006/esileht/siseuudised/tallinn/221107.php> 24.04.2019

<sup>73</sup>Roonemaa, H. Metsakalmistul valmib nädala lõpuks Eesti esimene urnimüür. Eesti Päevaleht. 2006 [WWW] <http://www.arileht.ee/artikkel/352310> 24.04.2019

<sup>74</sup>Kolumbaarium. Vikipeedia. [WWW] <https://et.wikipedia.org/wiki/Kolumbaarium> 24.04.2019

### Hoonesisene kolumbaarium Tori kirikus

2005. aastal valminud ainulaadne mustast graniidist kolumbaarium, millel on 204 avaust. Igale uksele saab kinnitada plaadi lahkunu nime, surma- ja sünniaastaga.<sup>75</sup> Kuna tegemist on sõjameeste mälestuskirikuga, siis Tori kiriku taastajate ühenduse esimees Jüri Kask on öelnud, et: “Eelkõige on urnide sein mõeldud neile lahkunutele, kes on võidelnud Eesti riikliku iseseisvuse eest, olnud seotud kaitseväe ja vabadusvõitlusega.”<sup>76</sup>

### Tartu Pauluse Kirik



**Foto 3.** Tartu Pauluse kiriku hoonesisene kolumbaarium. (Allikas: Tartu Pauluse kirik)

2012. aastal avatud kiriku krüptis asuvas kolumbaariumis on 253 urnikambrit. Urnikambritesse mahub umbes 7 urni ning urnikambreid saab rentida kuni 20 aastaks. Hiljem on võimalik lepingut pikendada.

Kuid kolumbaariumis on olemas ka tuhapuisteala. Ala on neile, kes ei soovi endale eraldi kambrit. Tuhapuistealale mattes pannakse kolumbaariumi seinale silt inimese nime ning surma- ja sünniajaga.

Tartu Pauluse kolumbaariumisse võetakse ainult ristitud ning kiriklikult maetud inimeste urne.<sup>77</sup>

<sup>75</sup>Pühakojas kõrgub urnide sein. Pärnu Postimees. 2005. <http://www.parnupostimees.ee/120505/esileht/uudised/10055828.php> 24.04.2019

<sup>76</sup>More Than a Mausoleum. Cemetery Depot. [WWW] <http://www.cemeterydepot.com/Columbarium-information.php> 24.05.2019

<sup>77</sup> Kolumbaarium. Tartu Pauluse Kirik. [WWW] <http://tartupauluse.ee/kolumbaarium> 24.04.2019

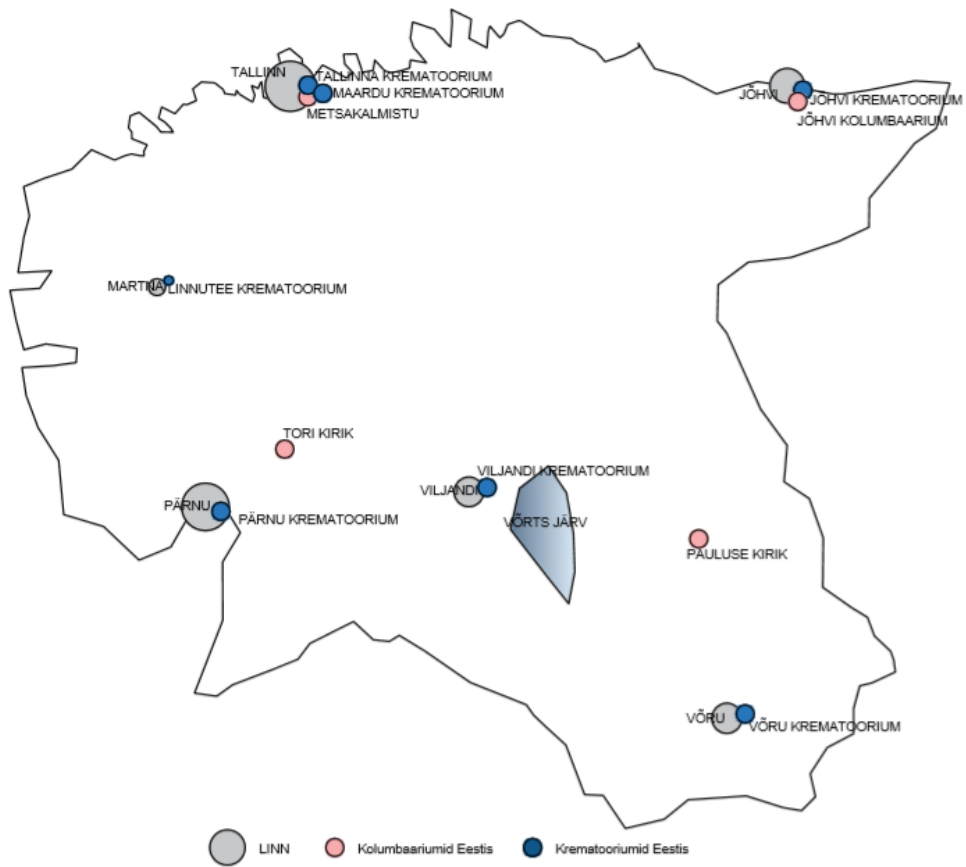

**Skeem 2.** Kolumbaariumite ja krematooriumite asukohad Eestis. (Allikas: Autori joonis)

## 6. KOPLI KALMISTUPARK

### 6.1 Asukoht

Projektala (katastritunnus 78408:808:0249) asub aadressiga Kopli tänav 69c. Ala on Tallinnas, Põhja-Tallinna linnaosas, Pelgurannas. Kalmistupark on kultuurimälestis (ajaloomälestis) alates 1995. aastast. Kopli kalmistu kaitsevööndiks on 50 m laiune maa-ala mälestise väliskontuurist arvates.<sup>78</sup>



**Skeem 3.** Projektala asukoht Tallinna haldusüksuste suhtes. (Allikas: Autori joonis)

### 6.2 Ajalugu

#### 6.2.1 Kopli poolsaar enne kalmistu rajamist

1372. aastast pärinevad esimesed andmed koplivahtide kohta, kelle ülesandeks oli hooldada kariloomade eest. Esimene kirjalik teade Kopli poolsaarest pärineb aastast 1365. aastast Kopli telliselöövi kohta. Telliste ja katusekivide põletamiseks vajalikud küttepuid toodi Aegnalt ja Naissaarelt, säilitades sellega Kopli tammikut. Telliselööviga seoses hakati Kopli poolsaart nimetama

<sup>78</sup>Kultuurimälestiste riikliku register. 1091 Kopli kalmistu. 09.04.2018 [WWW] <https://register.muinas.ee/public.php?menuID=monument&action=view&id=1091> 20.04.2019



Telliskopliks (*Ziegelkoppel*). Telliselööv ja selle karjamaad kuulusid kahele raehärrale ehk nn kopliisandale (selline ametinimetus on raes teada alates 14.sajandist).

15. sajandil J.W. von Bodereiki/Büderichi kirjas oli mainitud loetelu, mida talupojad tohtisid Saksa ordu komtuuri kokkuleppe kohaselt teha. Talupojad tohtisid ehitada Kopli poolsaarel (linnakoplis) täpselt kindlaksmääratud suurusega kivist või puidust kalurionne. Talveks pidid kalurid oma onnidest lahkuma. Kalurid võisid koplis karjatada maksimaalselt seitset hobust ja metsaraie oli keelatud.<sup>79</sup> Sama kiri otsiti välja 17.sajandil, 1680.aastatel, seoses mõisa reduktsiooniga. Sellega tõendas Tallinna raad linna omandiõigust Kopli poolsaarele, kuid see väärikas pitseriga pärgamentürik linna ei aidanud. 1689. aastal läks Kopli koos Paljassaartega (Paljassaared olid sel ajal eraldi saared ning kuulusid juriidiliselt Kopli mõisa juurde) riigi omandusse. 1710. aasta sai Tallinna linn, Kopli ja Paljassaared Tallinna kapitulatsioonilepinguga tagasi.<sup>78</sup>

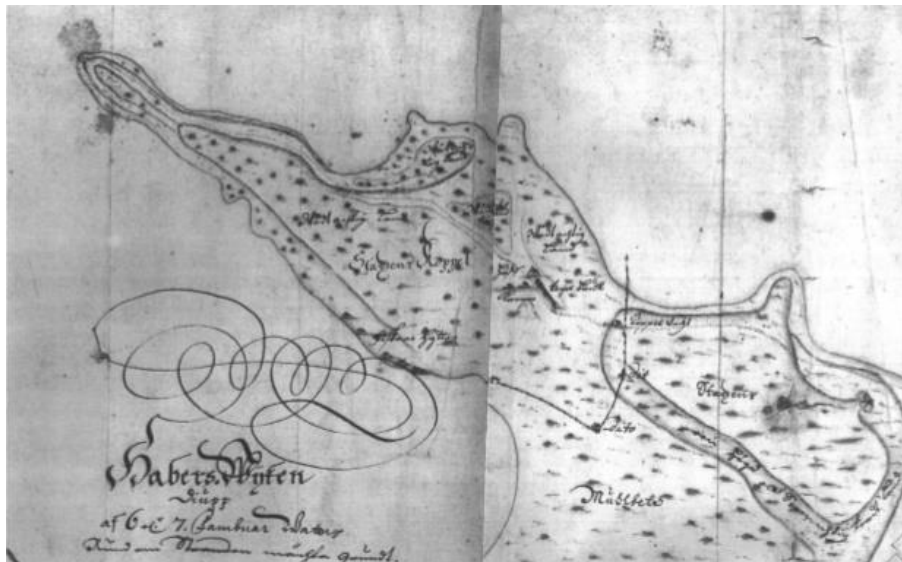

**Kaart 1.** Väljalõige Kopli poolsaarest rootslase Samuel Waxelbergi koostatud Tallinna linnale ja lossile kuuluvate maade kaardist 1688. aastal. Kaardil on Kopli poolsaar, mis on poolest linnast eraldatud värvaga praeguse Kopli ja Sitsi tänava nurga kohal. Väravast viis tee loode suunas telliselöövi, mõisahoone ja kõrtsi juurde. Umbes praeguse Kopliranna piirkonnas on kujutatud kalurionne, mis võisid olla seal juba 1415. aastast. (Allikas: J.W. von Bodereiki/ Büderichi kiri)

<sup>79</sup>J.W. von Bodereiki/ Büderichi kiri. 1415. Tallinna ordukomtuur

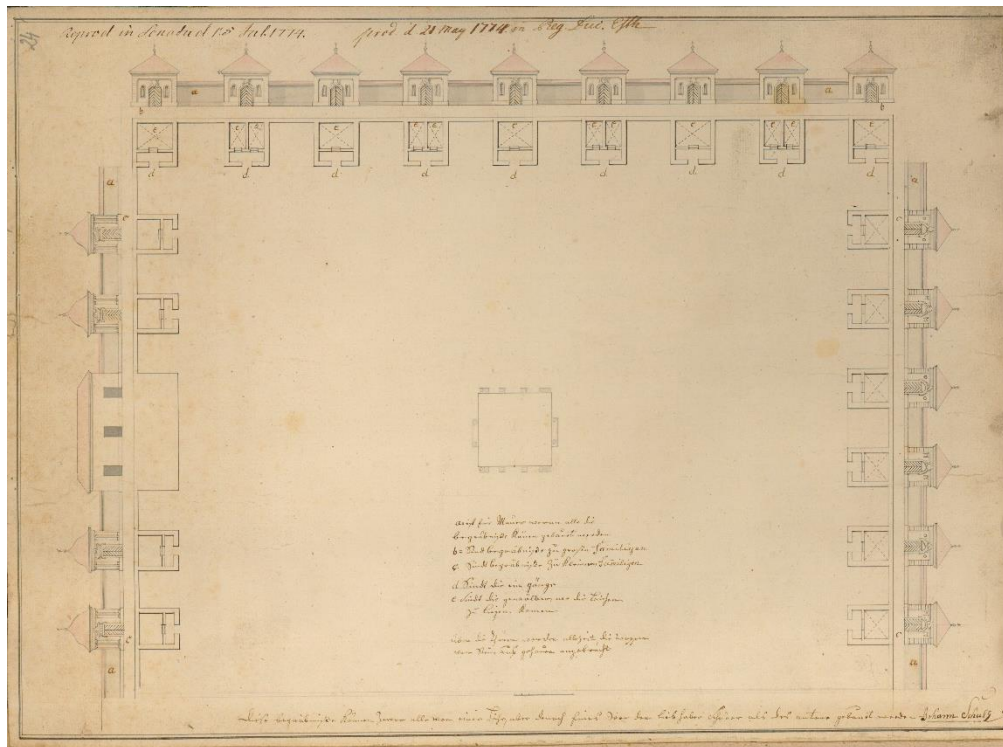

**Kaart 2.** Kopli kalmistu kabelite asendiplaan aastast 1774. (Allikas: Repro EAA-st joonis 285)

## 6.2.2 Kopli kalmistu tekkimine

Kopli kalmistul on suur kultuurilooline väärtus, kuna sinna on maetud palju tuntuid isikuid. Kopli kalmistu rajati Oleviste ja Niguliste koguduse kalmistuna 1774. a, kui Vene keisrinna Katariina II ja senati 1772. a ukaasiga keelati kadunute matmine kirikute juurde.<sup>80</sup> See korraldus tõi lisaks kaasa kirikutesse matmisega keeluga ka piirangud kalmistute asukohtade kohta - kalmistud pidid olema vähemalt 100 sülla, umbes 213 m, kaugusel elamutest. Võimaluse korral pidi olema kauguseks 300 sülda, umbes 639 m. Nendes uute tingimustega asutati 18. sajandi lõpus Tallinnasse mitmeid uusi kalmistuid. Katariina II korraldusele tekkis Tallinnas vastuseis, mistõttu Eestimaa kindralkubener oli sunnitud ukaasi uuesti avalikult teatavaks tegema ning andis korralduse keelata kirikutesse matmine ning samuti ka linna keskel olevate kalmistute sulgemine. 1772. aasta mais moodustati kalmistute küsimuste lahendamiseks komisjon, kuhu kuulusid rae ja gildide esindajad. Komisjon pöördus keisrinna Katariina II poole, kuid supliik lükati tagasi. Komisjon oli sunnitud hakkama otsima kohta uutele kalmistutele ning sobivaks kohaks oli Kopli poolsaar. Kopli kalmistu jaoks eraldati toleaeagse Telliskopli linnamõisa territooriumilt vastav maa-ala. Kopli kalmistu omanikeks oli kaks kogudust – Oleviste ja

<sup>80</sup>Tallinn. Kopli kalmistupark. [WWW] <https://www.tallinn.ee/est/keskkond/Kopli-kalmistupark> 05.03.2019

Niguliste.<sup>81</sup> Telliskopli rahula (*Friehof Ziegelskoppel*) õnnistati sisse 30.septemberil 1774. aastal Gotherd Johann Jaegeri poolt.<sup>82</sup> Kõige esimesena maeti Kopli kalmistule 12. oktoobril 1774. a Taani päritolu maaler Hildebrand Hildebrandsen.<sup>79</sup>

Ala, kuhu kalmistu rajati, oli kõrgema liivaluite otsas, millest Läänepoole jäi kaluriküla ning linna poole mõis ja endine tellisevabrik. Ülejäänud lähiala oli hoonestamata ja tühi.<sup>81</sup> Ümbruses oli liigniisked alad, kus kasvasid lepad ja kased.

Kalmistu esimese asendiplaani koostas 1774. aastal arhitekt Johann Schultz, kes joonestas põhimõtteliselt kavandi kabelite paiknemise kohta, mis markeerisid kalmistu esialgseid piire. Ainuke värav, mis suundus kalmistule, asus põhjapoolsel küljel, praeguse Kopli tänava ääres. Väravast suundus läbi kalmistu põhja-lõunasuunaline peatee, mis jagas kalmistu kaheks. Peateest ida pool asus Oleviste koguduse kalmistu ja lääne pool Niguliste koguduse kalmistu ala.<sup>83</sup>

Aastate jooksul kujunes Kopli kalmistule Eesti kõige suurema arvuga kabelite nekropol ehk surnute linn. Kopli kalmistul asus üle 30 barokse ja klassitsitliku kabeli, millest vanim on parun Tiesenhauseni oma, mis ehitati 1777. aastal. 20. sajandi alguseks oli kalmistu ääristatud kabeliriviga, nii põhjas, lõunas kui läänes. Keskne kalmistute asukoht oli kalmistu mäe harjal ning Kopli tn ääres, mis asub praeguse Sitsi peatuse väravas.<sup>81</sup> Lisaks kabelitele oli kalmistule rajatud ka väärtuslikke monumente. Suur osa monumentidest valmistati C.Kopijowski kivitööstuses, mis asus Koplis ning alustas tegevust juba 1820. aastal.<sup>82</sup>

1833.aastal laiendati kalmistut ida-ja läänesuunas ja 1842.aastal õnnistati uus kalmistu osa sisse. Oma lõpliku suuruse, umbes 10 ha (Niguliste koguduse kalmistut 4,33 ha ja Oleviste koguduse kalmistut 5,70 ha), saavutas kalmistu aastatel 1868-1869.<sup>80</sup> Koos 1860ndate kalmistu laiendamisega rajati ka piirdeaed.

1837. aastal rajati kalmistu keskele, künka harjale territooriumi läbiv avar puiestee, mis ühest küljest oli ääristatud kabelitega. Idee autoriks oli ilmselt Oleviste koguduse pastor, kelle järgi allee nimetati "Seywangi alleeks".<sup>81</sup>

---

<sup>81</sup>ENSV ministrite nõukogu riiklik ehituskomitee. Kultuurimälestiste riiklik projekteerimise intituut. 1989. Kopli kalmistu laiendatud arhitektuuri-ajaloolised eritingimused. Köide I.

<sup>82</sup>Joosep Metslang, Artur Ümar. Tallinna Kopli kalmistu ajalooline õiend. Tallinn 2017, lk 5.

<sup>83</sup>Kultuurimälestiste riiklik register. 1019 Kopli kalmistu. [WWW] <https://register.muinas.ee/public.php?menuID=monument&action=view&id=1091> 20.04.2019



**Kaart 2.** Eurichi kaart 1879. aastal. Kalmistu plaan, kust saab hästi välja lugeda olemasolevad kabelite read (punased ruudud) (Allikas: Tallinna linnaarhiiv 149.9. 1879.)

### 6.2.3 Kopli kalmistupargi ümbruskond 19-20. sajandi vahetusel

Eelnevalt mainitult asus Kopli kalmistu ja kaluriküla vahel niisked alad, kus kasvasid lepad ja kased, piirkonda nimetati Linna lepikuks. Kaluriküla keskosast põhja poole suunduv kõrgendik kandis nime Tamme mäggi, kuna lähiümbruses kasvas ilmselt tammesid. Kalurikülalt läänes asus Kaarli soo ja selle taga oli Marja mäggi. Kopli kalmistu kirdenurgast, kuni Tallinna Tehnikaülikooli omaaegse peahoone ni ulatuv seljandik kandis nime Kesk metsa mäggi. Kalmistust itta jääv ala oli madal võsaga kaetud ala, mida nimetati 19.sajandil Babanovi lepikuks. Kalurikülas Stroomi poole jäi Liva pälne, mille taga laius suur Linna soo. Kopli, mis oli maalilise maastikuga, oli sajandeid tallinlaste populaarseim väljasõidukoht.<sup>81</sup>

### 6.2.4 Kopli kalmistupark Eesti vabariigi ajal

Kopli paiknesid Vabadussõja ajal Vene Loodearmee laatsaretid. 1919. aasta lõpus kuni 1920.aasta alguseni levis plekiline soetõbi, millesse surid paljud ravil olnud valgekaartlased. Koplisse, vanast kalmistust lõunasse otsustati rajada nakkushaigustesse surnud loodearmeeelaste õigeusu kalmistu, kuhu hiljem rajati arhitekt Aleksandr Vladovski projekti järgi paekivist kabel. Tänapäeval asub loodearmeeelaste mälestuseks kalmistu lõunapoolses väravas väljapool piirdemüüri graniidist mälestuskivi. 1930. aastate lõpuni kasutati kalmistut ning see oli hästi hooldatud piirkond. Kalmistul käis palju külalisi just kabelikompleksi ja hauamonumente vaatamas.<sup>81</sup>

Tallinna linna ja tööstuse laienedes ja kasvades, tõusis juba 20.sajandil 20-30ndail aastail päevakorrale Kopli kalmistu sulgemise küsimus. Teema tõusis päevakorrale kuna elamukvartalid olid jõudnud kalmistule liiga lähedale ning ajaga oli tõusnud ka pinnavee tase. 1927.aastal Nikolai apostliku-õigeusu kogudus palus talle kuulunud kalmistu osa Koplis laiendada ning Tallinna Linnavalitsus jättis selle palve rahuldamata ning edaspidi mitte lubada antud kalmistul matmisi.<sup>80</sup> Seega kalmistu oli kasutusel kuni 1927.aastani ning 1941.aastal see riigistati ja plaaniti matmine sulgeda. Kuid siis tuli II maailmasõda, mis lükkas otsuse kalmistu matmiseks sulgeda edasi.<sup>79</sup> Sõja ajal jäi kalmistu hoolduseta ning seda rüüstati.<sup>81</sup> 1950ndal aastal Kopli kalmistu suleti.<sup>79</sup> Aastal 1951 kalmistu likvideeriti Nõukogude Liidu võimuorganite poolt ja kõik hauad likvideeriti, ümber maeti anult kolm inimest: Eduar Bornhöhe, Netty Pinna ja Konstantin Törnpu.<sup>84</sup> 1993. aastal võeti kalmistu looduskaitse alla.<sup>79</sup> Aastail 2002-2006 rekonstrueeriti kalmistu ala arhitekt K.Lootuse projekti järgi Kopli kalmistupargiks.<sup>83</sup>

### **Kalmistu olukord 1989. aastal**

Pargis olev peatee oli umbes 10 m laiune ning suundus põhjast lõunasse. Idast läände oli kolm umbes 5 m laiust teed, mis asetsesid endiste kalmistu teede kohal aga olid laiendatud ning pikendatud. Samuti olid peatee kõrval umbes 4 m laiused teed, mis paiknesid endiste kabelite ääres olnud teede kohal. Lisaks nendele teedele oli pargis terve hulk looduslikke vabakujulisi teid, mis looklesid puude vahel. Peatee kõrval endiste kabelite vundamentidele oli rajatud kõlakoda, kuid see põles mõni aasta varem maha. Pargi keskel asus spordiplats ning keskmise osa ja idaosa vahele olid rajatud mitmed trepid. Pargi haljastuse moodustasid enamasti põlispuid, kuid osa puid oli ka pargi rajamisega istutatud, ning hekid.<sup>80</sup>

## **6.3 Olemasolev olukord**

Kopli kalmistupark on maa-ameti andmetel 99 198 m<sup>2</sup> (9,9 ha) suurune, kust 22 856 m<sup>2</sup> (2,28 ha) on ehitisealune maa. Kalmistupargi teede võrk pärineb kalmistu aegadest ja on pargi idaosas vabakujuline ning lääneosas regulaarne.

Tänapäeval on kalmistupark läbinud põhjaliku uuenduskuuri ning sinna on paigaldatud uued pingid ja prügikastid, uuendatud pargiteid ning korda on tehtud purskkaev. Parandatud ka piirdeaeda ning paigaldati mitmed infostendid.<sup>84</sup>

---

<sup>84</sup>Vikipeedia. Kopli kalmistu. [WWW] [https://et.wikipedia.org/wiki/Kopli\\_kalmistu#cite\\_note-03.03.2019](https://et.wikipedia.org/wiki/Kopli_kalmistu#cite_note-03.03.2019)

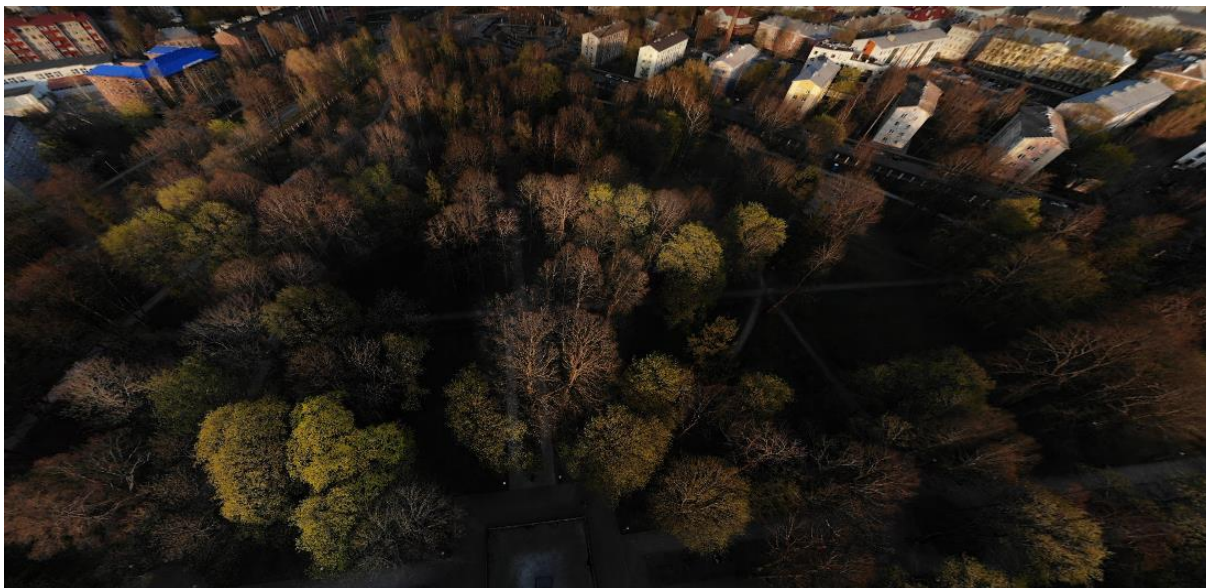

**Foto 4.** Kopli kalmistupark kõrgemalt vaadates. (Allikas: Google maps)

### 6.3.1 Dendroloogiline analüüs

Enne Kopli kalmistu loomist oli kalmistu asemel kõrgem liivaluude, mida ümbritsesid liigniisked alad koos kase ja lepa metsadega. Tänapäevaks on Kopli kalmistupark täitunud üldjuhul vabakujuliselt planeeritud kõrghaljastusega, kuid puud markeerivad ära ka 1837. aastal rajatud avara puistee. Kõrgetele puudele lisaks leidub ka mõningates kohtades põõsarinnet.

Kõrghaljastusest leidub lehtpuudest pärnasid, kastaneid, kaski ja okaspuudest kuuski ning mände. Märkimisväärseks peetakse 350. aastast tamme, mis kasvas kalmistu aladel juba enne kalmistu rajamist. Haruldastest puuliikidest leiab näiteks valget mändi, harilike jalakaid kultivar "Pendulat", alpe ja Siberi seedermande.<sup>85</sup>

Alale ei ole tehtud dendrooloogilist hinnangut. Ala hinnanguline seisukord on vaatluse tulemusena antud autori poolt. Pargi puistu on hinnanguliselt heas seisukorras ning pargis tehakse regulaarselt hooldustöid- uuendamine ja hooldusraied. Kõrged puud on kalmistupargile omased, kuna need pakuvad varju ning jahedust. Kuid puude võrade vahelt tungib läbi ka päike, mis tekitab erinevaid valguselaike. Põõsarinne Kopli kalmistupargis jääb kõrghaljastusele tugevalt alla.

---

<sup>85</sup>Pealinn. 03.07.2017. [WWW] <http://www.pealinn.ee/tagid/koik/fotod-kopli-kalmistupark-sai-varske-ilme-n198268> 11.03.2019



**Skeem 4.** Projektala maapinna kõrguse andmed. (Allikas: Autori joonis)

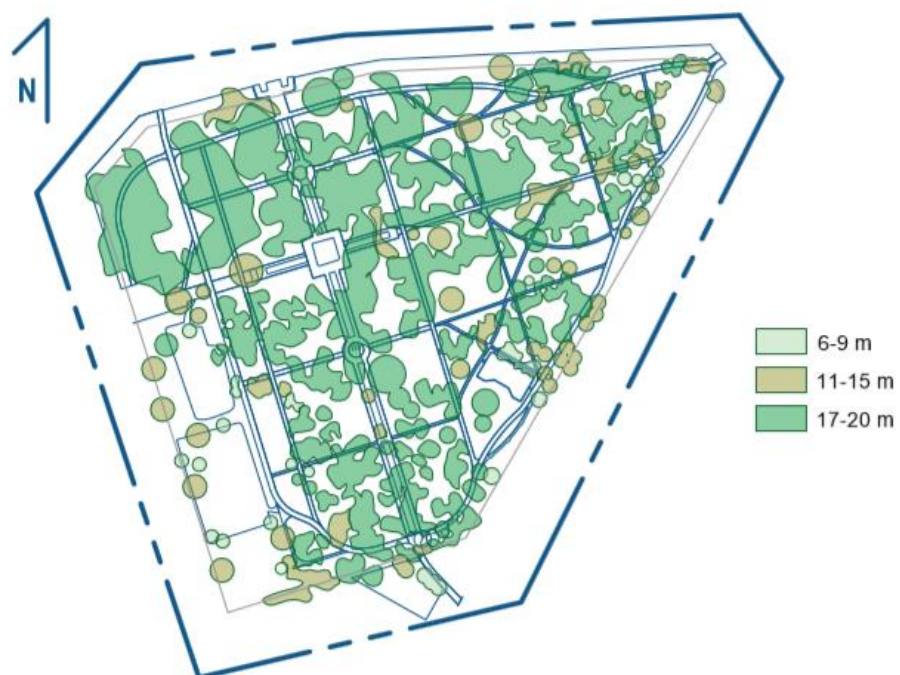

**Skeem 5.** Kopli kalmistupargis olemasolevate puude kõrguskeem. (Allikas: Autori joonis)

### 6.3.2 Maastikuanalüüs

Analüüsi aluseks on võetud K.Lynchi teooria (1960), mille kohaselt vaadeldakse, millistest elementidest ehitab linnas liikuv inimene üles oma mentaalse kaardi. Lynchi välja toodud elementideks on piirid (ääred), rajad, sõlmpunktid, orientiirid (maamärgid) ja piirkonnad.<sup>86</sup>

#### 6.3.2.1 Ümberkaudsed funktsioonid

Kopli kalmistupark on keset elamurajooni. Parki ümbritsevad peamiselt (kolmest küljest – põhjast, idast, läänest) elumajad ja korterid. Elumajad jäävad eelkõige läänepoole ning korruseelamud põhja ja itta. Põhjapool asuvad lisaks korterelamutele teenusepakkujad, näiteks koolid (Tallinna Kunstigümnaasium, Tallinna Kopli ametikool), poed, loomakliinik, noortekeskus. Kalmistupargist lõunas asub elektrijaam, mille kõrval on ka väiksem parkla. Teine parkla asub veel rohkem eemal Stroomi rannaala alguses.

Pargi lähedusest leiab mitmeid teisi parke, näiteks Kase park ja Süsta park, ning Põhja-Tallinna linnaosas asub ka Kalamaja kalmistupark. Lähimad suuremad maamärgid asuvad Tallinna kesklinnas, kuid Kalmistupargi juures saab eristada mitmeid orientiire, näiteks koolid.

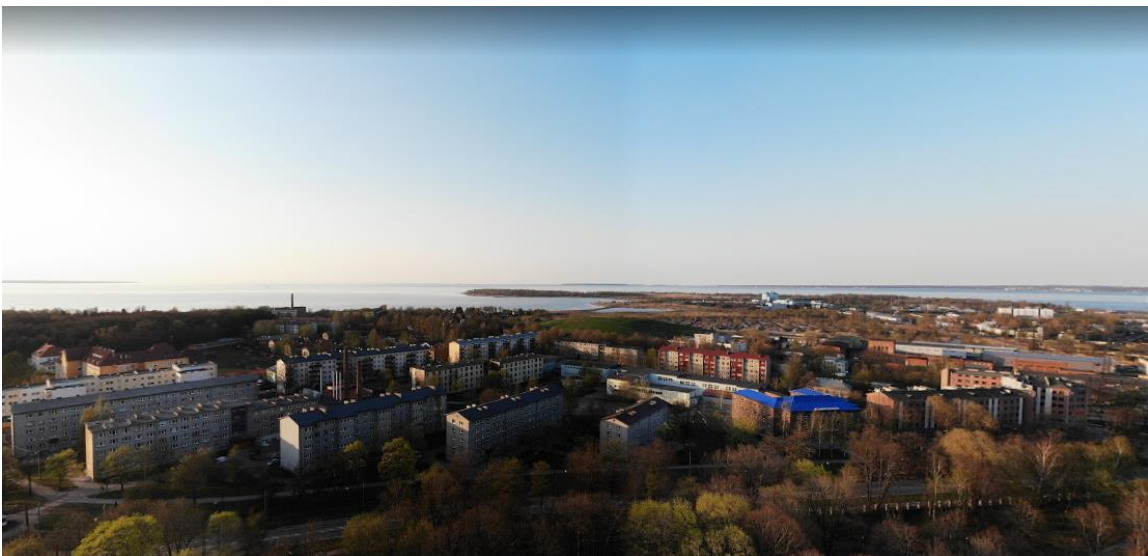

**Foto 5.** Pilt Kopli kalmistupargi keskelt vaatega põhja poole, kus näeb mitmeid korruselamuid, koole ning Paljassaare saart kaugustes. (Allikas: Google maps)

---

<sup>86</sup>Ülle Grišakov. Maastikuarhitektuurne analüüs ja vaadete hindamine Ranna tee 1 detailplaneeringule. Töö nr: 01-17. 2017



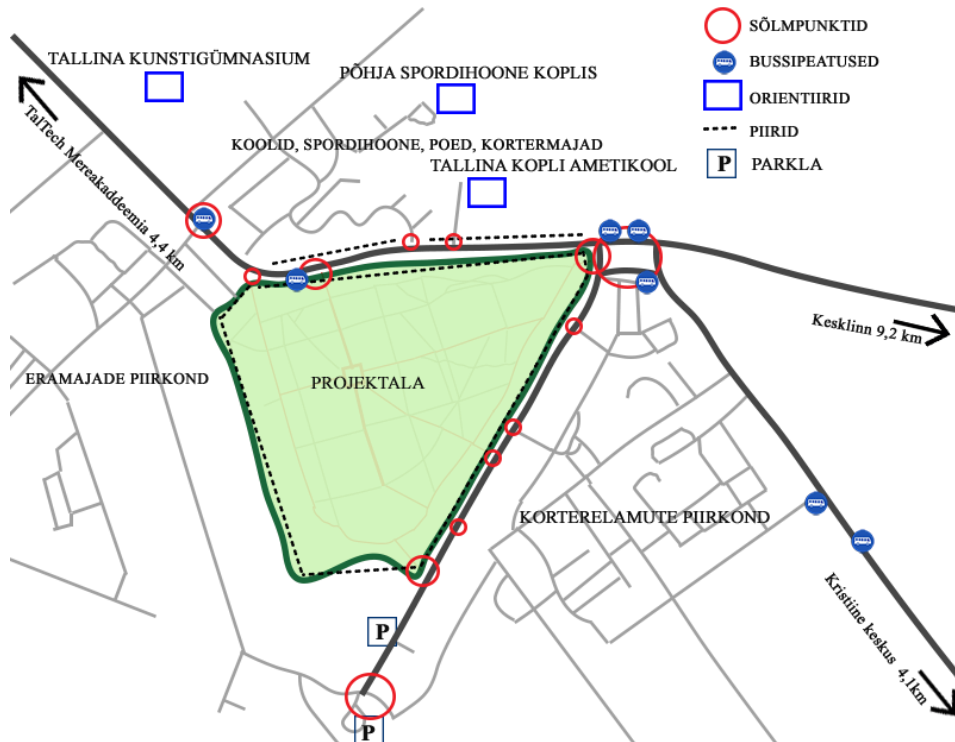

Skeem 6. K.Lynchi analüüsi skeem. (Allikas: Autori joonis)

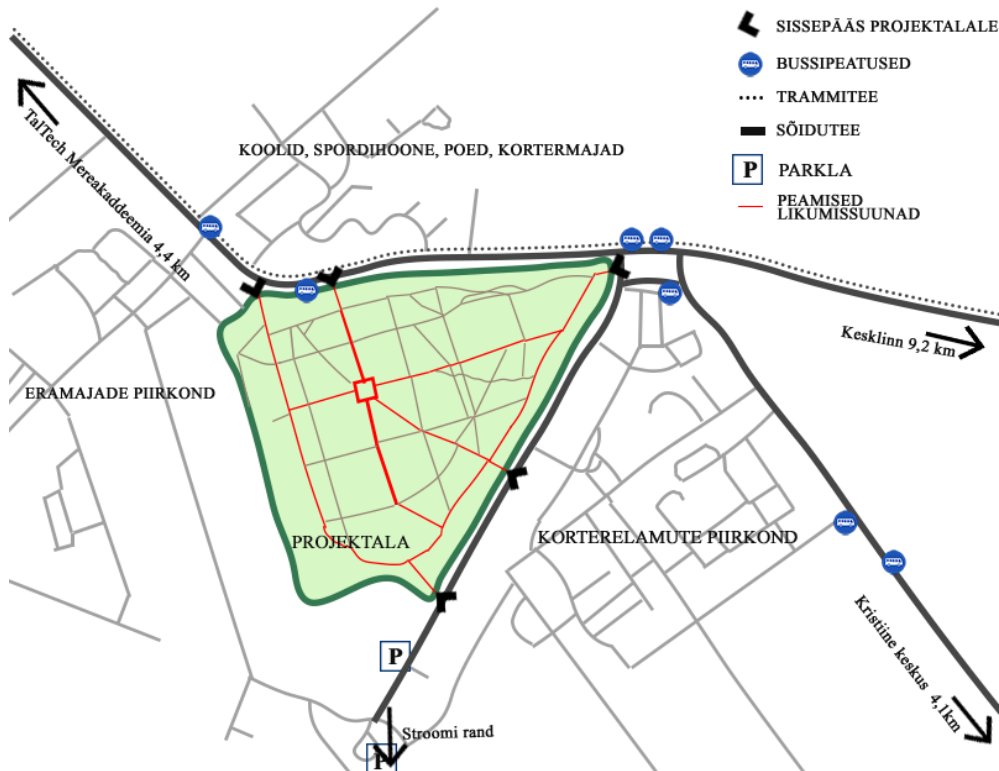

Skeem 7. Peamised liikumissuunad. (Allikas: Autori joonis)

### 6.3.2.2 Rajad

Maastikku läbivad tänavad, kergliiklusteed, teerajad kuuluvad Lynch'i teooria kohaselt radade alla.<sup>86</sup> Kopli kalmistupark on põhjast ning idast ümbritsetud radadega (kõnnitee, sõidutee). Põhjapoolne sõidutee on primaarne rada ning peamine ühendustee Tallinna kesklinnaga, kus sõidavad bussid ja trammid. Seega Kopli kalmistuparki saab sõita auto, trammi ning bussiga. Pargi lähedal Stroomi ranna pool (Iõunas) on olemas ka parklad, kuhu saab auto ära parkida. Bussipeatused asuvad pargi põhja- kirde suunas – Maleva ning Sirbi peatused.

Kalmistuparki külastatakse igas vanusegrupis – lastega peredest kuni vanemate inimesteni. Parki kasutatakse ajaveetmiseks ning eekõige õhtu- ja hommikutundidel töö ja kodu vahel käimiseks. Park on ka ühenduseks idapoolsete korruselamute ning teenusepakkujate vahel. Ajaveetmiseks võib pargist leida mänguväljaku; pingid ja purskkaevu, kus eriti vanemad inimesed käivad istumas ja jutustamas ning mitmeid inimesi koertega jalutamas. Parki kasutatakse erinevatel viisidel, seega on tekkinud parki selgelt rajad, mida kasutatakse rohkem ja mida vähem, vt. Joonis 6.

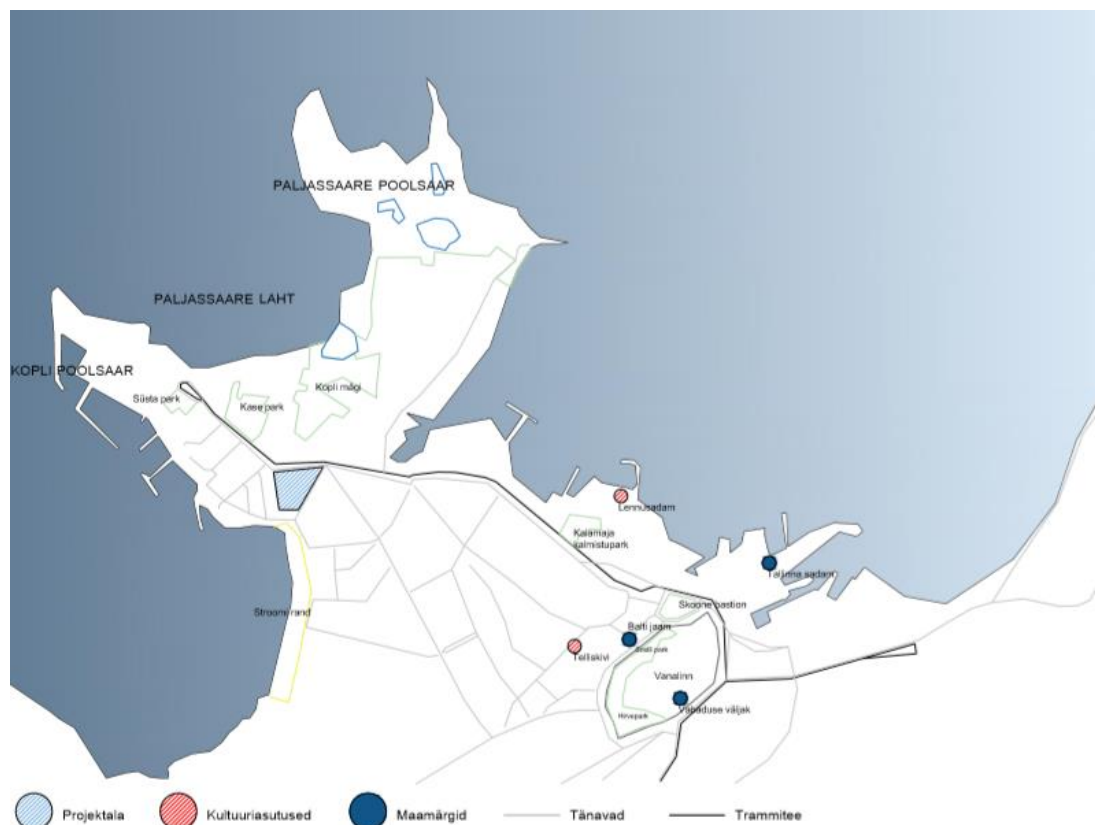

**Skeem 8.** Projektala asukoht koos peamiste tänavatega ja trammiteega. Märkitud on ka suuremad maamärgid ning kultuuriasutused. (Allikas: Autori joonis)

### 6.3.2.3 Sõlmpunktid

Projektalal ümber tekkinud sõlmpunktid on seotud enamasti bussipeatustega ja ristmikutega. Sõlmpunktideks on kohad, kus tuleb teha valikuid, et millises suunas edasi liikuda. Kopli kalmistupark annab päevasel ajal (7.00-22.00) valiku, millisele rajale edasi minna, kas ümber pargi või pargist läbi. Kuna põhilised peatused asuvad pargist põhja pool, siis bussipeatused, ülekäigurajad ning sisenemised kalmistuparki alale mõjuvad tähtsate sõlmpunktidenä, eriti jalgsi liiklejate jaoks.

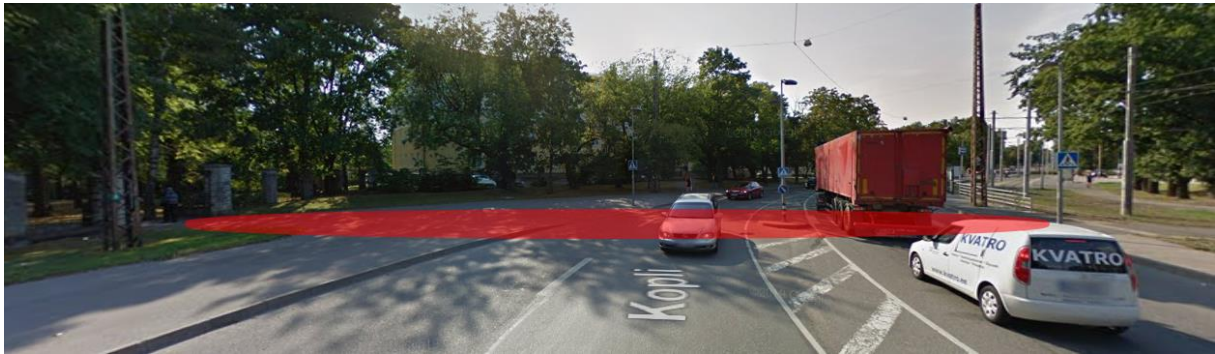

**Skeem 9.** Sõlmpunkt Kopli kalmistuparki põhjapool asuval Kopli teel bussipeatuse juures asuval ülekäigurajal, mis paikneb kalmistuparki sissepääsu juures. (Allikas: Autori joonis)

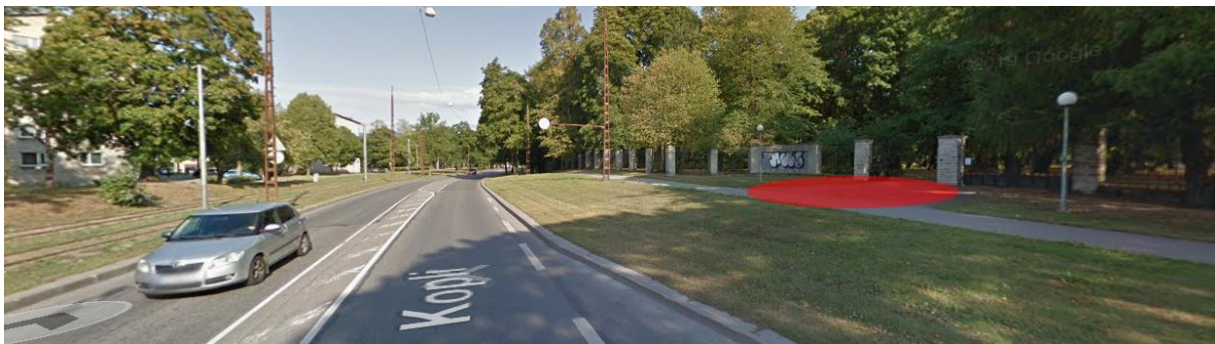

**Skeem 10.** Sõlmpunkt Kopli tänava kõnniteel ja Kopli kalmistuparki minema värava juures. (Allikas: Autori joonis)



**Skeem 11.** Vaade Sõle ja Kopli tänava ristmikult kõige suuremale liiklussõlmele kalmistuparki läheduses. Sõlmel on võimalus valida tee Sõle tänavale, Kopli tänavale, Pelguranna tänavale, Kopli kalmistuparki. (Allikas: Autori joonis)

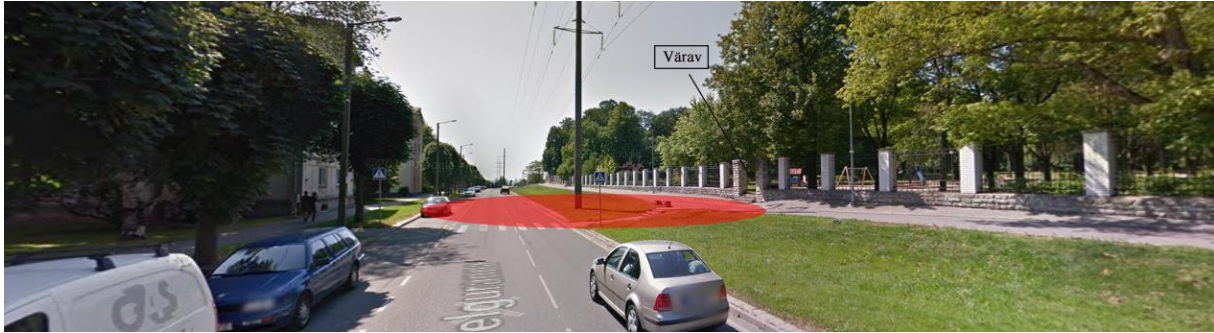

**Skeem 12.** Sõlmpunkt Pelguranna tänavapoolsemal poolel, kus ühele poole sõiduteed jääb korrusmajade piirkond ning teisele poole kalmistupargi sissepääsu värav. (Allikas: Autori joonis)



**Foto 6.** Kopli kalmistupargi keskne sõlmpunkt, kus on võimalik kõndida igas suunas. (Allikas: Google maps)

#### 6.3.2.4 Ääred ehk piirid

Piirid on üüsilised ja tajutud barjäärid maastikud. Kopli tee ja Pelguranna teed on kaherealised sõiduteed, mis mõjuvad piirina Kopli kalmistupargi ja elamute vahel. Kuid ülekäigurajad annavad võimaluse piiri ületada.

Projektala on lahtine ainult teatud kellaaegadel, seega park on ümbritsetud aiaga. Aed toimib kui füüsiline barjäär nii pargis sees kui ka väljaspool olevale inimesele. Kui park on suletud, siis sõidutee ja pargi vaheline kõnnitee dikteerib jalgsi liiklejatele selgelt suunda.

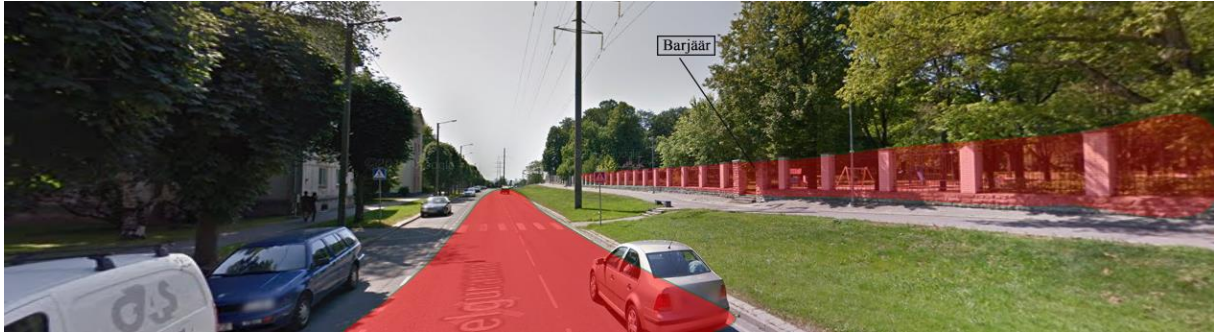

**Skeem 13.** Kalmistupargi füüsiline piir ning tajutud piir – sõidutee. (Allikas: Autori joonis)

## 7. KONTSEPTSIOON

Peale Kopli kalmistu likvideerimist 1951. aastal tekkis kalmistu asemel haljasala. Aastatel 2002-2006 rekonstrueeriti park K.Lootuse projekti järgi ning haljasalast sai ametlikult Kopli kalmistupark. Kui Kopli kalmistu asutati, pidi olema kalmistu vähemalt ca 200 m kaugusel elamutest. Tänapäeval ümbritseb parki idast, läänest ja põhjast korruselamud ning elumajad. Hoonete ja pargi vahel on kõnniteed ja sõiduteed. Lõunasse jääb elektrijaam ning Stroomi rand. Park on looduskaitse all.

Kopli kalmistupark on ajalooline kui ka maastikuarhitektuurne objekt linnamaastikus. Ala väärib eksponeerimist ja väärtustamist. Kopli kalmistupark koos lähedal oleva Kalamaja kalmistupargiga on ainsad kalmistupargid Eestis.

Antud tööga arendatakse Kopli kalmistupark parkkalmistuks. Parkkalmistu ideeni jõudsid 1890. aastatel ameeriklased. See võimaldas ameeriklasi hakata kalmistuid kujundama kunstipäraselt, nagu varem barokses pargikunstis.<sup>87</sup> See tähendab, et Kopli kalmistuparki rajatakse kolumbaariumid. Kuid ära ei kao ka pargi osa, mille eesmärgiks on leinavatel ja kadunud mälestatavatel isikutel tekitada paremat ja helgemat-enesetunnet.

Kopli Kalmistupargi loomisel parkkalmistuks on lähtunud tugevalt ajaloolisest teedestruktuurist, kabelite asukohtadest ning alade jaotusest – Niguliste ja Oleviste, vt Lisa Kaart 3.

Ala konsteptsioon lähtub märksõnadest: moderne, valgus, ajalooline hõng, looduslik, mälestav.

Töö inspiratsiooniks on kasutatud parkkalmistute ja kolumbaariumite näiteid mujalt maailmast. Samuti on uuritud teooria osas 5 leina etappi ja toetudes neile, püütud leida leevendust antud etappidele.

Projektala kujundamise käigus ei ole parkkalmistu osas püütud ära lahendada kõike, vaid jätta võimalus ka kalmistu edasi arenguks.

---

<sup>87</sup>Lembitu Twerdianski. Kalmistu kui kunsti ja ajalooraamat. Maaleht. 2014. [WWW] <https://maaleht.delfi.ee/news/maaleht/elu/kalmistu-kui-kunst-ja-ajalooraamat?id=69815337> 08.05.2019

## 8. LAHEND

### 8.1 Tsoneerimine ja funktsioonid

Kopli parkkalmistu lahend näeb ette pargi jaotamist kahte erineva funktsiooniga osaks – kalmistuala ning pargiala, vt. Skeem 14. Kalmistuala asub kunagise Niguliste koguduse pool (vt. Kaart 2), kus teed on ajalooliselt sümmeetriliselt ning paiknevad üksteisega risti. Pargiala asub kunagise Oleviste koguduse maa-alal ning teedevõrgustik on voolav ja kumer.

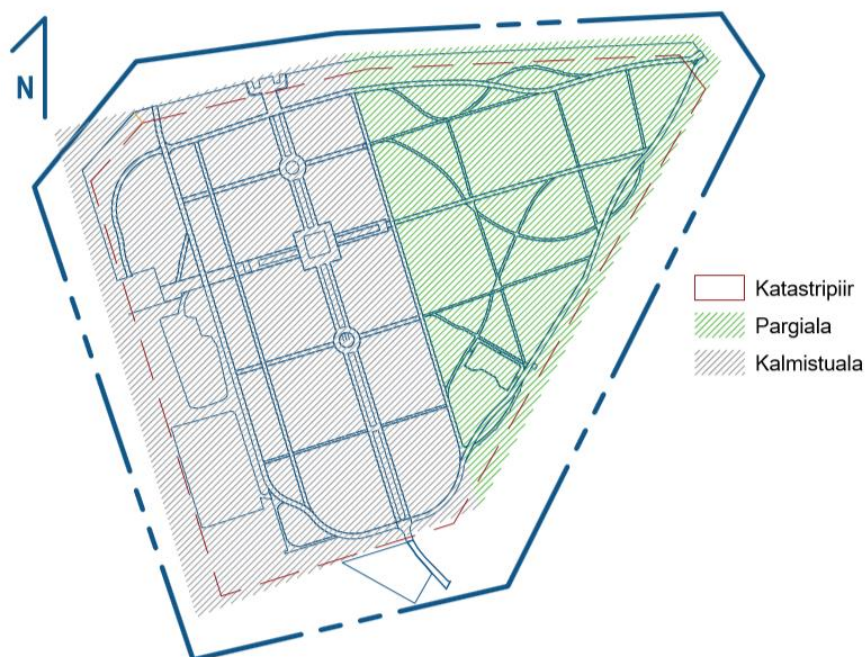

**Skeem 14.** Projektala jagunemine kaheks. (Allikas: Autori joonis)

Kalmistuala näeb ette kalmistut koos urnimüüridega ehk kolumbaariumitega. Inimestel on võimalus enda lähedaste tuhka urnimüüri asetada või puistata. Ala jaguneb omakorda mitmeks tsooniks – kolumbaariumite ala, tseremoonia ala, purskkaevu ala ja teenindushoonete ala.

Pargiala kujundus põhineb viiel leina etapil. Alale on leitud läbi taimede ja erinevate funktsioonide lahendus, mis aitaks kaasa inimese leina läbi elamisele.

### 8.2 Haljastus

Pargi alal on piisavalt kõrghaljastust, seega kõrghaljastust alale juurde ei looda. Ala tuleks hooldada võsaraiumisega ning kindlasti tuleb välja tuua olemasolevad ajaloolised puud luues neile head tingimused säilimiseks.

Parkkalmistu alale on lisatud madalamaid puid ja põõsaid eesmärgiga anda olemasolevale maastikule juurde värve igal aastaajal. Alal esineb ebajasmiiini; robiiniat; pihlakat, mis annab värvi ka talveperioodil; viirpuud ning elupuud.

Kalmistupargist leiab ka vertikaalhaljastust, kus on kasutatud kahte erinevat sorti kuslapuud ning metsviinapuud. Nii pargi- kui kalmistualal leidub lillepeenraid ja konteinerhaljastusi, mis makeerivad ajaloolisi hauaplatse. Peenrad ja konteinerid on paigutatud nii, et nad annaks terve pargi ala peale ühtse terviku. Peenardes on kasutatud peamiselt lõhnavaid taimi, näiteks Arendsi astlilbe, Pööris kipslill, Roheline forsüütia, Harilik sidrunhein ja Harilik pune. Maitseelamusi saab konteinerhaljastusest, kus leidub rosmariini, basiilikut, peterselli ja teisi maitsetaimi.

Pargiossa on mõeldud puude alla tühjad platsid katta niidutaimedega, näiteks Nurmnelk, Härghlein, Lamba-aruhein, Harilik kastehein, Punane aruhein, Hanijalg, Harilik tarn.

Kalmistualale kolumbaariumite kõrvale on planeeritud konteinerhaljastus koos kõrrelistega – Harilik sinihelmikas, vt Tabel 2.

Osaliselt tuleb projektalale lisada ka juurde muru.

## 8.2 Kalmistuala

Kalmistualal paiknevate teede struktuur on korrapärane. Laiemad ja läbikäidavamad teed on kaetud heledat tooni graniitkiviga ning väiksemad teed musta killustikuga, vt. Foto 21.

Pargi kõige kõrgemal osal on kujunenud välja kalmistu peatee, kuhu on ka ajalooliselt loodud puiestee. Peatee jaotab kalmistuala kaheks – läänepoole jääb astmeline kolumbaariumite ala ning idapoole samatasapinnaline kolumbaariumite ala.

Astmelisel tasapinnal asuvatest kolumbaariumitest alla poole jääb tseremoonia plats ning teenindushooned, milleks on katusealune/kuur ning tualettruum.

Peatee ääres markeerivad puiesteed küünlahoidjad. Küünlahoidjad on kahte tüüpi – avatud ning suletud, vt Skeem 21 ja 22. Peatee keskel asub purskkaev ning seda ümbritseb väike plats. Platsist põhja ja lõuna poole jääva peatee keskel asuvad pingid ning vertikaalhaljastusega kaetud puidust müürid, vt Skeem 23.

Purskkaevu ümbritseb plats on pargi peamine sõlmpunkt, peateel asub veel neli sõlmpunkti, vt Joonis 1.1. k





**Foto 7.** 5 leina etapi eitamise osa pinkide näide. (Allikas: Le Pamphlet)

Kalmistuala erinevad tsoonid:

### **Kolumbaariumite ala**

Mõeldes tuhastamisele ning tuhaga ümber käimisele (näiteks tuha puistamine või urni kolumbaariumisse paigutamine) on loodud parkkalmistule kahte erinevat tüüpi urnimüüre.

Kolumbaariumite tüüpide tõttu on jagatud kolumbaariumite ala kaheks:

#### **Kabelite ala (kolumbaarium "Chapelle")**

Kabelite ala asub Kopli parkkalmistu kirdeosas. Ala sai oma nime, kuna seal olevad urnimüürid markeerivad 18-20. sajandil kalmistul olnud kabeleid, vt Kaart 4. Alal on urnimüüride suurusks 600x200x65 cm, vt. Joonis 1.7 ja skeem 15. Müürid on heledat tooni ning see sümboliseerib puhtust, valgust ning rahu.

Kabeleid on alal 27, millest 17 plaanitakse kohe välja ehitada ning üljäänud 10 ehitatakse välja teises faasis. Kolumbaariumite asemel, mis jääb välja ehitamata, on tume graniitkivi. Kivi markeerib kolumbaariumi kohta.

Kolumbaariumi mahub 32 urni, seega ehituse esimeses faasis on võimalik kabelite alla paigutada 544 urni. Teises faasis lisandub 320 urni. Kokku mahub kolumbaariumitesse kabeli alal 864 urni.

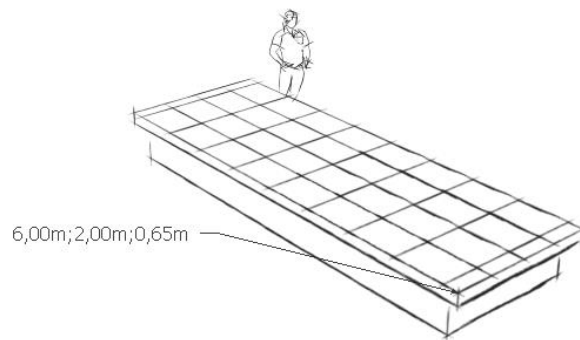

**Skeem 15.** Eskiis kolumbaariumist "Chapelle". (Allikas: Autori joonis)

### **Tornide ala (kolumbaarium "Tour")**

Tornide ala asub kabelite alast lõuna pool. Alal on kokku 153 kolumbaariumi kohta, millest 65'le ehitatakse esimeses faasis kolumbaariumid peale.

Ala läänepool on astmeline maastik, kuhu peale on paigutatud kolumbaariumid ning konteinerhaljastus koos kõrrelistega, et eraldada kolumbaariumite ridu.

Tornkolumnaariumisse mahub 8 urni kasti, mille suuruseks on määratud 34x34x40 cm, vt Skeem 16. Urnid asetatakse kolumbaariumisse ülevalt poolt ning müüri täitumisel see suletakse.

Peale esimest faasi on võimalik tornide alale paigutada 520 urni ning teises faasis on võimalik lisada 704 urni. Kokku on tornide alale planeeritud koht 1223 urnile.

Kolumbaariumid on heledat tooni, et tekitada kontrasti alal olevate kõrgete puude tüvedega.

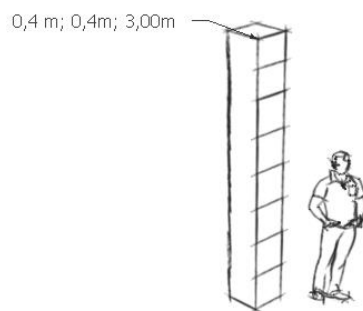

**Skeem 16.** Eskiis kolumbaariumist "Tour". (Allikas: Autori joonis)

## Teenindusala

Alal asub parkkalmistu lääneosas. Teenindusalasse kuuluvad katusealune/kuur ning tualettruum. Neid ühendab tee, mida katab tumedat tooni killustik. Tee äärde jäävad lillepeenrad, mis sümboliseerivad enda kuju ja asetusega hauaplatse.

## Tseremoonia ala

Tseremoonia ala on teenindusalast lõuna pool. Alal on võimalik pidada mälestusteenistusi ning on mõeldud lihtsalt olemiseks.

## Olemise ala 1

Parkkalmistul on kaks nii-öelda olemise tsooni. Mõlemad tsoonid kuuluvad pargiala lahenduse alla, kuid esimene olemise tsoon asub kalmistualal. Tsoon kuulub 5 leina etapi eitamise faasi, kus leinaja ei tunnista veel endale juhtunut ning vajab kohta, kus lihtsalt olla.

Tsoonis on olemas purskkaev, mis on projekteeritud parki K.Lootuse projekti järgi ning, mis jääb antud lahenduses samasuguseks. Tsooni kuuluvad veel istumiskohad, koos vertikaalhaljastuse seintega, et lihtsalt istuda ja olla, vt Skeem 23.

## 8.3 Pargiala

Pargiala lahendus toetub Kübler-Rossi 5 leina etapile, proovides parandada leinajate mentaalset olekut kasutades tervendava aia funktsioone.

Tervendav aed (*healing garden*) aitab vähendada stressi, depressiooni ja saavutada emotsionaalselt ning tunnetuslikku tasakaalu. Tervendav aed on üldjuhul seotud terviseasutustega, kuid seda taastavat aeda võib esineda ka avalikus ruumis või eraaias.

Tervendavas aias toimub stressi maandamine ja vähemalt ühe meele lõdvestamine. Näiteks kuulamine, jalutamine, istumine, vaatlemine või paiga avastamine. Keha ja vaim töötavad harmooniliselt koos, et toimuks tervenemine, näiteks jalutades läbi aia parandab liikumine närve ja annab vaheldust meie igapäeva muredele. Tervendav aed pakub sidusust looduse rütmiga ning turvalist tunnet läbi tuju parandavate elementide.<sup>88</sup>

---

<sup>88</sup>Tervendav aed. Vikipeedia. 2019. [WWW] [https://et.wikipedia.org/wiki/Teraapiline\\_aed#Tervendav\\_aed](https://et.wikipedia.org/wiki/Teraapiline_aed#Tervendav_aed) 23.05.2019

Kopli parkkalmistu pargiosas on lähtunud tervendava aia punktidele ning pakutud välja lahendust viiele leina etapile.

Pargiosas on tsoone viis, mis ei paikne järjest, vaid kohati kattuvad üksteisega kuna Kübler-Rossi välja toodud leina etapid ei pruugi ka esineda leinajal järjekorras, vaid võib hüpata ühest etapist teise, vt. Joonis 2.

Etapid ja neile välja pakutud lahendused:

### **Eitamine/šokk**

Eitamise faasis inimene soovib lihtsalt olla. Leinajale ei ole veel kohale jõudnud, et mis juhtunud on. Antud etapile on loodud koht kalmistualale ning ülejäänud kolm on pargialal. Kalmistualal on purkskaev, kus ümber saab istuda ja nautida vaateid. Pargialal on puude ja taimede keskel võimalik istuda pargi lõunapoolsemas osas, vt. Foto 9 ja 17.

### **Viha**

Viha faasis leinaja soovib end väljendada, kas karjumise või mingisuguse väljendusviisi kaudu. Antud projektis on pakutud välja selleks pergolat/varikäigud või paviljon, vt. näide Foto 16.

### **Kauplemine**

Kauplemise faasis soovib leinaja leida abi kõrgematelt jõududelt. Antud projektis kauplemise faasi on pakutud välja valguse ring pargiosas, vt. Foto 8.



**Foto 8.** Valgus ring pargiosas. (Allikas: Sidney & Berne Davis Art Center)

## Depressioon

Depressiooni faasis leinajale teeb head, kui ta suhtleb teiste inimestega. Selle jaoks on välja pakutud maitsetaimede konteineri ala, kus on võimalik nende eest hooldada; suure istumispingi ning laua ala (vt. Foto 9) ja mänguväljaku ala.

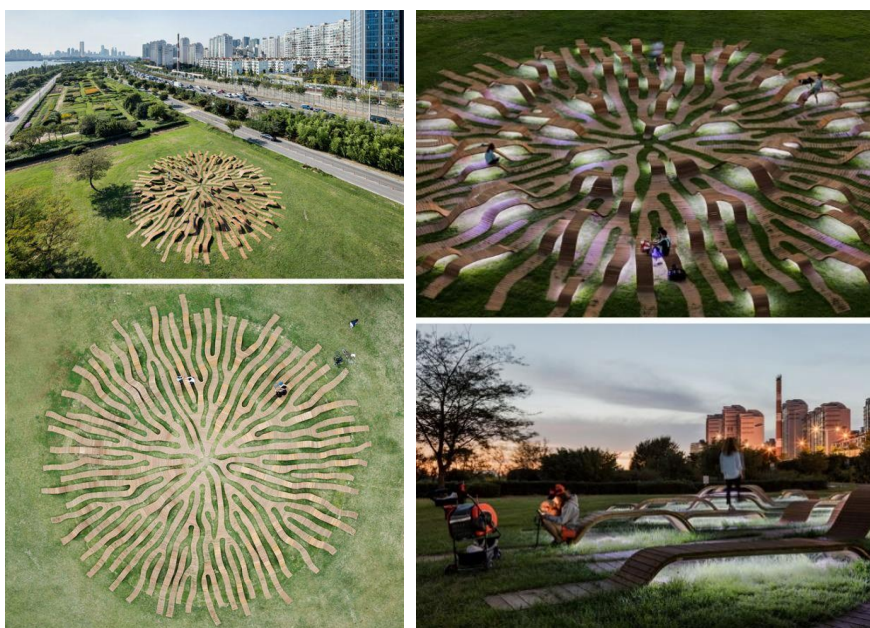

**Foto 9.** Pargiosasse projekteeritud pingi ja vabaajaveetmis koha näide. (Allikas: Conteporist)

## Leppimine

Viimases etapis leinaja ärkab uuesti ellu, hakkab oma elu elama ning tegutsema. Selle jaoks on pakutud välja lõhna- ja maitsetaimede ala, jalutamise ala (teekonna ala) ning laste mänguväljaku ala.



**Foto 10.** Maitsetaimede alal konteineris kasutatav taimestik (vasakult paremale): Basiilik, estragon, rosmariin, petersell, koriander. (Allikas: lvrkk)

Kopli parkkalmistul lahenduses leidub mitmeid erinevaid funktsioone nii kalmistualal kui ka pargialal. Kalmistuala on projekteeritud pigem vaiksemaks kohaks, mis kandub pargialale edasi kuni lõpuks kostub laste kilkeid mänguväljakutelt. Terve parkkalmistu eesmärk on lasta inimestel olla ning leida enda sisemine rahu peale lähedase kaotust.



## KOKKUVÕTE

Kopli kalmistupark asub Põhja-Tallinna linnaosas – aadressiga Kopli tänav 69c. Parki ümbritseb põhjast Kopli ja idast Pelguranna tänav, lõunasse jääb elektrijaam ning läände eramud. Pargi ala on 9,9 ha suurune ning park on rajatud endisele Kopli kalmistule. Projektala on antud piirkonna oluline sõlmpunkt kokkusaamisteks kui ka edasi liikumisteks – sümboolne pelguranna süda.

Ajalooliselt oli park kalmistu, mis loodi 18. sajandi lõpul Oleviste ja Niguliste koguduse kalmistuna. Kalmistule maeti palju tähtsaid isikuid ning seetõttu on park suure kultuuriloolise tähtsusega. Kalmistu oli kasutusel 1950. aastani ning aastal 1951 muudeti ala pargiks. Aastal 1993 Kopli kalmistu võeti looduskaitse alla. Tänapäeval on park tiheda kasutusega. Pargis on jalutatakse koertega, käiakse lastega mänguväljakul ning kasutatakse läbikäimiseks.

Antud projekti lähteülesandeks oli luua kalmistu ajaloolist arengut arvestatav maastikuarhitektuurne lahendus, muutes tänapäeval pargina kasutatava ala parkkalmistuks ja mälestuspaigaks lähtudes leina 5 etapist. Kalmistu on suure sümboolse tähendusega olnud läbi ajaloo. Tänapäeval on Harjumaal suureks probleemiks hauaplatside ruumi puudus, mis tõttu suurendatakse kalmistualasid teiste valdade arvelt ning toimub üle matmine.

Lahenduseks on välja pakutud kalmistupargi kujundamine parkkalmistuks. Parkkalmistu jaguneb kaheks suuremaks tsooniks – kalmistuala ja pargiala. Kalmistuala paikneb ajalooliselt paiknenud Niguliste kalmistu pool ning teedevõrk on korrapärane. Ala hõlmab tseremoonia, purskkaevu, teenindus- ning kolumbaariumite ala. Kolumbaariumite ehk urnimüüride ala jaguneb kaheks tornkolumbaariumid ning kabelkolumbaariumid. Viimasena mainitud alal markeerivad urnimüürid ajalooliste kabelite asukohta. Urnimüürid on heledat tooni tekitamiseks olemasolevale kõrghaljastusele kontrasti ja valgust.

Pargiala lahendus keskendub 5 leina etapile läbi tervendavaaia funktsioonide. Ala teedevõrgustik on vastupidine kalmistualale – vabakujuline. Pargiala on võimalik olla ja nautida loodust, läbida mitmeid teekondi ja lugeda häid mõtteid, nokitseda maitse- ja lõhnaaias ning nautida paviljonis olemist. Et mitte ära kaotada pargi olemasolu on loodud pargialale kirdeossa ka mänguväljak, kus oleks kuulda laste kilkeid ning positiivset ellusuhtumist.

Projekteeritud alal on esile tõstetud ajaloolist teedestruktuuri ja kabeleid. Lahendust iseloomustab kultuuri, ajaloo ja looduse põimumine.

## SUMMARY

Kopli cemetery park is located in Northern Tallinn, at Kopli 69c. From the north, it is surrounded by Kopli and from the east, Pelguranna street. There is an electric plant on the south side of the park and some private living spaces in the west.

The park stretches to around 9.9 hectares and is sitting on top of the former Kopli graveyard. The project grounds are the ideal meeting place for the people living in the area. Historically it has been the place where many noble people have been buried during the 18th century from the Oleviste and Niguliste community and therefore possesses a cultural significance. It was actively used as a graveyard until the 1950s and the year after, the area was turned into a park.

In the year 1993, the cemetery was brought under the laws of nature conservation. Nowadays, the park has a multitude of people visiting - walking about with small dogs, families coming to the playground and people just passing by.

The project was focused on creating a culturally aware solution that would be mindful of people going through the five stages of grief.

Nowadays there is a lack of appropriate spaces to convert to graveyards in the Harju county and people are buried on top of older and existing graves. One solution is converting the former cemetery into a graveyard park. The park is divided into two general areas - the graveyard and the general visiting area. The burial grounds would be located on the Niguliste side of the park where the road network is regular. It includes a dedicated ceremony area, a fountain as well as a service and a columbarium area. The columbarium area is divided in two - one for the tower urns and another for the chapel urns. The latter will have walls marking the place of the historic chapels. The walls surrounding the urns will be light in colour, to contrast the current high landscaping and to bring more light to the grounds.

The park area will focus on the five stages of grief and is intended to act as a healing garden. The road network in the park is much more fluid. The area allows you to enjoy the nature, have different journeys within the park and to be left alone with your thoughts in the pavilion. Furthermore, there is a herb garden full of exciting tastes and aromas.

To maintain the park's current function, there is a children's playground in the North East part of the park, in order to fill the area with the laughter of children and to keep it full of positivity. The roads



and chapels on the projected area have been emphasised and the overall solution is characterized by the integration of culture, history and nature.

## VIIDATUD ALLIKATE LOETELU

1. Eesti Loodus. Kas Eesti kuluuril on elujõudu? [WWW] [http://vana.loodusajakiri.ee/eesti\\_loodus/artikkel4973\\_4941.html](http://vana.loodusajakiri.ee/eesti_loodus/artikkel4973_4941.html) Nr. 2012/12 21.04.2019
2. Culstone. Tuhastusurnid. [WWW] <http://culstone.com/tuhastamine-ehk-krematsioon/> 21.04.2019
3. Postimees. Kultuur. Mida kõike tehakse kadunukese tuhaga. [WWW] <https://kultuur.postimees.ee/3922377/mida-koike-tehakse-kadunukese-tuhaga> 21.04.2019
4. Postimees. Kultuur. Mida kõike tehakse kadunukese tuhaga. [WWW] <https://kultuur.postimees.ee/3922377/mida-koike-tehakse-kadunukese-tuhaga> 21.04.2019
5. Torp-Kõivupuu. 2003. Surmakultuuri muutumine ajas: ajaloolise Võrumaa matusekombestiku näitel. Tallinna Pedagoogikaülikool toimetised: 10
6. Maripuu, Maret. 2005. Kalmistu iseloomustab rahvast. Maaleht. 20.01.2019
7. Tamm, Heino. 2015. Heino Tamm: Kas nüüd on ka Haapsalu turg hinglusele läinud? Lääne Elu. 28.03.2019
8. Ristolainen, Tiia. 2004. Surmakultuuri suundumused Eestis: Surmaended. Mäetagused 25: 157
9. Kulmar, Tarmo. 2000. Üldine usundilugu. Öppesõnastik. 2., täiend. Trükk. Tartu: Tartu Ülikooli kirjastus
10. Marju Torp-Kõivupuu. 2003. Surmakultuuri muutumine ajas: ajaloolise Võrumaa matusekombestiku näitel. Tallinna Pedagoogikaülikool toimetised: 10
11. Folklore. Surnu, surnukeha. [WWW] <http://www.folklore.ee/ri/folkte/sugri/mordva/myto/surnu.htm> 28.03.2019
12. Cancer. Lähemalt leinast ja kaotusega hakkama saamisest. [WWW] <https://cancer.ee/wp-content/uploads/2018/03/L%C3%A4hemalt-leinast-ja-kaotusega-hakkama-saamisest.pdf> 05.03.2019
13. Vikipeedia. 2015. Kübler-Rossi mudel. [WWW] [https://et.wikipedia.org/wiki/K%C3%BCbler-Rossi\\_mudel](https://et.wikipedia.org/wiki/K%C3%BCbler-Rossi_mudel) 07.03.2019
14. Silja Piir. 2017. Digiõppevaramu. Lein. Leinaga toimetulek peres. [WWW] <https://vara.ee-koolikott.ee/node/2751> 05.03.2019
15. Pärnamäel pühitseti pealinna teine omanäoline tuhakalme. Merike Teder. 2003. [WWW] <https://epl.delfi.ee/eesti/parnamael-puhitseti-pealinna-teine-omanaoline-tuhakalme?id=50970120> 21.05.2019
16. Krematoorium. Krematsioon. [WWW] <http://www.krematoorium.ee/tartu/ee/cremation> 28.03.2019

17. Culstone. Tuhastusurnid. [WWW] <http://culstone.com/tuhastamine-ehk-krematsioon/>  
28.03.2019
18. Anti Lillak. 2006. Maa-alused põletusmatused Lõuna-Eestis. Bakalaaurusetöö. Käsikiri Tartu Ülikooli ajaloo ja arheoloogia instituudi arhiivis: 25
19. *The Cremation Society of England*. (1908). The Lancet. Volume 171, Issue 4414, lk 1026-1027
20. Robinson, B. A. (2007). *Cremation vs. burial: Jewish & Christian beliefs*. *Religious Tolerance*. [WWW] <http://www.religioustolerance.org/crematio.htm> 21.04.2019
21. Lehr, L. J. 2005. *Cremation vs. Traditional Burial—Which Is Better?* [http://www.articlecity.com/articles/religion/article\\_127.shtml](http://www.articlecity.com/articles/religion/article_127.shtml) 21.04.2019
22. *What to Think about Cremation? Tradition in Action*. [WWW] [http://www.traditioninaction.org/Questions/F011\\_Cremation.html](http://www.traditioninaction.org/Questions/F011_Cremation.html) 22.03.2019
23. Kaylor, B. 2009. *Funeral Cremation Services*. [WWW] <http://www.articlesbase.com/spirituality-articles/funeral-cremation-services-1338627.html>  
22.04.2019
24. *History of Modern Cremation in Great Britain from 1874: The First Hundred Years*. (1974). The Cremation Society of Great Britain. [WWW] <http://www.srgw.demon.co.uk/CremSoc/History/HistSocy.html> 22.04.2019 22.04.2019
25. *Cremation in the Christian World*. Wikipedia. [WWW] [http://en.wikipedia.org/wiki/Cremation\\_in\\_the\\_Christian\\_World](http://en.wikipedia.org/wiki/Cremation_in_the_Christian_World) 22.04.2019
26. *Religion and Cremation. Gift to Ireland*. [WWW] <http://www.giftofireland.com/Religionandcremation.htm> 22.04.2019
27. *Cremation Beliefs. The Funeral Source*. [WWW] <http://www.thefuneralsource.org/trad0201.html> 22.04.2019
28. Grabbe, G. 1970. *The Church and Her Teaching in Life: Anthology of Articles*. Volume II, lk 316-321
29. Stauffer, S. A. (2000). *Altar Guild and Sacristy Handbook*. Minneapolis, Augsburg Fortress.
30. *Lutheran Service Book*. 2006. Ebook. [WWW] <https://www.cph.org/p-28420-lutheran-service-book-pew-edition-ebook-edition.aspx> 21.05.2019
31. *Cremation. The Lutheran Witness*. [WWW] <http://www.lcms.org/pages/internal.asp?NavID=2124> 22.04.2019
32. *Cremation. The Lutheran Witness*. [WWW] <http://www.lcms.org/pages/internal.asp?NavID=2124> 22.04.2019
33. *Body and Soul: Why is Cremation Forbidden? Being Jewish*. [WWW] <http://www.beingjewish.com/soul/burial.html> 22.04.2019

34. Silberberg, N. 2007. *Why Does Jewish Law Forbid Cremation?* Chabad. [WWW] [http://www.chabad.org/library/article\\_cdo/aid/510874/jewish/Why-does-Jewish-law-forbid-cremation.html](http://www.chabad.org/library/article_cdo/aid/510874/jewish/Why-does-Jewish-law-forbid-cremation.html) 22.04.2019
35. Marchese, D. (2008). *The Great Cremation Debate*. *Religion Dispatches Magazine*. [WWW] [http://www.religiondispatches.org/archive/environment/257/the\\_great\\_cremation\\_debate](http://www.religiondispatches.org/archive/environment/257/the_great_cremation_debate) 22.04.2019
36. Nael, M. 2009. Iisreal ehitab haudade puudusel uued matmispaigad. ERR. [WWW] <http://74.125.77.132/search?q=cache:6L1AVAUqPdcJ:uudised.err.ee/index.php%3F06172768+tuhastamine&cd=177&hl=et&ct=clnk&gl=ee> 22.04.2019
37. *Cremation*. *Encyclopedia of Death and Dying*. [WWW] <http://www.deathreference.com/Ce-Da/Cremation.html> 22.04.2019
38. *Buddhism Practices : Buddhist funeral rites*. 2008. Maithri Publications. [WWW] [http://www.maithri.com/articles\\_new/Buddhism\\_Practices\\_Buddhist\\_funeral\\_rites.html](http://www.maithri.com/articles_new/Buddhism_Practices_Buddhist_funeral_rites.html) 22.04.2019
39. Linnas, T. 2000. Eesti matusekultuur muutumas. Eesti Kirik. [WWW] <http://www.eestikirik.ee/arhiiv/00/11/01/varia.html> 23.04.2019
40. Tartu krematooriumi kodulehekülg. [WWW] <http://www.krematoorium.ee/trtkremat.html> 23.04.2019
41. Jonuks, T. 2009. Eesti muinasusund. Tallinna kirjastus: lk 145
42. Jonuks, T. 2009. Eesti muinasusund. Tallinna kirjastus: lk 171
43. Jonuks, T. Eesti muinasusund, 2009. Tallinna kirjastus: lk 220
44. Jonuks, T. 2009. Eesti muinasusund. Tallinna kirjastus: lk 243
45. Hanson, M. 2008. Kuidas vabaneda surnust? Äripäev. [WWW] <http://www.ap3.ee/?PublicationId=31503ED639D441639D9874AA1E3959CE&code=3833/uud uudidx 383302> 23.04.2019
46. Villak, H. 2008. Jüri alevikku kavatsetakse ehitada krematoorium. Eesti Päevaleht. [WWW] <http://www.arileht.ee/?artikkel=418749> 23.04.2019
47. Schank, E. (2003). Kalmistuäri kiratseb. Eesti Ekspress. [WWW] <http://paber.ekspress.ee/viewdoc/08F51266188F33B6C2256D25003E164> 23.04.2019
48. Kirss, K. Urnis viimsele teekonnale. Maaleht. [WWW] <http://paber.maaleht.ee/?page=&grupp=targutalita&artikkel=1233> 23.04.2019
49. Kalmistute infosüsteem. Haudi. 2009. [WWW] <https://www.haudi.ee/index.php> 21.05.2019
50. Jonuks, T. 2009. Eesti muinasusund. Tallinna kirjastus: lk 243

51. Hanson, M. 2008. Kuidas vabaneda surnust? Äripäev. [WWW] [http://www.ap3.ee/?PublicationId=31503ED639D441639D9874AA1E3959CE&code=3833/uid\\_uudid\\_x\\_383302\\_23.04.2019](http://www.ap3.ee/?PublicationId=31503ED639D441639D9874AA1E3959CE&code=3833/uid_uudid_x_383302_23.04.2019)
52. Selder, S. 2009. Muhus soovitakse taastada põletusmatuste tava. Saarte Hääl. [WWW] <http://www.omasaar.ee/index.php?content=artiklid&sub=41&artid=11824&sec=1> 23.04.2019
53. Mihkels, I. 1999. Tuhastamismatustel on oma kindlad tavad. Tartu Postimees. [WWW] <http://luup.postimees.ee:8080/htbin/1art-a?/99/04/16/tartu/uudised.htmXkaheksas> 23.04.2019
54. Linnart, T. (2002). Post mortem – tuhaks või mullaks? Põhjarannik. [WWW] <http://arhiiv.pohjarannik.ee/article.php?sid=1123> 23.04.2019
55. Kalmistuseaduse eelnõu. 2003. [WWW] [http://www.riigikogu.ee/?op=emsplain&content\\_type=text/html&page=mgetdoc&itemid=03030000723.04.2019](http://www.riigikogu.ee/?op=emsplain&content_type=text/html&page=mgetdoc&itemid=03030000723.04.2019)
56. Kalmistuseadus. RT I, 15.03.2011, 14. [WWW] <https://www.riigiteataja.ee/akt/KalmS21.05.2019>
57. Columbarium. Encyclopedia Britannica Inc. [WWW] <http://dictionary.reference.com/browse/columbarium> 22.04.2019
58. Cooke, A. 1920. A Book of Dovecotes. London: T. N. Foulis
59. The Pigeon Cote. The Dovecotes of Old: Dovecotes of Old England, Wales and Scotland. <http://www.pigeoncote.com/dovecote/dovecote.html> 22.04.2019
60. Dovecote. Wikipedia. [WWW] <http://en.wikipedia.org/wiki/Dovecote> 22.04.2019
61. Lehmann, R.; Caggia, S.; Gwynne, P. The Columbarium of Hylas. Nerone the Insider's Guide to Rome. [WWW] <http://www.nerone.cc/nerone/archivio/arch80.htm> 22.04.2019
62. Dunbabin, K. M. D. (1998). Mosaics of the Greek and Roman World. Cambridge, U.K
63. More Than a Mausoleum. Cemetery Depot. [WWW] <http://www.cemeterydepot.com/Columbarium-information.php> 22.03.2019
64. Mausoleum of Maussollos. Absolute Astronomy. [WWW] [http://www.absoluteastronomy.com/topics/Mausoleum\\_of\\_Maussollos](http://www.absoluteastronomy.com/topics/Mausoleum_of_Maussollos) 22.04.2019
65. The History of Columbaria. Calgary Crematorium Columbarium. [WWW] <http://calgarycolumbarium.com/history.htm> 22.04.2019
66. Urn. Wikipedia. [WWW] <http://en.wikipedia.org/wiki/Urn> 22.04.2019
67. A Guide to Cremation Memorialization. Everlife Memorials. [WWW] <http://www.everlifememorials.com/v/urns/urns-memorialization.html> 22.04.2019

68. Tiina Tuuliku doktoritöö loominguosa eelretsenseerimine. EKA. 2016. [WWW] <https://www.artun.ee/tiina-tuuliku-doktoritoo-loominguosa-eelretsenseerimine/> 24.04.2019
69. Hanson, R. Kalmistukitsikust leevendavad Tuigo ja tuhastus. Tartu Postimees. 2003. [WWW] [http://tartu.postimees.ee/241103/tartu\\_postimees/119889.php](http://tartu.postimees.ee/241103/tartu_postimees/119889.php) 24.04.2019
70. Pärnamäel pühitseti uus tuhakalme. Postimees. 2003. [WWW] [http://www.postimees.ee/241103/online\\_uudised/119976.php](http://www.postimees.ee/241103/online_uudised/119976.php) 24.04.2019
71. Teder, M. Pärnamäel pühitseti pealinna teine omanäoline tuhakalme. Eesti Päevaleht. 2003. [WWW] <http://www.arileht.ee/artikkel/251203> 24.04.2019
72. Postimees. Metsakalmistul pühitseti oikumeenilise jumalateenistusega urnimüür ehk kolumbaarium. 2006. [WWW] <http://postimees.ee/031006/esileht/siseuudised/tallinn/221107.php> 24.04.2019
73. Roonemaa, H. Metsakalmistul valmib nädala lõpuks Eesti esimene urnimüür. Eesti Päevaleht. 2006 [WWW] <http://www.arileht.ee/artikkel/352310> 24.04.2019
74. Kolumbaarium. Vikipeedia. [WWW] <https://et.wikipedia.org/wiki/Kolumbaarium> 24.04.2019
75. Pühakojas kõrgub urnide sein. Pärnu Postimees. 2005. <http://www.parnupostimees.ee/120505/esileht/uudised/10055828.php> 24.04.2019
76. More Than a Mausoleum. Cemetery Depot. [WWW] <http://www.cemeterydepot.com/Columbarium-information.php> 24.05.2019
77. Kolumbaarium. Tartu Pauluse Kirik. [WWW] <http://tartupauluse.ee/kolumbaarium> 24.04.2019
78. Kultuurimälestiste riikliku register. 1091 Kopli kalmistu. 09.04.2018 [WWW] <https://register.muinas.ee/public.php?menuID=monument&action=view&id=1091> 20.04.2019
79. J.W. von Bodereiki/ Büderichi kiri. 1415. Tallinna ordukomtuur
80. Tallinn. Kopli kalmistupark. [WWW] <https://www.tallinn.ee/est/keskkond/Kopli-kalmistupark> 05.03.2019
81. ENSV ministrite nõukogu riiklik ehituskomitee. Kultuurimälestiste riiklik projekteerimise intituut. 1989. Kopli kalmistu laiendatud arhitektuuri-ajaloolised eritingimused. Köide I.
82. Joosep Metslang, Artur Ümar. Tallinna Kopli kalmistu ajalooline öiend. Tallinn 2017, lk 5.
83. Kultuurimälestiste riiklik register. 1019 Kopli kalmistu. [WWW] <https://register.muinas.ee/public.php?menuID=monument&action=view&id=1091> 20.04.2019
84. Vikipeedia. Kopli kalmistu. [WWW] [https://et.wikipedia.org/wiki/Kopli\\_kalmistu#cite\\_note-](https://et.wikipedia.org/wiki/Kopli_kalmistu#cite_note-) 03.03.2019

85. Pealinn. 03.07.2017. [WWW] <http://www.pealinn.ee/tagid/koik/fotod-kopli-kalmistupark-sai-varske-ilme-n198268> 11.03.2019
86. Ülle Grišakov. Maastikuarhitektuurne analüüs ja vaadete hindamine Ranna tee 1 detailplaneeringule. Töö nr: 01-17. 2017
87. Lembitu Twerdianski. Kalmistu kui kunsti ja ajalooramat. Maaleht. 2014. [WWW] <https://maaleht.delfi.ee/news/maaleht/elu/kalmistu-kui-kunst-ja-ajalooramat?id=69815337> 08.05.2019
88. Tervendav aed. Vikipeedia. 2019. [WWW] [https://et.wikipedia.org/wiki/Teraapiline\\_aed#Tervendav\\_aed](https://et.wikipedia.org/wiki/Teraapiline_aed#Tervendav_aed) 23.05.2019
89. *Lonicera periclymenum* "Sweet Sue". Roseland house. [WWW] <http://www.roselandhouse.co.uk/climbers/lonicera%20sweet%20sue.htm> 19.05.2019
90. Browni kuslapuu. Calmia. [WWW] <http://www.calmia.ee/Taimed/Ronitaimed/rbrowni.htm> 19.05.2019
91. Harilik metsviinapuu. Calmia. [WWW] <http://www.calmia.ee/Taimed/Ronitaimed/rbrowni.htm> 19.05.2019
92. Elupuu. Sesoon Aiakeskus. [WWW] <http://www.sesoon.ee/elupuu1.html> 19.05.2019
93. Harilik ebajasmiin 'Compacta nana'. Neeva Aed. [WWW] <http://www.neevaaed.ee/2014/toode/harilik-ebajasmiin-compacta-nana/> 19.05.2019
94. Nurmnelk. Bio.edu. [WWW] <http://bio.edu.ee/taimed/oistaim/nurmnelk.htm> 19.05.2019
95. Harilik härghein. Bio.edu. [WWW] <http://bio.edu.ee/taimed/oistaim/hharghein.htm> 19.05.2019
96. Lamba-aruhein. Bio.Edu. [WWW] <http://bio.edu.ee/taimed/oistaim/lamaruh.htm> 19.05.2019
97. Harilik kastehein. Bio.Edu. [WWW] <http://bio.edu.ee/taimed/oistaim/hkasteh.htm> 19.05.2019
98. Punane aruhein. Bio.Edu. [WWW] <http://bio.edu.ee/taimed/oistaim/puaruhein.htm> 19.05.2019
99. Hanijalg. Bio.Edu. [WWW] <http://bio.edu.ee/taimed/oistaim/hanijalg.htm> 19.05.2019
100. Harilik tarn. Bio.Edu.[WWW] <http://bio.edu.ee/taimed/oistaim/hartarn.htm> 19.05.2019
101. Tõmbilehine viirpuu 'Paul's Scarlet'. Juhani Puukool. [WWW] <http://juhanipuukool.ee/et/product/tombilehine-viirpuu-pauls-scarlet/> 20.05.2019
102. Harilik ebajasmiin. Neeva Aed. [WWW] <http://www.neevaaed.ee/2014/toode/harilik-ebajasmiin/> 20.05.2019
103. Harlik robiinia ehk valge akaatsia. Neeva Aed. [WWW] <http://www.neevaaed.ee/2014/toode/harilik-robiinia-e-valge-akaatsia/> 20.05.2019

104. Harilik sirel. Juhani puukool. [WWW] <http://juhanipuukool.ee/et/product/harilik-sirel-2/> 23.05.2019
105. Harilik sinihelmikas 'Cordoba'. Hansaplant. [WWW] <http://juhanipuukool.ee/et/product/harilik-sinihelmikas-cordoba/> 22.05.2019
106. Arendsi Astilbe. Juhani puukool. [WWW] <http://www.juhanipuukool.ee/et/product/astilbe-x-arendsii-weisse-gloria/> 23.04.2019
107. Pööris kipslill. Garden. [WWW] [https://www.garden.ee/mod\\_shop\\_a42a596fc71e17828440030074d15e74\\_Gypsophila-paniculata-Bristol-Fairy-est](https://www.garden.ee/mod_shop_a42a596fc71e17828440030074d15e74_Gypsophila-paniculata-Bristol-Fairy-est) 23.04.2019
108. Roheline forsüütia. SA Järvelja. [WWW] <https://jarvelja.ee/pood/ilupoosas/forsythia-viridissima-roheline-forsuutia/> 23.03.2019
109. Harilik sidrunhein. Vikipeedia. [WWW] [https://et.wikipedia.org/wiki/Harilik\\_sidrunhein?fbclid=IwAR08J7es1sKL0MckiEz2cESe269czbUD0-28dFrgZKFUi-eHy-5ii9FUEE](https://et.wikipedia.org/wiki/Harilik_sidrunhein?fbclid=IwAR08J7es1sKL0MckiEz2cESe269czbUD0-28dFrgZKFUi-eHy-5ii9FUEE) 23.03.2019
110. Harilik pune. Vikipeedia. [WWW] [https://et.wikipedia.org/wiki/Harilik\\_pune?fbclid=IwAR1thayTVCftfnJiqBjo455pQSoBiQiW56lIFc3ODzqZ4jZaTOXXEjxrIE4](https://et.wikipedia.org/wiki/Harilik_pune?fbclid=IwAR1thayTVCftfnJiqBjo455pQSoBiQiW56lIFc3ODzqZ4jZaTOXXEjxrIE4) 23.05.2019



## ILLUSTRATSIOONIDE VIITED

Slideshare. Lk 32. [WWW] <https://www.slideshare.net/konspekt/arheoloogilisedkultuurid> 03.05.2019

Pildi autor: Mihkel Maripuu. 2006

Kolumbaarium. Tartu Pauluse Kirik. [WWW] <http://tartupauluse.ee/kolumbaarium> 24.04.2019

Vana-Kreeka urn alabasterist. [WWW] <https://en.wikipedia.org/wiki/Urn> 03.05.2019

Urni näide tänapäeval. [WWW] <http://www.urn.ee/et/a/urn-lehtedega> 18.05.2019

32 viviendas Fadura. Francisco Berreteaga . [WWW] <https://www.berreteaga.com/servicios/149-32-viviendas-en-fadura?lang=es> 18.05.2019

Le Pamphlet. [WWW] <http://lepamphlet.com/2015/01/29/complexe-de-batiments-sur-le-site-de-lancienne-ecole-dans-le-quartier-ste-catherine-hambourg/> 18.05.2018

14 Modern Walkways And Paths That Are Ceative and Functional. Conteporist. 2017. [WWW] <http://www.contemporist.com/14-modern-walkways-and-paths/> 20.05.2019

Pinterest. [WWW] <https://i.pinimg.com/originals/4d/d2/27/4dd2273d1f5a87e0259c64333fe1171c.jpg> 20.05.2019

Tjusig Bänk Med Belysnin. Flisbybloggen. 2011. [WWW] <https://www.flisbybloggen.se/tjusig-bank-med-belysning.html> 20.05.2019

Sidney & Berne Davis Art Center. Flickr. 2008. [WWW] <http://www.flickr.com/photos/boggsindustries/3064252848/> 20.05.2019

Chuck Choi. [WWW] <https://www.chuckchoi.com/portfolio/nouvelle> 21.05.2019

Yong Ju Lee Architecture Have Created The "Root Bench" In Seoul. Conteporist. 2018. [WWW] <http://www.contemporist.com/root-bench/> 20.05.2019

Killustik basalt. 8-11 mm 20 kg. Hansaplant. [WWW] <https://www.hansaplant.ee/killustik-basalt-8-11mm-20-kg-mo83388> 22.05.2019

Graaniit marmorist kivi. Edge Stone. [WWW] <http://ee.marbleup.com/granite-marble-stone/marble-and-granite-stone-warehouse.html> 22.05.2019

Kvartskivi PASSION. Kivimaailm. [WWW] <http://kivimaailm.ee/index.php/ee/kivimaterjalid/kvarts/passion-detail> 22.05.2019

Prügikast. Gardenistas. [WWW] <https://gardenistas.eu/toode/prugikast-tuhatoosiga/> 23.05.2019

Enamlevinud maitsetaimed. Lvrkk. [WWW]  
[http://www.lvrkk.ee/kristiina/Liina\\_Maasik/vyrtsid/kasutatud\\_kirjandus.html](http://www.lvrkk.ee/kristiina/Liina_Maasik/vyrtsid/kasutatud_kirjandus.html) 23.05.2019

Tänavavalgustus. ZGSMTECH. [WWW] <http://ee.zgsm-outdoorlighting.com/street-light/round-solar-street-light.html> 23.05.2019

## LISAD

### Lisa 1 Ajaloolised kaardid

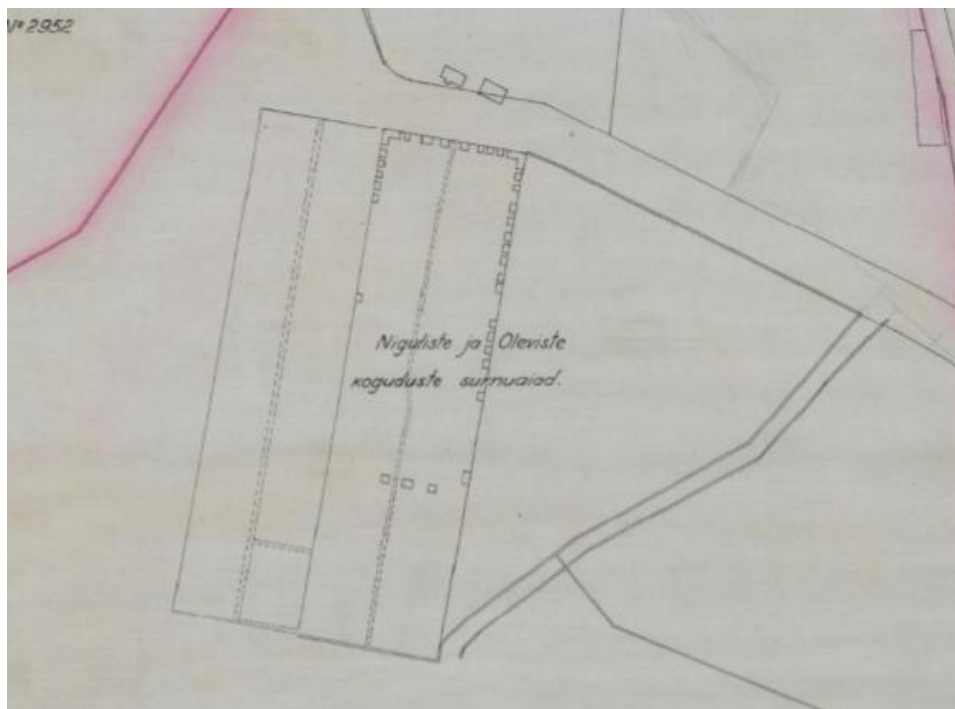

**Kaart 4.** Aastal 1927 Oleviste ja Niguliste surnuaiad. (Allikas: Tallinna linnaarhiiv 149.5.1153. 1927)

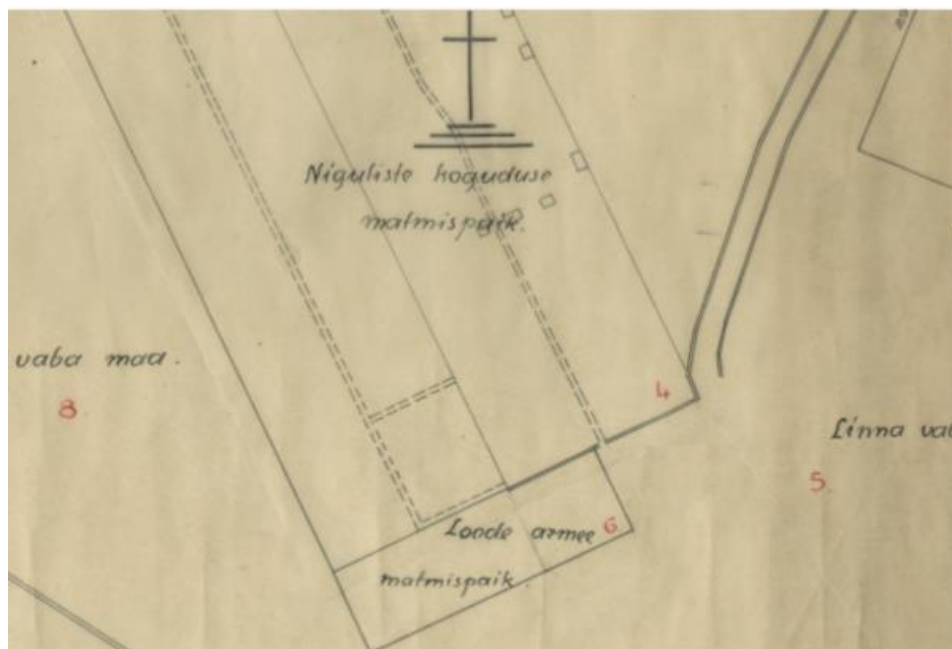

**Kaart 5.** Niguliste koguduse matmipaik Kopli kalmistus ja Loodaarmee kalmistu sellest lõunas. (Allikas: Tallinna Linnaarhiiv. 1928.)

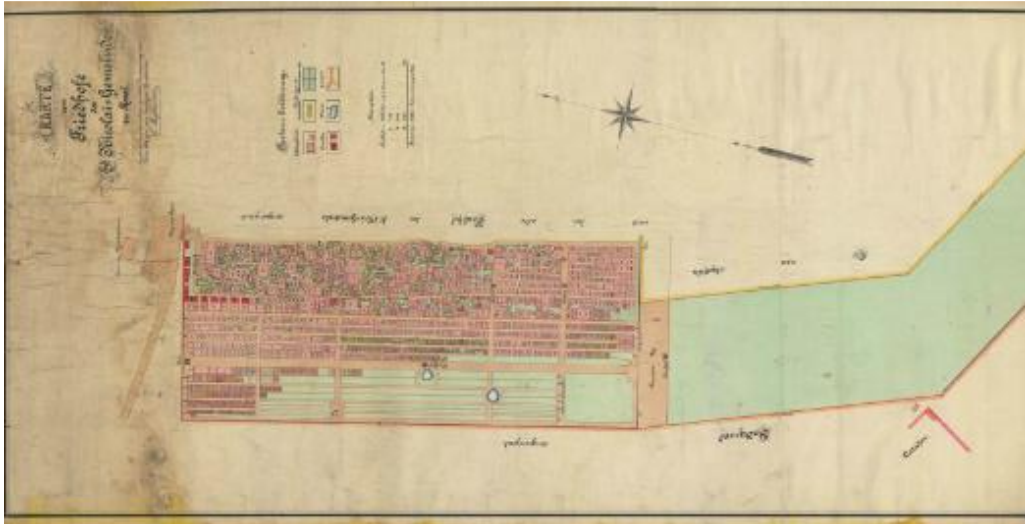

**Kaart 6.** 1904. aastal L.Buschmanni poolt koostatud Niguliste koguduse ala kaart: *Karte vom Friedhofe der St.Nicolai-Gemeinde zu Reval.* (Allikas: Tallinna Kopli kalmistu ajalooline õiend)

## Lisa 2 Fotod



**Foto 11.** Vaade Kopli kalmistule läänest 20.sajandil, praeguse Sirbi peatuse poolt Tallinna vanalinna suunas. Parem moodustavad kabelid kalmitupiirdemüüri ning vasakul asub kalmistuvahi maja. (Allikas: M.Senkeli erakogu)



**Foto 12.** Vaade kalmistu kabelitele. (Allikas: Ajaloomuuseumi fotokogu f 14729. Parikas)



**Foto 13.** Vana-Rooma urn, mis on valmistatud alabasterist- kipsi peeneteraline massiivse tekstuuriga erim (kivim). (Allikas: Wikipedia)



**Foto 14.** Tänapäeva urni näide. (Allikas: urn.ee)



**Foto 15.** Laiematel teedel kasutatava graniitkivi näide. (Allikas: Francisco Berreteaga)



**Foto 16.** Pargiosas asuv paviljon. (Allikas: Conteporist)



**Foto 17.** Pargiosas asuv ring istumiseks. (Allikas: Pinterest)



**Foto 18.** Tee ääres paiknevad valgustatud pingid. (Allikas: Flisbybloggen)

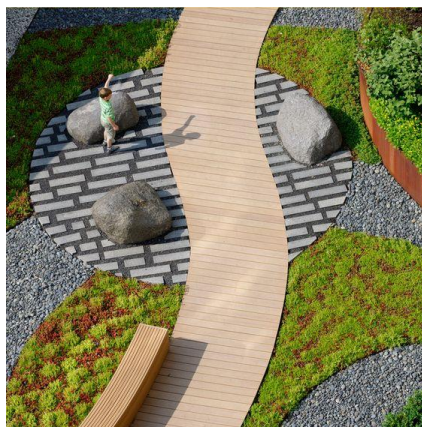

**Foto 19.** Näide ringist, mis asub koos kividega pargiosas. (Allikas: Chuck Choi)



**Foto 20.** Esimesel fotol on näide treppidest ja teisel fotol on valgustus treppide all. (Allikas: a menagement du jardin)



**Foto 21.** Musta tooni killustik basalt 8-11 mm. (Allikas: Hasnaplant)



**Foto 22.** Kolumbaariumitel kasutatav graniitkivi, paksusega 30 mm. (Allikas: Edge Stone)





**Foto 23.** Kolumbaariumite kõrval oleva kontenerhaljastuse kvartkivi. (Allikas: Kivimaailm)



**Foto 24.** Väikeinventar- parkkalmistul kasutatav prügikast. (Allikas: Gardenistas)





**Foto 25.** Parkkalmistu pargiosas kasutatav valgustus. (Allikas: ZGSMTECH)

## Lisa 3 Tabelid





LUBATUD	EELISTATAKSE MATMIST/POLE OTSESELT KEELATUD	KEELATUD
Katoliiklus (+ Rooma katoliku kirik)	Luterlus	Kreeka õigeusk
Protestantism	Mormoonlus	Vene õigeusk
Budism	Liberaalne Judaism	Islam
Baptism		Traditsiooniline Judaism
Kalvinism		Ortodoksne Judaism
Hinduism		Konservatiivne Judaism
Jehoova tunnistajad		Zoroastrism
Methodism		
Sikhism		
Krišnaism		

**Tabel 1.** Erinevate religioonide suhtumine tuhandamisse. (Allikas: Autori tabel )

Foto taimest	Taime eestikeelne nimetus	Taime ladinakeelne nimetus	Taime kirjeldus
PARGIOSA VERTIKAALHALJASTUS			
	Väänduv kuslapuu "Sweet Sue"	<i>Lonicera periclymenum</i> "Sweet Sue"	Varase õitsemisega taim, esimene õitsemishooaeg algab juunis ning teine langeb suve lõppu. Õied on kollakad ning lõhnavad tugevasti. Kasvad 2-6 m kõrguseks. <sup>89</sup>
	Browni kuslapuu "Dropmore Scarlet"	<i>Lonicera x brownie</i> "Dropmore Scarlet"	Kasvab kuni 4 m kõrguseks. Lehed on sinakad alt. Õied oranžikad punased. Õitseb juulist septembrini. <sup>90</sup>

<sup>89</sup>*Lonicera periclymenum* "Sweet Sue". Roseland house. [WWW] <http://www.roselandhouse.co.uk/climbers/lonicera%20sweet%20sue.htm> 19.05.2019

<sup>90</sup>Browni kuslapuu. Calmia. [WWW] <http://www.calmia.ee/Taimed/Ronitaimed/rbrowni.htm> 19.05.2019





	Harilik metsviinapuu	<i>Parthenocissus quinquefolia</i>	Ronib kuni 15 m kõrgusele Külmakindel ja vähenõudlik taim. Tumerohelised sõrmjad lehed, lehestik muutub sügisel karmiinviolett-punaseks. Pikeaaline ning kiirekasvuline. <sup>91</sup>
PARGIOSA			
	Harilik elupuu "Smaragd"	<i>Thuja occidentalis "Smaragd"</i>	Kasvab kuni 3 m kõrguseks. Kiirekasvuline puu koonusekujulise võraga. Säravrohelised okkad. Vähenõudlik, sobib nii varjulise kui ka valgusküllane koht. <sup>92</sup>
	Harili ebajasmiin 'Compacta nana'	<i>Philadelphus coronarius</i>	Madala, tihe põõsas. Kõrgus ja Laius umbes 1 m. Õied on üksikud ning rohekas-valged, peaaegu lõhnatud ning õitseb juunis. <sup>93</sup>
NIIDUTAIMED			
	Nurmelk	<i>Dianthus deltoides</i>	Kasvab sagely hõreda muruvaibana teiste taimede vahel. Paarisentimeetrise läbimõõduga õied. Annab putukatele magusat nektarit. <sup>94</sup>

<sup>91</sup> Harilik metsviinapuu. Calmia. [WWW] <http://www.calmia.ee/Taimed/Ronitaimed/rbrowni.htm> 19.05.2019

<sup>92</sup> Elupuu. Sesoon Aiakeskus. [WWW] <http://www.sesoon.ee/elupuu1.html> 19.05.2019

<sup>93</sup> Harilik ebajasmiin 'Compacta nana'. Neeva Aed. [WWW] <http://www.neevaed.ee/2014/toode/harilik-ebajasmiin-compacta-nana/> 19.05.2019

<sup>94</sup> Nurmelk. Bio.edu. [WWW] <http://bio.edu.ee/taimed/oistaim/nurmelk.htm> 19.05.2019





	<p>Harilik härghein</p>	<p><i>Melampyrum nemorosum</i></p>	<p>Harilik härghein on puisniitude, hõredate metsade ja niiskemate niitude taim. Õied on kollase-lillakirjut tooni.<sup>95</sup></p>
	<p>Lamba-aruhein</p>	<p><i>Festuca ovina</i></p>	<p>Esineb väikeste tihedate puhmastena. Lehed on juuspeenikesed ning kahekordsed, mida lahti teha ei õnnestu.<sup>96</sup></p>
	<p>Harilik kastehein</p>	<p><i>Agrostis capillaris</i></p>	<p>Kõrreliste õied moodustavad pähiku, mis on imepisikesed nign asuvad pikkadel peenikestel raagudel. Üldjuhul koosneb pähik mitmest õiest, kuid on olemas ka selliseid liike, mille pähikud on üheõielised.<sup>97</sup></p>
	<p>Punane aruhein</p>	<p><i>Festuca rubra</i></p>	<p>Punase aruheina tugevuse kindlustavad mullas olev risoom ning selle rohked narmasjad lisajuured. Võsunditest kasvavad uued taimed ja nii muutubki punase aruheina muru tihedaks vastupidavaks vaibaks ja ei karda ei inimese ega ka karilooma jalga.<sup>98</sup></p>

<sup>95</sup> Harilik härghein. Bio.edu. [WWW] <http://bio.edu.ee/taimed/oistaim/hharghein.htm> 19.05.2019

<sup>96</sup> Lamba-aruhein. Bio.Edu. [WWW] <http://bio.edu.ee/taimed/oistaim/lamaruh.htm> 19.05.2019

<sup>97</sup> Harilik kastehein. Bio.Edu. [WWW] <http://bio.edu.ee/taimed/oistaim/hkasteh.htm> 19.05.2019

<sup>98</sup> Punane aruhein. Bio.Edu. [WWW] <http://bio.edu.ee/taimed/oistaim/puaruhein.htm> 19.05.2019



	Hanijalg	<i>Potentilla anserina</i>	Taluaedade ja linnas olevate muruplatside üks rohkem esinevaid taimi. Suured helekollased õied. Vastupidav taim. <sup>99</sup>
	Harilik tarn	<i>Carex nigra</i>	Eestis kasvab tarnasid 69 liiki. Hariliku tarna varre tipul on tavaliselt üks peenike hallikaspruun isasõisik ning veidi all pool kaks kuni neli püstist tunduvalt jämedamat tumepruuni emasõisikut. Hariliku tarna emaspähikud on sageli peaaegu mustad. <sup>100</sup>
Puittaimestik			
	Tõmbilehine viirpoo 'Paul's Scarlet'	<i>Crataegus laevigata</i> 'Paul's Scarlet'	Tugevakasvuline väike puu või põõsas. Karmiinpunased õied ning õitseb rikkalikult. Kõrgus umbes 3-4 m ja laius 2-3 m. <sup>101</sup>
	Harilik ebajasmiin	<i>Philadelphus coronarius</i>	Kiire kasvua ning püstine põõsas, mis võib kuni 3 m kõrguseks kasvada. Õied on valged ning tugeva lõhnaga. <sup>102</sup>
	Harilik robiinia ehk valge akaatsia	<i>Robinia pseudoacacia</i>	Hõreda võraga puu, mille kõrgus Eestis on üldjuhul 10m. Lehed on puhkemisel karvased ning muidu rohelised. Õitseb juunis

<sup>99</sup> Hanijalg. Bio.Edu. [WWW] <http://bio.edu.ee/taimed/oistaim/hanijalg.htm> 19.05.2019

<sup>100</sup> Harilik tarn. Bio.Edu.[WWW] <http://bio.edu.ee/taimed/oistaim/hartarn.htm> 19.05.2019

<sup>101</sup>Tõmbilehine viirpoo 'Paul's Scarlet'. Juhani Puukool. [WWW] <http://juhanipuukool.ee/et/product/tombilehine-viirpoo-pauls-scarlet/> 20.05.2019

<sup>102</sup>Harilik ebajasmiin. Neeva Aed. [WWW] <http://www.neevaaed.ee/2014/toode/harilik-ebajasmiin/> 20.05.2019





			ning õied on valged ja tugeva lõhnaga. <sup>103</sup>
	Harilik sirel	<i>Syringa vulgaris</i>	Püstise kasvukujuga põõsas, mis on rohelistest lehtedega ja lillade õitega. <sup>104</sup>
<b>KÕRRELISED KONTEINERHALJASTUSES</b>			
	Harilik sinihelmikas 'Cordoba'	<i>Molinia caerulea</i> 'Cordoba'	Kõrgekasvuline puhmik, millel on sügisel kollakad õied. Sobib poolvarjulise ning päikeselise kasvukohta, koos parasniiske mullaga. <sup>105</sup>
<b>LÕHNAPEENAR</b>			
	Arendsii Astilbe 'Weisse Gloria'	<i>Astilbe x arendsii</i> 'Weisse Gloria'	Kõrge kasvuline puhmik, mille lehed on helerohelised ja õied valged. <sup>106</sup>

<sup>103</sup> Harilik robiinia ehk valge akaatsia. Neeva Aed. [WWW] <http://www.neevaaed.ee/2014/toode/harilik-robiinia-e-valge-akaatsia/> 20.05.2019

<sup>104</sup> Harilik sirel. Juhani puukool. [WWW] <http://juhanipuukool.ee/et/product/harilik-sirel-2/> 23.05.2019

<sup>105</sup> Harilik sinihelmikas 'Cordoba'. Hansaplant. [WWW] <http://juhanipuukool.ee/et/product/harilik-sinihelmikas-cordoba/> 22.05.2019

<sup>106</sup> Arendsii Astilbe. Juhani puukool. [WWW] <http://www.juhanipuukool.ee/et/product/astilbe-x-arendsii-weisse-gloria/> 23.04.2019

	Pööris kipslill 'Bristol Fairy'	<i>Gypsophila paniculata</i> 'Bristol Fairy'	Näeb välja nagu tervik pilv koos oma valgete märgatavate õitega. <sup>107</sup>
	Robeline forsüütia	<i>Forsythia viridissima</i>	Õitseb erkollaste õitega ning soovib parasniisket mulda. Langevad oksad. <sup>108</sup>
	Harilik sidrunhein	<i>Cymbopogon citratus</i>	Kuulub kõrreliste sugukonda. Lehed on kitsad ning 90 kuni 200 cm kõrgused. <sup>109</sup>
	Harilik pune.	<i>Origanum vulgare</i>	Kuulub huulõieliste hulka. Meeldiva lõhnaga taim, millel on valkjad pisikesed õied. <sup>110</sup>

**Tabel 2.** Kopli parkkalmistusse projekteeriv haljastus. (Allikas: Autori koostatud)

<sup>107</sup> Pööris kipslill. Garden. [WWW]

[https://www.garden.ee/mod\\_shop\\_a42a596fc71e17828440030074d15e74\\_Gypsophila-paniculata-Bristol-Fairy-est](https://www.garden.ee/mod_shop_a42a596fc71e17828440030074d15e74_Gypsophila-paniculata-Bristol-Fairy-est) 23.04.2019

<sup>108</sup> Roheline forsüütia. SA Järvelja. [WWW] <https://jarvelja.ee/pood/ilupoosas/forsythia-viridissima-roheline-forsuutia/> 23.03.2019

<sup>109</sup> Harilik sidrunhein. Vikipeedia. [WWW]

[https://et.wikipedia.org/wiki/Harilik\\_sidrunhein?fbclid=IwAR08J7es1sKL0MckiEz2cESe269czbUD0-28dFrggZKFUI-eHy-5ii9FUEE](https://et.wikipedia.org/wiki/Harilik_sidrunhein?fbclid=IwAR08J7es1sKL0MckiEz2cESe269czbUD0-28dFrggZKFUI-eHy-5ii9FUEE) 23.03.2019

<sup>110</sup> Pune. Vikipeedia. [WWW]

[https://et.wikipedia.org/wiki/Harilik\\_pune?fbclid=IwAR1thayTVCftfnJiqBjo455pQSoBiQiW56IIFc3ODzqZ4jZaTOXXEjxrIE4](https://et.wikipedia.org/wiki/Harilik_pune?fbclid=IwAR1thayTVCftfnJiqBjo455pQSoBiQiW56IIFc3ODzqZ4jZaTOXXEjxrIE4) 23.05.2019

## Lisa 4 Skeemid

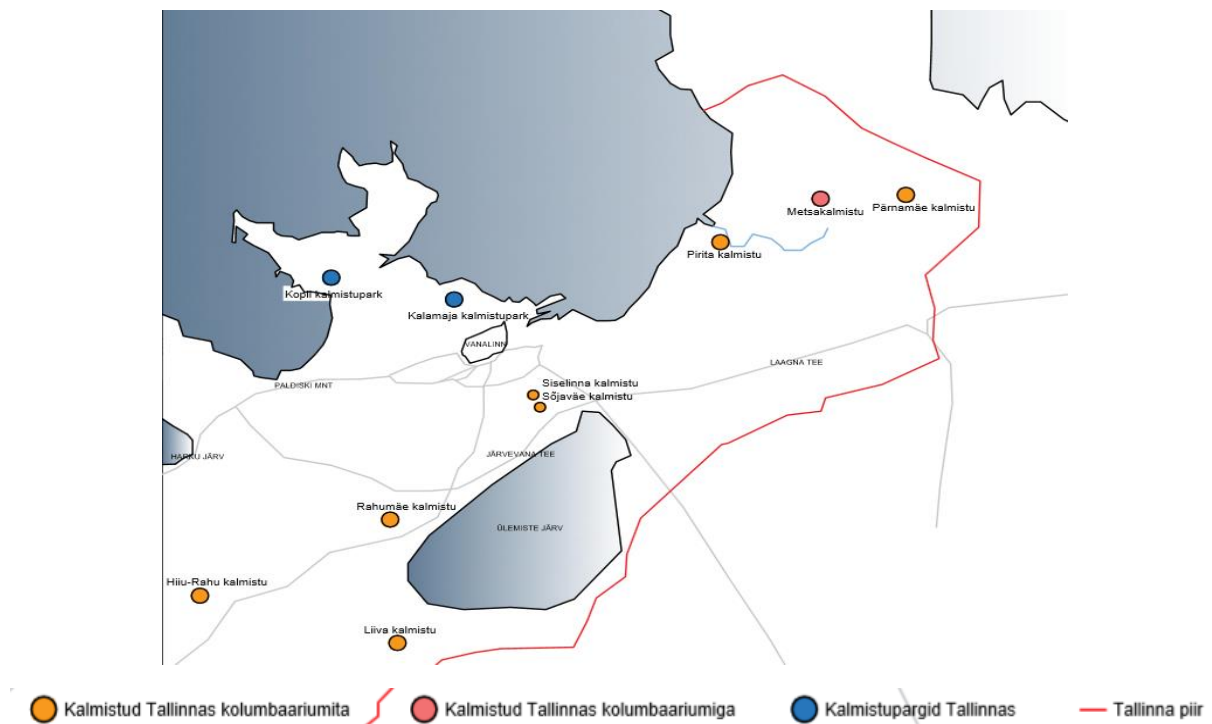

**Skeem 18.** Kaardil on välja toodud kalmistud Tallinnas- neid on kokku 8, millest ühel on olemas kolumbaarium (Tallinna Metsakalmistu). Märgitud on ära ka 2 kalmistuparki – Kopli ja Kalamaja kalmistupark. (Allikas: Autori joonis)

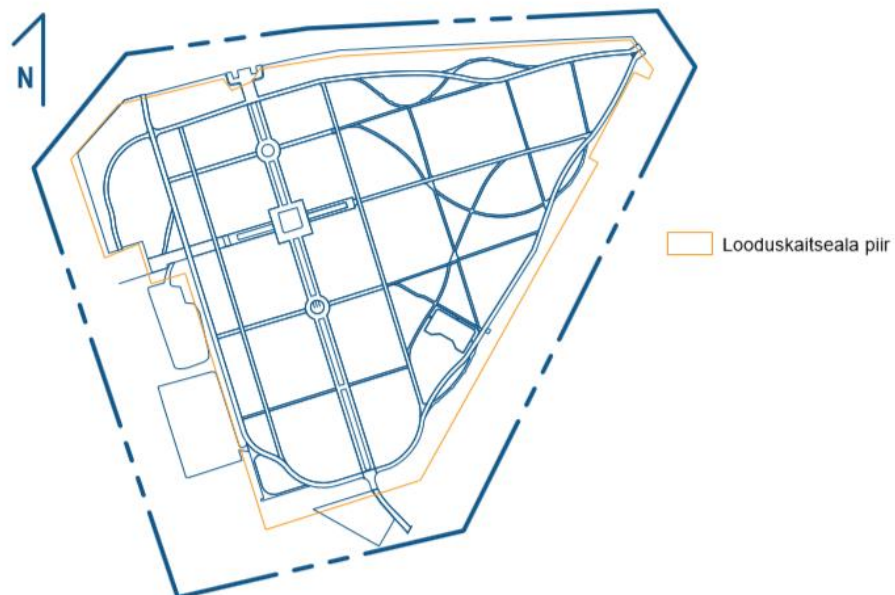

**Skeem 19.** Projektala looduskaitseala piir. (Allikas: Autori joonis)



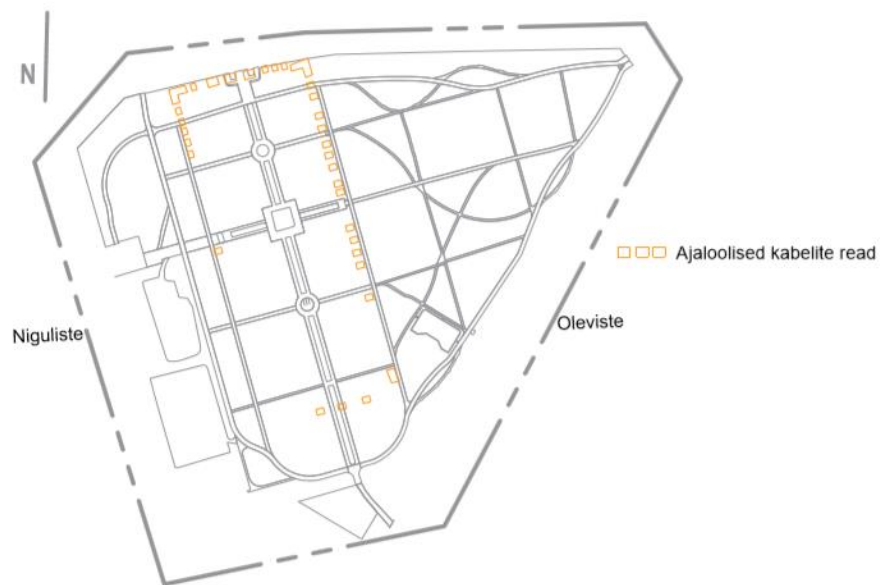

**Skeem 20.** Projektalale on paigutatud ajaloolised kablete read. (Allikas: Autori joonis)

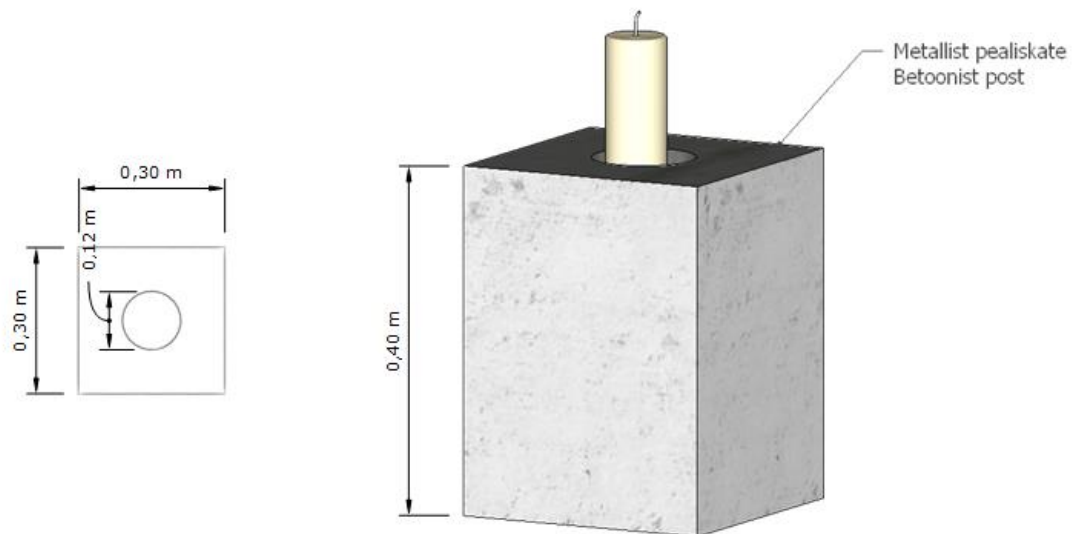

**Skeem 21.** Künaldele mõeldud avatud künlaalus. (Allikas: Autori joonis)

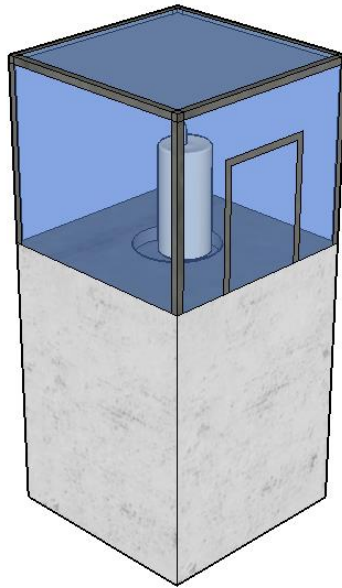

**Skeem 22.** Künaldele mõeldud suletud künlaalus. (Allikas: Autori joonis)

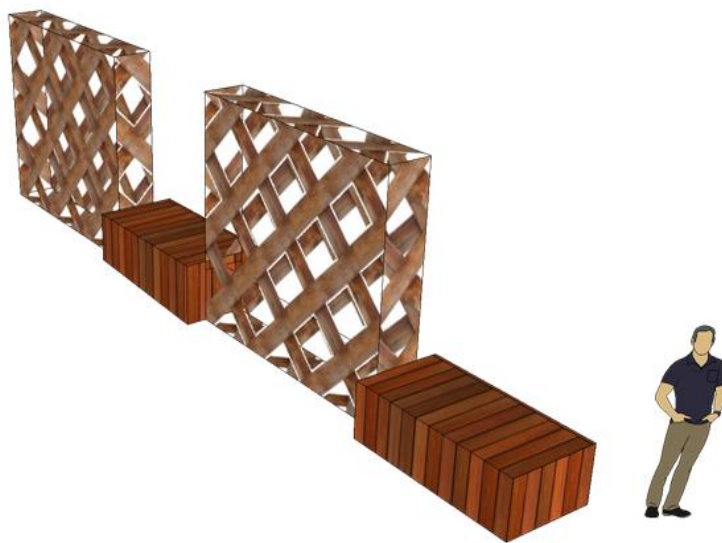

**Skeem 23.** Kalmistuala peateel keskel olevad pingid ning vertikaalhaljastus. (Allikas: Autori joonis)

## **GRAAFILINE OSA**

**1.1 Asendiplaan M1:1000**

**1.2 Kontseptsioon M1:1000**

**1.3 Dendroloogiline istutusplaan 1 M1:500**

**1.5 Lõige A-A**

**1.6 Lõige B-B**

**1.7 Kolumbaarium *'Tour'***

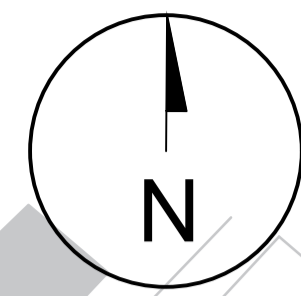

1:1000



TINGMÄRGID

- Kinnistu piir
- Ol.ol. purskkaev
- Ol.ol. puittaimed
- Proj. põõsarinne
- Proj. puittaim
- Proj. konteinerhaljastus
- Proj. lillepeenar
- Proj. puidust iste
- Proj. paviljon
- Proj. puidust paviljon
- Proj. valgusring
- Proj. katusealune/kuur
- Proj. kolumbaarium "Tour" (40x40x300 cm)
- Proj. kolumbaarium "Chapelle" (600x200x64 cm)
- Mahamärgitud kolumbaariumi asukoht
- Proj. tualettruum
- Proj. musta tooni killustik basalt 8-11MM
- Proj. hele graniitkivi
- Proj. tume graniitkivi
- Proj. laudistee
- Proj. küünlaalused
- Proj. vertikaalhaljastus
- Proj. mänguväljaku ala
- Sissepääs kalmistule
- Piirdeaed ja värav
- Ol. Ol. hooned
- Ol. Ol. elektrijaam
- Proj. värvidega sein

EKSPLIKATSIOON

- ① Kabelite ala
- ④ Tseremoonia ala
- ⑦ Istumisala
- ⑩ Mänguväljak
- ② Tornide ala
- ⑤ Olemise ala 1
- ⑧ Teekonda läbiv ala
- ③ Teenindusala (tualettruum, katusealune/kuur)
- ⑥ Lõhna- ja maitseaed
- ⑨ Olemise ala 2

Tallinna Tehnikaülikooli Inseneriteaduskond Koostaja: Britt Mäekuusk Juhendaja: Tiina Tuulik	Magistritöö	Plaan: 1/7
	1.1 Asendiplaan	Möötkava: 1:1000
Ehituse ja arhitektuuri instituut	Kopli kalmistupargi kujundamine parkkalmistuks	

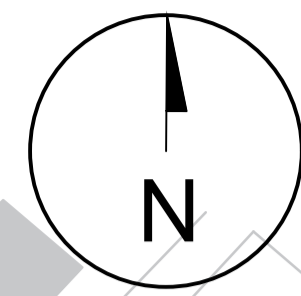

1:1000



TINGMÄRGID

- Kinnistu piir
- Ol.ol. purskkaev
- Ol.ol. puittaimed
- Proj. põõsarinne
- Proj. puittaim
- Proj. konteinerhaljastus
- Proj. lillepeenar
- Proj. puidust iste
- Proj. paviljon
- Proj. puidust paviljon
- Proj. valgusring
- Proj. katusealune/kuur
- Proj. kolumbaarium "Tour" (40x40x300 cm)
- Proj. kolumbaarium "Chapelle" (600x200x64 cm)
- Mahamärgitud kolumbaariumi asukoht
- Proj. tualettruum
- Proj. musta tooni killustik basalt 8-11MM
- Proj. hele graniitkivi
- Proj. tume graniitkivi
- Proj. laudistee
- Proj. küünlaalused
- Proj. vertikaalhaljastus
- Proj. mänguväljaku ala
- Sissepääs kalmistule
- Piirdeaed ja värav
- Ol. Ol. hooned
- Ol. Ol. elektrijaam
- Proj. värvidega sein

TSOONID

Põhineb 5 leina etapil

- Eitamine
- Viha
- Tingimine
- Depression
- Leppimine

EKSPLIKATSIOON

- 1 Kabelite ala
- 2 Tornide ala
- 3 Teenindusala (tualettruum, katusealune/kuur)
- 4 Tseremoonia ala
- 5 Olemise ala 1
- 6 Lõhna- ja maitseaed
- 7 Istumisala
- 8 Teekonda läbiv ala
- 9 Olemise ala 2
- 10 Mänguväljak

Tallinna Tehnikaülikooli Inseneriteaduskond Koostaja: Britt Mäekuusk Juhendaja: Tiina Tuulik	Magistritöö	Plaan: 2/7
	1.2 Kontseptsioon	Möötkava: 1:1000
Ehituse ja arhitektuuri instituut		Kopli kalmistupargi kujundamine parkkalmistuks

KOPLI KALMISTUPARGI KUJUNDAMINE PARKKALMISTUKS  
DENDROLOOGILINE ISTUTUSPLAAN

TINGMÄRGID

- Kinnistu piir
- Ol.ol. purskkaev
- Ol.ol. puittaimed
- Proj. põõsarinne
- Proj. puittaim
- Proj. konteinerhaljastus
- Proj. lillepeenar
- Proj. puidust iste
- Proj. paviljon
- Proj. puidust paviljon
- Proj. valgusring
- Proj. katusealune/kuur
- Proj. kolumbaarium "Tour" (40x40x300 cm)
- Proj. kolumbaarium "Chapelle" (600x200x64 cm)
- Mahamärgitud kolumbaariumi asukoht
- Proj. tualettruum
- Proj. musta tooni killustik basalt 8-11MM
- Proj. hele graniitkivi
- Proj. tume graniitkivi
- Proj. laudistee
- Proj. küünlaalused
- Proj. vertikaalhaljastus
- Proj. mänguväljaku ala
- Sissepääs kalmistule
- Piirdeaed ja värav
- Ol. Ol. hooned
- Ol. Ol. elektrijaam
- Proj. värvidega sein

Maitsetaimede näide

1. Basiilik 250 tk
2. Estragon 150 tk
3. Koriander 150 tk
4. Petersell 150 tk
5. Rosmariin 150 tk



PROJKTEERITAV HALJASTUS

Puittaimed	Kogus
<i>Tõmbilehine viirpua 'Paul's Scarlet'</i>	11 tk
<i>Harilik ebajasmiin</i>	20 tk
<i>Harilik sirel</i>	18 tk
<i>Harilik robiinia</i>	18 tk
Kõrrelised (nimetud Ladina keeles)	Kogus
<i>Harilik sinihelmikas</i>	64 tk
Lilled	Kogus
<i>Arendsi astilbe</i>	ca 200 tk
Pööris kipslill	ca 200 tk
Roheline forsüütia	ca 200 tk
Maitsetaimed (nimetud Ladina keeles)	Kogus
Basiilik	ca 250 tk
Estragon	ca 150 tk
Koriander	ca 150 tk
Petersell	ca 150 tk
Rosmariin	ca 150 tk

Lillepeenra näide

1. Pööris kipslill 'Bristol Fairy' ca 200 tk
2. Arendsi astilbe 'Weisse Gloria' 200 tk
3. Roheline forsüütia ca 200 tk

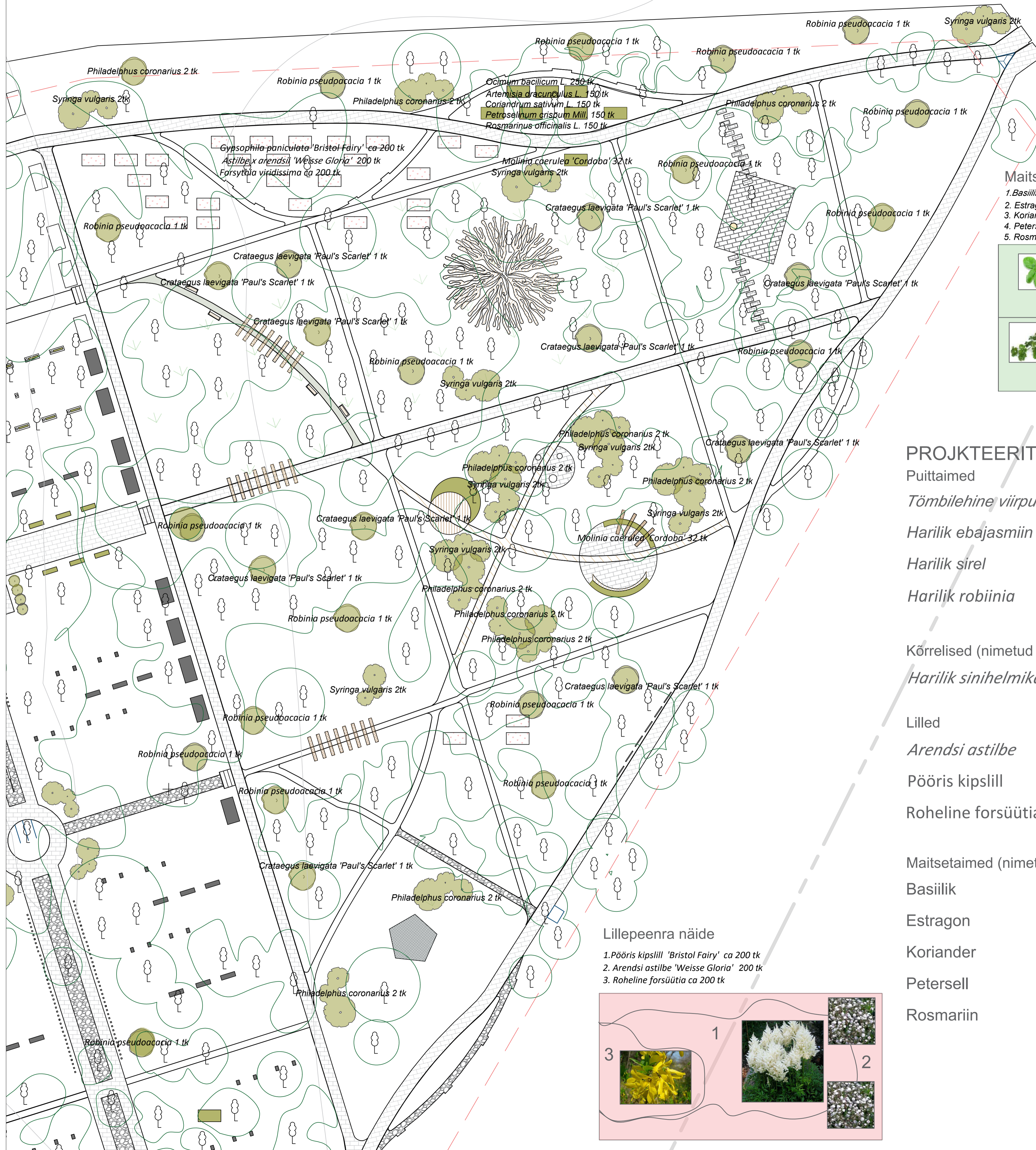
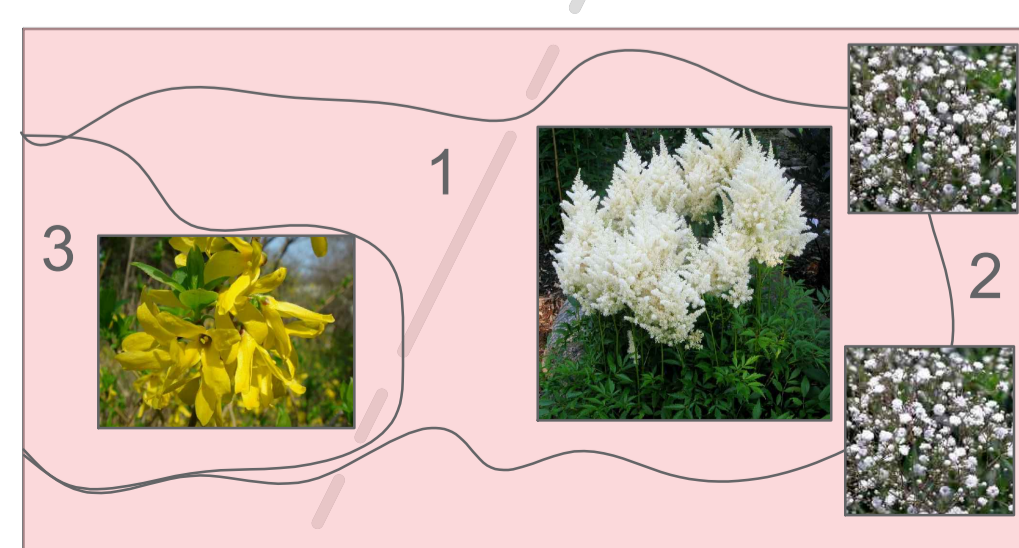

Tallinna Tehnikaülikooli Inseneriteaduskond Koostaja: Britt Mäekuusk Juhendaja: Tiina Tuulik	Magistritöö 1.3 Dendroloogiline istutusjoonis	Plaan: 3/7
		Möötkava: 1:500
Ehituse ja arhitektuuri instituut	Kopli kalmistupargi kujundamine parkkalmistuks	

# KOPLI KALMISTUPARGI KUJUNDAMINE PARKKALMISTUKS

## LÕIGE A-A

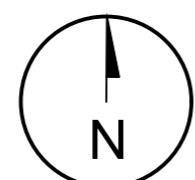
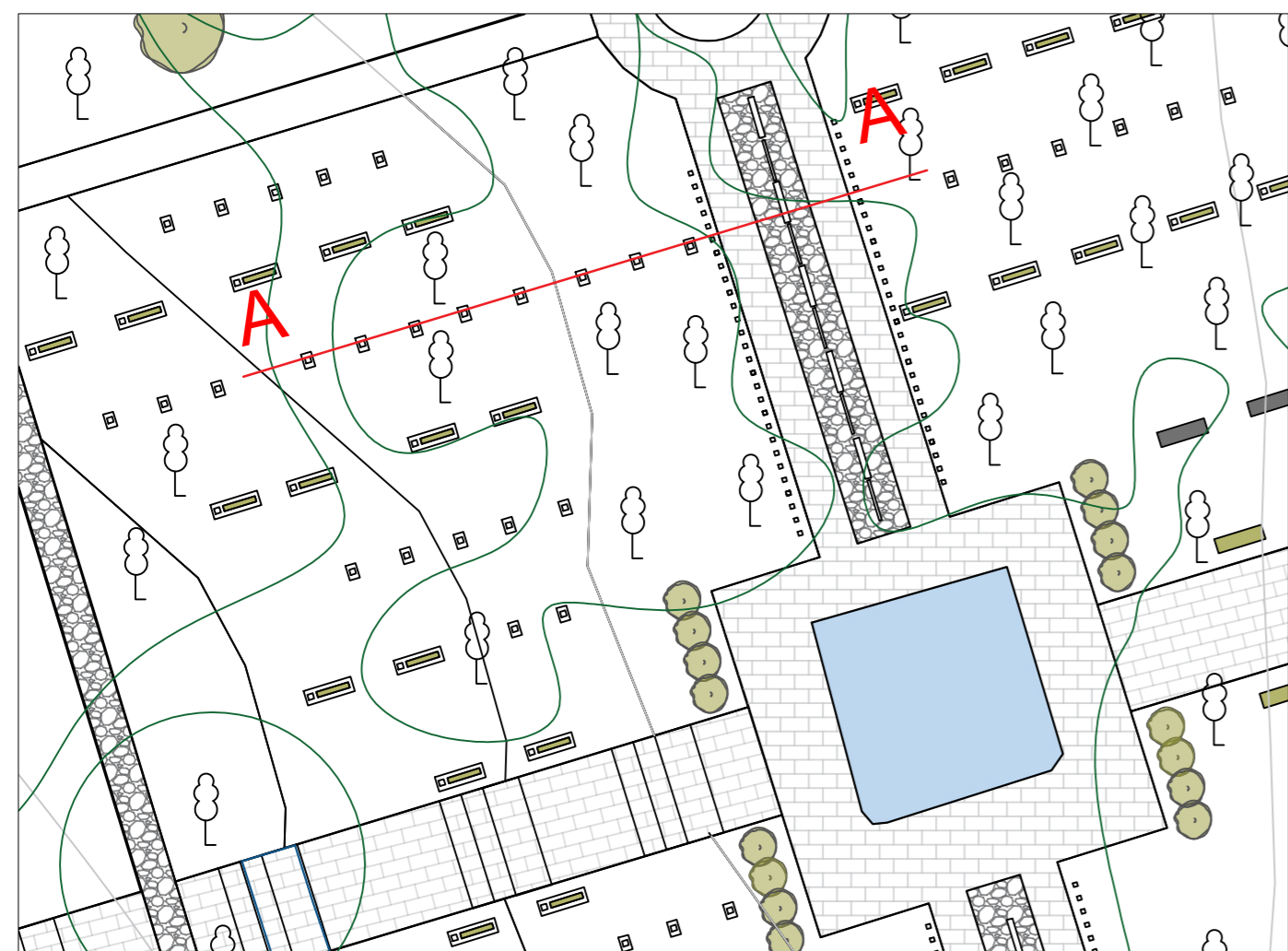

M1:500

### VERTIKAALHALJASTUSE MÜÜR

Harilik metsviinapuu  
Browni kuslapuu  
Väänduv kuslapuu

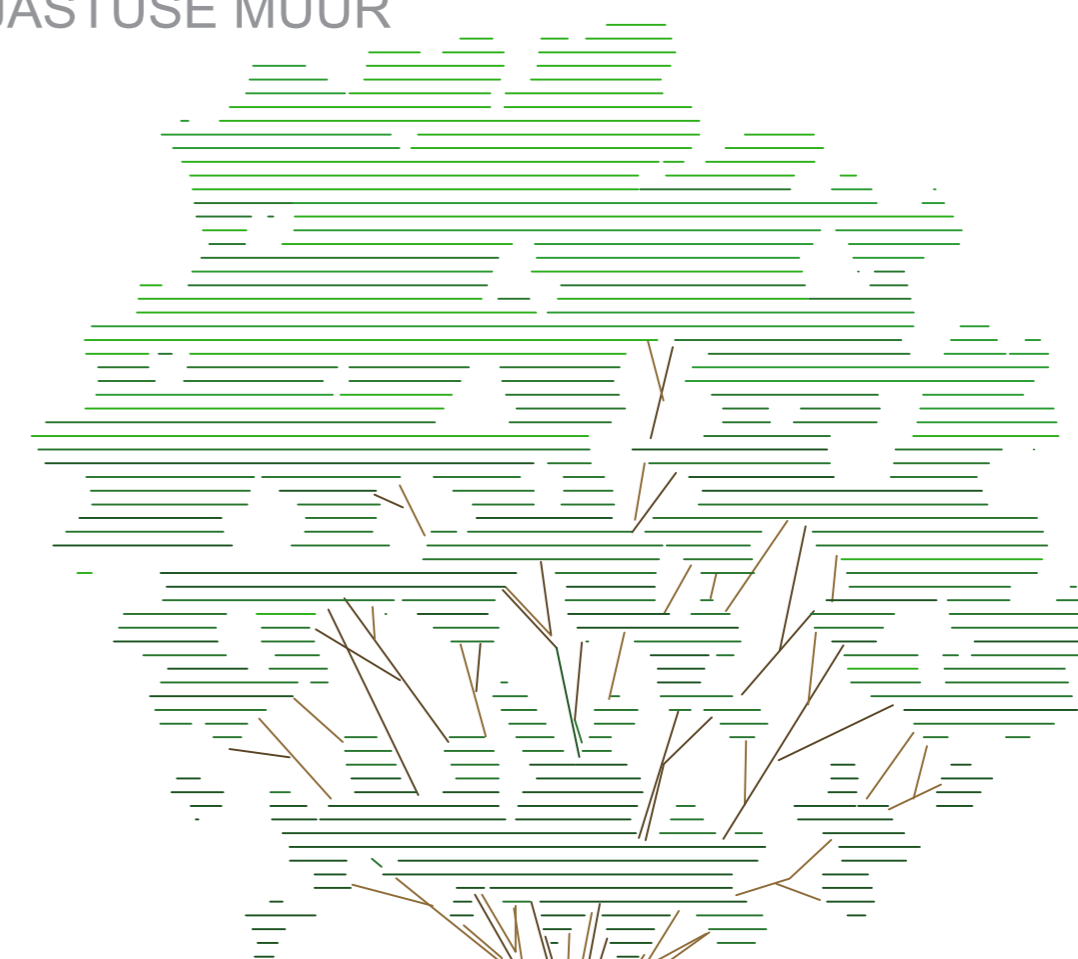
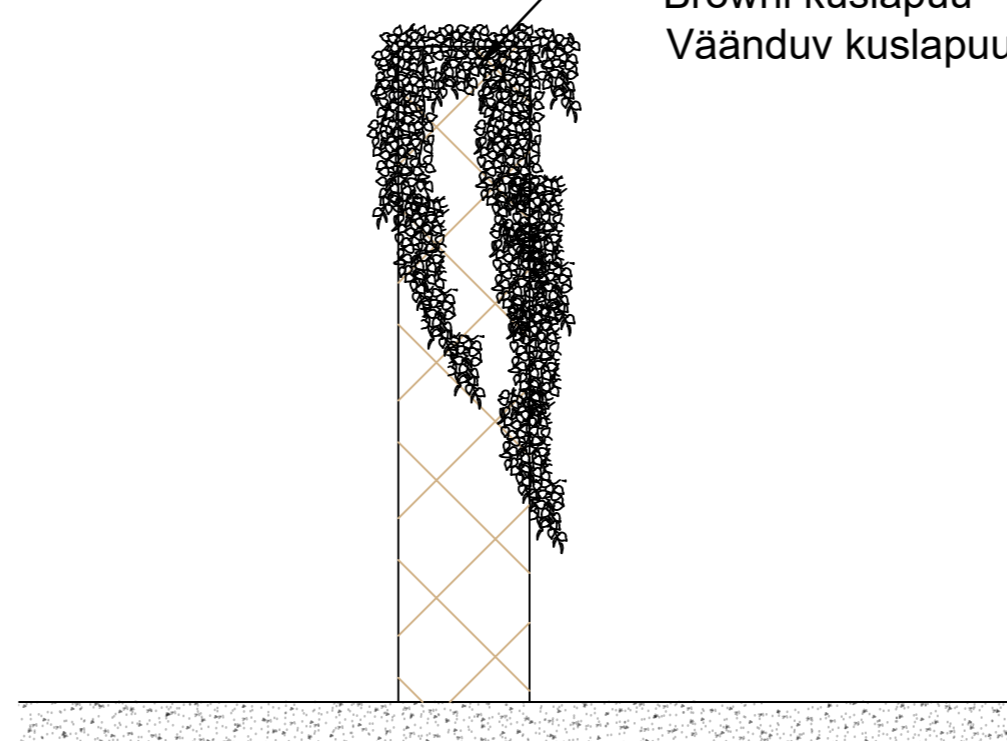

M1:100

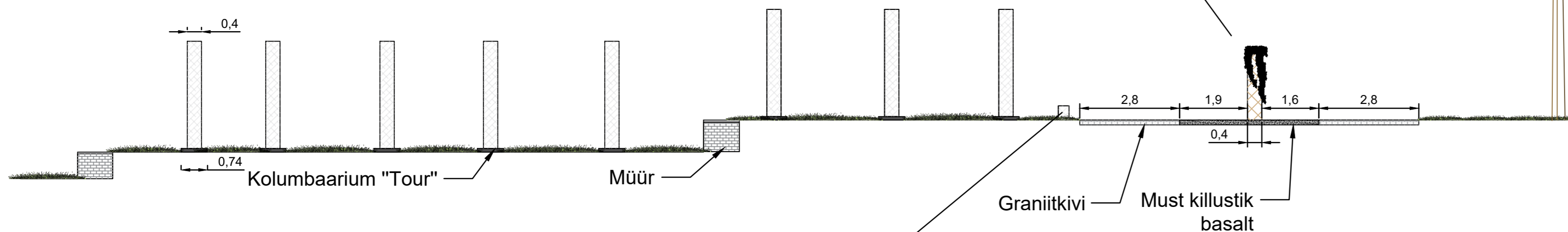

### KÜÜNLAHOIDJAD

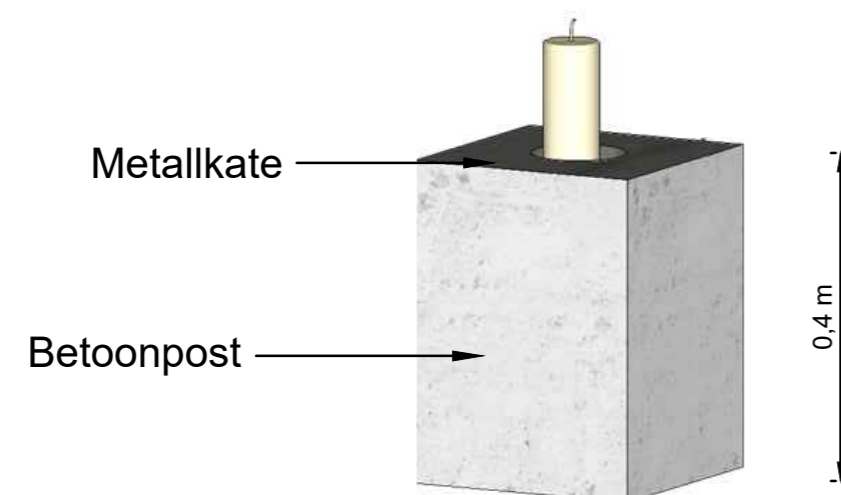

Avatud küünlahoidja

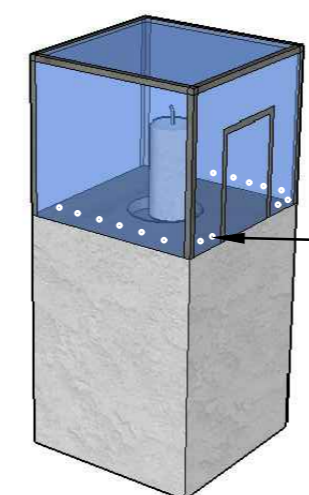
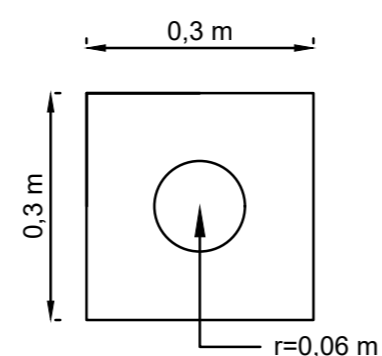

Kinnine küünlahoidja

 Tallinna Tehnikaülikooli Inseneriteaduskond		Magistritöö	Plaan: 4/7
Koostaja: Britt Mäekuusk		1.4 Lõige A-A	Möötkava: 1:100
Juhendaja: Tiina Tuulik			
Ehituse ja arhitektuuri instituut		Kopli kalmistupargi kujundamine parkkalmistuks	

# KOPLI KALMISTUPARGI KUJUNDAMINE PARKKALMISTUKS LÕIGE B-B

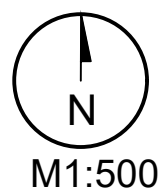
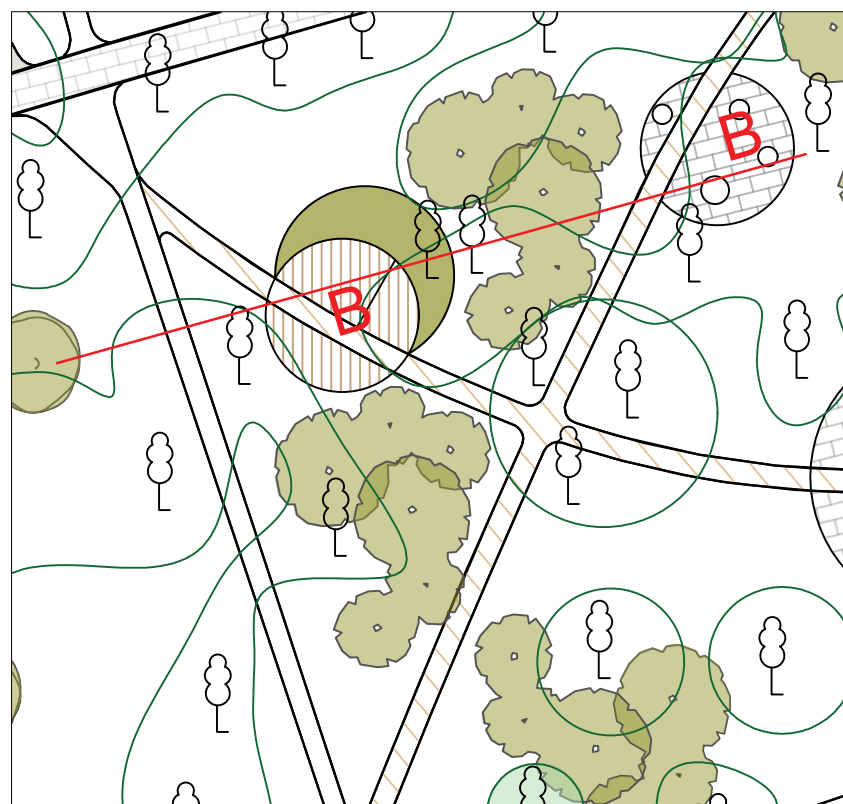
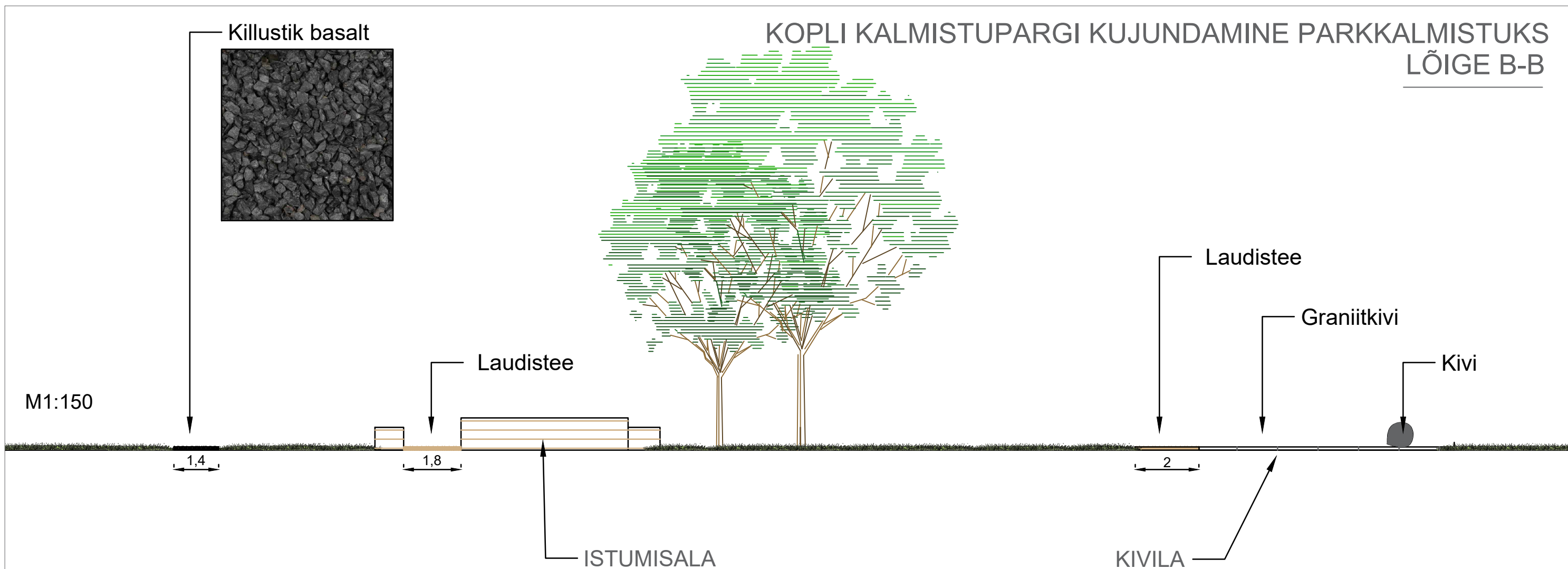

 <b>Tallinna Tehnikaülikooli Inseneriteaduskond</b>		<b>Magistritöö</b>	Plaan: <b>5/7</b>
Koostaja: Britt Mäekuusk		1.5 Lõige B-B	Mõõtkava: <b>1:150</b>
Juhendaja: Tiina Tuulik			<b>Ehituse ja arhitektuuri instituut</b>



KOPLI KALMISTUPARGI KUJUNDAMINE PARKKALMISTUKS  
 DETAILJOONIS: KOLUMBAARIUM "TOUR"

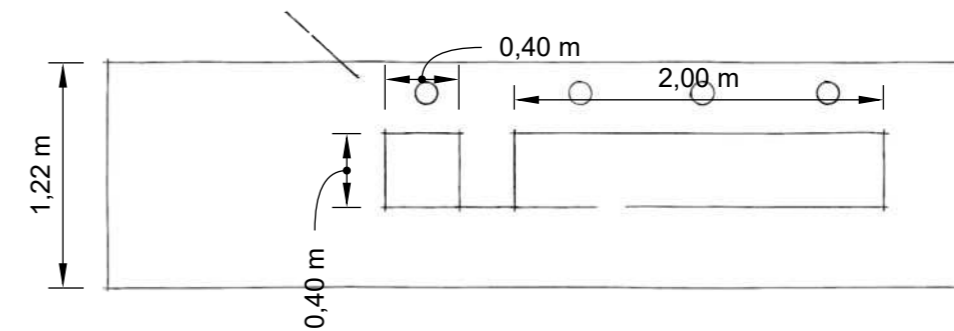
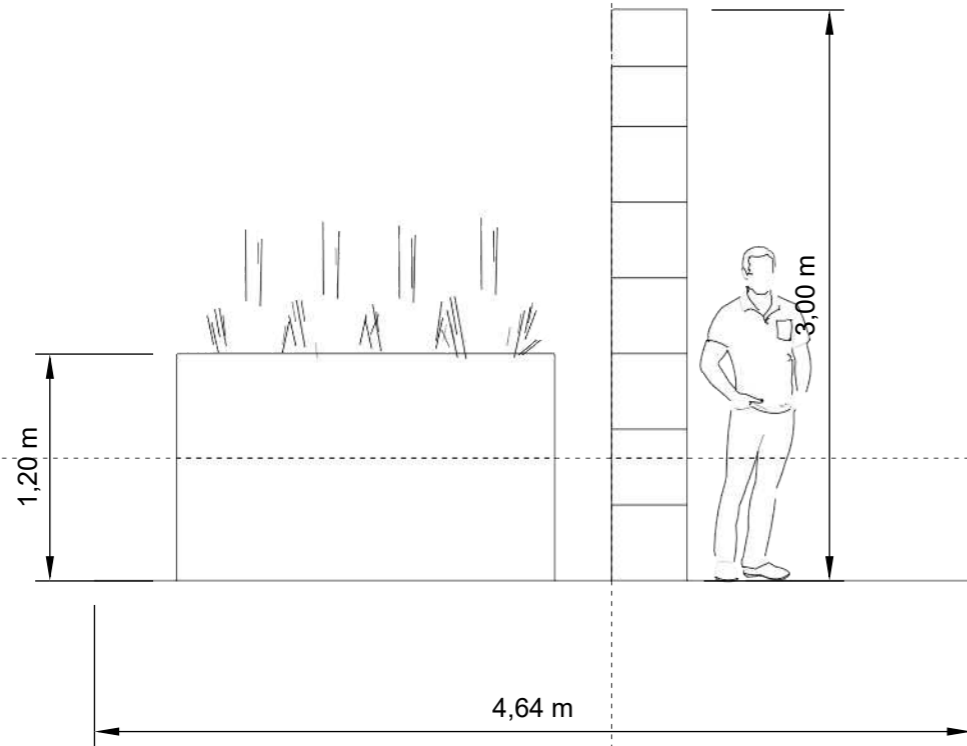

Harilik sinihelmikas 'Cordoba'  
 (*Molinia caerulea 'Cordoba'*)

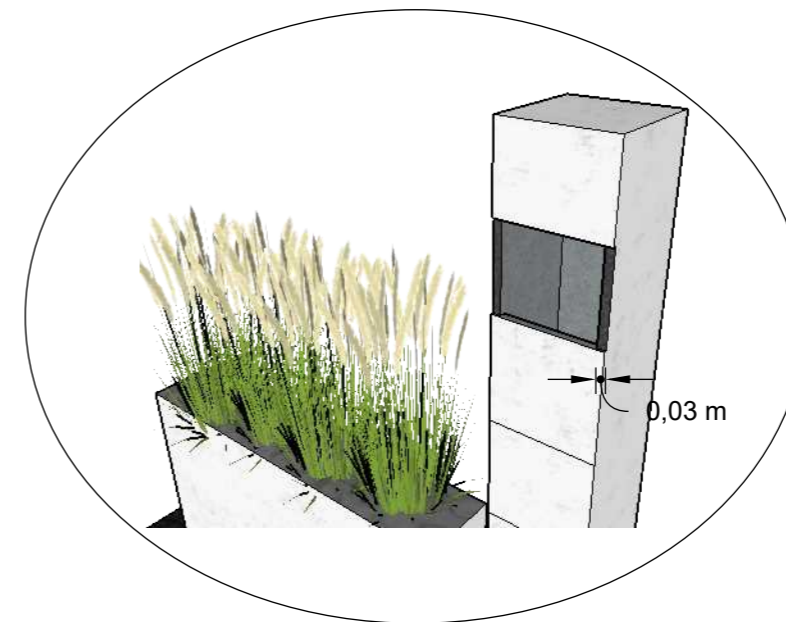
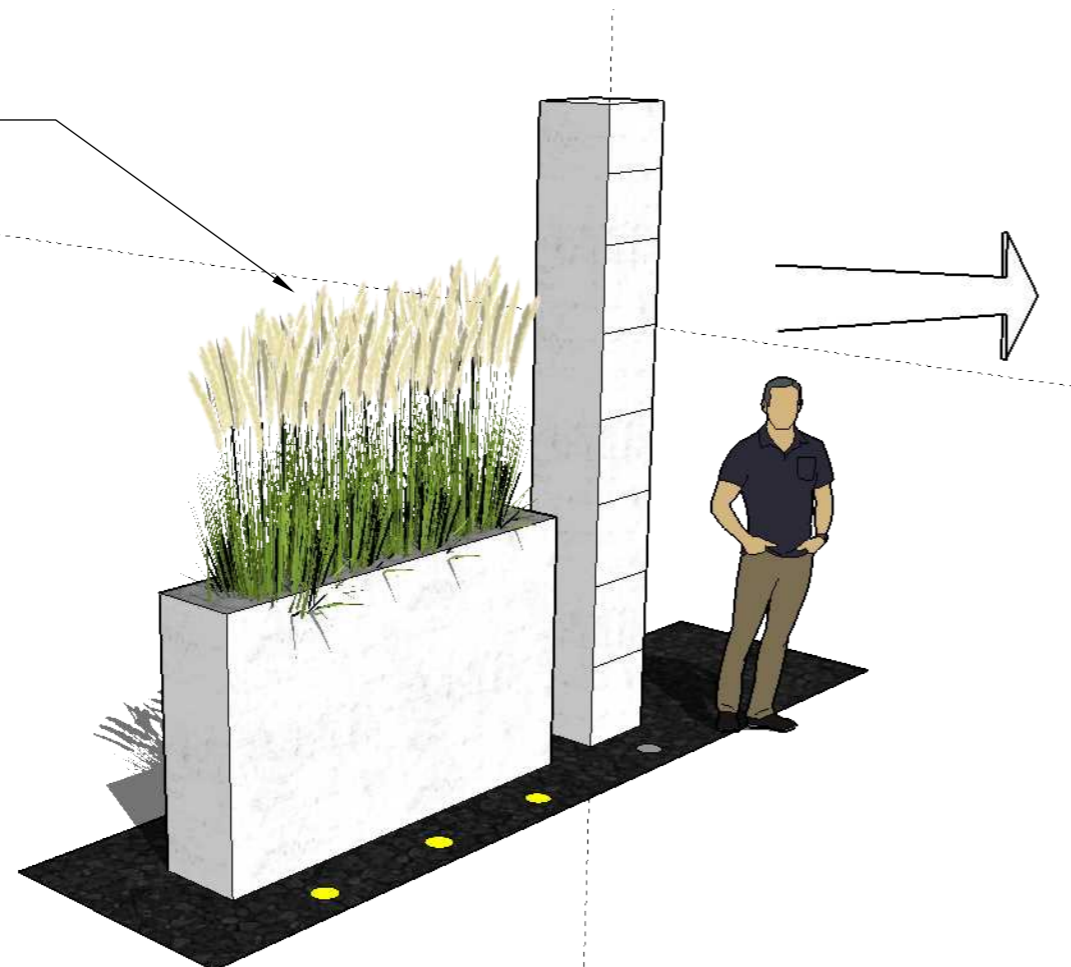

Kolumbaarium: Poleeritud pinnaga Graniitkivi paksusega 30 mm.  
 Konteiner: Kvartkivi PASSION, paksusega 30 mm.

 Tallinna Tehnikaülikooli Inseneriteaduskond		Magistritöö	Plaan: 6/7
Koostaja: Britt Mäekuusk		1.6 DETAIL: Kolumbaarium "Tour"	Möötkava: 1:40
Juhendaja: Tiina Tuulik			
Ehituse ja arhitektuuri instituut		Kopli kalmistupargi kujundamine parkkalmistuks	

KOPLI KALMISTUPARGI KUJUNDAMINE PARKKALMISTUKS  
 DETAILJOONIS: KOLUMBAARIUM "CHAPELLE"

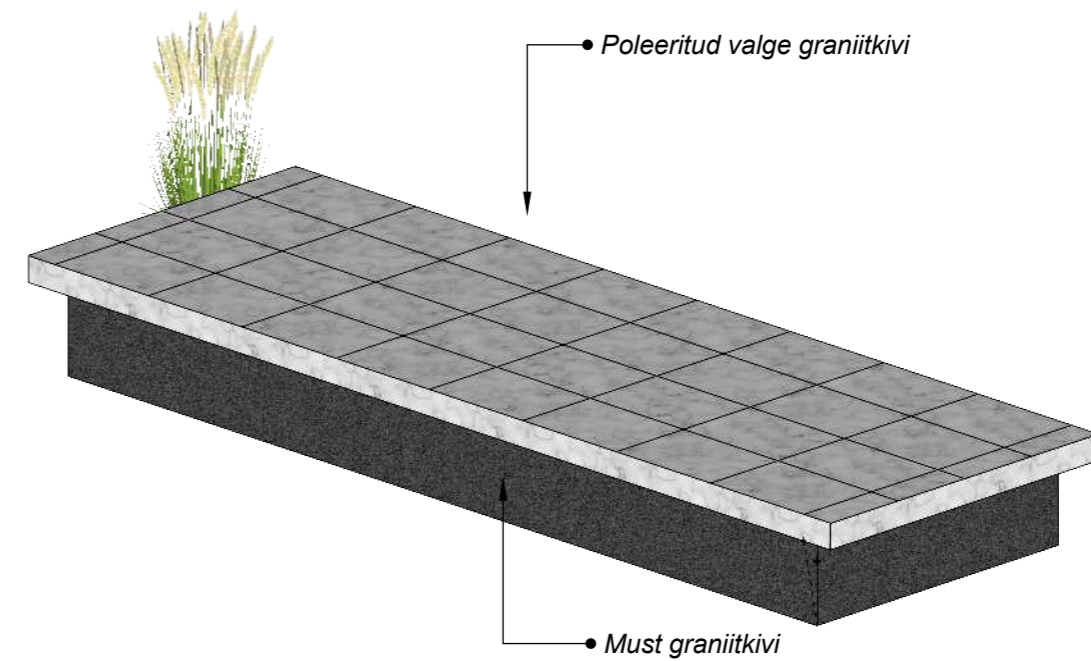
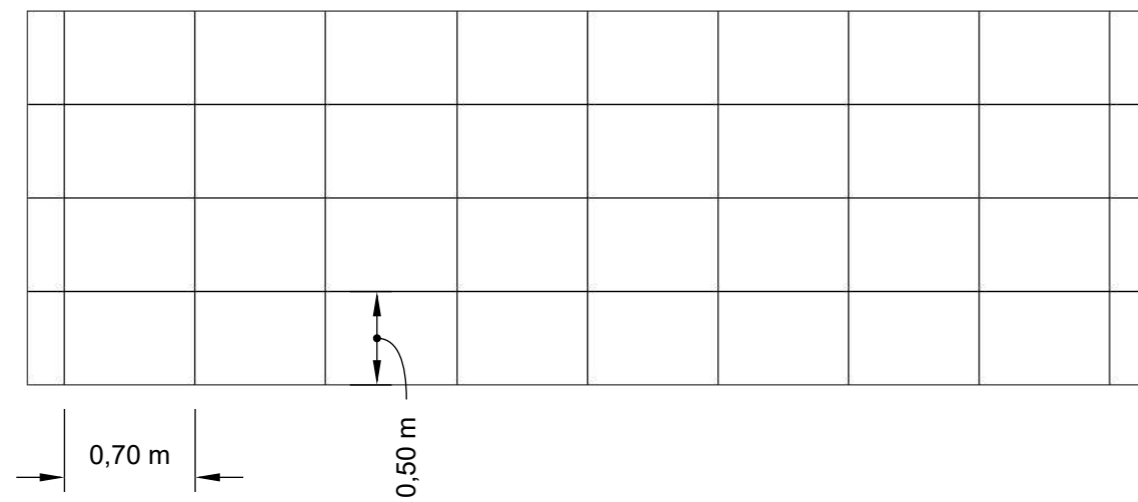
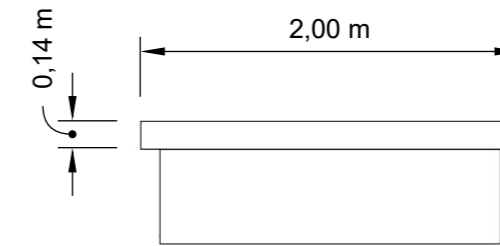
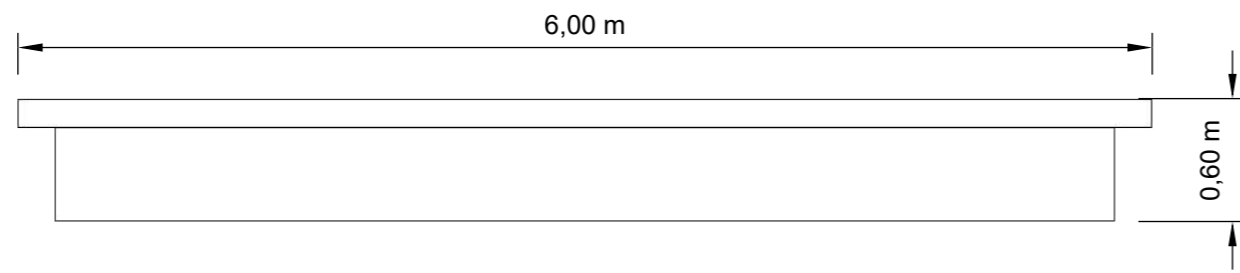

Valge graniitkivi (Allikas: Edge Stone) Must graniitkivi (Allikas: Graniitkivi.ee)

 Tallinna Tehnikaülikooli Inseneriteaduskond		Magistritöö	Plaan: 7/7
Koostaja: Britt Mäekuusk		1.7 DETAIL: Kolumbaarium "Chapelle"	Möötkava: 1:20
Juhendaja: Tiina Tuulik			
Ehituse ja arhitektuuri instituut		Kopli kalmistupargi kujundamine parkkalmistuks	