

# Raadio

Täielik Euroopa ringhäälingute saatekava 16.—22. detsembrini 1934. a.

Nr. 193 (44)

14. detsembril 1934

IV aastakäik

Teie pühadelauale sobivad kõige paremini konservitööstus RUDOLF ANDERSON'i Tallinn, Kotsebue 3, tel. 440-99 kõrgeväärtusliku saadused nagu President-karbikilud, sprotid, skumbriad, silmud marineeritud, delikatess-kurgid ja teised konservid. Ärge unustage

**Konservitööstus Rudolf Anderson, Kotsebue 3**  
Telefon 440-99

## Daamidele suures valikus kübaraid



Moodsat pesu, kaelasalle, kaelakeesid, kleidikaunistusi, sukki, kindaid ja käsitööolõngad. Daamide ja härrade vanade kübarate värvimine ja ümbervormimine.

**A. Vaimann'i moeäri**  
Suur Tartu mnt. 6

## S. Trschesnevsky

end. Th. Jegorov

Ostab kõrge hinnast kuld-, hõbedat ja valgeid pandimaja kviltungeid. Müüb odava hinnaga kuld- ja hõbeasju ning laulatussõrmuseid. Tellimiste ja paranduste vastuvõtmine kuld- ja hõbeasjade peale.

Tähelepanu! Urla maja 28 Müürivahe 28 Tähelepanu! Urla maja

## KASSAKAPI JA KAALUTÖÖSTUS L. MÖLLER

Tallinn, Nunne 8, telefon 437-16  
Tööstus Kotsebue 16 a, telefon 458-97

Valmistab tugeva ehitusega kassakappe ja mitme süsteemilisi kaale. Igasugune remont kassakappide ja kaalude alal täidetakse ruttu ja odavalt.

## Raadio

# 13

Raadio „Kolmteist“  
Raekoja plats 13  
Telefon 429-28

Raadioapar., grammofonide ja plaatide ost, müük, vahetus, ehitus, parandus, nõuanne. Kõikide firmade raadio-vastuvõtjad, grammofonid ja plaadid

### TÄHELEPANU!

Meie 3-lamb. võrk „Rahvavastuvõtja SV 13“ maksab ainult 95 kr.

Jälgige meie vaateakent

## J. MIHKELSON

Elektrotehnika tööstus

TALLINN  
V. Pärnumnt. 15  
Tel. 460-57

Võtab enda peale kõiksuguseid elektrialal olevaid töid, nagu elektrimootorite parandusi ja mähkimisi. Spetsiaal auto- ja raadioakumulaatorite parandus ja laadimine. Magneetode ja kõiksuguste elektriaparaatide parandamine.

Prüugitud elektrimootorite ja dünamode müük.

Hinnad mõõdukad.



## RATSEPA'ARI

### Max Johanson & Poeg

Rataskaevu 22, Tallinn, tel. 432-89

Lisaks kodumaa riidevalikule saabusid inglise riided uue tolliga

## RAADIO VASTUVÕTJATE EHITUS JA PARANDUS

isehitajate abistamine ja igasugused raadio-tehnilised tööd tehakse asjatundlikult ja mõõduka hindadega. Nõuanne tasuta.

**RAADIO TÖÖTUBA**  
RATASKAEVU 14

Loodsail tingimusil ostate

**MALESTUSSAMBAID**

**A·ED·JÜRGENSI**

JUURES

·KAUPMEHE T·7·TALLINN·

ASUT·1851



# Huvimatk sümfoonilisse muusikasse

18. XII. kell 20.05.

G. Bizet.

Georges (Alexandre Cesar Leopold) Bizet sündis 25. oktoobril 1838 a. Pariisis lauluõpetaja pojana. 9-aastaselt juba pannakse ta Pariisi konservatooriumi õppima. Usinast õppijast sirgub energiline, teadlik, auahne töömee, kes 10-aastase stuudiumi kestes klaveri, orel'i ja kompositsiooni alal omandab meisterlikkuse ni kõik, mis muusikas õpitav, nagu seda muide tõestavad rohked preemiad ja auhinnadki, õppeasutuse ja õpetajate tunnustuse välised märgid, millede osaliseks ta saab. Bizet'ist saab silmapaistev pianist, keda vaid ta ülekaaluvad loomingutungid hoiavad andumast virtuoosikarjäärile.

Konservatooriumi õpinguid kroonib 1857. aastal võidetud „Prix de Rome“ (mitmeaastane stipendium riigi pensionärina Roomas Villa Medici's). Natuke enne seda saavutas Bizet Offenbachi korraldatud võistlusel auhinna oma opereti „Imearst“ eest.

Hellitatud tunnustusest ja auhindadest, pea täis plaane, asub Bizet Rooma. Pedantsuseni hoolas töö ei olnud kuidagi suutnud sumbutada noormehe ande värskest. Ta oli ning jäi instinktimuusikuks, kelle romantilist hingelaadi vetles Schumann. Muusikalise loomingu kõrval Bizet Roomas andis voli oma janule univer-

## EESTI MUUSIKA

17. XII. kell 20.05.

Eugen Kapp'i helindeid.

Eugen Kapp (Tallinna Konservatooriumi professor Artur Kapp'i poeg) on sündinud 26. mail 1908 a. Astrahanis (Venemaal). Üldhariduse on saanud Tallinnas, realgümnaasiumis, mille lõpetas 1928. a. Muusikalise hariduse sai Tallinna Konservatooriumis, kus õppis klaverit — alul prof. Ramuli juures ja hiljem prof. Th. Lemba juures — ja ka kompositsiooni prof. A. Kapp'i kompositsiooni klassis, mille lõpetas 1931. aastal.

Eugen Kapp'i suurematest helitöödest võiks nimetada:

Sümfooniline poem „Tasuja“, süit orkestrile (koosneb 4 osast) balletisüit „Kalevipoeg“ ja trio klaverile, viiulile ja tšellole. Tema väiksematest töödest on ilmunud trükis: „Nokturn“ ja „Meloodia“ viiulile ja „Etüüd“ klaverile. Käsikirjas on rida töid tšellole, viiulile, soolo- ja koorilaule, milledest mõned tulevad esmakordsele ettekandele 17. detsembril.

Eugen Kapp kuulub meie noorema generatsiooni lootustäratavamate heliloojate hulka, kelle helindeid on ka mitmetel pidulikudel sündmustel ette kantud.



Noor helilooja  
Eugen Kapp

saalse enesearengu järele, uurides võimaliku põhjalikkusega ja innukalt ajalugu, kirjandust, kujutavaid kunste. Siin tärkab temas ka määrav huvi lava ja draamaatilise vormi vastu. Akadeemiline pensionär süveneb teaduslikuks, kõikkülgseks, kultiveerituks kunstnikuks, ühtlasi avastades eneses meloodilise külluse lätted, peenenedes instrumentatsiooni koloriidikusest, andudes enam ja enam eksotismi võludele, mis õieti tähendab tungi elulähedale realismile.

Riigi stipendiaadina Bizet on kohustatud tööga kinnitama oma Roomas veedetud aja viljakust. 1860. aastani ta saadabki Pariisi kaks ooperit, ühe avamängu ja kaks sümfooniat jagu.

Itaaliast tagasi jõudnud, vapustab noort kunstnikku ema surm, kelle küljes ta rippus kogu oma tundliku hingega. Paistab, nagu oleks too hellus, millega Don José ooperis „Carmen“ suhtub oma emasse, otse autobiograafilise päritoluga. Eluraskused ja majanduslikud mured ei jäta siit peale enam Bizet'd maha. Tunnustus ta loomingule jääb küll kodumaal, kodulinnaski truuks, kuid menu, mis talle kindlustaks lähedama elujärje ja muretuma loomingu ja suuri hulki haarav edu jääb tulemata, nagu see on osaks saanud paljudele kuulsustele enne ja pärast Bizet'd. Tõeline edu ja menu tuli alles pärast Bizet' lühikesest (kõigest 37-me aastase) elukäigu lõppu.

3. juunil 1875. aastal, s. o. just täpselt 3 kuud pärast oma küpseima teose, ooperi „Carmen“, esietendust Pariisi koomilises ooperis, ruri Bizet — nagu öeldakse — murest oma meisterteose ebaõnnestumise pärast, kuna see ooper võeti vastu esietendusel õige jahedalt.

Bizet on kirjutanud terve rea oopereid, millest tähtsamad on „Carmen“ ja „Pärlipüüdjad“ ja loonud muusika Daudets' draamale „L'Arlesienne“, mis hiljem ümber tehtud orkestrisüidiks sama (L'Arlesienne) nime all. Viimases avaldub suurejooneliselt Bizet muusikalise ande originaalsus ja jõurikkus, millele lisanduvad ilu ja graatsiikkus. Tema teistest töödest on veel nimetada: dramaatiline avamäng „Patrie“ (isamaa), milles kajastuvad 1870/1871 aasta Saksa-Prantsuse sõja meeleolud, kolm sümfooniat ja süidid „L'Arlesienne II“, „Roma“, „Jeux d'enfants“ (laste mängud).

Peatähtsuse Bizet' loomingus omab ikkagi tema ooper „Carmen“, mis ka autori nimele on toonud ilmakuulsuse, kuid seda küll, nagu juba eelpool tähendatud, alles pärast Bizet' surma.

Kuulus filosoof Nietzsche, kuuldes 1881. aastal Turinis ooperit „Carmen“, ütleb selle kohta järgmist:

„Sellist ma ei ole pidanud võimalikus. Ma olen valmis arvama, et „Carmen“ on parim ooper, mis on olemas ja niikaua kui meie elame püsib ta kõigis Euroopa mängukavades. See muusika näib mulle täiuslikuna. Ta tuleb kergena, paenduvana, täis viisakust. Ta on armastusväärne.“

Nietzsche väljendust „Carmeni“ muusika kohta võime julgesti laiendada kogu Bizet muusikale. On ju tema muusika üldiselt rikas ja täpne ja omab sealjuures haruldast kergust, kinnitades sellega esteetika põhilause: hea on kerge, kõik jumalik jookseb õrnadel jalgadel.

— y.

Saksa ringhäälingu protsess mikrofonis. Nagu nüüd lähemalt kuulda on võimalik seda hiigelprotsessi osaliselt jälgida ka ringhäälingu kaudu. Reportaaž teostatakse heliplaatide abil, mis on üles võetud kohtuistungil. Seks otstarbekas on kohtusaali asetatud neli mikrofonit. Nimelt üks kohtunike ja teine prokurööri ette ja ülejäänud kaks tunnistajate ja kaebaluste juurde. Eriline põrandakate võimaldab võrdlemisi hea akustika. Üks osa publikule määratud ruumist on reserveeritud tehnilisele talitusele.

Tellimishind:

12 kuud Kr. 4.50  
6 " " 2.40  
3 " " 1.20  
1 " " —.40

# RAADIO

ÜLERIIKLIKU EESTI RAADIOÜHINGU HÄALEKANDJA

Toimetus ja talitus: Tallinn, Narva mnt. 27. Telefon 425-40

Üksiknumber  
10 senti

Tellimisi võtavad  
vastu kõik posti-  
asutised ja talitus  
Ilmub  
kord nädalas

**Täielik Euroopa ringhäälingute saatekava 16. — 22. detsembrini 1934. a.**

**Nr. 193 (44)**

**14. detsembril 1934**

**IV aastakäik**

## Muljeid vennasrahva ringhäälingust

Dipl. ins. F. Olbrei.

Soome saatejaamade hea kuuldavus ja nende valitud eeskava on põhjastanud Soome ringhäälingule meil suure populaarsuse ja vist pole vennasrahva ühtekuuluvuse tunne ka vist mitte päris tähtsusetu teguriks olnud nende soojade sidemete loomisel, missugused valitsevad meie mõlemi maa-de ringhäälingute vahel juba nende loomispäivist alates.

Soome ringhäälingus on teostunud hiljuti suu-reulatuslik ümbersünd: ta on de facto riigistatud, alles jättes organisatsioonile eraettevõtte iseloomu, aktsiaseltsi konstruktsiooniga, kuid 90% osatähtedest kuuluvad riigile ja ülejäänud kultuurilistele ja seltskondlikkudele organisatsioonidele.

Seega on Soome ringhäälingu praegune olukord väliselt väga sarnane meie ringhäälingu omale. Siiski on mõlemi ringhäälingu korraldamises määratu vahe.

Riigi Ringhääling tegutseb meil valitsuse poolt määratud kindla põhikapitaliga, millega tuleb ehitada saatejaamad ja sisseseaded. Soome o/ü Ringhäälingu põhikapital on paindub ja enam-vähem määramatu ja selle moodustavad peamiselt kõik senini postivalitsusele kuulunud ringhäälingu saatejaamad (arvult 8). Sellele lisaks tuleb veel praegu ehitusel olev Lahti hiigelsaatja 220 KW antennis ja uus moodsa sisustusega saatehoone Helsingis. Peale selle kõik muud saatejaamadele vajalikud

saateruumid teistes linnades. Kõik nende ehituskulud määratakse riigi eelarvega. Ringhäälingu jooksvatest sissetulekutest, missugused ulatusid 1933. aastal umbes 5 miljoni Soome margani (ca 400.000 kr) kaetakse kõik saatejaamade ja saatekavade kulud.

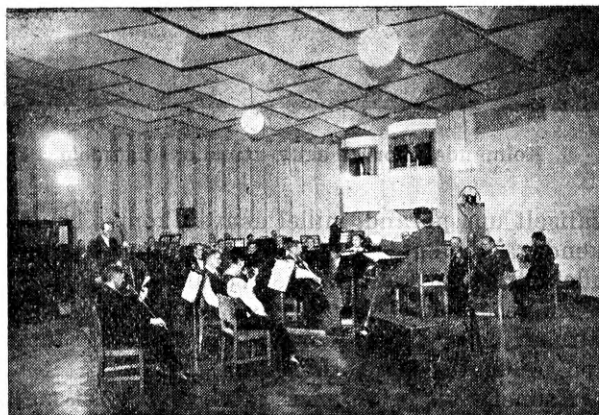

Suur orkestristuudio Soome ringhäälingu uues hoones

Meie sellekordse huvimatka peamiseks eesmärgiks oli tutvumine uue kesksaatehoonega (Yleisradiotalo) Helsingis, Fabiankatul 15 — seega päriselt Helsingi tsentrumis.

Suurepäraline maitseka fassaadiga hoone on kunagi ehitatud pangahooneks. Kuna pank sattus raskustesse, siis läks hoone 3½ miljoni S. marga eest o/y Yleisradio kätte ja ehitati põhjalikult ümber Soome arhitekt Eino Schroderuse poolt o/y Yleisradio tehniliste juhtide dipl. ins. Laakso ja prof. Ylostalo näpunäidete kohaselt.

Juba pealiskaudne hoonega tutvunemine jätab mulje, et ümberehitus on teostatud suure asjatundmisega ja armastusega asja vastu. Rääkimata ruumide ülimatest sisustusest, milles soomlased kahtlematult suured meistrid, on suudetud ka ruumide paigutusega selleks mitte ehitatud hoonesse leida parimat lahendust.

Suur neljakordne hoone on täielikult rakenda-

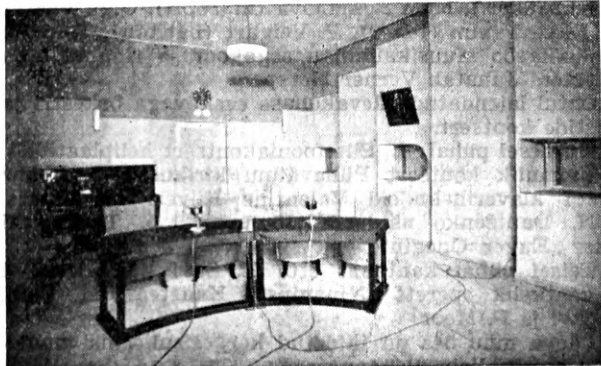

Eristuudio kuuldemängude ülekanneteks

tud ringhäälingu ülesannetele. Kõige ülemisel korral asub Ringhäälingu juhatus, büroo- ja koosolekute ruumid mitmesugustele komisjonele ja nõukogule. Samal korral on ka ringhäälingu tehniline talitus: võimendajate ja saatejuhtmete jaotusruum.

Järgmisel korral asub üks suur saateruum põrandapinnaga 11,5 × 15,5 m ja 4,8 m kõrge, üks vähem stuudio kuuldemängude jaoks ja kaks üsna väikest kõnelejate stuudiot. Teisel korral asub suur orkestristuudio 11,5 × 15,5 m, 5,5 m kõrge ja rida mitmesuguse suurusega oote ja puhkeruume, kabinet üksikute osakondade juhtidele, lauljaile jne. Teise ja kolmanda korra vahele on ehitatud

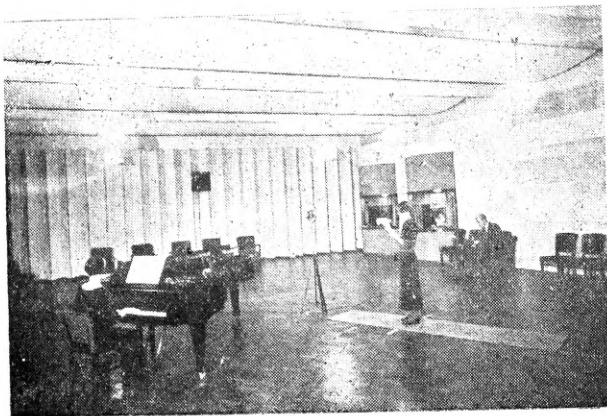

Kolmandal korral asuv stuudio solistidele

osaliselt uus põrand, millel asuvad kontrollruumid akendega üksikutesse stuudiotesse tehniliste kontrollametnike ja kuulutajate (speakerite) jaoks.

Kõige alumisel korral asuvad ruumid raadionäituse jaoks, laboratooriumi ja töökoja ruumid, laod, raamatu- ja nootidekogud jne.

Esimene visiit ruumes jätab mulje, et majas leidub väga palju kõrvalisi ruume, oote- ja puhkeruume, isegi baarilettidega saale ja kohvijoomise ruume mitmesuguses suuruses.

See on ka täiesti nii, kuid arvesse võttes neid eritingimusi, milles tuleb töötada Soome ringhäälingul, on see kõrvalruumide hulk suureks väärtuseks uuele saatehoonele.

Soome ringhääling saadab normaalselt 2, sageli ka 3 paralleelset saatekava ja kõigi nende tegelaste äramahutamiseks ei olegi kõrvalisi ruume üleliia palju.

Soome ringhääling on, nagu pea terve riiklik elu, kahekeeleline ja seepärast tuleb alati korraldada osa saatjate kaudu rootsikeelset, osa saatjate kaudu soomekeelset eeskava. Soome võtab ka osa kaunis suurel määral rahvusvaheliste saatekavade korraldamisest ja seepärast on arusaadav ka vajadus kolme iseseisva saatekava korraldamisvõimaluse järele.

See ringhäälingu toimetamise iseäraldus tingib ka stuudio tehnilise lülituskava erilise komplikatsiooni, et oleks välditav automaatselt igasugune eksitus lülitamisel. Igas üksikus kontrollbok-

sis, samuti kõnelejaruumis on tulesignaaliga näha missuguses saateeadme osas läheb saatekava.

Kõige huvitavamaks osaks terves hoones on loomulikult saateruumide akustiline isolatsioon ja vastukaja (reverberatsiooni) reguleerimine vastavalt saateruumide dimensioonidele.

Akustilised probleemid stuudiote sisustuses on juba ammugi muutunud puht subjektiivselt hindamisviisilt objektiivseks, mõõtmiste abil lahendatavaks ja iga ruumi jaoks on leitav optimaalne vastukõla kestvus, millega pääsevad ettekanded paremini mõjule. Vastukõla kestvust ja studioruumide akustilisi omadusi ei reguleerita juba ammugi enam liikuvate eesriiete abil, vaid kindlate, vineerist, insuliidist, masoniidist, või muust tänapäeva ehitustehnikas väga laialdaselt kasutatavate isoleerplaatide abil. Kõige pealt püütakse ruumist kaotada geomeetriliselt paralleelsed pinnad — laed ehitatakse enam-vähem luuleliste figuratsiooniga, nagu seda võib selgesti näha ka piltidel. Suure orkestristuudio lagi on kaetud reeglipäraste püramiididega, millede tahud on vaheldumisi vineerist ja insuliidist (tselloteksist). Stuudio seintest on vaid üks sile müür, ja nimelt see sein, mille ette on asetatud ettekandja orkester, solist jne. Külgseinad on kaetud astmeliselt paigutatud tselloteks ja vineer tahvlitega.

Vastassein näeb aga välja nagu harmooniku lõõts. Sumbutus (tselloteks) ja kõlapindade (vineer) kombineerimisega saavutatakse ruumis igasugune soovitatav vastukõla kestvus, missugust mõõdetakse eriliste mõõtparaadega. Sajad mõõtmiskõverad, mida on koostanud Soome ringhäälingu insenerid mõõtmiste tulemusina, annavad pildi sellest põhjalikust ja suurest tööst, mida on tehtud ära stuudiotest.

Mitte vähema tähtsusega pole ka heli isolatsiooni küsimus üksikute ruumide vahel. Saate- ja kontrollruumide ukсед meenutavad pigemini rakkapi, kui eluruumide uksi.

(Jätkub.)

## TÄHTSAMAIK ÜLEKANDEID PÜHADE- AEGSES SAATEKAVAS

Jõulu laupäeval, s. o. 24. det. tuleb ettekandmisele Sait-Saënsi „Jõuluoratorium“. Kaastegevad: Helmi Betlem (sopr.), Nina Romanova (m.-sopr.), Olga Vääter (alt), Al. Tamm (tenor), V. Veigart (bariton), Tallinna Koolinoorsoo Muusikahinguga segakoor ja ringhäälingu orkester. Juhatab Verner Nerep.

Õhtul laiendatud päevakohase eeskavaga orkestri ja solistide kontsert.

Esimisel pühal: 1. Sümfooniakontsert heliplaatidelt. 2. Vaimulik kontsert Pühavaimu kirikust. 3. Franz Liszt'i klaverihelindeid Valentine Riivesi ettekandes. 4. N. Dantšenko näidend „Jõulupuu“. 5. Tšaikovski ooper „Eugen Onegin“.

Teisel pühal kantakse ette K. Savi kompilleeritud ühevaatuslik operett „Ninanips“. Kaasteg.: M. Laid, K. Savi ja F. Moor.

Päeva muu osa on täidetud kergesisulisema muusikaga ja sõnaliste ülekannetega.

# G. F. Händel'i oratooriumi „Messiase“ 1. osa ettekanne

16. XII. kell 18.00

## Oratooriumist üldse.

Oratoorium on suurem muusika-dramaatiline helitöö jutustava iseloomuga, milles väljendatakse kas mõnda pühakirja episoodi (vaimulik oratoorium) või jälle ajaloolist sündmust või eepilis-luulelist lugu (ilmalik oratoorium). Oratooriumis sünnib sisu edasiandmine jutustavalt, sellel puudub igasugune dramaatiline tegevus; esiletoomine sünnib kontserdi ettekande kujul. Oratoorium sarnaneb oma muusikalise vormi ja ülesehituse poolest ooperile, millel puudub tegevus, dekoratsioon ja tegelaste väline ümberkujundamine vastavatesse osadesse. Oratooriumi nimetus tekkis Itaalias XVI aastasajal, kus kloostris palvesaali nimetati „oratorio'ks“. Rooma preester Philipp Neri (1515—1595) tõi tavalistesse pühakirja lugemistesse ja seletustesse muusikalised ettekanded: soolod, koorid jne. Need muusikalised numbrid võtsid ajajooksul teatava vormi ja hakati neid nimetama ettekande koha järele oratooriumideks. Händel andis saja aastase arenemise järele oratooriumile muusikakunstile vormi ja sisu ja tõstis selle oma tööd suurejoonelisele, seni ületamata tasemele.

## Händelist üldse.

Georg Friedrich Händel sündis Halle linnas Saksamaal 23. veebr. 1685. a. Vanemad tahtsid temast teha juristi, kuid loomusunnil sai temast muusikamees ja Johann Sebastian Bach kõrval 18. aastasaja suurim helilooja. Oma noorpõlves õnnestus temal kolme aasta jooksul tegutseda Itaalias. See maa oma muusikaliste traditsioonidega, oma vokaalse ja instrumentaalse kultuuriga mõjus noore hiilgava annetega heliloojale väga õnnelikult; andis ta loomingule juurde palju värskust, eriti vabalt voolavat meloodilist ilu ja aitas tal vabaneda tolleaegse saksa raskepärasest kontrapunkti skolastikast. Oma pärastise elu, alates 1712. aastast, elas Händel Inglismaal.

Händel oma loomingu alul kirjutas oopereid, kuid see ei rahuldanud teda; ta otsis ülevamat ainet, lihtsamat lavalist ettekannet ja suuremat vabadust muusikale. Selle võimsa materjali leidis Händel pühakirjast ja kavatses alul kirjutada vaimulikke oopereid piibli süžeedele. Et aga vaimulik seisus oli kindlalt selle vastu, et kanda näitelavale piibli isikuid, jäi Händel peatuma oratooriumile, kus lava puudumise tõttu avanes suur vabadus jutustava, eepilise muusika arendamiseks. Pahandustest hoidumiseks vaimuliku seisuse liigetega, kellega tal oli vahekorid teravaks läinud vaimulikkude ooperite mõtte juures, läks Händel Dublini, kus ta 1740 a. lõi oma geniaalsema oratooriumi „Messias“. Sellest ajast alates, see on 56-dast kuni 66-da eluaastani kirjutas ta veel üle 10 vaimuliku oratooriumi.

Elu lõpul hakkas Händel pimedaks jääma, kuid seepeale vaatamata jätkas ta oratooriumide ettekandmist

oma viimaste elupäevadeni. Ta suri Londonis 14. aprillil 1759. a.

Händel on kirjutanud üldse 42 ooperit, 26 oratooriumi (nendest 17 vaimuliku ja 9 ilmaliku sisuga), orkestrikontserte ja kontserte keelpille orkestrile ning veel rida vähemaid helitöid.

Tähtsama osa tema loomingust moodustavad oratooriumid. Händeli oratooriumis mängib tähtsat osa usuiline element. Selle saavutamiseks võttis Händel oma muusikalise loomingu materjali peaaegselt piiblist. Händeli oratooriumis ei etenda peaosas mitte mingisuguseid isikuid, vaid terve rahvas, keda juhivad Kõigekõrgema tahtmisel tõusnud üksikud isikud. Selle asjaolu tõttu ei ole oratooriumis tähelepanu koondatud soolosaadele, vaid jõulisele koorile, mis esitab rahva häält.

## G. F. Händel'i oratoorium „Messias“.

Händel on oratooriumi suurmeister ja „Messias“ tema kõige tähtsam ja mõjuvam oratoorium; seda loetakse õigusega Händeli parimaks tööks. Selles on ka kõige tugevamalt väljendatud Händeli loomingu heroismi idee: siin on kangelaste kangelaseks Lunastaja, kes oma surmaga ei päästnud mitte üksi rahva, vaid kogu inimkonna patust, põrgust ja surmast.

Oratooriumi tekst, mille Händel piibli järele ise kokku seadis, jutustab Jeesuse sündimisest, elust, kannatusest, surmast ja lunastamisest. See on elavates tundeilistes helivärvides kujutatud terve meie õnnistegija eepo, traagika ja lõpuks suur lunastamise idee. Siia on koondunud terve ristiusu ajalugu: oratoorium, mis koosneb kolmest osast, algab selle aja kujutamise, mil maailmas polnud veel kujutlust Messiasest ja lõpeb ülestõusmise momendiga.

Millise andumuse ja innuga Händel selle oratooriumi juurde asus, näitab see, et ta kirjutas valmis kogu oratooriumi partituuri 21 päevaga. Käsikirjas leiduvate kuupäevade järele (käsikiri on Londoni kuninglikus muuseumis) võib näha, et eelmisi osi harjutati, kuna järgmisi alles komponeeriti — nii on viimane osa lõpetatud 12. septembril, kuna oratooriumi ettekanne oli juba kahe päeva pärast — 14. septembril 1741. a. Alates sellest ajast juhatas Händel ise selle oratooriumi ettekannet kuni surmani kokku 34 korda. Viimast korda teostas ta selle ettekande ainult kaheksa päeva enne surma.

„Messiase“ ees kummardub terve maailm. Otse jumaldavad teda aga inglased, sest „Messias“ kantakse ette ka praegu Inglismaal lõpmata sagedasti, eriti heategevuse otstarbel (nagu seda Händel tegi ka oratooriumi esiettekandega, mille sissetulek oli määratud vaeslaste varjupaiga toetamiseks). See oratoorium on saanud nagu möödapääsemata osaks inglaste rahvuskultuuri eetilise-kunstilises kasvatuses.

— y.

## KAS TEIL ON TEADA . . .

. . . et Rootsis on 11,5% kogu rahvast vastuvõtjate omanikud?

. . . et maailma kõrgeim saatja asub Summit'is, Kalifornias, Sierra Nevada läänerannal 2100 m kõrgusel üle merepinna? Saatja annab ilmastikuteateid ja peab ühendust lennukitega.

. . . et kõikidesse Inglise ehitatavatesse Ford autodesse monteeritakse sisse ka kohe raadio-vastuvõtjad?

. . . et 18 detsembril s. a. möödub 8 aastat, mil Raadio Ringhääling Tallinnas saatis eetrisse oma esimesi laineid 0,7 kW-se võimsusega antennis ja et esimesteks

hallomeesteks olid vaheldumisi h-rd Oll-Reinson ja Aleksander Tamm.

. . . et sel aastal möödus 10 aastat, mil Eestis anti edasi esimest korda ringhäälingu ülekannet? Ülekannet toimus Haapsalu raadiojaama kaudu 11. mail 2500 m lainel. Asja algatajaks oli postivalitsuse raadiojaamade ülem E. Laurmann.

. . . et Prantsuses, mis oli seni loatakuulajate „paradiisiks“ on postiministri poolt antud vali käsk, jälgida kõiki loatakuulajaid ja neid võtta kohtulikule vastutusele?

# Peilimine ultralühilainete abil

Juba 25 aasta eest kasutati traaditu telegraafi juures suunantenni kiirgamist peilimisotstarbeks. Saatja koosnes tolkorral kahest täisnurga all ristlevast suunantennist, milledest üks saatis näiteks morsetähte a (· —) ja teine morsetähte n (— ·). Kui nüüd vastuvõtja, mis oli asetatud näiteks mõnele laevale, asus ristatud antennide sümmeetriajoonel, siis kostis vastuvõtjas kogu aeg kestev heli. Kui aga laev kaldus sellest joonest ühele poole, siis oli kuulda ainult punktid, kui aga teisele poole — siis vaheaegadega kriipsud. Seega oli võimalik päris korralikult hoida õiget sõidukursi. Praktikas ei osutunud aga selline seadeldis küllalt otstarbekohaseks. Liiatigi nõudis suhteliselt pikkadel lainetel töötamine suure ja kuluka antenni ehitamist.

Põhjaliku muudatuse tõi olukorda lühilainete tarvitusele võtmine. Nüüd on juba kõik suuremad ookeania-laevad varustatud peilimisseadmetega, nii et isegi tihedas udus ja võrdlemisi suurtes kaugustes saatejaamast on võimalik hoida laeva sõidukursi.

Kuigi lühilaine-peilimine merelaevade juures — loomulikult on ka õhulaevad varustatud peilimisseadmetega — väljaehituse ja käsitamise mõttes ei paku mingit raskust, tekivad siiski lennukite varustamisel selliste seadmetega teatud raskused, kuna siin tuleb kõne alla seadme kaal ja käsitamiskihtsus. Siin võivad hea eduga tulla kasutamisele ultralühilained, s. o. lained alla 10 meetri, kuna sellistel lainetel töötavad aparatuurid on väikesed ja kaalult kerged. Ultralühilained on selles suhtes ideaalsed, et nad levivad helgiheitja kiirtekimbukujuliselt ja lasevad end hästi moduleerida. Seega võib neid sarnaselt valgusele kasutada signaalvahendina, ainult selle paremusega, et nende juures pole märgatavat absorptsiooni udust läbi tungides. Peilimisseade ise töötab järgmiselt:

Tuletornis on üksteise kõrvale monteeritud kolm peeglit, milliste fookustesse on paigutatud ultralühilaine-saatjad. Igaüks neist kolmest saatjast töötab teatud kitsale sektorile, saates välja samuti erilisi morsemärke, mis on tuttavad sõitvale laevale. Seega vastu-

võtjaam teab, millist neist kolmest ta vastu võtab ja võib end kergesti hoida keskmisel sektoril. Seega on antud sama peilimisvõimalus, mida kasutataksegi signaalituledena sadama sissesõitudel jne. Vahe seisab vaid selles, et esimene peilimisviis võimaldab laeva juhtimist ka tihedamais udus, millest tavaline valgus üldse läbi ei tungi.

Vastuvõtja käsitamine on äärmiselt lihtne ja teda võib ehitada kaalult väga kergena. On koguni võimalik erilampide kasutamisel vastuvõtja ehitada taskuaparaadina.

Loomulikult ei piirdu ultralühilaine-peilimine ainult toodud näitega, vaid teda on võimalik väga otstarbekohaselt ära kasutada merelaevade navigatsiooni juures. Edasi on võimalus varustada sõidukit ka peilimissaatjaga (omaa eriti suure tähtsuse lennukite juures), nii et saab pidada sidet üksteise vahel ja samuti ka maaga. Saateseadeldist võiks laevale asetada nii, et kaptenisilla lähedusse, nii vasak- kui ka parempoolsesse külge asetada üks ultralühilaine-saatja, mis saadab oma sektorile kitsa kiirtekimbu vastavalt endistele optilistele signaalidele (punane ja roheline). Suuremate laevade juures peab pidama silmas lainepikkuse suhet üldiste pindadega, nii et ka lihtsate vahenditega on vastuvõtt mõlemal sektoril võimalik. Loomulikult saab ultralühilaine-peilimisega saavutada kaugusi, mis vastavad optilisele silmapiirile. Sealjuures on olukorrad lennukite juures soodsamad, kuna nad liiguvad maapinnast hulga kõrgemal, nii et juba üsna väikeste võimsustega on suudetud saavutada kuni 50-kilomeetrilisi kaugusi.

Nagu teatud tonnažiga laevadel peavad olema saate- ja vastuvõtuseadmed, nii ka kõik lennukid peaksid olema varustatud traaditu peilimisseadmega. Eriti suuri kasutamisevõimalusi pakuvad siin ultralühilained, kuna nad on suutelised ka udust läbi tungima, võimaldades seega täpset peilimist, mis on olulise tähtsusega just lennuasjanduses.

## EESTI RINGHÄÄLING 8-AASTANE

18. detsembril k. a. võib Eesti ringhääling pühitseda oma 8-at aastapäeva. Sel päeval möödub täpselt kaheksa aastat, kui O Ü Raadio Ringhäälingule kuuluva Kopli saatja kaudu saadeti eetrisse esimene eeskava. Kaheksa aasta kestel on väikesest mõnesaja-vatilisest saatjast kasvanud välja enam kui 20-kordse võimsusega saatja Lasnamäel. Ringhäälingu riigistamisel on kerkinud akuutselt päevakorraale uue ja ajanõuetele vastava saatja ehitamine. Tabaks loota, et meie ringhäälingu 9-dal aastapäeval töötab juba uus suursaatja ja ringhäälingu-kuulajate pere on kasvanud mitmekordseks.

### IM. KALMANI OPERETT „BAJADEER“

21. XII. kell 20.05.

Lühike sisukokkuvõte.

Opereti I vaatuse toimub Chatelet teatri loožide vestibüülis. Prints Radjami Lahore'ist tuleb opereti esietendusele ja armub opereti primadonnasse Odetta Darimonde'i. Prints suudab eht indiaaliku hüpnoosiga ka Darimonde panna huvi tundma enda vastu ja kutsub ta pärast etenduse lõppu koos suure seltskonnaga oma lossi lõbutsema.

II vaatuse tegevus sünnibki prints Radjami uhkesti sisustatud lossis täis lõbu ja ülevat meeleolu. Vahepeal on aga prints Radjamile tuletatud meelde, et ta lähemal päevil saab 30-aastaseks ja kui ta selleks päevaks pole veel jõudnud abielluda, siis tema maa seaduste järele kaotab ta õiguse Lahore trooni peale. Printsile

tuleb päästev idee: ta võib ju Odetta Darimonde'iga abielluda. Kas aga Odetta tahab? Odetta armuavalduste tõttu on prints Radjami arvamusel, et Odetta on nõus abielluma temaga, kuid II vaatuse lõpul Darimonde ütleb, et see on kõik olnud vaid teesklemine ja on pealegi sündinud hüpnoosi all ja et ta on kogenud naine, kellele ei meeldi säärane vägivaldne kosimisviis.

III vaatuse tegevuskohaks on Pariisi väikese hotelli elegantne baar. On möödunud kolm kuud. Odetta Darimonde armastab siiski tõeliselt printsi, kuid ta ei taha seda printsile endale ega kellelegi teisele öelda. Prints aga istub järjekindlalt igal etendusel oma loožis ja jälgib sealt opereti ettekandmist, milles Odetta Darimonde esineb bajadeerina. Klaki juht Pimprinette korraldab asja nii, et prints ja Darimonde teineteist niioelda „leivad“ ja seega lavastavad opereti „Bajadeer“ (mida Darimonde mängis ka laval) III vaatuse elus.

## HISPAANIA JUUBEL

Möödunud kuul pühitses Hispaania ringhääling oma kümnendat aastapäeva. 7. novembril 1924. a. kanti üle esimene eeskava hotell Colon'ist Barcelonas. Saadet korraldav ühing sai hiljem omale nimeks: „Radio Asociação de Catalungo“. Käesoleval hetkel on Barcelonal kaks saatjat: EAI1 ja EAI15. Viimane neist ongi mainitud esimese saateühingu saatja. Juubelpäeva eeskava vastas täpselt esimese päeva ülekandele. Kogu pidulikkude ülekannet transleerisid muidugi kõik Hispaania saatjad. Madridi lühilaine-saatja kaudu anti kogu kava edasi isegi Ameerikasse.

# Euroopa saatjate saatekavad

16.—22. detsembrini 1934

Saatja järele on märgitud esimesena lainepikkus m, teisena sagedus kHz ja kolmandana võimsus kW



JALANÕUD

ON VIIMASE MOE JA UUSIMA VALMISTUSVIISI SAADUSED

## Pühap. 16. dets.

**Tallinn** 410,4 / 731 / 20  
Tallinn-Lasnamäe

8.30 äratusmäng  
8.35 võimlemine (Ernst Idla)  
9.05 hommikukontsert heliplaadidelt  
9.55 jumalateenistus E. Apostliku-usu Issanda-Muutmise peakirikust. Lõpuks heliplaate

12.30 Põllutöökoja maanoorte eriteadja agr. A. Eckbaum: Maanoorte liikumise päevaküsimusi

13.00 põllumajanduslikke teateid

13.10 lõunane kontsert. Juhatab R. Palm. Sekstett: Lincke, Avamäng komöödiale; Stolz, pop. op. „Üks ainus õõ“; Gillet, valss „Kaotatud õnn“; Mayne, Meloodia; Luigini, Egiptuse ballett; Raimann, karakterpala „Kohvijutt“; Urbach, marss „Rahukellad“

14.00—14.30 ETK juhataja J. Nihtig: Ühis-kaubanduse areng

17.30 heliplaate ja reklaami

17.45 E. Grieg, Lüüriiline süit, op. 54 (heliplaadid). Royal Albert Hall orkester. Juh. Sir Landon Ronald

18.00 G. F. Händel. I osa oratooriumist „Messias“. (Ülekanne Pühavaimu kirikust). Kaastegevad: Olga Pressnikoff (sopran), Jenny Siimon (alt), Herman Pihl (tenor), Friedrich Zvetkov (bass), koor ja orkester. Juhatab Paul Pressnikoff

19.15 päevauudiseid

19.30 lugemistund. Sergius Lipp esitab August Mälk'i novelli „Aegund õnn“

20.00 ajanäitaja õiendus

20.01 ülekanne Tartust

20.05 Eesti Mandolinistide Klubi orkestri kontsert. Juhatab H. Narva. H. Djens, avamäng „Kauge isamaa“; Yoshitomo, Jaapani laternate-tants; C. Mens, must-lasintermetso „Zingeresco“; E. Waldteufel, valss „Kõige armsam“; Conradi, avamäng „Berliin, kuis ta nutab ja naerab“; E. Liinev, Kalurite tants; Sousa, marss „Ameerika lipu all“

21.00 kirjanik Eduard Hubel: Tähelepan-davamaid tänavu-sügisese eesti kirjan-duslikke uudiseid

21.30 vana tantsumuusikat heliplaadidelt

22.00 moodsat tantsumuusikat heliplaati-delt

22.30—23.00 Artur Adsoni esperantokeelne loeng: Eesti teater

**Tartu** 579,2 / 512 / 0,5

8.30 ülekanne Tallinnast

10.00 jumalateenistus Maarja kirikust Lõpuks heliplaate

12.30 ülekanne Tallinnast

17.30 heliplaate ja reklaami

17.45 ülekanne Tallinnast

20.01 ilmateade

20.05 ülekanne Tallinnast

**Helsingi** 335,2 / 895 / 10

**Lahti** 1807,2 / 166 / 40

8.45 võimlemine meestele

9.15 võimlemine naistele

10.00 soomekeelne jumalateenistus

11.45 päevauudiseid

12.00 lõunakontsert. Kavas rootsi muusi-kat. Berwald: avam. „Estrella di Soria“.

Roman (arr. Rosenberg): Roman-par-tita c-moll. Alfven: karjase tants bal-letist „Mäekuningas“. Rosenberg: Saa-temuusikat

12.50 ilmateade ★ 12.59 õige aeg

13.00 rootsikeelne jumalateenistus

14.30 Helsingi linnaork. rahvakontsert

16.00 rootsikeelne jumalat. lastele

17.00 heliplaate: stseene oopereist „Car-men“, „Simson ja Delila“ ja „Boheme“, kuulsaid viuldajaid ja Marek Weberi ork. ettek.

18.15 kõne ★ 18.35 laule klaveri saatel

18.59 aeg, ilmateade

19.10 ja 19.30 vestlusi

19.40 ringh. ork. kontsert. Saint-Saëns: avam. „Kollane printsess“. Gounod: mel. oop. „Faust“

20.15 retsitatsioon

20.35 seletusi järgnevale kontserdile

20.50 sõjaväeork. kontsert. Tšaikovski: VI sümfoonia (Adagio — Alllegro non troppo — Allegro con grazia — Allegro molto vivace — Finale: Adagio Lamen-toso)

**Stokholm** 426,1 / 704 / 55

**Motala** 1357 / 221 / 30

10.20—11.00 Joh. Seb. Bach: Kontsert d-moll klaverile ja ork. (helipl.)

12.00—13.45 jumalateenistus

14.30—16.00 kontsert. Lindberg: Pidulik pclonees, op. 12. Halvorsen: Süit. — Laule — Debussy: a) Ballaad; b) Tants. Tšaikovski: muus. oop. „Eugen Onegin“.

Grieg: Sümfoonilised tantsud op. 64

16.30—17.00 laule klaveri saatel

18.05—18.30 heliplaate

19.00 õhtune jumalateenistus

20.30—21.00 klaverikonts. Frumerie: Imp-ressionid. Brahms: Ballaad d-moll. Schumann: a) Öhtul; b) Rohutirtsud

21.50 kammerkontsert. Arenski: Variat-sioonid Tšaikovski teemal. Lundvik: Süit keelp.-orkestrile. Riisager: Concer-tino trompetile ja keelp.-orkestrile. Moz-art: Serenaad g-duur keelp.-orkestrile

23.00—24.00 ajaviitemuusika. Glinka: ava-mäng „Ruslan ja Ludmilla“. Kalman: Külalapsed, valss. R. Wagner: muus. oop. „Meisterlauljad“. Gounod: Judex.

Blauuw: Mängutoos. Leoncavallo: Zin-gari. Lehar: muus. op. „Naeratuste maa“. Fučík: Florentiini marss

**Kalundborg** 1261 / 238 / 60

**Kopenhagen** 255,1 / 1176 / 10

16.00—18.00 instrumentaal-ansambli konts.

★ 21.15—21.30 laule ★ 21.30—22.00 Lum-bye helindite kontsert ★ 22.00—22.20 kla-veripalu ★ 22.20—22.50 prantsuse muus. ringh. orkestri ettek. Kavas: Rameau, Couperin ★ 23.00—23.30 Tšaikovski bal-let: muus. ork. ettek. ★ 24.00—1.30 mood-ne tantsumuusika

**Luksemburg** 1304 / 230 / 200

9.45—10.00 helipl. ★ 12.45—13.00 Viini valsse ★ 13.30—13.50 ettek. oreil

Inglise eeskava

14.00 segakonts. ★ 14.30 tantsum. ★ 15.30 helipl. ★ 16.00 tantsumuus. ★ 16.30 heli-pl. ★ 17.00 segakontsert ★ 17.30—18.00 ajav.-muus. ★ 19.00—19.30 helipl. ★ 20.00 segakonts. ★ 20.45 helipl. ★ 21.00 tant-sumuus. ★ 21.30—21.45 segakontsert ★ 23.00—23.15 tantsumuus. ★ 23.45 sega-kontsert ★ 24.00 ajaviite- ja tantsumuus.

**Riia** 514,6 / 583 / 15

**Madona** 271,7 / 1104 / 20

9.10—9.30 kontsert heliplaadidelt

9.40 kontsert helipl. Belioz: avam. „Ben-venuto Cellini“. Bach-Gounod: Ave Ma-ria. Franck: Panis Angelicus. Franck: Sümfoonia d-moll.

11.00—12.55 jumalateenistus

13.30 muusikat lastele

### Välja lõigata ja postkaardile liimida

## Ajakirja „RAADIO“ toimetusele, Tallinn, Narva mnt. 27

Ringhäälingu saatenädal 9.—15. detsembrini

Parima esineja, muusikapala, kuuldemängu jne. nimi:

Kuulaja elukoht (linn või maa):

Nimi (soovikorral)

**Levitage „Raadio“ ajakirja!**

14.00—15.00 laastetund  
 15.30—16.00 ajaviitemuusika helipl.  
 17.00—18.15 vaimulik kontsert. Kavas läti kompon. helit. orel, meeskvarleti, koori ja ork. ettek.  
 19.45—20.15 läti laule kahekordse meeskvarleti ettekandes  
 20.45—21.05 läti ja eesti laule (Amanda Liberts-Rebane).  
 21.20—22.00 instrumentaalmuusika helipl.  
 22.15—24.00 tantsumuusika heliplaadidelt.  
**Varssav** 1345 / 212 / 120  
**Kattovice** 395,8 / 758 / 12  
 10.00 koraal ★ 10.03, 10.22 ja 10.40 helipl.  
 11.00 Karbovitz'i laule helipl.  
 11.30 jumalateenistus  
 12.57 aeg, Krakovi fanfaarid  
 13.15—15.00 kontsert Varssavi konservatooriumist. Kaasteg.: Filharm. ork. ja solistid  
 15.00—16.00 ajaviitemuusika helipl.  
 16.15—16.25 heliplaate  
 16.35—16.45 Jurandi koori ettek. helipl.  
 16.20—17.45 viiuli ettek. (J. Veissenberg).  
 Locatelli: Sonata f-moll. Wagner-Wilhelmi: Albumleht. Kreisler: Gitana  
 18.00—18.50 laule koori ja tenori ettek.  
 20.00 orelkontsert. Kavas XV ja XVI saj. saksa ja flaami komponistid  
 20.35—20.42 R. Tauberi ettek. helipl.  
 21.00 poola viise ja tantse ringh. orkestri ettekandes  
 21.30—21.45 ajaviitemuusika kolmel klaveril (heliplaadidelt)  
 22.00—23.30 lõbus eeskava  
 23.30—24.00 ja 0.05 tantsumuusika dancing „Polonia'st“  
**Heilsberg** 291,0 / 1031 / 75  
 7.35—9.15 Hamburgi sadamakontsert  
 16.45—18.25 ajaviitemuusika. Blankenburg: Marss. Scassola: Süit. Fučík: Talvetormid, valss. Becce: a) Serenata amorosa. b) Armastuslegend. Joh. Strauss: meloodiaid „Kevadõhust“. Delibes: Allik, balletisüit. Liszt: Ungari rapsoonia nr. 2. Lincke: avamäng „Gasanova“. Teike: Marss. Vaheajal, ca. 17.30 kõne  
 18.50—19.15 itaalia ja vene laulud baritoni ettekandes  
 20.00—20.30 intermetsoosid klaver. Brahms: a) Intermetsoo a-duur; b) Intermetsoo c-duur. Schumann: Romanss fis-duur. Schubert: Impromptu as-duur. Chopin: Impromptu fis-duur  
 21.00—21.30 poola rahvalaulud ja -tantsud (ülekan. Varssavist)  
 21.30—22.00 tantsumuusika Kopenhaagenist  
 22.00 mustlasmuus. Budapestist  
 22.30—23.15 Saksa ringhäälingu 9. meisterskontsert. Mängib Gustav Havemann. Beethoven: Kontsert viiulile ja ork. d-duur  
 23.45—1.30 öömuusika  
**Königsvusterhausen** 1571 / 191 / 60  
 7.35—9.00 Hamburgi sadamakontsert  
 12.30—13.20 Olümpia-pidu 1936. a. treeningmeeskonnale  
 13.30—13.55 lõunakontsert. Jensen: Ständchen. Coleridge-Taylor: Väike kontsert-pi. la. Svendsen: Peopolonees  
 14.05—15.00 uusi tantsuviise  
 15.45—16.30 muus. Puccini ooperist (heliplaadidelt)  
 17.00—18.30 ajaviitemuus. Königsbergist (v. Heilsberg)  
 19.00—19.30 saksa rahvalaule ja rahvaviise vokaalsolistide ettek.  
 21.00—22.30 kergesis. õhtukontsert. Boccherini: Kergesis. avamäng d-duur. Mozart: aaria oop. „Don Juan“. Hofmann: Menuett keelp. orkestrile. Lortzing: Aar. Nicodé: serenaad „Pildid lõunast“. Elgar: La Capricieuse viiulile ja orkestrile. Reznicek: avam. „Donna Diana“. Rossini: kavatiin oop. „Sevilla habemajaja“. Chopin: Valse brillante. d'Albert: Laul. Reger: Armastusvalss. Vieniavski:

Polonees a-duur viiulile ja ork. Pfitzner: Laul. Bizet: farandool „Arlesienne-süidist“. Jensen: Laul. Brahms: Ungari tantsud  
 22.30—23.15 meisterskonts. (v. Heilsberg)  
 24.00—1.30 tantsumuusika  
**Breslau** 315,8 / 959 / 60  
 6.35 heliplaate  
 7.25—9.15 Hamburgi sadamakontsert  
 17.00—19.00 pärastl.-kontsert Berliinist  
 19.30—20.00 klaverikontsert  
 21.00 Siin kõneleb Siebenbürgen! — kuuldepilt muusikaga  
 22.30—23.15 meisterskontsert (v. Heilsberg)  
 23.40—2.00 tantsumuusika  
**Berliin-Tegel** 356,7 / 841 / 100  
 7.35—9.25 sadamakontsert  
 17.00—19.00 pärastl.-kontsert  
 19.15 ettekandeid tšembalol  
 19.35 instrum.-trio ja baritoni ettek.  
 21.00 poola rahvalaule ja -tants (ülekanne Varssavist)  
 21.20 kontsert Kopenhaagenist  
 22.00 mustlasmuus. Budapestist  
 22.30—23.15 meisterskontsert (v. Heilsberg)  
 23.40—1.00 tantsumuusika  
**Hamburg** 331,9 / 904 / 100  
 7.35—9.15 sadamakontsert. Kavas: Balfe. Abt, Blon, Lincke, Plotov jt.  
 16.45—17.45 pärastlõunakontsert  
 18.15—19.00 popul. muusikat  
 20.00—20.40 kaasaegseid orelikomponiste  
 21.00—21.30 laule dopeltkvarleti ettek.  
 21.30—22.30 „Preciosa“, raadionäidend A. Wolff'i samanimelise näidendi järele. Weberi muusika  
 22.30—23.00 meisterskontsert (v. Heilsberg)  
 23.30—1.00 tantsumuusika Münchenist

## Parimad üksikosad

isehitajaile

**JAAKSON & JÄTMAR**  
 Endla 9, tel. 448-33

**München** 405,4 / 740 / 100  
 7.35—9.15 Hamburgi sadamakontsert  
 17.00—18.30 videvikkonts. Heilsbergist  
 20.00—20.50 vaimulik kontsert  
 21.00—22.30 „Föhn“, näidend mägestikurahva elust  
 22.30—23.00 meisterskontsert (v. Heilsberg)  
 23.30—1.00 tantsumuusika  
**Leipzig** 382,2 / 785 / 120  
 7.35—9.20 Hamburgi sadamakontsert  
 17.15—18.15 ork.-kontsert. Kavas: Dvorak, Liszt, d'Albert, Pfitzner jt.  
 21.00—22.30 kontsert (v. Königsvusterh.)  
 22.30—23.00 meisterskontsert (v. Heilsberg)  
 23.30 öömuusika. Gluck: avam. ooperile „Armide“. Böttcher: Melodraama. Kann: 3 bagatelli. Böttcher: Melodraama. Mozart: väike balletisüit. Joh. Strauss: Hommiklehed, valss. Humperdinck: Shakespeare-süit „Torm“. Niemann: Klaveripala. Hanel: avam. „Vahva rätsep“  
**Praha** 470,2 / 638 / 120  
 7.45 teated ja muusika  
 8.30—9.30 varane kontsert  
 18.30—18.40 heliplaate  
 18.55—19.55 saksa eeskava; orkestrikonts.  
 21.00—23.00 Tšehhi filharmooniakontserdi ülekan. Smetana-saalist. Kavas Iberti helilindeid  
 23.30—24.00 šrammelmuusika  
**Viin** 506,8 / 592 / 120  
 16.45—17.20 Beethoven: Keelpill.-kvartett e-moll.  
 17.45—19.10 puhkp.-kontsert. Mühlberger: Marss. Keler Bela: Ungari naljamängu-avamäng. Jos. Strauss: Valss. Kalman: Fortissimo, pop. Stolz: Valsslaul. Föderl: Marssfoxtrott. Komzak: Viini ööl, popurrii. Lehar: Kuld ja hõbe, valss.

Herrmann: Popurrii. Hunjacek: Marss.  
 20.20—20.45 Liszt: Kontsert klaverile ja orkestrile.  
 20.50—21.30 Beethoven: VII. sümfoonia, a-duur.  
 21.30—22.30 kirev kontsert. Kaasteg.: solistid, kasakatekoor ja orkester.  
 22.05—23.30 õhtukontsert. Rudolf Wagner: avam. op. „Marietta“. Joh. Strauss: Valss. Engel-Berger: Viini laul. Benatzky. Schönbrunnis, Viini laul. Kolbe: Marss.  
 24.00 kontsert jätkub. Suppé: avam. op. „Boccaccio“. Pehm: Valss. Reckenwald: Minu unistuste linn, popurrii. Pacher-negg: Süit. Lehar: valss op. „Eva“. F. Wagner: Marss.

**Budapest** 550,5 / 545 / 120

19.15—20.00 pärastl.-kontsert.  
 20.40—22.00 operetimuus. orkestri ettek.  
 22.00—23.10 mustlasmuusika.  
 23.30 jazzmuusika  
 0.15 salongkvinteti kontsert.

**Bukarest** 364,5 / 823 / 12

17.15—17.30 rumeenia muus ★ 18.00—19.00 ja 19.15—20.00 pärastl.-kontsert ★ 20.20—20.45 kuulsaid muusikuid (helipl.) ★ 21.00 Kalmani op. „Sylvia“.

**Pariis (Poste Parisien)** 312,8 / 959 / 60

21.20—21.30 laule helipl. ★ 21.45 helipl. ★ 22.15 kirev kontsert ★ 23.00 kontsert ja kitarrisoosid ★ 0.30—1.00 heliplaate

**London National** 261,1 / 1149 / 50

**Droitwich** 1500 / 200 / 150

19.30 Shakespeare' draama „Hamlet“ ★ 21.30—22.00 klaverikontsert ★ 23.00 viiuli ja sopr. ettek. ★ 24.00—0.45 ork.-kontsert. Ganne: Tatarite marss. Rachmaninov: Šalabert. Polichinello. Puccini: „Madame Butterfly“, fant. Strauss: Polka. Williams: Jig. Tosti-Tavan: Ideaalid. German: Fantaasia

**Moskva Komintern** 1714 / 175 / 500

Igapäev  
 5.40 ja 7.00 heliplaate ★ 7.30—9.15 hommikkontsert ★ 22.55 ülekan. Punaselt platsilt ja Kremli kellad

19.30 külakontsert

**Moskva „Stalin“** 360,6 / 832 / 100

19.30 kontsert ★ 22.00 tantsu- ja ajaviitemuusika

## Esmasp. 17. dets.

**Tallinn** 410,4 / 731 / 20

Tallinn-RKS  
 7.00 äratusmäng  
 7.05 võimlemine (Ernst Idla)  
 7.20—8.30 hommikkontsert heliplaadelt  
 8.15—8.30 nõuandepere naisle (Ellen Lindeberg)

**Tallinn-Lasnamäe**

17.30 heliplaate ja reklaami  
 17.45 välismaisi päevauudiseid  
 18.00 heliplaate  
 18.15 kodumaisi päevauudiseid  
 18.30 heliplaate  
 18.45 ülekanne Tartust  
 19.15 Willy Damgraf-Fassbaender (bariton) laulab. (Heliplaadid). Joh. Strauss, laul op. „Mustlasparun“; K. Kreutzer, laul op. „Pillaja“; Kaper & Jurmann, a) Pisarad viiulis; b) Kogu elu on ilus  
 19.30 dr. Richard Roots: Inimese soolte üssid ja neist hoidumine  
 20.00 ajanäitaja-õendus ja jääteateid  
 20.03 ülekanne Tartust

20.05 Eesti muusikat. Kavas Eugen Kapp'i helitöid. 1. Tšelloprelütüd — Aug. Karjus. 2. Soololaalud, a) Mets; b) Kutsumine — D. Kuusik (bariton). 3. Nõkturn; Meloodia — Rudolf Palm (viilul). 4. Kaks etüüdi — Thekla Koch (klaver)  
 20.35 ins. F. Olbrei raadiovestlus





**31.00 Kaitseliidu Kalevi Malevkonna puhk-**  
**pille orkestri kontsert. Juhatab J. Vaks.**  
1. Liine, Marss; Sibellius, a) sümfooni-  
line pilt „Finlandia“; b) Valse triste:  
T. Kuula, Pirun polska; J. Aavik, rah-  
vaviis „Oh seda elu ja õnne“; R. Kull.  
bravuurmarss „Kodumaa“. 2. Liszt, Un-  
gari rapsoodia nr. 2; Czibulka, Arms-  
tusunelm pärast balli; Ljubomirski, Ida-  
maine tants; Eibel, marss „Victoria“

**Tartu 579.2 / 512 / 0,5**

7.00–8.30 ülekanne Tallinnast  
17.30 heliplaate ja reklaami  
17.45 ülekanne Tallinnast  
18.45 inglise keele tund (mag. J. Silvet)  
19.15 ülekanne Tallinnast  
20.03 ilmateade  
20.05 ülekanne Tallinnast

**Lahti 1807.2 / 166 / 40**

**Helsingi 335.2 / 895 / 10**

**Igal äripäeval**

8.058.20 rootsikeelne palvetund  
8.30–8.45 soomekeelne palvetund  
12.00 valguakursid ★ 12.05 heliplaate  
12.30 börsiteat. ★ 12.45 päevauudised  
12.59 aeg, ilmat. ★ 18.50 uudised soome k  
18.59 aeg, ilmat. ★ 19.10 uudised rootsi k.  
21.45 viimaseid teateid soome keeles  
22.00 viimaseid teateid rootsi keeles

17.00 ajaviltemuusika  
17.40 reitsitsoon  
18.00 orkestrikontsert ★ 18.25 vestlus  
18.40 turuteated ★ 19.15 inglise keelt  
19.45 klaverikontsert. Bach-Busoni: Kro-  
maatiline fantaasia ja fuuga. Rachmani-  
nov: Prellüüd g-duur. Saint-Saëns: Al  
legro appassionata

20.19 kõne  
20.30 Liviija Ozols-Grinstein (Riiast): läti  
laule

20.55 „Napoleoni sõbratar“, kuuldemäng

**Stokholm 426.1 / 704 / 5F**

**Motala 1357 / 221 / 30**

14.00–15.00 ajaviltemuusika  
15.20–15.40 mustlasmuusika  
18.05–18.30 päästearmee kontsert  
19.00–19.45 ajaviltekontsert. Fall: valss  
op „Dollarprintsess“. Caludi: Scene  
tendre, meloodia. Coda: Bimba mia  
Merikanto: Idvll. Dittrich: Ivanhoe, in-  
termetso. Lacomé: Mustlastango. Kün-  
necke: „Kellata küla“, katkeid  
21.00–21.30 ringh. orkestri kontsert  
22.00 Brahmsi helindeid. 1. Sonata g-duur  
op. 78 viiulile ja klaverile. 2. Kuus laulu  
22.00–24.00 heliplaate

**Kalundborg 1261 / 238 / 60**

**Kopenhagen 255.1 / 1176 / 10**

16.30–18.30 ringh. orkestri kontsert ★  
22.00–22.30 laule ★ 22.30–23.00 instrumen-  
taalsolistide ★ 23.15–24.00 sümfooniakonts.  
Gade: Sümfoonia nr. 4, b-duur. Tarp:  
Kontsert orkestrile, op. 18

**TRIKOOTÖÖSTUS**  
**E. KOPPE, Tallinn**  
Vana Viru 15 krt. 2, tel. 454-11  
Müük suurel ja väikesel arvul

**Luksemburg 1304 / 230 / 200**

9.45–10.00 helipl. ★ 14.00–16.00 orkestri-  
kontsert, helipl. ja teated ★ 20.30–21.30  
ajaviite- ja tantsumuusika  
Poola eeskava

21.40–22.00 okordeoni ettek. ★ 22.20 —  
22.35 kontsert Brun ★ 22.40–23.15 ork-  
kontsert. Kavas: Benatzky, Leoncavalli.  
Roland, Rubinstein, Wolf-Ferrari, Masc-  
agni jt. ★ 23.45 sümfooniakonts. Kavas  
poola heliloojad ★ 0.15 tantsuplaate

**Riia 514.6 / 583 / 1F**

**Madona 271.7 / 1104 / 20**

6.55 läti laul ★ 7.35–8.05 kontsert  
7.00–17.20 läti laule  
17.20–18.20 ettekanne Beethoven'i muusi-  
ka üle näidetega heliplaatidelt  
18.50–19.15 prantsuse muus. helipl.  
20.20–21.00 läti helifilmimuusika  
21.20–22.50 orkestrikontsert. Čajkovski:  
avam. „Romeo ja Juliette“. Wagner:  
Fantaasia. Thomas: balletimuus. oop  
„Francesca da Rimini.“ — Vaheaeg. —  
Mac Dovel: a) Tatarid, b) Ilus Aida.  
Ippolitov-Ivanov: Kaukaasia stseenid  
22.50 ajaviitemuusika helipl.

**Varssav 1345 / 212 / 120**

**Kattovice 395.8 / 758 / 19**

7.45 koraal ★ 7.48, 8.07 ja 8.25 heliplaate  
12.57 aeg Krakovi fanfaarid  
13.10–14.00 tantsumuusika  
14.05–14.30 Mussorgski ooperimuusika he-  
liplaatidelt  
16.45–17.45 tantsumuusika  
18.00–18.25 Ravel: Klaveri-trio a-moll  
18.35–18.50 selongmuusika helipl.  
19.15–19.45 klav. ettek. (Fr. Zukasievicz)

Rameau: Gavott variatsioonidega. Beet-  
hove: Andante f-duur. Schubert: Im-  
promptu b-duur, op. 142.

20.00–20.25 ettekanded sõduritele

21.0021.45 rahvalik kontsert Ringh. sünf.-  
ork. ja V. Zuczvnski (tenor) Massenét:  
balletimuusika šoop. „Cid“. Mascagni:  
intermetso oop. „Cavalleria rusticana“  
Moniuszko: aaria oop. „Kummitav loss“  
Rybicki: Krakoviak. Bizet: aaria oop  
„Carmen“ (I akt). Puccini: aaria oop  
„Õhtumaa tütar“. Andrzeivski: Marss  
22.00–22.45 III muusika-ajalooline kont-  
sert. Kavas XVI saj. teise poole kompon-  
nistide helitööd  
23.35–24.00 ja 0.05 tantsumuusika dancing  
„Adria“st“

**Heilsberg 291.0 / 1031 7F**

7.35–9.00 hommikumuusika  
17.00–18.20 pärastl-konts. Kavas: Grieg.  
Verdi Brahms. Lehar jt.  
18.30–18.50 raadiovestlus  
20.10–20.25 meeskoori ettekandeid  
21.15–23.00 ajaviide ja tants  
23.50–1.00 laulud ja kammermuusika  
Jentsch: Väike kammermuusika flöödi-  
le, oboele, klarnetile, sarvele, fagottile  
ja klaverile. Liebau: Laule. Kötschau:  
Divertimento b-duur flöödile, klarnetil-  
ja fagottile. Liebau: Laule. Mozart:  
Kvintett es-duur

**Königsvusterhausen 1571 / 191 / 60**

7.15–7.30 võimlem. ★ 7.35–9.00 kontsert  
13.00–13.55 lõunakontsert  
14.00–14.45 lõbusid laule helipl.  
17.00–18.30 videvikkontsert. Rohrich: ava-  
mäng „Ise“. Wagner: Tüütrimehelaul ja  
madrustekoor oop. „Lendav Hollandla-  
ne“. Verdi: Kallis nime, oop. „Rigolet-  
to“. Weber: fant. oop. „Oberon“. Frie-  
demann: Teine slaavi rapsoodia. Joh.  
Strauss: Ilusal sinisel Doonaul, valss  
Flotov: avam. „Alessandro Stradella“.  
Lortzing: pop. „Relvasepp“. Schoedel:  
Marss  
20.00–20.30 tantsu- ja ajav.-muus. helipl.  
21.15–23.00 ühendriige. Uruguay, Brasii-  
lia, Argentiina ja Jaapani sõjaväe-orkest-  
rite ettekandeid  
24.00–0.30 koorilaule  
0.30–1.30 „Täht maja kohal“, kuuldepala  
muusikaga

**Breslau 315.8 / 959 / 60**

6.00–7.00 helipl. ★ 7.35–9.40 hommik-  
kontsert  
17.00–18.30 kirev kontsert vokaal- ja inst-  
rumentaalsolistide kaastegevusel  
20.00–21.00 ajaviitekonts. Micheli: Maal.  
štit. Hubay: Heyre Kati, tšardas. Weis-  
mann: Tantsfantaasia. Wolff-Ferrari:  
kaks intermetso op. „Madonna ehe“.

Humberdinck: Mauri rapsoodia

21.15–23.00 kontsert Königsvusterhause-

nist

22.30–1.00 tantsumuusika

**Berlin-Tegel 356.7 / 841 / 100**

7.15–7.30 võimlemine ★ 7.35–9.00 konts.  
17.00–18.00 pärastlõunakontsert  
19.30–20.00 R. Wetz'i klaveripalu  
20.20–20.40 ettek. harfil  
21.10 moodne tantsumuusika  
22.00–23.00 naerukabinett  
23.20–0.30 adventmuusikat viiuli, oreli ja  
koori ettek.

**Hamburg 331.9 / 904 / 100**

7.35–8.00 ja 8.25–9.00 hommikkontsert  
17.00–18.30 kirev pärastlõuna  
19.00–19.45 lõbusaid madrustelaule  
20.00–20.30 koorilaule  
21.15–23.00 v. Königsvusterhausen  
23.20 muusikaline vahemäng  
24.00–1.00 õhtumuusika. Suppé: avam.  
„Luuletaja ja talupoeg“. Winderstein:  
Valse caprice. Delibes: balletimuusikat  
„Coppelia“st“. Joh. Strauss: Roosid lõu-  
nast. valss. Blon. Lilledesotin: Kün-  
necke: mel. op. „Hertsoginna tenor“

**München 405.4 / 740 / 100**

8.00–9.15 hommikkontsert  
17.00–18.30 pärastl-kontsert  
18.50–19.10 laule klaveri saatel  
19.20–19.50 heliplaate  
20.30–21.00 J. S. Bach: Klaverikontsert  
d-moll  
21.10–22.00 ajaviitekontsert. Lully: Balle-  
ti-süit. Strauss: tants op. „Kodanik  
aedikuna“. Franckenstein: Tantsfanta-  
sia. Chabrier: Hispaaniaalkult  
22.30–23.00 kirev kontsert  
23.50 vahe-eeskava  
24.00–1.00 kirev rahvamuusika. Kaasteg.:  
sclistid, koor ja orkester

**Leipzig 382.2 / 785 / 120**

7.35–9.00 hommikkontsert ja teated  
17.00–18.30 pärastl.-kontsert  
19.20–20.30 kirev muusika  
21.15–23.00 kontsert Königsvusterhause-  
nist  
23.20–24.00 keasaegseid Leipzigi heliloo-  
jaid vokaalsol. ja koori ettek.  
24.00–1.30 tantsumuusika

**Praha 470.2 / 638 / 120**

7.15–8.30 teated ja muusika  
18.35 heliplaate  
18.45–19.10 kammerkoori kontsert  
19.20–19.55 sksava eeskava  
21.30–22.30 Skroupi helindite kontsert  
22.30–23.00 viiuli ja tšello ettek.  
23.15–23.30 heliplaate

**Viin 506.8 / 592 / 120**

17.10–17.50 tsitri-kontsert.  
18.45–19.15 kontserttund (klarnet, vioola,  
kalver).  
19.40–20.05 inglise keele tund.  
20.25–23.00 Mozarti koomil. ooper „Cosi  
fan tutte“.  
23.50 ajaviitekontsert. Suppé: „Ränduri  
siht“, avam. Joh. Strauss: Valss. Früh-  
ling: divertimento ballet-nantomiimist  
„Wateau“. O. Strauss: Polka-intermet-  
so. Roman: Viini laul. Silving: Popurrii.  
0.50–2.00 tantsuplaate.

**Budapest 550.5 / 545 / 120**

16.55–17.45 Gounod ooper „Faust“. Ülek.  
Kuninglikust ooperist.  
21.15–22.25 heliplaate.  
23.00–0.10 ork.-kontsert. Rossini: Regi-  
na-avamäng. Tšaikovski: katkeid sündist  
„Pähklikureja“. Saint-Saëns: Öö Lissabo-  
nia. Offenbach: Toledo kullasepp. Sibe-  
lius: Valse triste. Huszka: „Gül Baba —  
popurrii. Peczi: Marss.  
0.30 mustlasmuusika.

**Bukarest 364.5 / 823 / 12**

19.15 kammermuus. kvarteti ettek. ★ 18.45  
–15.00 ork.-kontsert, muus. Mozarti oope-  
reist ★ 19.20–20.00 klaverikontsert ★ 20.20

—20.45 helipl. ★ 21.05—21.45 Fr. Liszti klaverimuus. ★ 22.00 laule ★ 22.20—22.50 viini muus. Šrammelkvarteti ettek. ★ 23.15 muusikat resoranist.

**Pariis (Poste Parisien)** 312,8 / 959 / 60  
20.57 ja 21.35 helipl. ★ 22.50 Beethoven: Kvartett ★ 23.05 ajaviitekontsert ★ 23.30 —1.00 heliplaate

**London National** 261,1 / 1149 / 50  
**Droitwich** 1500 / 200 / 150

18.15 ork.-kontsert ★ 19.15—20.00 tantsumuusika ★ 23.15—23.30 klaverikontsert ★ 24.00—1.00 kammerkontsert. Kavas: Dittersdorf, Mozart, Brahms, Dvorak jt. ★ 1.15—2.00 tantsumuus. (Droitwich)

**Moskva Komintern** 1714 / 175 / 500

18.29 operi ülekanne

**Moskva „Stalin“** 360,6 / 832 / 100  
20.00 tantsumuusika

## Teisip. 18. dets.

**Tallinn** 410,4 / 731 / 20  
Tallinn-RKS

7.00 äratusmärg  
7.05 võimlemine (Ernst Idla)  
7.20 hommikukontsert heliplaadelt  
Tallinn-Lasnamäe

17.30 heliplaate ja reklaami

17.45 välismaisi päevauudiseid

18.00 heliplaate

18.15 kodumaisi päevauudiseid

18.30 lastetund

19.00 soovikontsert heliplaadidelt. Lehar, pop. op. „Paganini“ — Edith Lorandi orkester. Sinding, Kevade kohin — Marek Weberi orkester. Itaalia laul „Tiritomba“. H. ja K. May, valsslaul „Kui oled noor, kuulub Sulle maailm“ — J. Schmidt (tenor). Toselli, Serenaad — Columbia kontsertorkester. Kisten & Richarda, valss „Heinz mängib õhtul nii kaunitl löötsmoonikal“ — Will Glahe orkester. Teike, Zeppelin-marss — Berliini Harmoonia orkester

20.00 ajanäitaja-õendus ja jääteateid

20.03 ülekanne Tartust

20.05 „Huvimatk sümfoniilise muusikasse“. (Kontsert nr. 15 heliplaadidelt). G. Bizet, a) dramaatiline avam. „Patricie“ — New sümfonia orkester. Juhatab dr. M. Sargent. b) l'Arlesienne süit — Philadelphia südfoniaorkester. Juhatab Leopold Stokovski. Seletusi annab Albert Üksip

21.00 esperantokeelne nädalakroonika

21.10 Riigi Ringhäälingu juhataja ins. F. Olbrei: Kaheksa aastat Eesti ringhäälingut

21.30 Ringhäälingu orkestri kontsert eesti helitöist. Juh. Raimund Kull. 1. Orkester: Ed. Tamm, avam. „Tule koju“; Juh. Simm, Vaimupigiade tants; Heino Eller, Orkestri süit. 2. Ida Aav-Loo (sopran), Vettik, Sügis; M. Saar, Sini-lillekesed; J. Aavik, Tervitused. 3. Orkester: Juhan Aavik, Eesti rapsoodia; Artur Lemba, Lüüriiline moment; Adolf Vedro, Ave Maria oop. „Kaupo“; Evald Aav, aaria oop. „Vikerlased“; (Ida Aav-Loo, sopran); Raimund Kull, Tarantella

**Tartu** 579,2 / 512 / 0,5

7.00—8.30 ülekanne Tallinnast

17.30 heliplaate ja reklaami

17.45 ülekanne Tallinnast

20.03 ilmateade

20.05 ülekanne Tallinnast

**Lahti** 1807,2 / 166 / 40

Soome keeles

17.00 lugemistund

17.20 Helsingi balalaikaork. konts. Ketelbey. Kloostriaigas. Borodin: kooristseen oop. „Vürst Igor“. Massenet: Air de ballet. Pizzikato-polka. Beethoven: Kuupaistesonaat. Brahms: Ungari tants nr. 6. Kuula: Hommikulaul. Pesola:

Canzona. Merikanto: Soome rahvatants. Ukraina fantaasia

18.25 kõne

19.15 viiuli-soolosid. Järnefelt: Kavatiin. Palmgren: Musette. Madetoja: Unelmipiit. Kotilainen: Impromptu. Kaski: Romanss. Sibelius: Menuett, Ballaad, Maasurka

19.45 ja 20.05 kõne

20.30 ringh. ork. kontsert. Solist Hjördis Lindén (klaver). Kavas Beethoveni helindeid. 1. Sümfonia nr. 2 d-duur. 2. Klaverikontsert c-duur. 3. avam. „Ateena varem“

**Helsingi** 335,2 / 895 / 10

Rootsi keeles

17.00 reitsatsioon ★ 17.20 Lahti ★ 18.25 kõne ★ 18.40 turuteat. ★ 19.15 Lahti ★ 19.45 kõne ★ 20.05 kõne ★ 20.30 Lahti

**Stokholm** 426,1 / 704 / 55

**Motala** 1357 / 221 / 30

14.00—14.15 heliplaate

14.45 laule klaveri saatel

15.00—16.00 ajaviitemuusika

19.00—19.45 heliplaate

20.30—21.15 ajaviite-eeskava

22.00—23.00 ringh. orkestri kontsert. Aterberg: Rootsi rapsoodia. Aulin: Kontsert viiulile ja orkestrile c-moll. Stenhammer: „Talv“, orkestri ja koori ettek.

23.15—24.00 ringh. ork. kontsert. 1. „The starspangled banner“. 2. Paulton: Ameerika meloodiad. Skilton: Flöödiserenaad. Haydn-Wood: Virginia. Lubbe: Hallo Ameerika

**Kalundborg** 1261 / 238 / 60

**Kopenhagen** 255,1 / 1176 / 10

17.00—18.15 kirikukontsert ★ 21.00—21.45 vaimulik kontsert ★ 21.45—22.00 klaverisoolosid ★ 22.30—22.50 koorilaule ★ 23.25 kuni 23.55 rootsi kammermuus. septeti ettek. ★ 23.55—1.30 tantsumuusika

**Tehniline nõuanne**

amatööridele Tallinna

parimate raadioeri-

teadlaste poolt.

**JAAKSON & JÄTMAR**

Endla 9, telef. 448-33

**Luksemburg** 1304 / 230 / 200

9.45—10.00 helipl. ★ 14.00—16.00 orkestrikontsert, helipl. ja teated ★ 20.30—21.30 ajaviite- ja tantsumuusika

Belgia eeskava

21.45—22.00 inglise operetimuus ★ 22.20—22.35 ettek. klaveril — 22.40 Belgia kontsert ★ 23.00—23.30 Beethoven: Sümfonia do-minoor ★ 23.40 klaverikontsert ★ 0.10—0.25 laule klaveri saatel ★ 0.25 tantsumuusika

**Riia** 514,6 / 583 / 15

**Madona** 271,7 / 1104 / 20

6.55 koraal ★ 7.35—8.05 kontsert

12.00—12.30 börsiteated ja heliplaate

16.10—16.40 popul. muus. helipl.

17.10—17.30 uudis-heliplaate

18.00—19.00 instrumentaalmuus. helipl.

19.30—20.00 koorikontsert. Kavas läti helitööd

20.05—21.05 klassikaline muusika ork. ettekandel Joh. Chr. Bach: sümfonia d-duur. Händel: kontsert keelp. ork. g-moll. Haydn: Sümfonia nr. 16 g-duur.

21.30—22.00 läti helitööd. Kavas laule ja Abele: „Üksildus“ ork. ettekandes

22.15 Mendelssohn: „Suveöö unelm“, avam.

22.30—23.39 välissaatjate ülekanne.

**Varssav** 1345 / 212 / 120

**Kattovice** 395,8 / 758 / 12

7.45 koraal ★ 7.48, 8.07 ja 8.25 helipl.

12.57 aeg Krakovi fanfaarid

13.10—13.45 Rachoni ork. kontsert. Lanner: Budapesti valss. Castrucho: „Arm-

unelm“, tango. Kalman: popurrii op. „Silva“. Tšaikovski: Sügislaul (tšello-soolo). Statkovski: Krakovjak. Silen.

Natukene armastust. Debussy: Arabesk

14.05—14.30 kontserdi järg

16.45—17.45 vanu valsse helipl.

18.00—18.25 laulu ettek. (H. Zboinska-Ruszkovska). Cornelius: Truudusetu.

Schubert: Barkaroll. Schumann: Igatsus. Wolf: Mahajäetu

18.35—18.50 salongmuusika helipl.

19.15—19.45 Mozart: Kvartett (oboe, klarinet, jahisary ja bass)

20.00—20.20 Ukraina koori ettek.

20.30—20.45 heliplaate

21.00—23.15 opereti ülekanne

23.30—23.45 heliplaate

0.05 Tansman: Süit klaverile, viiulile, violale ja tšellole. Stavinski: Katkeid balletist „Pulcinella“ (helipl.)

**Heilsberg** 291,0 / 1031 / 75

7.30—9.00 hommikumuusika

17.00—18.30 pärastlõunakontsert

20.10—21.00 lõbusat ajaviidet sõnas ja helis (helipl.)

21.15 rahvustund Münchenist

21.45—22.45 „Antigone“. Saksa järelluuletus Sophoklese tragöödiad

23.35—1.00 tantsumuus. Breslaust

**Königsvusterhausen** 1571 / 191 / 60

7.15—7.30 võimlem. ★ 7.35—9.00 kontsert

13.00—13.55 lõunakontsert

14.00—14.45 heliplaate

17.00—18.30 kirev pärastlõuna Hamburgist.

Kaesteg.: tantsukapell, koor, meeskvarlett, solistid jne.

19.20—19.40 äratuslaule helipl.

20.00—21.00 Elly Ney mängib Brahmsi.

1. Sonaat c-duur. 2. Romanss f-duur — Intermetso es-moll. 3. Intermetsood h-moll — e-moll — c-duur ja Rapsoodia es-duur

21.15 rahvustund Münchenis. Kavas lastekoorigi ettek.

21.45—23.00 „Tähelaul“, raadioballaad viiulimeistrist Jacob Stainerist

24.00—1.00 hilisumuusika. Adam: avamäng „Kuningas Yvetot“. Giordano: fantaasia „Feodora'st“. Schüler: Hans õnnes, intermetso. Dellinger: pop. „Don Cesar“.

Rust: Armastuse lilled, valss. Blankenburg: Marss

**Breslau** 315,8 / 959 / 60

6.00—7.00 ja 7.35—8.00 heliplaate

8.15—9.30 hommikukontsert

17.00—18.30 pärastlõunakontsert

19.10—19.50 metsasarve-kvarteti ettekand. Kavas: Weber, Diewitz, Härtel, Kücken, Schulze, Lange

20.00—21.00 awalik laulmine

21.15 rahvustund

21.45—23.00 hispaania muus. orkestri ettek.

Hälfetter: Sümfonia d-duur. Albeniz: Iberia-süit. Falla: Balletimuusikat

23.25 10 min. lühilaineamatööridele

23.35—1.00 tantsumuusika

**Berliin-Tegel** 356,7 / 841 / 100

7.15—7.30 võimlemine ★ 7.35—9.00 konts.

17.00—18.30 kirev pärastlõuna (v. Königsvusterhausen)

18.20—19.00 Gerhard Maasz'i helindeid ork. ettekandes

19.30—20.30 kergesisuline kontsert (orkester ja sopran)

21.15 rahvustund

21.45—22.20 muus. operetest

23.30 Mozart: Klaveritrio b-duur ja g-duur

24.00—1.00 heliplaate

**Hamburg** 331,9 / 904 / 100

7.25—8.00 ja 8.10—9.00 hommikukontsert

17.00—18.30 kirev pärastlõuna

20.45—21.00 B. Gigli laulab (helipl.)

21.15 rahvustund

21.45—22.25 laule bass-baritoni ettek. ja klaveripalu

22.25—23.10 popul. rahvamuusikat mandol. ja tsitrite ettek.

23.30 muusikaline vahemäng  
24.00—1.00 hilismuusika (v. Königs-vusterhausen)

**München** 405,4 / 740 / 100  
8.00—9.15 hommikkontsert  
17.00—18.30 pärastlõunakontsert  
18.50—19.10 kodumuusika (klarnet, viiul, bratše, tsello ja klaver)  
19.30—19.50 valsse heliplaadelt  
20.00—20.40 ajaviitekontsert. Strauss: Valss. Fahrbach: Polka. Bayer: Nukuhaldjas. Reinhardt: Marss. Millöcker: pop. op. „Noor Heidelberg“. Ziehrer: Lämepallid, valss. Zeller: marss op. „Linnukaupleja“. Strauss: Annina, polka-masurka

21.15 rahvustund  
22.20—23.00 puhkp.-muus. Humpl: Marss. Adam: Nürnbergi nukk, avam. Verdi: fant. „Traviata'st“. Schmidt: Polka. Ziehrer: Valss. Schmidt-Hagen: Marss-purrii

23.20 vahe-eeskava  
24.00—1.00 tantsuraadio

**Leipzig** 382,2 / 785 / 120  
7.35—9.00 hommikkontsert ja teated  
17.00—18.00 pärastlõunakontsert  
18.20—18.50 rootsi ja soome klaverimuu-sikat  
19.20—20.35 kuuldemäng  
22.00—23.00 adventkontsert. Kaasteg.: so-listid, koor, sümf.-ork ja kõneleja.  
23.20—1.00 tantsu- ja ajav.-muusika.

**Praha** 470,2 / 638 / 120  
7.15—8.30 teated ja muusika  
18.50—19.10 laule klaveri saatel  
19.20—19.55 saksa eeskava  
20.10—20.35 instrum.-kvinteti ettek.  
21.45—23.00 sümfoniakonts. Kavas Foers-teri helindeid  
23.15—23.30 heliplaate

**Viin** 506,8 / 592 / 120  
17.20—18.00 pärastlõunakontsert.  
18.25—18.55 klaverikontsert.  
19.30—19.50 prantsuse keele tund.  
20.30 Vorarlbergi saatja pidulik avamine.  
22.15—23.05 Euroopa-kontsert. Beethoven: Fantaasia klaverile, koorile ja orkest-rile, c-moll. A. Bruckner: Tedeum.  
23.55—1.00 õhtukontsert helipl.  
1.00—2.00 Biedermeier-kvartetti ettekan-deid.

**Budapest** 550,5 / 545 / 120  
18.30—19.00 ungari laule klaveri ettek.  
19.30—20.00 heliplaate.  
20.30—22.45 orkestri ja segakoori kontsert.  
23.05 mustlasmuusika.  
23.46 sõjaväeork. kontsert. Kavas valsse. Ziehrer: Viini kodanikud. Strauss: Kunst-nikele. Lanner: Schönbrunnlased. Wald-teufel: Uisutajad. Opacho: Alice. Voll-sted: Zolly. Lehar: Giuditta. Jaray: Valse idill. Pecz: Valssilaul.

**Bukarest** 364,5 / 823 / 12  
18.00—19.00 ja 19.15—20.00 helipl. ★ 20.20—20.45 kammermuus. helipl. ★ 21.05—22.00 ja 22.15—22.50 sümfoniakonts. Haydn: Sümfonia d-moll (Kell). Bach: Kontsert viiulile ja ork. a-moll. R. Strauss: süit „Kednik aadlikuna“. Mendelssohn: avam. „Rug Blas“. ★ 23.15 muus. restoranist.

**Pariis (Poste Parisien)** 312,8 / 959 / 60  
21.23 helipl. ★ 22.15 ork.-kontsert ★ 23.00 Simonsi op. „Sina oled mina“

**London National** 261,1 / 1149 / 50  
**Droitwich** 1500 / 200 / 150  
17.00—18.30 ork.-kontsert ★ 18.30 kammer-kontsert ★ 19.15—20.00 keelp.-ork. kont-sert ★ 22.00 klaverikonts. ★ 22.30—23.30 Wilke jõulumäng „Betlehem“ ★ 0.15—1.10 ork.-kontsert. Kavas: d'Albert, Verdi, Puccini, Rossini jt. ★ 1.15—2.00 tantsu-muusika (Droitwich)

**Moskva Komintern** 1714 / 175 / 500  
20.30 rahvuslikku muusikat  
**Moskva „Stalin“** 360,6 / 832 / 100  
19.30 sümfoniakonts. ★ 22.00 tantsumuus.

## Keskn. 19. dets.

**Tallinn** 410,4 / 731 / 20  
Tallinn-RKS  
7.00 äratusmäng  
7.05 võimlemine (Ernst Idla)  
7.20—8.30 hommikkontsert heliplaadidelt Tallinn-Lasnamäe  
17.30 heliplaate ja reklaami  
17.45 välismaisi päevauudiseid  
18.00 heliplaate  
18.15 kodumaisi päevauudiseid  
18.30 põllumajanduslikke teateid  
18.45 „Kaja“ peatoimetaja H. Oiderman: Välispoliitiline ringvaade  
19.15 viisteist minutit kitarrisoosid (heli-plaadid). 1. Bach, Gavotti; Sor, Teem variatsioonidega — Andres Segovia. 2. Giolfi, mazurka „L'Irido“ — Fratelli Taraffo. 3. P. Taraffo, Ameerika marss — Pasquale Taraffo  
19.30 loomatervishoiu inspektor dr. vet. med. A. Herodes: Tiisikusest ja tiisiku-se tõrjest  
20.00 ajanäitaja-õhendus ja jääteateid  
20.03 ülekanne Tartust

**20.05 Tall. Eesti Kammermuusika Seltsi kontsert.** 1. A. Corelli, Conterto grosso nr. 1. a) Largo. Allegro. b) Largo. c) Allegro. d) Presto. R. Romulus (I viiul), V. Ahlmann (II viiul), A. Rose (tsello) ja keelpillide ork. 2. L. v. Beeth-oven, Keelpillide kvartett op. 18, nr. 5. a) Allegro. b) Menuetto. c) Andante cantabile. d) Allegro. P. Pikk (I viiul), V. Ahlmann (II viiul), A. Udrik (vioo-la) ja A. Sinisoff (tsello). 3. M. Saar, Tuulehõlmas, luulehõlmas; J. Aavik, Kõjuigatsus — F. Zion (sopran), 4. H. Eller, Kellad; M. Saar, Hetk — D. No-rak (klaver). 5. J. Tamverk, fuuga „B-A-C-H“ — Keelpille orkester. 6. H. Känd, Mets kohas — F. Zion (sopran) ja keelpille orkester. 7. J. Aavik, Andante süidist keelpille orkestrile. Juhatab A. Udrik, Klaveril P. Pressnikoff

**Tartu** 579,2 / 512 / 0,5  
7.00—8.30 ülekanne Tallinnast  
17.30 heliplaate ja reklaami  
17.45 ülekanne Tallinnast  
20.03 ilmateade  
20.05 ülekanne Tallinnast

Mehaaniline „EXTRA“  
**KÜBARATÖÖSTUS VIRU 2**  
puhastab, vormib ja värvib veel  
**pühiks** härrade kantud kübaraid  
kõige odavamini  
Tähelepanu, sissekäik ESTO-MUUSIKA  
kõrvalt, Viru 2  
Pühiks saab iga RAADIO kuulutuse ette-näitaja 50 senti alandust kübara pealt

**Lahti** 1807,2 / 166 / 40  
**Helsingi** 335,2 / 895 / 10  
17.00 ringh. ork. kontsert, Sousa: The Li-bery Bell, marss. Doppler: avam. „Mö-lemad husarid“. Strauss: Transac-tionid, valss. Abraham: mel. op. „Hawaii lill“. Offenbach: Musette. Chabrier: Es-pana, hispaania rapsoodia  
17.50 10 min. tütarlastele ★ 18.00 lastetund  
19.15 vestlus  
19.25 pool tundi rahvamuusikat  
19.55 kõne ★ 20.15 laule  
20.30 diskussioon ★ 21.00 tantsuplaate

**Stokholm** 426,1 / 704 / 55  
**Motala** 1357 / 221 / 30  
14.00—14.50 ajaviitemuusika  
15.10—16.00 ajaviitemuusika Göteborgist  
18.05—18.30 ajav.-muus. oreli ettek.  
19.00—19.55 heliplaate  
20.30—21.00 koorikontsert

22.30 heliplaate  
23.00—24.00 moodne tantsumuusika

**Kalundborg** 1261 / 238 / 60  
**Kopenhagen** 255,1 / 1176 / 10  
17.45—18.30 prants. muus. ork. ettek. ★  
23.15—24.00 ork.-kontsert. Kavas: Weber, Jos. Strauss, Dvorak, R. Strauss, Rimski-Korsakov

**Luksemburg** 1304 / 230 / 200  
9.45—10.00 helipl. ★ 14.00—16.00 orkestri-kontsert, helipl. ja teated ★ 20.30—21.30 ajaviite- ja tantsumuusika Itaalia eeskava  
21.40—22.00 itaalia muus. helipl. ★ 22.20—22.35 segakonts. ★ 22.40—23.10 itaalia lauljaid helipl. ★ 23.10 ork.-kontsert ★ 23.35 ork.-kontsert Kavas: Cherubini, Waldteufel, Debussy-Salabert jt. ★ 0.25 tantsuplaate

**Riia** 514,6 / 583 / 15  
**Madona** 271,7 / 1104 / 20  
6.55 läti laul ★ 7.35—8.05 kontsert  
12.00—12.30 borsiteated ja heliplaate  
16.40—17.40 salongmuusika  
18.10—18.40 inglise viiulimuusika. Byfield: Meditatsioon. Scott: a) Kurb valss, b) Neegri viis ja tants. Scott: 2 popul. ing-lise laulu. Grainger: „Molly rannal“, popul. inglise tants  
19.40—20.10 tenor J. Vitiñš'i ettek. helipl.  
20.40—21.10 Melngailis'e laule ja tants  
21.25—24.00 Verdi oop. „Rigoletto“ helipl.

**Varssav** 1345 / 212 / 120  
**Kattovice** 395,8 / 758 / 12  
7.45 koraal ★ 7.48, 8.07 ja 8.25 helipl.  
12.57 aeg, Krakovi fanfaarid  
13.10—14.00 tantsumuusika  
14.05—14.30 cello ja viiuli ettekanded heli-plaadidelt  
17.00—17.45 muusikaline kuuldemäng  
18.00—18.25 oreli ettek. Pachelbel: Cia-cenna. Bach: Fantaasia ja fuuga a-moli. Liszt: Prelüüd ja fuuga BACH  
18.35—18.50 mägestikulaule helipl.  
1.915—19.45 ajaviitemuusika kohvik „Ad-ria'st“  
20.00—20.20 duette Ir. Gadejska (sopran) ja pr. Braginski (metsoosopran) Mendel-sohn: a) Sügislaul, b) Maikellukesed. Moniuszko: duett oop. „Kummitat loss“. Katlovicz: Rändlind. Bordese- Mustlased  
20.30—20.45 „Colombo“ mustlasork ette-kanded heliplaadidelt  
21.00—21.45 ajaviitemuusika. Kaastegev.: orkester ja M. Fogg (laulukesed).  
22.00—22.30 Chopin'i helitööde kontsert (B. Voytovicz). ülekanne Londonist. a) 2 etüüdi: c-duur op. 10 nr. 7 ja f-duur op. 28 nr. 3. b) 2 prelüüdi: b-duur op. 18 ja b-moll op. 28 nr. 16. c) Nok-türn fis-duur op. 15 nr. 2. d) Impromptu fis-duur op. 36. e) Polonees fis-duur op. 44  
22.40—23.00 poola laule  
23.15—24.00 tantsumuusika kohvik „Asto-ria'st“  
0.05 tantsumuus. kohvik „Gastronomjast“

**Heilsberg** 291,0 / 1031 / 75  
7.30—9.00 hommikumuusika  
17.00—18.30 tantsumuusika  
20.10—20.30 muus. harfile ja tsellole  
20.30—21.00 rahvalaule koori ettek.  
21.40—22.10 talvise pööripäeva pühitse-mine  
22.10—23.00 „Kui teised pühitsevad jõulu-pühi“, kuuldepala  
23.30—1.00 öömuusika

**Königs-vusterhausen** 1571 / 191 / 60  
7.15—7.30 võimlem. ★ 7.35—9.00 kontsert  
13.00—13.55 heliplaate  
14.00—14.45 lõunakontsert  
17.00—18.30 pärastlõunakonts. Gade: eel-mäng „Hamlet'ile“. Grieg: Lüüriine pa-la. Svendsen: Norra rapsoodia nr. 3. Sinding: a) Gavotti, b) Keyadkõhinad. Lanner: Pesti valss. Strauss: Valss.

**Komzak:** Ilusal rohelisel Narental, valss  
Ziehrer: Valss  
19.40—20.25 „Talvereis“. O. Jõlli Schubert-  
lauda  
20.30—21.00 itaalia keele tund  
21.40 rahvustund (v. Heilsberg)  
22.10—23.00 ajaviitekonsert. Cropp: Peo-  
marss. Jos. Strauss: Valss. Suppé: Hom-  
mik, lõuna ja õhtu Viinis — avam. Bi-  
zet Carmen-fantaasia. Lortzing: avam.  
„Relvasepp“  
24.00—1.00 õhkontsert. Herzer: Marss.  
Nedbal: valss op. „Poolaveri“, Suppé:  
avam. „Ilus Galathee“. Schölgel: ring-  
käik läbi Straussi operete. Millöcker:  
popul. „Kerjusüüõpilane“. Lanner:  
Hooviballitantsud  
**Breslau** 315,8 / 959 / 60  
6.00—7.00 heliplaate  
7.25—9.40 hommikkonsert  
17.00—18.30 kirev muusikaline pärestlõuna  
20.00—20.40 puhk.-muus. Joh. Strauss:  
Keisri-valss. Rhode: Okasroosikese pul-  
masõit, karakterpala. Weninger: Noor-  
Saksa. Brahms: Ungari tantsud 5 ja 6.  
Elon: Rahupäikese all, marss  
21.40 rahvustund  
22.10—23.00 v. Heilsberg  
23.40—1.00 tantsumuusika  
**Berliin-Tegel** 356,7 / 841 / 100  
7.15—7.30 võimlemine ★ 7.35—9.00 konts.  
19.30—20.00 soprani ja flöödi ettek.  
20.30—20.40 katkeid Griegi „Lüüriisest  
süüdist“ (helipl.)  
22.10—23.00 Helge Rosewaenge laulab  
23.20—1.00 tantsumuusika Breslaust  
**Hamburg** 331,9 / 904 / 100  
7.35—8.00 ja 8.10—9.00 hommikkonsert  
17.00—18.30 pärestl.-konsert  
19.20—19.45 videvikkonts. helipl.  
20.00—21.00 puhk.-muus. Förster: Marss.  
Kral: Brucki laager, marss. Zimmer:  
Karakterpala. Thile: Meie merivägi  
marss. Zeller: pop. op. „Obersteiger“  
Komzak: Alfred-marss. Ziehrer: Valss.  
— Kaks marssi  
21.40 rahvustund  
22.10 Joh. Seb. Bach'i jõuluoortoorium  
23.30 muusikaline vahemäng  
24.00—1.00 õhtumuusika. Suppé: avamäne  
„Ilus Galathee“. Lortzing: balletisüü-  
oop „Undine“. Nicolai: fant. ooperis  
„Windsori lõbusad naised“. J. Strauss:  
Telegrammid, valss. Sullivan: Laul  
**München** 405,4 / 740 / 100  
8.20—9.15 hommikkonsert  
17.00—18.30 kirev pärestlõuna  
18.50—19.10 Schuberti laule baritoni ettek.  
20.00—21.00 soovikonsert helipl.  
21.45 rahvustund  
22.10—23.00 Helge Roswaenge laulab ork.  
suatel  
23.20 vahe-eeskava  
24.00—1.00 õhmuus. Hamburgist  
**Leipzig** 382,2 / 785 / 120  
7.35—9.00 hommikkonsert ja teated  
19.10—20.35 operetimuus. orkestri ettek.  
Suppé: avam. „Ilus Galathee“. Zeller:  
laul op. „Obersteiger“. Millöcker: Valss:  
op. „Viceadmiral“. Lincke: mel. „Hal-  
lo! suur revüü“. Gfeller: muus. op.  
„Rumal August“  
22.10—23.10 õhtukonsert. Berlioz: avam.  
„Rooma Karneval“. Liszt: Tants külä-  
kõrtsis. — Viilisoosid klaveri saatel  
— Borodin: Polovetside tantsud. Joh.  
Strauss: a) Keisri-valss; b) Perpe-  
tuum mobile.  
**Praha** 470,2 / 638 / 120  
7.15—8.30 teated ja muusika  
19.05—19.40 saksa eeskava  
20.10—21.15 ooperi üle. teatrist  
22.10—23.00 tantsumuusika  
23.15—23.30 esperantokeelne saade  
**Viin** 506,8 / 592 / 120  
17.10—17.40 muus. helifilmest (helipl.).  
18.00—19.00 kontserttund (sopran, bariton,

viul, flööt, viola, harf, klaver)  
20.20—21.21 sõjaväeork. kontsert. Fucik:  
Salve Imperator, marss. Meyerbeer: tör-  
vikute tants, oop. „Unorah“. Siede: In-  
termetso. Noak: Karakterpala. Dostal:  
Sõdurmarss. Schück-Haan: Popurri Vii-  
ni elust. Bednarz: Valss. Hammer-  
schmidt: Marss. Kliment: Popurri  
Gaigg: Marss.  
21.40—22.30 „Abi hädas“, kuuldemäng.  
22.40—23.20 Max Springer: Romantiline  
süü viies osas.  
23.50 õhtukonsert.  
**Budapest** 550,5 / 545 / 120  
18.00—19.00 kammerkoori kontsert  
19.30—20.00 jazzmuusika.  
20.30—21.10 laule ja aariaid.  
21.25 ooperiork. kontsert. Mozart: a) Fi-  
garo pulm — avam.; b) Viilulikonts. g-  
duur. Corelli: Kolm kompositsiooni. De-  
bussy. Gyerekucko — süü. Bartok: Sie-  
benbürgi tants.  
23.45 ajaviitemuusika.  
**Bukarest** 364,5 / 823 / 12  
18.00—19.00 ja 19.15—20.00 ringh. orkestri  
kontsert. Kavas: Mozart, Massenet, Le-  
har. Glinka, Nedbal, Tšaikovski j.t. ★  
20.20—20.45 muus. kuulsait operetest (he-  
lipl.) ★ 21.05—22.00 18. sajandi muus. kla-  
vertsimbli ettek. ★ 22.15 ajaviitekonsert.  
24.00 tantsumuusika.  
**Paris (Poste Parisien)** 312,8 / 959 / 60  
21.28—21.45 ja 21.50 heliplaate — 22.15 aja-  
viitemuusika ★ 24.00 tantsuplaate ★ 0.30—  
1.00 heliplaate  
**London National** 261,1 / 1149 / 50  
**Droitwich** 1500 / 200 / 150  
17.15 ork.-kontsert ★ 18.45 kvinteti ettek  
★ 19.15—20.00 tantsumuus. ★ 21.30—22.10  
kirev kontsert ★ 0.50—2.00 tantsumuusika  
(Droitwich)  
**Moskva Komintern** 1714 / 175 / 500  
19.30 kontsert  
**Moskva „Stalin“** 360,6 / 832 / 100  
18.00 rahvuslik muusika ★ 18.25 ooperi  
ülekanne ★ 22.30 tantsu- ja ajav.-muus.

## Neljap. 20. dets.

**Tallinn** 410,4 / 731 / 20  
Tallinn-RKS  
7.00 äratusmäng  
7.05 võimlemine (Ernst Idla)  
7.20 hommikkonsert heliplaadelt  
8.15—8.30 nõuandeid perenaistele (Ellen  
Lindeberg)  
Tallinn-Lasnamäe  
17.30 heliplaate ja reklaami  
17.45 välismaisi päevauudiseid  
18.00 heliplaate  
18.15 kodumaisi päevauudiseid  
18.30 heliplaate  
18.45 ülekanne Tartust  
9.15 Jutta Heifetz esitab viilisoosidid  
(heliplaadid). Mozart-Kreisler, Ronco  
c-duur. Chopin, Nokturn, op. 27, nr. 2  
Ponce, Armastusetäht. Drigo, Valse-  
bluette  
9.30 ülekanne Tartust  
0.00 ajanäitaja-tiendus ja jääteateid  
0.03 ülekanne Tartust  
0.05 Tallinna Konservatooriumi ooperi-  
klassi õpilaste-õhtu ülekanne konservatooriumi  
saalist. 1. Tšaikovski, II pilt  
oop. „Padaemand“, Tegevad: Liisa —  
Erna Pliisnik, Polina — Ellen Paas,  
Herman — Aleksander Tamm, Pada-  
emand — Liiti Tõnisson, Governante —  
Helmi Laver, Maša — Margarette Ver-  
nik, Sõbratarid — Asta Kronberg, Ellen  
Riiks, Vally Kurrista ja Hella Jürgenson.  
Lavaline juhatus — Helmi Einer  
2. Verdi, II vaatuse I pilt oop. „Aida“,  
Tegevad: Amneris — Irma Adler, 3  
Verdi, III vaatuse I pilt oop. „Aida“.

**Tegevad: Amneris — Olga Gutman. Rá-  
dames — Eduard Karlson. Lavaline ju-  
hatus — Hanno Kompus**

**Tartu** 579,2 / 512 / 0,5  
7.00—8.30 ülekanne Tallinnast  
7.30 heliplaate ja reklaami  
7.45 ülekanne Tallinnast  
8.45 soome keele tund (R. Janno)  
9.15 ülekanne Tallinnast  
19.30 Paukson: Eesti luule ülevaade  
20.00 ülekanne Tallinnast  
20.03 ilmataede  
20.05 ülekanne Tallinnast  
**Lahti** 1807,2 / 166 / 40  
Soome keeles  
17.00 meriväeork. kontsert  
18.00 laule ja viiuli ettek.  
18.20 diskussioon  
19.15 ringh. ork. kontsert. Verdi: mel.  
oop „Aida“ ja „Traviata“  
9.45 kõne  
20.05 trio ettek. (klaver, viul ja tsello).  
Schubert: Trio b-duur, op. 99  
20.45 kõne  
21.05 ork.-kontsert jätkub. Kavas balleti-  
muus. Glasunov: Valss balletist „Ray-  
monda“. Tšaikovski: iseloomustavaid  
tantsu „Pähklipureja“-süüdist: 1. Araa-  
bia tants, 2. Hiina tants, 3. Dance des  
Miatitons. Drigo: serenaad balletist  
„Harlekiini miljonid“ (tsello). Delibes:  
mel. balletist „Sylvia“. Tšaikovski:  
valss „Okasroosikesest“  
**Helsingi** 335,2 / 895 / 10  
Rootsi keeles  
17.00 Lahti ★ 18.00 humoresk  
18.25 laule ★ 19.15 Lahti ★ 19.45 kõne  
21.05 Lahti  
**Juusaid lillekorve, pruut-  
rimpe, ja surnupürgi ela-  
vatest kui ka kunstlilledest**  
ostate kõige soodsamate hindadega  
**Lilleärist**  
**„NIZZA“**  
**Tallinn, Viru 9**  
**Stokholm** 426,1 / 704 / 55  
**Motala** 1357 / 221 / 30  
14.00—15.00 ajaviitemuusika  
15.30—16.00 Verdi helindeid heliplaadelt  
18.45—19.45 heliplaate  
20.30—21.00 R. Schumann: Keelp.-kvartett  
op. 41, nr. 1 a-moll  
21.30—22.30 sõjaväeork. kontsert. Fürst:  
Marss. Siep: Hollandi rahvalaulud. Ve-  
lessing: Chant du soir, kontsertvalss.  
Scusa: Süü. Millöcker: muus. op. „Gas-  
parone“, Werner: Avondale, marss  
22.00—1.00 ajaviite-eeskava (laul, tsello,  
reisitatsioon, keelp.-orkester)  
**Kalundborg** 1261 / 238 / 60  
**Kopenhagen** 255,1 / 1176 / 10  
16.55—17.45 instrum.-ansambli kontsert ★  
21.10—21.55 vaimulik kontsert ★ 21.55—  
22.10 klaverimuus. ★ 22.10—23.00 muus.  
Foh. Straussi operetist „Nahkhiir“ ★ 23.15  
kuni 24.00 uuemat muus. ork. ettek. ★  
24.00—1.30 tantsumuusika  
**Luksemburg** 1304 / 230 / 200  
9.45—10.00 helipl. ★ 14.00—16.00 orkestri-  
kontsert, helipl. ja teated ★ 20.30—21.30  
ajaviite- ja tantsumuusika  
Saksa eeskava  
21.45—22.00 laule ★ 22.20—22.35 ettek. or-  
kestrilt ★ 22.40—23.25 kontserdi jätk ★  
23.30—23.50 laule tenori ettek. ★ 23.50  
Beethoven: Trio si bemoll ★ 0.15 akor-  
deoni ettek. — 0.30 tantsumuusika

**Riia** 514,6 / 583 / 15  
**Madona** 271,7 / 1104 / 20  
 6.55 koraal ★ 7.35—8.05 kontsert  
 12.00—12.30 börsiteated ja heliplaate  
 16.10—17.10 salongmuus. trio ettek.  
 17.40—18.00 läti muus. mandol. ork. ettek.  
 Gornics: Popul. läti laule ja tantse. Ore: Gavott. Gornics: Variatsioonid läti teemal  
 18.30—19.10 mandoliini muusika  
 20.15—21.00 Valle kantaat „Päikese aiad“  
 21.25 orkestrikontsert. Mussorgski: Introduktsioon oop. „Novanštšina“. Rimski-Korsakov: süit oop. „Kuldne kukk“. — Vahehaeg. — Korngold: Marietta laul oop. „Surnud küla“. Saint-Saëns: avam. oop. „Barbaarid“.  
 22.40—23.40 uudis-heliplaate  
**Varssav** 1345 / 212 / 120  
**Kattovice** 395,8 / 758 / 12  
 7.45 koraal ★ 7.48, 8.25 helipl.  
 12.57 aig Krakovvi fanfaarid  
 13.10 ettekanded lastele  
**13.30 X koolikontsert** Filharm. ork., H. Dudiecz laul ja koolide segakor. Rybicki: Moniuszkiana. — Koorilaule. — Offenbach: aaria oop. „Hoffmanni lood“. Albief: Ööbik. Noskovski: Löökele laul. Chopin-Glasunov: Nokt. f-duur. Saint-Saëns: Phaeton. Beethoven: Türgi marss  
 14.10—14.45 kontserdi järg  
 16.45—17.35 tantsumuusika ja laulukesed (A. Aston)  
 19.15—19.45 Bach'i helit. seletustega  
 20.00—20.30 mandoliinimuusika  
 20.30—20.45 ajaviitemuusika helipl.  
 21.00—21.45 ajaviitemuusika ringh. ork. ja Zarembo koori ettek. Rapacki: Avamäng. Pianovski: Valls. — Laule. — Rybicki: „Kuninganna Basia“, introduktsioon. Cimbalski: Krakovjak. — Laule. — Zevandovski: Masurka  
 22.00—22.45 Szymonovski nelitööde kontsert. Kaasteg.: Eug. Uminski (viulil) ja komponist. 1. Romans. 2. Paganini Czymanovski: Caprice XX. 3. Arteesia-kaev. 4. Katke balletist „Harnosie“. 5. Masurkad (klaverile). 6. Noktürn ja tarantell.  
 23.35—23.45 ja 0.05 tantsumuusika hotell „Bristol“ist“  
**Heilsberg** 291,0 / 1031 / 75  
 7.20—9.00 hommikumuusika  
 17.00—18.10 pärastlõunakontsert  
 18.35—19.15 kammermuus. Tanejev: Kvar-tett klaverile, viiulile, violale ja tsello-le e-duur  
 20.10—20.30 vana prantsuse muus. tšembalo ettek.  
 20.30—21.00 laule noorte ettek.  
 22.00—23.00 jõulumuusikat (laul, flööt, tsello ja klaver)  
 23.45—1.00 ajaviite- ja tantsumuusika.  
**Königsvusterhausen** 1571 / 191 / 60  
 7.15—7.30 võimlem. ★ 7.35—9.00 kontsert  
 14.00—14.45 laule heliplaadelt  
 17.00—18.30 tantsumuusika  
 19.00—19.30 norra advent- ja jõululaule.  
 Kaasteg.: solistid, orel ja klaver  
 21.15—21.50 laule noorte ettekandes  
 21.50—23.00 Hermann Abendroth juhatab Berliini filharmoonikuid. A. Bruckner: Sümfonia nr. 3, d-moll  
 24.00—1.00 ajaviite- ja tantsumuusika  
**Breslau** 315,8 / 959 / 60  
 8.00—7.00 ja 7.25—8.00 heliplaate  
 8.15—9.30 hommikukontsert  
 17.00—18.30 tantsumuusika  
 19.25—19.50 laule aldi ettekandes  
 20.00—21.00 Jon Leifs'i helindeid orkestri ettek. 1. Pastoraal-variatsioonid Beetho-veni teemal. 2. Islandi rahvatantsud, op. 11. 3. Island-avamäng, op. 9  
 21.10—22.00 adventpüha ülekanne kirikust.  
 Kaasteg.: solistid, koor ja orkester  
 22.00—23.00 Lanneri ja Straussi helindite kontsert

23.30 v. München  
 0.30—1.00 heliplaate  
**Berliin-Tegel** 356,7 / 841 / 100  
 7.15—7.30 võimlemine ★ 7.35—9.00 konts.  
 17.00—18.30 pärastlõunakontsert  
 20.00—20.40 E. Straesser: Kontsert klav. ja ork.  
 21.10—1.00 kirev tantsuõhtu  
**Hamburg** 331,9 / 904 / 100  
 7.25—8.00 ja 8.10—9.00 hommikukontsert  
 17.00—18.30 tantsum. Königsvusterhause-nist  
 21.10—23.00 ... ja õhtuti tantsitakse“  
 23.20 tantsuõhtu jätkub  
 24.00—025 laule sol. ettek. ja viiulisoolisid  
 0.25 Mozarti keelp.-kvartet c-duur  
 1.00—2.00 õhmuusika jõuludeks. Kaas-teg.: solistid, koor ja orkester  
**München** 405,4 / 740 / 100  
 8.00—9.15 hommikukontsert  
 17.00—18.30 videvikkontsert Königsvuster-hausenist  
 18.50—19.30 laule (sopr.) ja keelp.-kvarteti ettek.  
 20.00—20.35 puhkp.-kontsert  
 21.10 Dietrich Grabbe tragöödia „Hanni-bal“. Karl List'i muusika  
 23.30 jõulud ja jõulupu. Kaasteg.: kam-merorkester ja kammerkoor  
 0.30—1.00 ajav.- ja tantsumuusika Heils-bergist  
**Leipzig** 382,2 / 785 / 120  
 7.35—9.00 hommikukontsert ja teated  
 17.00—18.00 pärastlõunakontsert.  
 18.20—19.00 kammermuusika.  
 19.25—20.05 vanu norra rahvatise.  
 21.10—22.00 A. Bruckner: II sümf. c-moll  
 22.00—23.00 „Talupojalik legend“ — kuul-demäng.  
**Praha** 470,2 / 638 / 120  
 7.15—8.30 teated ja muusika  
 17.00—17.45 sõjaväeorkestr. kontsert  
 17.55—18.25 muusikat lastele  
 18.55—19.55 saksa eeskava  
 20.30—21.15 sõjaväeorkestr. kontsert  
 21.35—22.15 orkestr. kontsert  
 22.15—23.00 koorilaule  
 22.15—24.00 salongork. kontsert. Kavas: Waldteufel, Smatek, Nedbal, Lehar. Aust jt.  
**Viin** 506,8 / 592 / 120  
 17.40—18.20 kontserttund (klaver, bariton)  
 20.20—20.50 aariaid ja duette soprani ja baritoni ettekandes.  
 20.50—21.50 slaavi muusikat ork. ettek  
 Tšaikovski: a) Slaavi marss; b) Troika-süit; c) Hopak. Moniusko: avam. oop „Halka“. Dvorak: a) Ketrustubades; b) Legend; c) Slaavi tants. Lauko: 3 slo-vaki tantsu.  
 22.00—22.30 aaviitekonts. jätkub. Zefic-htu Savel. heliplat. Bernard: Flaaga-valls. pöburrii sloveeni rahvalaulest  
 Pärma: intermetso oop. „Xenia“. Jenko: Kosovo. vämäng.  
 22.40—23.00 Nicolaus Brodsky opereti „Ar-munud kuninganna“ ettekandes Sealas  
 Kaasteg.: Gita Alpar, Otto Walburg. Klaveril helilooa.  
 23.00—23.30 orelikontsert.  
 0.15—2.00 tantsumuusika.  
**Budapest** 550,5 / 545 / 120  
 18.30—19.00 heliplaate.  
 19.30—20.20 mustlasmuusika.  
 21.00—23.15 Bachi „Jõuluoratoorium“.  
 23.35 tantsu- ja ajaviitemuusika.  
 0.15 mustlasmuusika.  
**Bukarest** 364,5 / 823 / 12  
 18.00—19.00 ja 19.15—20.00 salongork. kont-sert ★ 20.30 Hallevy ooper „Jauditar“. Ülekanne Riigiooperist  
**Paris (Poste Parisien)** 312,8 / 959 / 60  
 21.25—22.00 muus. kohvikust ★ 22.20 ko-möödia

**London National** 261,1 / 1149 / 50  
**Droitwich** 1500 / 200 / 150  
 17.50 sümf.-konts. helipl. ★ 18.45 oreli-kontsert ★ 19.15—20.00 tantsumuusika ★ 21.20—21.30 helipl. ★ 22.00—22.45 ajav.-muus. Kavas: Blon. Godfrey. Schumann. Wright jt. ★ 0.15—1.10 kvinteti ettek. ★ 1.15—2.00 tantsumuusika  
**Moskva Komintern** 1714 / 175 / 500  
 21.0 sümfoniakontsert  
**Moskva „Stalin“** 360,6 / 832 / 100  
 22.00 tantsu- ja ajav.-muusika

## Reedel 21. dets.

**Tallinn** 410,4 / 731 / 20  
 Tallinn-RKS  
 7.00 äratusmäng  
 7.05 võimlemine  
 7.20—8.30 hommikukontsert heliplaadelt  
 Tallinn-Lasnamäe  
 17.30 heliplaate ja reklaami  
 17.45 välismaisi päevauudiseid  
 18.00 heliplaate  
 18.15 kodumaisi päevauudiseid  
 18.30 lastetund  
 19.00 ülekanne Tartust  
 20.00 ajanäitaja-õendus ja jääteateid  
 20.03 ülekanne Tartust  
 20.05 „Bajadeer“. J. Brammeri ja A. Grün-valdi opereet kolmes vaatuses. Imre Kal-mani muusika. Tegelased: Prints Rad-jami Lahorest — Konstantin Savi. Odet-te Darimonde — Helmi Einer. Louis Philipp la Tourette — Arnold Vaino. Napoleon Saint Cloche — Agathon Lü-dig. Marietta — Grete Lüdigi. Krahv Ar-mand — August Michelson. Kolonel Par-ker — Sergius Lipp. Fefe, noor daam — Alice Serman. Deva Singh, Lahore ma-javalitseja — Sergius Lipp. Printsi ad-jutant — Karl Karm. Pimprinette, klaki juht Chatelet teatris — Hugo Laur. Jonny, pikolo — Alice Serman. Baari direktor — Ants Jõgi. Direktor Trebi-zondo — August Michelson. Mary — Alice Serman. Teener — Ants Jõgi. Te-gevus: I vaatus Chatelet teatri loožide vestibüül. II vaatus prints Radjami loss Pariisis. III vaatus väikese hotelli ele-gantne baar Pariisis. I ja II vaatus ühel ja samal ööl. III vaatus kolm kuud hil-jem. Näitejuht — Agathon Lüdigi. Muu-sikajuht — Raimund Kull. Riigi Ring-häälingu orkester  
**Tartu** 579,2 / 512 / 0,5  
 7.00—8.30 ülekanne Tallinnast  
 17.30 heliplaate ja reklaami  
 17.45 ülekanne Tallinnast  
 19.00 eradotsent dr. R. Kleitsmann: Sigi-matusest abielu ja selle ravist (Eesti Tervishoiu Muuseumi loeng)  
 19.30 prof. D. Rootsmann: Kuu ja planee-did  
 20.00 ülekanne Tallinnast  
 20.03 ilmataede  
 20.05 ülekanne Tallinnast  
**Helsingi** 335,2 / 895 / 10  
 Soome keeles  
 17.00 retsitsatsioon  
 17.20 ajaviitemuusika ★ 18.25 ja 19.15 kõne  
 19.35 laule klaveri saatel ★ 20.00 kõne  
 20.30 ringh. ork. kontsert. Tšaikovski: Hamlet-avam. Madetoja: Väike süit; a) Hommik. b) Capriccio. c) Legend. d) Valls. Vieniavski: Viiulikontsert d-moll. Grainger: Iiri laul. Strauss: Valls. Dvorak: Humoresk. Meyerbeer: kioonimismarss oop. „Prohvet“  
**Lahti** 1807,2 / 166 / 40  
 Rootsi keeles  
 17.00 retsitsatsioon ★ 17.20 Helsingi  
 18.25 ja 18.40 kõne ★ 19.15 laule  
 19.35 kõne ★ 20.00 vestlus ★ 20.30 Helsingi

**Stokholm** 426,1 / 704 / 55  
**Motala** 1357 / 221 / 30  
 14.00—15.00 ajaviitemuusika  
 15.20—15.45 kammertrio ettek. Milander: Menuett, Pergolesi: Aaria. Bach: Bourree. Mendelssohn: Andante con moto. Sandby: Laul  
 18.05—18.45 ajaviite-eeskava  
 19.15—20.30 heliplaate  
 21.00—22.15 ringh. orkestri kontsert. Goldmark: Sakantala, h-moll tšellole ja orkestreile. Bach-Urban: Adagio  
 23.00—24.00 ajaviite-eeskava. Bullerian: Vene süit. Ottosen: Preelud ja fuuga. — Laule — Körling: Körling-meloodiad. Süderman: Burlesk. Fletscher: Tants

**Luksemburg** 1304 / 230 / 200  
 9.45—10.00 helipl. ★ 14.00—16.00 orkestri kontsert, helipl. ja teated ★ 20.30—21.30 ajaviite- ja tantsumuusika  
 Hollandi eeskava  
 21.40—22.00 raadiokabaree ★ 22.20—22.35 akordeoni ettekandeid ★ 22.15—23.30 galakontsert. Beethoven: Leonore III, avamäng Boccherini: Kondsert tšellole ja ork. Franck: Sümfooniline poeem ★ 23.30 kontsert ★ 23.45 galakonts. jätkub Eerlioz: looma karneval. Schumann: Kerts. tšellole la minoor. Ravel: Valss. Albeniz: Triana ★ 0.45 tantsuplaate

**Riia** 514,6 / 583 / 15  
**Madona** 271,7 / 1104 / 20  
 6.55 läti laul ★ 7.35—8.05 kontsert  
 12.00—12.30 börsiteated ja heliplaate  
 16.15—16.45 saksofoni ettek.  
 17.15—17.30 läti muusika puhkp.-ork ettek.  
 18.25—19.00 jõululaule puhkp.-ork. ettek.  
 20.05—21.10 katkeid Lehari op. „Naeratu maa“ ork. ja solistide ettek.  
 21.30—22.00 operetimusika ork. ettek. Joh. Strauss: avam. op. „Prints Metuusaem“. Lincke: valss op. „Luna“. Jones: meloodiaid op. „Geiša“  
 22.15 Kalman: meloodiaid op. „Tsirkusprintsess“  
 22.30 kontsert heliplaadelt

**Varssav** 1345 / 212 / 120  
**Kattovice** 395,8 / 758 / 12  
 7.45 koraal ★ 7.48, 8.07 ja 8.25 helipl.  
 12.57 aeg. Krakova fanfaarid  
 13.10—13.45 Serejdynski ork. kontsert. Heinecke: Eksootiline marss. Kalman: Valss „Karnevali haldja“ motiiv. Fryberg: Küttide marss. Murzilli: Intermetso. Krome: Valss. Blon: Marss. Lehar: popurrii p. „Clo-clo“. Siede: „Roosid lumel“, valss. Kark: Jutustis. Fučik: Marss  
 14.05—14.30 kontserdi järg  
 16.45—17.45 tantsumuusika ja laulu ettek. (Olga Kaminska)  
 18.15—18.50 Reger: Keelp.-trio a-moll  
 19.15—19.45 Beethoven: Sonaat es-duur  
 20.00—20.20 ja 20.30—20.45 ajaviitemuusika kohvik „Gastronomija“  
 21.15—23.30 **sümfooniakontsert** Varssavi konservatooriumist. Filharm. ork. V. Biederjajevi juh. ja L. Zigner (viul). Beethoven: „Egmont“, avam. Saint-Saëns: Viulikontsert h-moll. Tšaikovski: VI sümfoonia h-moll (pateetiline). Hue: Fantaasia.  
 0.05 tantsumuus. dancing „Adria'st“

**Heilsberg** 291,0 / 1031 / 75  
 7.30—9.00 hommikumuusika  
 17.00—18.30 pärastl.-kontsert. Schumann: avam. „Genoveva“. Schumann: Muinasjutt. Weber: a) Kutse tantsule; b) mel. oop. „Oberon“. Spohr: a) avam. „Jesonda“; b) Pulmararss. Fučik: Fanfaaridehelid, marss. Löhr: Valss. Bixio: Mariu. Panizzi: Serenatella. Schögel: meloodiad Joh. Straussi operetest  
 20.40—21.00 ajaviitemuus. helipl.  
 21.15—22.00 rahvustund. „Inglid, pühakud, karjased“, jõululaulumäng

22.00—23.00 läbilõige Pfitzneri oop. „Christelflein“  
 23.30—1.00 tantsumuusika

**Königsvesterhausen** 1571 / 191 / 60  
 7.15—7.30 võimlem. ★ 7.35—9.00 kontsert  
 13.00—13.55 lõunakontsert Breslaust  
 14.00—14.45 heliplaate  
 17.00—18.30 pärastl.-konts. Königsbergist (v. Heilsberg)  
 19.00—19.25 marse ja laule helipl.  
 20.00—21.00 jõulud seisavad ukse ees. Ori.-kontsert. Blon: Jõulupidu, eelm. Schmalstich: a) Ringmäng „Peetrike kekusoidust“. Wolf-Ferrari: Inglite ringtants. Pfitzner: mel. „Christelflein“ist. Meyer-Helmund: Käik läbi muinas-metsa. Micheli: Sõduritemäng. Koedel: Rõõmsad jõulupidud, helipilt. Graener: mei. oop. „Hannele taevasõit“  
 21.15—22.00 rahvustund (v. Heilsberg)  
 22.00—23.00 „Schwarzwaldi kuused“, reportaaž Freudenstadt'ist  
 24.00—1.00 tantsumuusika Breslaust  
**Breslau** 315,8 / 959 / 60  
 6.00—7.00 heliplaate  
 7.25—9.40 hommikukontsert  
 17.00—18.30 pärastl.-kontsert Heilsbergist  
 21.15 rahvustund  
 22.00—23.00 „Grieshuusi kroonika“, kuulemäng  
 23.25—1.00 tantsumuusika



Kink mis jõuluks rõõmu teeb

K-m, LIER ja ROSSBAUM, Viru 7, tel. 433-34

**Berliin-Tegel** 356,7 / 841 / 100  
 7.15—7.30 võimlemine ★ 7.35—9.00 konts.  
 17.00—18.40 pärastlõunakontsert  
 19.30—20.40 ajaviitekontsert  
 21.15 rahvustund  
 22.00—23.00 kuulemäng  
 23.20—24.00 R. Straussi helindeid sol. ja orkestri ettekandes

**Hamburg** 331,9 / 904 / 100  
 7.35—8.00 ja 8.10—9.00 hommikukontsert  
 17.00—18.30 pärastlõunakontsert  
 19.15—19.45 adventmuusikat koori ja oreli ettekandes  
 20.10—20.45 Mozart: Sümfoonia es-duur  
 21.15—22.00 rahvustund (v. Heilsberg)  
 22.00—23.00 kirev tund  
 23.20 ilmapoliitiline ringvaade  
 23.45 heliplaate  
 24.00—1.00 ajaviitemuus. d'Albert: avam. muusikal. naljamängule „Äraris“. Rossini-Respighi: Rossiniana-süit. Lortzing: mel. oop. „Salakütt“. Ziehrer: Võõrastejuhtide kadriil. Reinhardt: valss op. „Magus tütarlaps“. Demaret: Bib ja Bob, lõbus intermetso. Heyden: Marss

**München** 405,4 / 740 / 100  
 8.10—9.15 hommikukontsert  
 17.00—18.30 videvikkontsert  
 18.50—19.10 laule sopr. ja baritoni ettek.  
 20.00—20.15 „Seiklus heliplaatide-kaupluses“ — lõbus stseen  
 20.15—21.00 **Joseph Haydn'i oratoorium „Aastaajad“**  
 21.15 rahvustund  
 22.00—23.00 kirev tund  
 23.20—23.45 Moodsaim tõstelava maailmas. Ringkäik Müncheni rahvusteatri kulisidest taga (ülevõte)  
 23.45—1.00 tantsumuusika  
**Leipzig** 382,2 / 785 / 120  
 7.35—9.00 hommikukontsert ja teated  
 17.00—18.30 pärastlõunakontsert.  
 19.20—20.35 EmDe-orkester mängib aja-

viiteks. Kavas: Keler-Bela, Fuchs, Puccini, Clemus, Blankenburg, Lumbye j.t.  
 22.00—23.15 laule heliplaadelt.  
 23.35 R. Wetz'i helindeid viiuli ja ork. ettek. 1. Kleist-avamäng. 2. Viulikontsert h-moll, op. 57, viiulile ja ork.  
 0.30—1.30 õõmuus. heliplaadelt. Cimarosa: avam. oop. „Salajane abielu“. Loe-we: Pulmalaul. Weber: Kutse tantsule. Dvorak: Scherzo capriccioso. Grieg: Pulm Troldhaugenis. R. Strauss: muus. „Arabella'st“. Joh. Strauss: Vein, naine ja laul — valss. Tšaikovski: Capriccio Italien.

**Praha** 470,2 / 638 / 120  
 7.15—8.30 teated ja muusika  
 13.00—19.00 kammermuus. kvarteti ettek.  
 19.20—19.55 saksa eeskava  
 22.15—23.00 ajaviite-eeskava  
 23.15—23.30 heliplaate

**Viini** 506,8 / 592 / 120  
 18.25—18.55 kontserttund (sopran, kitarr).  
 21.00—23.50 Fr. Schmidt' ooper „Fredigundis“.  
 0.10 ajaviitekontsert. Mussorgski-Artok: fant. oop. „Boris Godunov“. Pick-Mangiagali: Fetes galantes, süit. O. Strauss: avam. op. „Kuninganna“. Offenbach: barkarol op. „Kullasepp Toledost“ Lehar: Esimene armastus, laul. Morena: Eksitule, popurrii. Waghalter: Intermetso. Cerda: Laul. Stolz: Marsslaul.  
 i.15—2.00 mustlasmusika.

**Budapest** 550,5 / 545 / 120  
 18.30—19.00 jazzmuusika.  
 19.15—19.55 viulikontsert. Tartini: Sonaat g-r cl. Bach: Aaria. Beethoven: Menuett. Fibich: Poeem. Bach: Adagio. Zarzicky: Masurka.  
 20.30 ooperi ülekanne.  
 23.30 mustlasmusika.  
 24.00 heliplaate.

**Bukarest** 364,5 / 823 / 12  
 18.00—19.00 ja 19.15 — 20.00 salongork. kontsert ★ 20.30 ülekanne ooperist.  
 18.00—19.00 ja 19.15—20.00 ringh. ork. kontsert. Kavas: Wallace, Dowell, Caleridge-Taylor, Lacombe, Offenbach, Lecocq j.t. ★ 20.20—20.45 helipl. ★ 21.15—22.00 ja 22.15 **sümfooniakontsert**. Borodin: Sümf. nr. 1. Lizar: Muusikat ringhäälingule. Tšaikovski: Kontsert e-moll klaverile ja ork. R. Strauss: Sümfooniline poeem.

**Pariis (Poste Parisien)** 312,8 / 959 / 60  
 20.57 ja 21.28 heliplaate ★ 22.15 opereti ülekanne

**London National** 261,1 / 1149 / 50  
**Droitwich** 1500 / 200 / 150  
 17.35 ork.-kontsert ★ 18.15 ajav.-kontsert ★ 19.15—20.00 okteti ettek. ★ 21.30—22.30 ork.-kontsert ★ 0.15—1.15 kaasaegset klaverimuusika. ★ 1.20—2.00 tantsumuusika (Droitwich)

**Moskva Komintern** 1714 / 175 / 500  
 18.30—19.30 saade punaväele  
**Moskva „Stalin“** 360,6 / 832 / 100  
 18.25 ooperi ülekanne ★ 22.30 tantsu- ja ajaviitemuusika

## Laup. 22. dets.

**Tallinn** 410,4 / 731 / 20  
 Tallinn-RKS

7.00 äratusmäng  
 7.05 võimlemine (Ernst Idla)  
 7.20—8.30 hommikukontsert heliplaadelt Tallinn-Lasnamäe  
 17.30 heliplaate ja reklaami  
 17.45 välismaisi päevauudiseid  
 18.00 heliplaate  
 18.15 kodumaisi päevauudiseid  
 18.30 kapten E. Püss: Eesti vabadussõda. Tartu langemine punaste kätte ja kaitse organiseerimine Põhamaa-Aidu raioonis. Kaitse organiseerimine Lõuna-Eesti lääneosas



19.00 prantsuse keele tund edasijõudnuile (Cathala)  
 19.30 pool tundi perenaistele. Salme Mas-so: Külastite vastuvõtmine  
 20.00 ajanäitaja-õendus ja jääteateid  
 20.03 ülekanne Tartust  
**20.05 Ringhäälingu orkestri kontsert. Ju-hatab Raimund Kull.** 1. Orkester: Glin-ka, avam. oop. „Elu tsari eest“. Men-delssohn, nokturn süidist „Suviöö-unelm“; Wesslander, a) Pulmahelid; b) Mäng salus; Elliot, süit „Päikesepaiste-lises Hispaanias“. 2. Smetana, fant. oop. „Müüdüd mõrja“; Jaap Kool, Tantsud vanas stiilis; Ries, Perpetuum mobile; Liszt, Ungari fantaasia. (Klaveril Dag-mar Kokker-Murakas)  
 21.30 vana tantsumuusikat heliplaatidelt  
 22.15 moodsat tantsumuus. heliplaatidelt  
**Tartu** 579,2 / 512 / 0,5  
 7.00—8.30 ülekanne Tallinnast  
 17.30 heliplaate ja reklaami  
 17.45 ülekanne Tallinnast  
 23.00 ülekanne Tallinnast  
 20.03 ilmataede  
 20.05 ülekanne Tallinnast  
**Lahti** 1807,2 / 166 / 40  
**Helsinki** 335,2 / 895 / 10  
 17.00 heliplaate ★ 18.00 kõne  
 18.20 harmoonika ettekandeid  
 18.40 kõne ★ 19.15 aktuaalseid päevaküsim.  
 19.25 kõne  
 19.50 ringh. ork. kontsert. Haapalainen: 2 rahvalaulu. Ranta: 3 bottnia rahva-laulu. Klami: 2 rahvalaulu. Kuula: Pöls-ka. Kuula-Koskimies: Bottnia tants  
 20.20 retsitsatsioon  
 20.40 vestlus ja laul  
 21.10 orkestrikontsert jätkub. Waldteufel: Les Patineurs, valss. Planquette: mel. op. „Corneville kellad“. Dimitriescu: Rumeenia fantaasia  
 22.15—24.00 tantsumuusika  
**Stokholm** 426,1 / 704 / 55  
**Motala** 1357 / 221 / 30  
 15.00—16.00 ajaviite-eeskava  
 16.45—17.00 laule klaveri ettek.  
 18.05—18.30 klaverikontsert. Stenhammer: Fantaasia h-moll. Rachmaninov; a) Pre-lüüd gis-moll; b) Moment musical. Cno-pin: Scherzo h-moll  
 19.00—20.00 ajaviitemuusika. Adam: avam. „Nürnbergi nukkt“. Ohlsen: Mia bella Napoli, valss. Moszkovski: Serenaad. Lehar: muus. op. „Tsarevits“. Sinding: Valss g-duur. Dvorak: Humoresk. Ale-xandersson: Rootsi rahvalaulud ja rah-vetantsud. Micheli: Baby mängib. Ray: Head ööd. Grosz: Capri, foxtrott  
 20.30—21.15 vana tantsumuusika  
 21.45 heliplaate  
 23.00—24.00 moodne tantsumuusika  
**Luksemburg** 1304 / 230 / 200  
 9.45—10.00 helipl. ★ 14.00—16.00 orkestrikontsert, helipl. ja teated ★ 20.30—21.30 ajaviite- ja tantsumuusika  
 Prantsuse eeskava  
 21.45—22.00 romansse ★ 22.25 kontsert ★ 23.00—23.30 ork.-kontsert ★ 23.40 süm-fooniakonts. Mendelssohn: Kontsert viiu-ile ja orkestreile. Lalo: „Kuningas Ys“, avam. ★ 0,20 viiuli-konts. Kavas: De-bussy, Sarasate, Ravel, Rimski-Korsakov jt. — 23.40 ajaviitemuusika — 0,30 tantsumuusika  
**Riia** 514,6 / 583 / 15  
**Madona** 271,7 / 1104 / 20  
 6.55 koraal ★ 7.35—8.05 kontsert  
 12.00—12.30 börsiteated ja heliplaate  
 16.00—16.30 kontsert heliplaadelt  
 17.00—17.40 Beethoveni klaverikontsert nr. 3 heliplaadelt  
 18.10—18.30 jõululaule  
 18.30—19.00 oreli ettek. (A. Kalniņš). Ka-vas jõulumuusika  
 20.03—21.05 läti vaimulik muusika koori ja orkestri ettekandes

21.20—22.00 ja 22.15—22.30 popul. muus.  
 22.30—24.00 tantsumuusika  
**Varssav** 1345 / 212 / 120  
**Kattovice** 395,8 / 758 / 12  
 7.45 koraal ★ 7.48, 8.07 ja 8.25 helipl.  
 12.57 aeg, Krakovi fanfaarid  
 13.10—14.00 ajaviitemuus. Lanner: Schön-brunni valss. Gall: Rändratsaniku laul. Leoncavallo: Meloodiaid oop. „Bohème“. Armandola: Mailaul. Goubier: Väike jaapani ballett. Ganne: Ekstaas  
 14.05—14.30 laulukesi helipl.  
 16.45—17.30 uudisheliplaate  
 18.00 jaapani laule (A. Szleminka)  
 18.20—18.50 Navrocki helit. klaverile, au-tori ettekandes  
 19.15—19.45 Stojovski: Sonaat g-duur op. 13 klaverile ja viiulile  
 20.00—20.20 inglise laule helipl.  
 20.30—20.45 Jarycki helit. helipl.  
 21.00—21.45 ajaviitemuusika. Waldteufel: „Kisklejad“, valss. — Monoloog. — Meyer-Helmund: katkeid süidist „Õhtu Neeva kaldal“. — Monoloog. — Eilen-berg: Saanisõit  
 22.00—22.45 rahvalik kontsert. Ringhää-l. sümf.-ork. ja G. Czaplinski (laul). Nos-kovski: avam. „Sõejoonised“. Weber: Kutse tantsule. Verdi: aaria oop. „Otel-lo“. Thomas: laul oop. „Hamlet“. Svend-sen: Norra rapsoodia. Zarubin: Minu aias. Tšaikovski: Don Juani serenaad. Komzak: Marss  
 23.35—24.00 tantsumuus. dancing „Oaza“st“  
 0,05 tantsumuusika „Oaza“st“  
 0,35 salongmuusika helipl.  
 1,00 tantsumuusika dancing „Paradis“ist“

Meie  
**„Rahvavastuvõtja“**  
 ühes dumaamilise valjuhääldajaga  
 maksab ainult kr. 76.—  
 ELEKTROTEHNIKA  
 LABORATOORIUM  
**JAAKSON & JÄTMAR**  
 Endla 9, telefon 448-33

**Heilsberg** 291,0 / 1031 / 75  
 7.30—9.00 hommikumuusika  
 17.00—19.00 kirev pärastlõuna. Kaasteg.: solistid ja orkester  
 19.30—19.55 jõulumuus. sopr. ja oreli ettek.  
 20.30—21.00 Fr. Liszti klaverikontsert.  
 1. Kolm Petrarka-sonetti. 2. Tarantella  
 21.15—23.00 Kes kardab musta meest? — kaks tundi õudusi ja ebaosku  
 23.30—1.00 tantsumuusika  
**Königsvusterhausen** 1571 / 191 / 60  
 7.15—7.30 võimlem. ★ 7.35—9.00 kontsert  
 13.00—13.55 lõunakontsert  
 14.00—14.45 lõbus nädalalõpu-salat (helipl.)  
 17.00—19.00 lõbus laupäeva-pärastlõuna  
 19.40—20.35 helisevad jõululingid — uusi heliplaate  
 21.15—23.00 lõbus tantsuõhtu  
 24.00—1.00 öömuusikat Münchenist  
**Breslau** 315,8 / 959 / 60  
 6.00—7.00 heliplaate  
 7.35 hommikukontsert  
 17.00—19.00 pärastlõunakontsert  
 20.15—20.40 järgmise nädala saatkava ja heliplaate  
 21.10—23.00 ooperimuusikat solistide ja orkestri ettek. Mozart: a) avam. „Figaro pulm“. b) aaria oop. „Figaro pulm“. c) aaria oop. „Võlulööb“. Lortzing: a) balletimuus. oop. „Tsaar ja puusepp“. b) aaria samast ooperist. Nicolai: aar. ja duett oop. „Windsori lõbusad naised“. Weber: avam. oop. „Vabakütt“. R Wagner: a) Elisabeth'i aaria oop. „Tannhäuser“. b) avam. „Tannhäuser“  
 23.30—2.00 tantsumuusika  
**Berliin-Tegel** 356,7 / 841 / 100  
 7.15—7.30 võimlemine ★ 7.35—9.00 konts.  
 17.00—19.00 pärastlõunakontsert

19.20—20.00 jõulumuus. solistide ettek.  
 20.00—20.40 uusi jõulupaate  
 21.10—23.00 kontsert Münchenist  
 23.30—2.00 tantsumuusika  
**Hamburg** 331,9 / 904 / 100  
 7.35—8.00 ja 8.10—9.00 hommikukontsert  
 17.00—18.30 pärastl.-kontsert Münchenist  
 19.00—19.35 videvikkontsert helipl.  
 20.00—21.00 ajaviitemuusika. Recznicek: avam. oop. „Donna Diana“. Sibelius: Rcr.dino. Grieg: Norra mõrsjarong möödasõidul. Lanner: Hooviballitantsud. Beethoven: Menuett. Orbach: mel. Flo-tovi helindeist. Ehlers: Gernegross-pa-raad  
 21.10—23.00 Hamburgi ja Stuttgarti ühis-saade. Suur muusikaline reis. Kaasteg.: koor, orkester, solistid, kõnelejad jne.  
 23.20 ühissaade jätkub  
 1.00—2.00 tantsumuusika  
**München** 405,4 / 740 / 100  
 8.00—9.15 hommikukontsert  
 17.00—18.30 videvikkontsert  
 18.50—19.10 jõulumuusikat koori ja solis-tide ettekandes  
 20.00—20.30 lõbus pooltund  
 21.10—23.00 ringh. orkestri õhtukontsert.  
 23.20 vahe-eeskava  
 24.00—1.00 öömuusika  
**Leipzig** 382,2 / 785 / 120  
 7.35—9.00 hommikukontsert ja teated  
 16.45—18.15 kirev muusika nädalalõpuks.  
 18.15—18.45 „Talv sõnas, laulus ja muusi-ka“, kuuldepala.  
 19.30—19.55 jõululaule  
 20.35—21.00 Ka helisid filtreeritakse (kõne)  
 21.15—23.00 lõbus tantsuõhtu Königsvus-terhausenist.  
 23.20—1.30 tantsumuusika.  
**Praha** 470,2 / 638 / 120  
 7.15—8.30 teated ja muusika  
 18.05—18.25 duette viiulile ja aldile  
 18.35—18.45 heliplaate  
 19.05—19.55 saksa eeskava  
 20.30 popul. tšehhi laule  
 20.55—23.15 opereti ülekanne  
 23.30—0.30 ringh. ork. kontsert. Kavas: Offenbach, Strauss, Leuschner jt.  
**Viin** 506,8 / 592 / 120  
 17.40—18.35 puhkp.-muusika.  
 20.15—21.00 koorikontsert.  
 21.00—23.00 kolm jõulunäidendit.  
 23.20 tantsumuusika.  
 C.45—2.00 kuulsaid orkestreid helipl.  
**Budapest** 550,5 / 545 / 120  
 18.25—19.20 kontsert.  
 19.45—20.30 heliplaate.  
 21.00—22.40 kuuldemäng.  
 23.00 mustlasmuusika.  
**Bukarest** 364,5 / 823 / 12  
 18.00—19.00 ja 19.15—20.00 rumeenia rah-vumuusika. ★ 20.20—20.45 uudisheliplaate.  
 ★ 21.00—21.25 laule klaveri saatel ★ 21.45 jazzkonts. ★ 22.45—23.15 ringh. orkestri kontsert. Kavas: Joh. Strauss, Komzak, Weber jt.  
**Pariis (Poste Parisien)** 312,8 / 959 / 60  
 21.30 oper.-muus. helipl. ★ 21.50 uudishelipl. ★ 22.15 tangosid ★ 23.00 tantsum.  
 ★ 0.30—1.45 heliplaate  
**London National** 261,1 / 1149 / 50  
**Droitwich** 1500 / 200 / 150  
 19.15—20.00 tantsumuus. ★ 21.30—22.30 puhkp.-ork. konts. ja tšellosooloid. Bag-ley: Marss. Nicolai: „Windsori lõbusad naised“, avam. Chopin: Nokturn. Kreis-ler: Ilus Rosmarin. Paradis: Sizilana. de Bériot: Balletistseen. Samartini: Itaalia armastuslaul. Cassado: Rohelise ku-radi tants. Fletcher: Metsatseen ★ 23.30—23.30 kontsert ★ 24.00—0.55 kvinteti ette-kand. ★ 1.00—2.00 tantsumuus. (Droitwich)  
**Moskva Komintern** 1714 / 175 / 500  
 19.20 saade kürale  
**Moskva „Stalin“** 360,6 / 832 / 100  
 19.30 kontsert ★ 22.00 tantsu- ja ajaviite-muusika

**Kõige nõudlikumaid soove rahuldavad kõrgekvaliteedilised**

**PHILIPS**

**üksikosad**

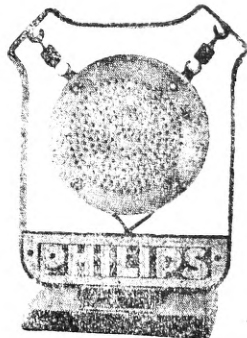

Saateamatööridele soovitame:

**PHILIPS**

saatelampe, mikrofone, eevõimendajaid jne.

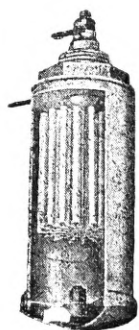

Isehitajaile soovitame:

**PHILIPS**

kõrgekvaliteedilisi

**elektrolüüt-kondensaatoreid, takistusi, plokk-kondensaatoreid, potentsiomeetreid jne.**

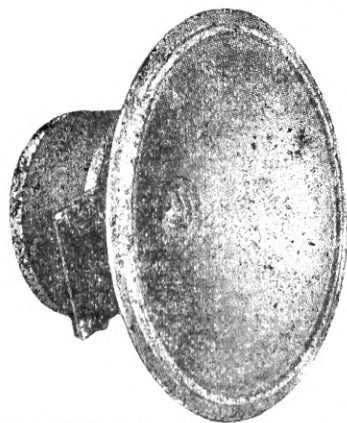

Eriti nõudlikele raadiokuulajaile soovitame üllatava helipuhitusega ja loomutruu ülekandega

**PHILIPS**

dünaamilisi valjuhääldajaid.

**Nõudke uut kataloogi ja tehnilisi juhiseid**

## Kuulaja arvustab

### HELIPLAADIST JA ORKESTRIST

Iga raadiokuulaja on kindlasti pannud tähele, et suure orkestri ülekanne heliplaadilt ei ole kaugeltki nii meeldiv, kui orkestrilt otsekohe. See on loomulik, sest heliplaat on mehaaniline jäljendus muusikast; ta peab ainsa nõela kaudu edasi andma need komplitseeritud helid, mida orkestris mitukümmend instrumenti erinevate sagedustega ja erineva häälevärviga sünnitavad.

On võhikulegi arusaadav, et kui seda määratu mitmekesisest helide valingut heliplaadile üheainsa vaevalt nähtava joonekesse sisse suruda ja sealt peenikesse nõela abal jälle kuuldavaks teha, siis ei saa nõudagi et see sünniks ilma teatud kadudeta ja moonutusteta. Kuigi need kaod ja moonutused hea grammofoni juures on minimaalsed, kuid nad on ikkagi olemas ja neile lisaks seltsib veel teatud „masina maik“ ja kahin — olgugi samuti väga väike.

Kui nüüd seda mehaanilise muusika aseainet antakse raadio kaudu edasi, üks ole see edasiantud muusika siis juba kahekordselt mehaaniline! Seega ka heliplaadi moonutused ja kadud esinevad mitte ainult kahe, vaid mitmekordistatult, olenedes vastuvõtja omadusist ja võimenduse tugevusest. Samuti seltsivad siingi aparraadi enda defektid, moonutused, vile ja kahinid, mis eriti vanemate aparraatide juures on paratamatud.

Kui paljude on aga Eesti kuulajaskonnas esmajärguliste, moodsate aparraatide omanikke?! — Kindlasti väga suur enamus ajab läbi kord olemasoleva vastuvõtjaga ja ühes sellega ka, kuulates heliplaadilt suurt orkestrit, naudib lõbu asemel pettumusi. Sest tihti selline vastuvõtt meenutab hiigla rahasadu vastu akent või raudteerongi mürinat; ja seda nimelt just sümfooniaorkestri puhul. Veidi paremini kõlavad orkestrid, mis koosnevad lühesorti pillidest, nagu puhk- või keelpillide, või ka laulukoorid, kusjuures ülekanne on seda puhtam, mida väiksem on koori koosseis, sest helid pole nii keerulised.

Kõige puhtamalt aga kõlavad kindlasti alati solistid. Eriti puhkpillide soolod: flööti, klarnet, pasun, oboe, fagott, aga ka viul, tsello, mandoliin, kannel (tsitrid jne.), eriti aga ksuülofon.

Nende vastuvõtt isegi vanade aparraatiedga on alati laitmatult loomulik ja pakub tõsist naudingut peale ebamusikaalse kakofoonia orkestrilt. See on kui arstirohuks piinatud kõrvadele. Ainult klaverisoolo kipub ka — fortissimo puhul — muutuma põrinaks, eriti heliplaadilt.

Ringhäälingu eeskava juhid kahjuks ei näi arvestavat nende asjaoludega, sest enamik senistest heliplaadidest on olnud suurte sümfooniaorkestrite asjad; soliste aga väga vähe. Nähtavasti kontrollitakse seal enda ülekandeid heade ja moodsate võrkvastuvõtjatega, ega ole seepärast vast aimugi, millist meelehärma vanade ja keskpäraste vastuvõtjate omanikud üle maa tunnevad. Ringh. juhatus, pidades sümfooniaorkestrit muusikalise täiuse tipuks, ostab neid plaate muidugi heas usus, et kuulajad on nendega väga rahul. Kuna aga meil nüüd just enda orkestri suurendamisega on tubli samm edasi jõutud, peaks erilist rõhku panema solistide, duettide, kvartetide jne. valikule heliplaadidelt.

Siin tuleks nüüd küll kuulajail sõna kaasa rääkida. Ärgem olgem nii passiivsed, et jätate endi muljed ainult oma teada! Teatage neist alati ka ringhäälingule kas või lühidalt postkaardiga.

Teatagu seda eriti nüüd, kus ringhäälingul seisab ees uute heliplaatide ostmine, nagu ajalehe teateist näha; muidu võib juhtuda, et neist uutest plaatidest kuulajad väga vähe kasu saavad.

Või jääb minu kiri hüüdjaks hääleks kõrbes?!...

J. Mikiver.

Lühilaine eriosa ilmub järgmises numbris, s. o. 21. detsembril k. a. Toimetus.



# Mida peab raadio-amatöör teadma elektrotehnika põhimõistetest

(Jätk)

## 10. Läbivoogamise seaduse rakendamine.

Eelmises lõikes esitasime teoreetilised seadused, millest avaldavad ampeerkeerdude arvu olenevana väljatugevusest. Samuti oleme esitanud seadused kõikide teiste magnetilise ringi juures esinevate suuruste vahel. Jääb üle käesoleva lõike ülesandena näidata nende seaduste kasutamist praktikas.

Eelpool toodud võrrandite põhjal võime matemaatika kaasabil kirjutada läbivoogamise seaduse praktiliselt kasutatava kujuna

$$AK = l_1 \left( \frac{AK}{cm} \right)_1 + l_2 \left( \frac{AK}{cm} \right)_2 + l_3 \left( \frac{AK}{cm} \right)_3 + \dots \quad (69)$$

„Tõlkes“ kõlab see võrrand järgmiselt: magnetilises ringis nõutava magnetvoo tekitamiseks vajalikud ampeerkeerud võrduvad summale igas magneetilise ringi osas tarvilikest ampeerkeerdudest pikkusühikule (sentimeetrile) korrutatud vastava osa pikkusega.

Mingile magnetilise ringi osale nõutav ampeerkeerdude arv pikkusühikule (sentimeetrile) oleneb vastava osa materjalist ja induktioonist (tungjoonte tihedusest) selles. Õhus

$$B = H$$

ja seepärast

$$B = \sim 1,25 \frac{AK}{c.m.}$$

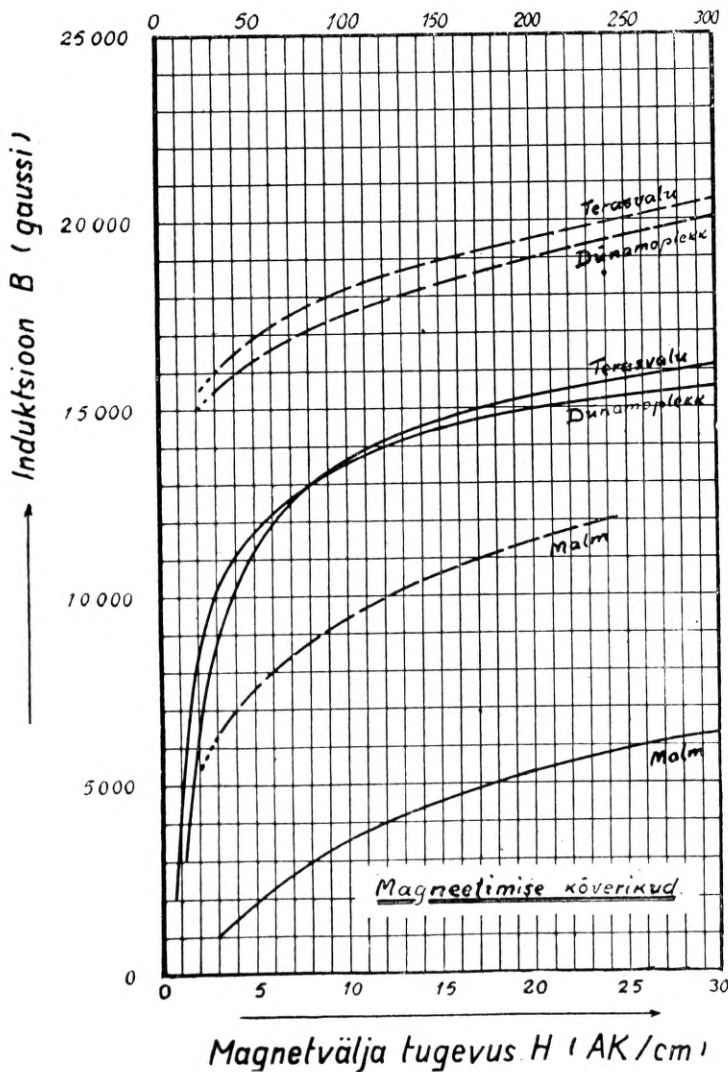

Joonis 35.

Sellest saame nõuetavad ampeerkeerud pikkusühikule õhuteel

$$\left( \frac{AK}{cm} \right)_{\text{õhk}} = 0,8 B \quad (70)$$

kus B on induktsoon gaussides. Muu materjali kohta tuleb meil aga induktsoon valida ja selleks kasutame joon. 35 abi. Joonisel 35 oleme kujutanud induktsooni B sõltuvana väljatugevusest H malmi, terase ja dünamopleki (pehme raua ja hästipõletatud tavalise raudpleki magneetimiskõveraid võib võtta ligikaudselt ühtuvatena dünamopleki magneetimiskõveraga) juures; sel-list vahetada kujutavaid kõveraid nim. magneetimis-kõveraiks.\*

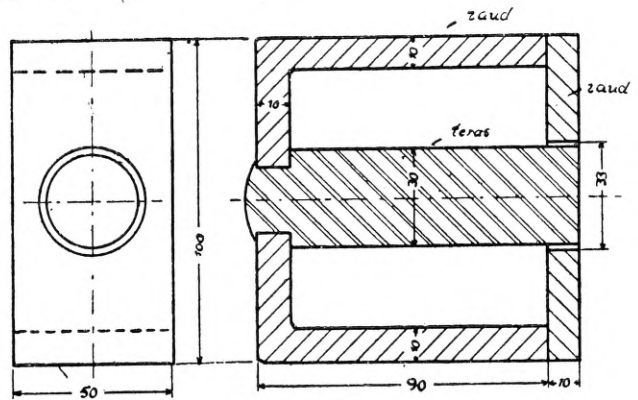

Joonis 36.

Graafikute joon. 35 kasutamise selgitamiseks olgu öeldud, et me valime induktsooni ja määrame valitud induktsooni jaoks materjalile vastavad nõutavad ampeerkeerud sentimeetrile. Induktsioon, näiliselt vabalt valitav, pole seda tegelikult täiel määral. Praktikas suunavad ja piiritlevad meie valikut kaks punkti:

- 1) konstruktsiooni majanduslikkus,
- 2) erijuhtudel nõue mittelineaarsete moonutuste vältimiseks (madalsagedus-transformaatorid, väljumistransformaatorid, drosselid jne.).

Nende nõuete alusel selguvad vaadeldes kujutatud magneetimiskõveraid. Näit. dünamopleki magneetimiskõver jookseb praktiliselt sirgelt kuni umbes induktsoonini  $B = 8500$  gaussi. Selle punktini võib praktiliselt võttes pidada induktsooni proportsionaalseks teda põhjustavale väljatugevusele. Meie teine nõue on seega rahuldatud piirides nullist kuni mainitud magneetimiskõvera punktini. Sellest punktist magneetimisega ülemine hakab magneetimiskõver kõverduma; nimetame osa, kus kõverduse kiirus suurim, magneetimiskõvera põlveks (dünamopleki juures võib magneetimiskõvera põlveks pidada osa  $B = 9000$  kuni  $B = 13500$  gaussi vahel). Seadetes, kus pole tarvidust mittelineaarsete moonutuste vältimiseks, ei teeks magneetimiskõvera kõverdumine meile tuska, kui ta ei riivaks esimese punkti nõudeid. Võtame selgituseks mõned arvud. Näit. induktsooni  $B = 12000$  gaussi tekitamiseks dünamoplekis on vajalikud ca. 5,5 ampeerkeerdude pro cm magnetvoo teepikkust, induktsooni  $B = 13000$  gaussi tekitamiseks aga juba 8,0 ampeerkeerdude sentimeetrile; me näeme, et suhteliselt õige vähe suurema induktsooni

\* Kujutatud magneetimiskõverad on võetud dipl. ins. H. R. Wõrgu raamatust „Elektrimasinate ehituse ainete omadused“ autori lahkel loal. Mainitud raamat sisaldab veel hulga teisi tähtsaid andmeid elektrimasinate ehituses tarvitsminevate materjalide kohta ning teda võib saada Tallinna Kõrgema Tehnikumi raamatukogust.

saavutamiseks peame amperkeerude arvu suurendama juba ligi 45% võrra esialgsest väärtusest ehk teisiti öeldes — meie konstruktsioon muutuks ebamajanduslikuks. Me ütleme, et pealpool magneetimiskõvera põlve on materjal magneetiliselt küllastatud. Seega on ebamajanduslik minna magneetimisega materjali magneetilise küllastuseni. Kokkuvõttes võime öelda, et magneetimiskõverad annavad meile esiteks aimu kohase induktsiooni suurusest ja teiseks võimaldavad otsekohe määrata nõutava induktsiooni tekitamiseks vajaliku väljatugevuse ühikutes AK cm, teiste sõnadega, võimaldavad määrata nõutavad ampeerkeerud magnetvoo teepikkuse ühikule vastavas magnetilise ringi osas. Korrutades ampeerkeerud pikkusühikule vastava osa pikkusega, saame selle osa magneetamiseks vajalikud ampeerkeerud. Samuti talitades teiste magneetilise ringi osadega, leiame nende magneetamiseks vajalikud ampeerkeerud. Kui magnetilise ringi osad on lülitatud järjestikku (see-

Kuna õhus  $B = H$  ja  $H$  oli meil võrdne 10 000 oerstedti, siis induktsioon õhus on  $B = 10\,000$  gaussi ning kogu õhupilu läbiv magnetvoog võrr. (52) põhjal

$$\Phi_k = B \cdot S = 10\,000 \cdot 10 = 100\,000 \text{ maxvelli.}$$

Saadud suurus on õhupilu läbiv kasulikvoog. Kui ei esineks puistet, siis oleks voog kogu magnetilises ringis sama suur. Tegelikult esineb aga ikka puiste, mille suurus avaldatuna Hopkinsoni puistetegurina on ligikaudse hindamise\*) põhjal

$$v = \sim 1,2 \div 1,3$$

olenevalt konstruktsioonist.

Võttes keskvaartusena\*)  $= 1,25$ , saame magnetilises ringis teotseva maksimaalse voona võrr. (66) põhjal

$$\Phi_{\max} = v \cdot \Phi_k = 1,25 \cdot 100\,000 = 125\,000 \text{ maxvelli.}$$

Kujutades joonisel 37 magnetvoo jagunemist, näeme,

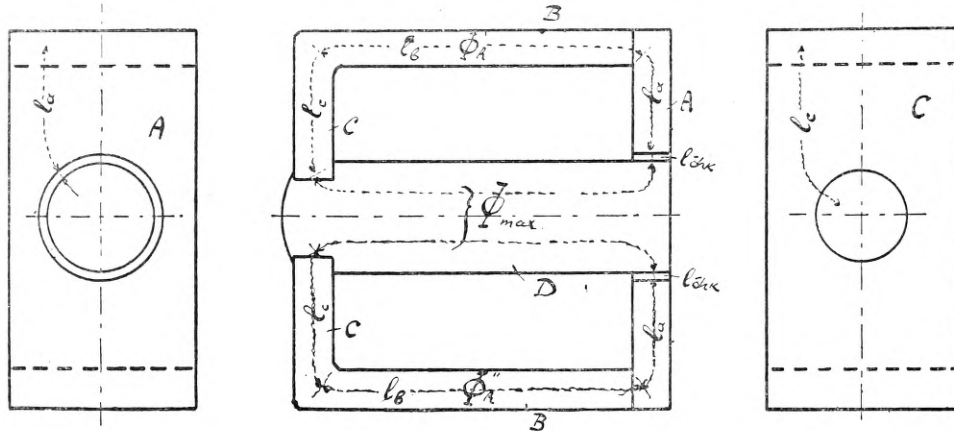

Joonis 37.

rias), siis kogu ringi magneetamiseks vajalikud ampeerkeerud saame liites üksikute osade magneetamiseks vajalike ampeerkeerude (läbivoogamise seadus, võrr. 69).

\* \* \*

Esitanud üldise meetodi magneetilise ringi arvutamiseks, kerkib tarvidus selgitava näite järel. Oleme selleks valinud ergutusmähise arvutuse olemasolev. dünaamilise valjuhääldaja raudkerale, mille moodud toodud joon. 36. Joonis näitab „U“ konstruktsiooni, mille kest rauast ja südamik terasest. Nõutakse ergutusmähist, milline suudaks tekitada õhupilus magnetvälja tugevusega  $H = 10\,000$  oerstedti.

Arvutus areneb siis järgmiselt. Õhupilu keskmine raadius on

$$r_k = \frac{33 - 30}{4} + \frac{30}{2} = 15,75 \text{ mm} = 1,575 \text{ cm}$$

Keskmine õhupilu ristlõige seega

$$S_k = 2\pi \cdot 1,575 \cdot 1,0 = 9,9 \text{ cm}^2 = \sim 10 \text{ cm}^2$$

et leitud max. voog esineb ainult südamikus. Südamikust välja astudes jaguneb magnetvoog „U“-konstruktsiooni harudele ja kuna me eeldame, et need harud on magnetiliselt täiesti ühtlased, siis voog ühes harus on

$$\Phi_h = \frac{\Phi_{\max}}{2} = \frac{125\,000}{2} = 62\,500 \text{ maxvelli}$$

Määratud magnetvoogude suurused asume ampeerkerude arvu määramisele. Selleks tuletame eelkõige veel kord meelde, et meil käesolevas konstruktsioonis magnetvoog haruneb, seega tegemist on kahe magnetilise ringiga. Arvutame suurused ja ampeerkeerud kõikidele magnetilise ringi osadele eraldi, kanname nad tabelisse (vt. alamal) ja saame ampeerkerude liites kogu ampeerkerud.

\*) Puiste täpsest arvutamisest on autor loobunud, kuna see oleks temale tähendanud liiga pikka kõrvalekaldumist kirjutise eesmärgist.

## MIKS KASUTATAKSE KAUGENÄGEMISEKS ULTRALÜHILAINEID?

Et mõnda pilti üle kanda, selleks peab, nagu ringhäälingugi juures, saatma välja vastav sagedusriba. Ringhäälingus on see riba 50—4500 hertzini, nii et koguriba laius on 9000 hertzi ehk 9 kilohertzi. Kaugenägemise juures ei piisa sellest ribalaiusest, kuna 180-realise pildi ülekandmiseks on vajalik sageduspiirkond peaaegu 0—500 kilohertzini; seega tuleb arvestada 1 miljoni hertzilise ribalaiusega. Kui näiteks kaugenägemissaatjat lastaks töötada 550 kHz-ga, seega 545-meetrilisel

lainepikkusel, siis võtaks selline saatja oma alla laineala 6000—286 meetrini. Sel piirkonnal ei ole aga mitte üksi kõik kesk- ja pikalainesaatjad, vaid ka suurem osa kaubanduslikke saatjaid.

Sel põhjusel asetatakse kaugenägemissaated ultralühilaine piirkonnale. Nii näiteks töötab Berliin-Witzlebeni kaugenägemissaatja lainel 6,7 m. Täie modulatsioon juures võtab saatja oma alla piirkonna 6,741—6,59 meetrini. Kui aga minnakse pildiridade arvuga veelgi kõrgemale, siis tuleb paratamatult minna üle veelgi lühemale lainele.

# Tehniline kirjakast

**D. P. Puka.** Juhul, kui Teil on vastuvõtja pool vastavalt kirjeldusele valmistatud ja siiski laineala on liiga lühike, peab Teie vastuvõtjasa kasutatav pöördkondensaator olema väiksema lõppmahuga kui 500 cm. Et lainealasad ulatuslikumaks muuta, peate kasutama kas suuremat pöördkondensaatorit, või suurendama häälestusmähiste keerduarve. Miks Teie vastuvõtja valgustusvõrgust anoodpinge võtmisel ei töötanud, on väga raske öelda, sest Teie pole skeemi juurde lisanud, kuidas ja millise võrkanoodi oma vastuvõtjaga lülitasite. Oieti talitades peab see aparaat võrgust anoodpinge võtmisel sama korralikult töötama kui mingi muu lülitusega aparaat.

Valgustusvõrku antenniks kasutades peab võrgu ja aparaadi vahele lülitama umbes 1000—2000 cm plokkkondensaatori. Mõnel juhul võib valgustusvõrku kasutada kas antenniks või vastukaaluks, kuid mitte kunagi mõlemiks korraga ühe ja sama aparaadi juures; kui sealjuures ka anoodpinget võetakse võrgust, on vastuvõtt võrkanoodi nõrgem. Maksev on see alalisvooluvõrgu kohta — vahelduvvooluvõrku antenniks kasutades on see ükskõik, kas vastuvõtjale võetakse pinget võrgust või mitte.

**Ü. N. Aakre.** Oma kirjades Teie ei tähenda, millist Davidovi 3-lambilist vastuvõtjat Teie soovite ehitada Ameerika lampidega, sest selle autori sulest on ilmunud mitu 3-lambilase kirjeldust.

**A. T. Viljandis.** Kuuldavusele, eriti hääletugevusele mõjub see palju, kas kuulata antenniga või antennita, kuid aparaadi ja lampide elueale ei avalda see mingit märgatavat mõju. Hääle kadumine ei olene harilikult ei saatejaamast ega ka vastuvõtjast, vaid raadiolainete levimise tingimustest neid kandvas keskkonnas. Moodsates aparaatides on hääle kadumise (fadingu) kompenpeerimiseks olemas eriline seadeldis — automaatne hääletugevuse reguleerija.

**J. H. Narvas.** Küsitud vastuvõtja lülituses ei ole midagi erilist. Selle aparaadi hästi töötamine on ainult seal kasutatud üksikosade kõrgest kvaliteedist, eeskätt lampidest ja valjuhääldajast. Seesuguse aparaadi valmistamiseks kõlbab igasugune lülitus, kui häid üksikosi kasutada; Ameerika lampe võib seal ka kasutada.

Neudorfi 4-lambiline vahelduvvoolu võrkvastuvõtja on juba niipalju vananenud, et vist pole mõtet seda enam ehitada. Väga hea ja moodsa 4-lambilise vastuvõtja kirjeldus ilmus „Raadios“ nr. 163—165.

**O. P. Tartu.** Moodsa superi kirjelduse avaldamisega on terve rida raskusi. Superit, kui selle all mõeldakse tõesti head ja moodsat superheterodüüni, ei saa kuidagi häälestada ja viimistleda ilma terve rea keeruliste ning kallite mõõteriistadeta, milliseid võib endale lubada ainult suurema raadioaparaatidetoostuse hästi sisustatud laboratoorium, kuid mitte kunagi amatöör. Avaldades moodsa superi kirjelduse, võtaks „Raadio“ sellega enesele väga suure vastutuse, sest enese võimeid ülehindavaid ehitajaid leidub alati ohtrasti ja seetõttu just sarnase raskeltteostatava kirjelduse ilmumise järele oleks pettunud liiga palju. Teine takistav põhjus on veel see, et praegu ei suuda tööstusedki endid küllaldaselt varustada üksikosadega, kuidas saaksid siis veel amatöörid omale muretseda vajalikkude omadustega üksikosi; ärid on praegu tarvitavamatest artiklitest üsna tühjad, kuna tänavu on ehitustegevus raadio alal osutunud palju elavamaks, kui seda keegi võis ette aimata.

Kui ehituskirjeldus avaldada mingisuguste valmis poolide jaoks, aitab see küll väga palju ehitamist kergendavalt, kuid ei kõrvalda siiski kõiki raskusi, mis moodsa superi häälestamisega seoses ning amatööraparaatide häälestamine on pealegi töö, millega ei taha ükski suurem töökoda meeleldi tegeleda. Nagu eelpool

tähendatud, leidub kahjuks liiga palju enese võimeid ülehindavaid ehitajaid, kes ka parima ehituskirjelduse järele oskavad kokku murksida sellise aparaadi, millele ei suuda ka parim eriteadlane parima tahte juures hinge sisse puhuda. Kahjuks esineb pealegi nähe, et ehitajad on liiga agarad omal käel ette võtma igasuguseid endale ülejõu käivaid muudatusi ehituskirjeldusis ja seetõttu satutakse ummikusse, kus enda troostiks saadetakse lõpuks „Raadio“ tehnilise kirjakasti toimetajale kiri resolutsiooniga, et see kirjeldus üldse kuskile ei kõlba ja on ajakirja torgatud ainult rahva narrimiseks.

Kõige eelmainitu peale vaatamata püüab „Raadio“ toimetus siiski mõne moodsa superi ehituskirjelduse eest lähemal ajal hoolitseda, püüdes muidugi avaldada kirjeldust, mille järele ehitamisel oleks võimalik kasutada võimalikult rohkem valmis üksikosi ja sellega ehitajate tööd kergendada.

Mis puutub Teie teistesse soovidesse „Radio“ sisu suhtes, püüab toimetus nendega võimaluste kohaselt arvestada.

„Marconi“. „Raadios“ nr. 64—67 avaldatud ehituskirjelduses võib madalsagedustransformaator olla vahekorraga 1 : 3 kuni 1 : 5. Suuremat pole soovitat kasutada, sest siis kannatab häälepuhtus, kuid väiksema vahekorra juures jääb hääletugevus väikeseks. „Marconi“ lampidest võite selles aparaadis kasutada esimese lambina HL2 ja teisena L21 — need on nimelt 2-voldilise küttepingega lambid. Nende lampide hind on 4 6 krooni.

**J. D. Viljandi.** „Raadios“ nr. 163—165 kirjeldatud vastuvõtja on ka kolmelambilisena veel läbi ja läbi moodne aparaat, nii et pole mõtet lähemal ajal uue kolmelambilise ehituskirjelduse avaldamiseks. Muidugi võite E. Davidovi kahelambilises ka M14 ja MPT4 kasutada; need on moodsamad lambid kui E424 ja B443 ja annavad seetõttu kahtlemata paremaid resultate kui viimased. Kaudselt kõetavale lõplambile tuleb loomulikult anda eelpinget nii, kui nr. 163—165 kirjeldatud vastuvõtjas. Alaldajalambi küttemähise võiks te kerida ka 1-he mm jämedusest traadist.

**K. V. Tartus.** Seda transformaatorit võite kasutada küll nr. 94—96 kirjeldatud vastuvõtjas. Osutub küttepinge kõrgeks, võite seda vähendada küttemähise keerduarvu vähendamisega, kuid arvatavasti pole Teil mingit vajadust keerduarve muuta, sest pinged on sellel transformaatoril arvatavasti küllalt täpsad ka selles aparaadis. Kapsleid võite tinaga joota ja ka niikeldada.

**P. A. Viljandis.** Seda võib juhtuda küll, et alul töötama hakates töötab aparaat hästi, kuid hiljem, mõne või mõnekümne minuti pärast, hääletugevus langeb. Seesugune nähe ilmneb mõnikord vanematüübiliste lampide juures, kui need on juba kauemat aega kasutusel olnud. Taskulambipatareidega ei saa küll kuidagi lampide kõlvulisust proovida; nendega võite lampe ainult läbi põletada. Aparaat võite tööle panna ka kõrgesagedusastmeta, ühendades antenni näiteks juhtmega, mis läheb varivõrelambi anoodile. Teie vajaliku varivõrelambi hind on Tallinnas 16 krooni.

„Rio Narva“. Tehnilises kirjakastis ei ole kahjuks võimalik transformaatori arvestust anda.

**T. T. Aseris.** Teie skeemile ei saa soovitud märkusi ja parandusi teha, sest siis läheks see niivõrd kirjuks, et oleks vaevalt veel kellegile arusaadav. Üldse soovitame Teil seda aparaati mitte kahevõrelampidega, vaid harilikude ühevõrelampidega valmistada ja nimelt uute 2-voldilise küttepingega lampidega. Voolukulu on siis kõige väiksem ja tagajärjed kõige paremad. Kahevõrelambid on oma aja juba ära elanud ja ei leia enam moodsates aparaatides kasutamist.

---

Väljaandja: Üleriiklik Eesti Raadioühing  
Vastutav toimetaja: L. Mühlbach

# Kivitrükikoda J. Männik

Tallinnas, Soo 23, tel. 436-86

Valmistab igasugu värvilisi trükiteid paberil  
Töö kiire ja korralik / Hinnad vastutulelikud



Kõige soodsamini  
ostate prillid jatei-  
sed optikakaubad

**H. BEM**

optikaärist

TALLINN, KUNINGA 6 (Güntheri kõrval).

Igasuguste terade teritamine.



## KLISHEETOOSTUS

# ARTUR HAAV

TALLINN, S. KARJA 21

KÕNETRAAT 456-48

Joon-, võrk-  
ja  
mitmevärvilised  
KLISHEED

# AMERICAN BOSCH

Ameerika lemmikaparaat

**MUDEL  
367**

### MEIE RAHVAPÄRASEIM SUPER

4-lambiline super, 5-es alal-  
daja  
Lainealad 200-550 m. ja  
400-2000 m.  
Helivarjundi reguleerija  
Suur dünaamiline valjuhääldaja  
Tõstab alalisel ja vaheldu-  
val voolul 110 V ja 200 V  
Ei vaja välisantenni  
Äärmiselt selektiivne  
Võtab vastu kuni 90 jaama

Kr. 190 Kr. 200

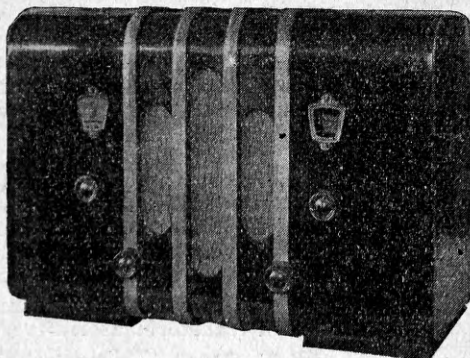

**MUDEL  
375**

Võidab alati võistlusel  
Tõsine kvaliteetaparaat  
Selektiivne  
Erakordselt loomutruu  
ülekanne  
Lihtne käsitlemine  
Nägus poleeritud  
pähklapuu kastis

Kr. 290

### MEIE RIKKALIK VALIK:

Blaupunkt 4W9 . . .	Kr. 520.-
" 4W6 . . .	425.-
Lorenz Senior . . .	475.-
Emerson 38 . . .	250.-
" 250 LW . . .	190.-
" 23 . . .	125.-
Vefar 2-lamb. . . .	140.-
Irv 2-lamb. . . .	76.-
Toko 35 pat. ap. . .	115.-
Võlur 4 " " . . .	170.-

Ja veel terve rida teisi

# A.-S. TORMOLEN & Ko. TALLINN

RAEKOJA PL. 17

TELEFON 428-06