

RADIO

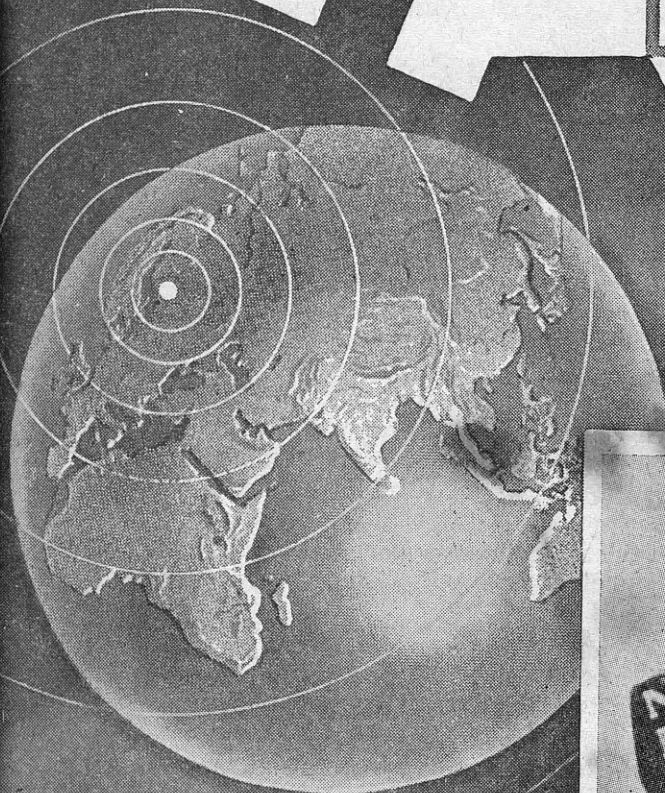

Nr. 34 (328) 26.VIII 1937
VII AASTAKÄIK • HIND 10 SENTI

*Kaanepilt: Ameerika ringhäälingustaar
NBC mikrofoni sees*



RET RAADIO

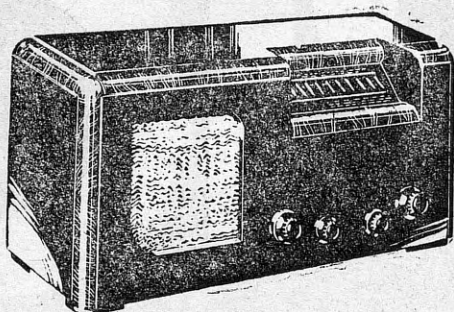

uudised

PÄTAREIVASTUVÕTJAD:

- MARET 2**, hind Kr. 130.—. 3-lambiline, 2 lainealaga otsevastuvõtja. Tundelik, selektiivne, loomutruu heliga. Tugev konstruktsioon, valitud üksik-osa ja soliidne töö.
- MARET 3**, hind Kr. 157.—. 3-lambiline, 3 lainealaga otsevastuvõtja. Selektiivsuse ja tundelikkuse tagavad 3 võnkeringi, ribafilter ja sirufer südamikuga poolid. Lühilaineala võimaldab nautida kaugeid saatjaid. Kaunis välimus ilusa kasti ja valgustatud skaala tõttu.
- TULJAK**, hind Kr. 195.—. 5-lambiline, 3 lainealaga otsevastuvõtja. Võimas ja temperamentne kui tuljak on see aparaat. Push-pull lõppaste võimaldab väikese voolukulu juures saavutada suurt hääletugevust.
- ILMATAR 2**, hind Kr. 265.—. 6-lambiline, 3 lainealaga luksussuper. Terve maailma toob koju see erakordsete võimetega aparaat.

VÕRKVASTUVÕTJAD:

- AHTO V**, hind Kr. 140.—, **AHTO U**, hind Kr. 150.—. Rahvavastuvõtja Euroopa saatjate kuulamiseks. Vahelduvvooluvastuvõtjas 3+1 lampi, universaalvastuvõtjas 4+1 lampi.
- SANGAR**, hind Kr. 215.—. 3+2-lambiline refleks-super vahelduvvoolule. Erakordsete võimetega, annab puhast väljumisvõimsust 4,5 vatti.
- PIKKER**, hind Kr. 245.—. 4+2-lambiline universaalsuper. Suure võimsusega ja suure ulatusega. Reguleeritava selektiivsusega.
- KALEV V**, hind Kr. 270.—, **KALEV U**, hind Kr. 285.—. Suure ulatuspiirkonnaga maailmasuperid. Vahelduvvooluperis 4+1 lampi, universaalsuperis 4+2 lampi.
- TAARA 2 V**, hind Kr. 335.—, **TAARA 2 U**, hind Kr. 355.—. Ekstraklassi kuuluvad luksussuperid. Eriti loomutruu ja võimsa ülekandega. Vahelduvvoolule 5+2 lampi, universaalsuperis 5+3 lampi.

Nõudke tasuta illustreeritud katalooge!

RAADIO-KOOPERATIIV

Tallinn, S. Karja 9 // Tartu, Võidu 11 // Pärnu, Kalevi 40
Rakvere, Tallinna 25 // Viljandi, Lossi 31

MÄRKEID SAKSA RAADIOTOOSTUSE SUURPARAADILT

(Lõpp)

Allpool vaatleme mõningaid luksusvastuvõtjaid, kuna just nende juures leiame kõige uuemaid tehnilisi täiendusi, millised võivad tulevikus omada suure tähtsuse. On nimelt saanud tavaliseks nähteks, et need seadeldised, mis käesoleval hooajal leiavad kasutamist luksusvastuvõtjates on järgmisel aastal juba suursuperites ja veel aasta edasi vast koguni keskklassi kuuluvais vastuvõtjais. Selliste tänavuse hooaja luksusvastuvõtjate tehniliste täiendustena oleks: automaatne täpsushäälestamine, tunduv häälestamine ja mootorveoga häälestusseadeldis.

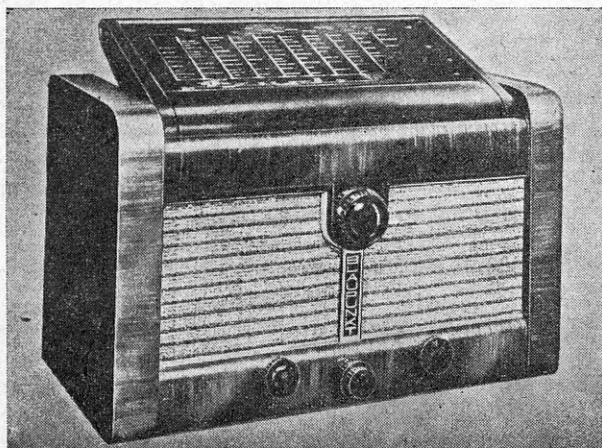

Blaupunkt suursuper liikuva skaalaga

Automaatne täpsushäälestamine toimub ± 4 kHz piirides ja seda üle terve skaala, välja arvatud muidugi lühilained. Selleks kasutatakse erilambina pentoodi millega mõjutatakse ostsillaatorringi. Täpsushäälestamine on muidugi soovikorral väljalülitatav. Tema täpsus on umbes 100 : 1, s. t. kui vastuvõtja on häälestatud 2 kHz kõrvale, siis häälestatakse ta 20-hertzise täpsusega järele. Loomulikult mõjutatakse automaatse täpsushäälestamise poolt ainult ostsillaatorlampi, kuna eelringid jäävad seisma „valesti“. Seepärast peab nende selektsioonkõvera tegema sedavõrd laia, et reguleerimispiirkonna ulatuses ükskõik millise vale seisundi juures ei tekiks ebasoovitavaid mõjutusi, näiteks feedingreguleerimist.

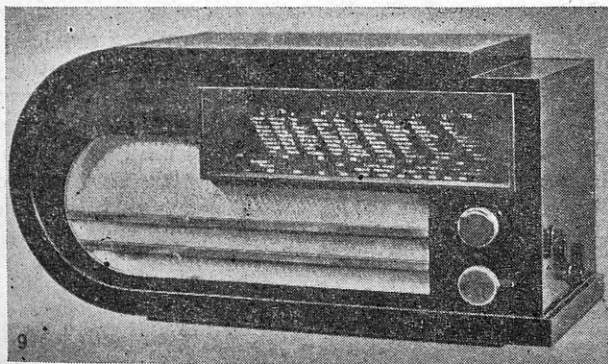

Huvitava väliskujuga Loewe suursuper

Tunduv häälestamine seisab selles, et häälestuskondensaatorit pidurdatakse erilise magnetseadeldisega, millist mõjutab iga saatja kandesagedus. Tekib mulje nagu toimuks häälestamine aste-astmelt mingisuguste hammasratastega. Tegelikult pole muidugi olemas mingisuguseid mehaanilisi astmeid, vaid nad tekitatakse elektrilisel teel vastavate saatjate poolt. Kui mõnes piirkonnas puuduvad saatjad, siis langevad ära ka astmed ja nupu keeramine sünnib takistuseta.

Huvitava kombinatsioonina on tunduva häälestamisega ühendatud eriline valjuhääldaja-relee, mis alles siis valjuhääldaja tööle paneb kui vastuvõtja on häälestatud täpsalt saatjale. Seega on kaotatud igasugused ebasoovitavad helid, mis tekivad häälestamisel ühelt saatjalt üleminekul teisele.

Mootorveoga häälestusseadeldis on ühendatud automaatse täpsushäälestamisega ja nuputiürimisega. Skaala ette on nimelt asetatud kakskümmend nuppu, millistest iga üks vastab teatud kindlale

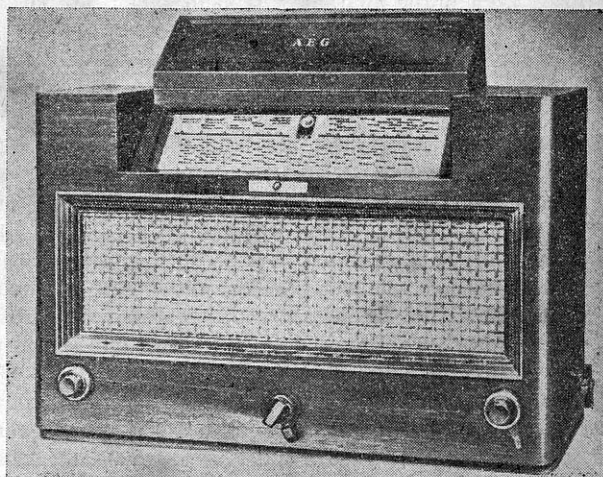

AEG 8-lambine suursuper

saatjale. Iga nuppu all on kontaktvedrud, millised seisul ajal üksteist puudutavad, tekitades seega lühiühenduste rea. Mõnele nupule vajutades katkeb lühiühendus, releemähised ja väike elektrimootor saavad voolu ja viimane hakkab pöördkondensaatorit ringi ajama, ühtlasi pannes üle kahekümne kontakti liikuma vastava liugleja. Kui liugleja on jõudnud nupuni, millele vajutades on katkestatud lühiühendus, siis moodustatakse uus ühendus, mootor lülitatakse välja ja pidurdatakse, nii et ta jääb silmapilkselt seisma. Pöördkondensaator on nüüd häälestatud saatjale umbes 3-kilohertzise täpsusega. Järgmisena astub tööle elektriline täpsushäälestamine ja hoolitseb, et vastuvõtja oleks täpsalt häälestatud saatesagedusele.

Vastuvõtjat saab mootoriga ka tavalise skaala järele häälestada. Selleks on kaks nuppu: üks parempoolse ja teine vasakpoolse käigu jaoks. Ühtlasi on lülitatud välja ka automaatne täpsushäälestamine. Mõnedel vastuvõtjatel on mootori käivitamiseks vastav kang. Kui skaalal

liikuv osuti on jõudnud soovitud saatja kohale, siis lastakse kang lahti ja samal hetkel astub töösse automaatne täpsushäälestamine.

Lõpuks olgu veel nimetatud, et ka tänavu on turustatud vastuvõtjaid, mis ei ole ehitatud raudalusele, vaid

RAADIOSIGNAALID STRATOSFÄÄRIST

Käesoleval suvel tehti Harvardi ülikooli meteoroloogia observatooriumis huvitavaid katseid. Vesinikuga täidetud palli külge kinnitati väike puust kast, mille küljes rippus 2 meetri pikkune vasktraat ja pall ühes kastiga saadeti õhku. Pall kadus kiirest silmist, kuid tema lendu võidi kergesti jälgida raadiosignaali abil, mida kiirgas välja kast, milline oli tõeliselt lendav raadiojaam. Tähendatud kast oli ehitatud nimelt meteoroloogiliste nähete uurimiseks ja niipea kui ta tõusis õhku, hakkas ta saatma teateid maa peale, andes täpseid kirjeldusi ilmastikuoludest mitmesuguses kõrguses.

Raadio-meteorograaf.

Vastandina oma nimele on raadio-meteorograaf väliselt väga lihtne aparaat, mis asub vähem kui 40 cm² suuruse põhjaga kastis, mis on valmistatud kergest

SAATJA HIINA RIISIPÖLDUDEL

Chengtul, Szechwani provintsil Lääne-Hiinas (Tiibeti piiril), vanimal linnal Kauge-Idas, mis on vähe puudutatud läänemaade edusammudest, on nüüd oma ringhäälingusaatja. Stuudio asub linna südames, umbes kaks miili saatjast eemal, milline on püstitatud väljaspoole kuulsaid kindlusi. Saatja, mille ehitust finantseeris Hiina valitsus, seisab teedeministeeriumi kontrolli all. Ta on ehitatud maa-alale, mis enam kui sajand tagasi oli kalmistuks.

Chengtu asub Minho jõe, ühe Yangtse haru, kaldail. Linnast räägitakse, et ta on mitu tuhat aastat vana, kuid tähtsaimaks vanaaja mälestuseks on sild üle Minho jõe, mille iga on teadmata ja millel olevat jalutanud omal ajal Marco Polo.

Enam kui 2000 aastat on Chengtu kõrgendikku niisutatud kunstlikult väikeste kanalite abil, millised juhivad Minho vett riisiväljadele. Nüüd kerkivad nende põldude kohal kaks suurt raudmasti, mis sümboliseerivad moodsa teaduse võitu. Sellest hoolimata ei põlata ka vanaaegseid mälestusmärke, sest jaama värava juures seisab suurepäraselt nikerdatud puust sammaskäik omapärase hiina katusega, mida hoiavad ülal fantastilised lohed.

10-kilovatine saatja töötab 536-meetrisel lainel. Kaks raudmasti, 100 m kõrged, asuvad teineteisest 190 meetri kaugusel.

Saatja varustab ringhäälingu-ülekanneetega mitte üksi Chengtud selle 860 000 elanikuga, vaid kogu Szechwani provintsi 52 000 000 elanikuga. Looduslikest varadest leidub siin võrdlemisi suurel hulgal vaske ja soolalademeid ja tee- ning riisiistandused koos loodusevaradega annavad sellele provintstile suure jõukuse ning tähtsuse.

kahale 90° all üksteise külge kruvitud isoleerplaadile. Lambid asuvad sellise monteerimisviisi juures horisontaalselt. Üldine montaaž on lihtsam, samuti väheneb aparaadi kaal. Kuivõrd selline ehitusviis praktiliseks osutub, seda näitab tulevik.

puust. Ülevalt ulatub välja antenn, mille abil on kast ühtlasi ka palli külge kinnitatud. Umbes ühe kolmandiku kasti ruumalast võtavad oma alla väike baromeeter, peenike lahtine silinder kahest kokkusulatatud metallist — termomeeter — ja hügromeeter.

Igatiüks neist „meteoroloogilisest elemendest“ on varustatud osutiga. Osutid libisevad üle keerleva silindri, millele on mähitud plaatinast traat. Igakord kui üks osuteist puudutab traatspiraali, tekib ühendus raadiosaatjaga. Raadiosignaali järjekord oleneb osutite seisust ja need märgivad täpsalt õhurõhumist, temperatuuri ja niiskust.

4,75 m saatja.

Väike 45-voldine patarei ja tavaline valgusrakk panevad raadiosaatja tööle. Raadioaparaat töötab 4,75 m pikkusel lainel. Vähem kui ühevattise võimsusega saatjad annavad väga hästi vastuvõetavaid signaale ka kauge maa taha, kui maal kasutada tavalist superit. Vastuvõtjale on lisandatud seade, mis kannab paberitükile lühilaine-signaale graafika kujul.

Palli külge on kinnitatud väike langevari, mille ülesandeks on kasti langemise kiirust vähendada juhul, kui pall lõhkeb vesiniku paisumise tagajärjel umbes 15 km maapinnast kõrgemal.

Sellelaoliste katsete abil tehti kindlaks, et umbes 8000 meetri kõrguses oli temperatuur 45° alla nulli. Kõige külmem temperatuur, mida raadio-meteorograaf on märkinud, oli — 60°.

Kõige huvitavam asi selle aparaadi juures on veel see, et ta võib kindlaks määrata pilvede ulatust ja kuju. Selleks otstarbeks on saatja külge kinnitatud fotoelektrirakk, mis „uurib“ pilvi, kui pall liigub edasi.

HELIRIBA TÕRJUB VÄLJA HELIPLAADI

Kui ilmusid turule odavad heliaparaadid, hakkas tõusma heliriba tähtsus võrreldes heliplaadiga. Heliriba peamiseks paremuseks on see, et temaga võib pikemat ülekannet katkestamata üles võtta. Mõne aja eest asutati Londonis aktsiaselts, mis valmistab koduseks tarvituseks heliribasid ja ülesvõtte- ning ülekandeaparatuure. Valmistatakse 30- ja 60-minutilisi ribasid. Koos ülesvõtmisega maksavad esimesed 80 ja teised 150 senti. Ülekandeaparaadid on kas eraldi või koos hea ringhäälinguvastuvõtjaga. Heliribad on valmistatud tsellofaanitoolisest materjalist. Ülesvõtte tehakse mõlemale äärelle, esiteks ühele poolele ja siis vastupidise liikumissuuna juures teisele poolele.

SUURSAATJA LEEDULE

Leedu postiministeerium on võtnud oma tuleva aasta majanduskavva suursaatja ehituse, mis oli küll juba ammu otsustatud, kuid rahapuudusel ei saadud teostada.

2-LAMBINE RAHVAVASTUVÕTJA ALALISVOOLULE

Ed. Jakoobi.

„Raadio“ tehnilisest kirjastist leiame sageli küsimusi alalisvoolul tegelevailt amatöörelt odava, minimaalsete kasutamiskuludega n. n. „rahvavastuvõtja“ ehituskirjelduse ilmumise üle. On ju linnades peamiselt vahelduvvool, väljaarvatud mõned kohad Eestis, kus on veel alalinevool. See ongi põhjuseks, miks alalisvoolu-vastuvõtjate ehituskirjeldusi on ilmunud vähe, kuna samal ajal vahelduvvoolu-vastuvõtjate ehituskirjeldusi on külluses.

Käesolevaga tahab autor avaldada 2-lambise audionvastuvõtja ehituskirjelduse alalisvoolule, millist on võimalik hiljem väheste lisakuludega muuta ümber univerversaalvastuvõtjaks.

Alalinevool oma iseloomult on väga paindumatu ja kasutamiseks palju kallim kui vahelduvvool. Puht alalisvoolust kõetavad raadiolambid on kaudse küttega, kütte pingega 20 V ja 0,180 A. Et saada tarvilikku 20 V 0,180 A kütet alalisvoolust, tuleb kasutada eeltakistust. Sama eeltakistus on suurim asjata energia raiskaja soojuse näol.

Palju ökonoomsemad on Austrias Gustav Ganza poolt valmistatud „Ostar“ raadiolambid, eriti väiksemates vastuvõtjates. Need lambid on Euroopas igal pool laialdast tarvitamist leidnud n. n. „rahvavastuvõtjate“ ehitamisel.

Meilgi on Eestis „Ostar“ raadiolambid müügil aastat paar tagasi, kuid just vajalikkude ehitsukirjelduste puudumisel pole nad, vaatamata tervele reale hüvedele, meil alalisvooluvastuvõtjate ehitajate juures suurt kasutamist leidnud.

Firma valmistab kõik vajalikud lambitüübid, võimaldades konstrueerida alates 1- kuni 5-lambilise vastuvõtjani. Kõik lambitüübid on 200—240-voldise küttepingega ja ehituselt kaudselt kõetavad; võimsustarvitusega 5—7 vatti, olenevalt lambi tüübist. Iseehitajal, kasutades neid lampe, pole kunagi tarvis karta nende läbipõletamist, sest nagu varem nimetatud, on nende küttepinge 200—240 volti. Tehniliste andmete poolest on need lambid esmajärgulised. Omavad suure tõusu, samuti võimendusteguri (triodi võimendustegur 100!).

Järgmisena toon näite „Ostar“ lampide kasulikkusest, võrreldes 20-voldise küttega lampidega.

2-lambiline vastuvõtja alalisvoolul 20 V lampidega tarvitab ühes tunnis 48 vatti; päevas 4-tunnisel kuulamisel 192 vatti; kuus 5760 vatti = 5,76 kW.

2-lambine „Ostar“ lampidega vastuvõtja alalisvoolule tarvitab ühes tunnis 18 vatti; päevas 4-tunnisel kuulamisel 72 vatti; kuus 2160 vatti = 2,16 kW. Toodud näide selgitab meile „Ostar“-lampide suurt kasutegurit voolu säästmisel alalisvoolust toidetavais vastuvõtjais.

Tugedes kõigile neile omadusile, mida pakuvad „Ostar“-lambid alalisvoolul, ongi kasutatud alljärgnevas vastuvõtjas „Ostar“-vastuvõtulampe. Vastuvõtja on 2-lambine (audion + 1 madalsagedusaste) ja tarvitab 220-voldisest alalisvooluvõrgust permanentünaamilise valjuhääldajaga 18 vatti. Kasutades ergutusega valjuhääldajat, suureneb vastuvõtja voolutarvitus 24 vatini. Audionlambina on kasutatud suure tõusu ja väikese läbisuurega (1%) ning suure võimendusteguriga triodi, milline töötab lõpp-pentoodiga trafosidestuses. Seega audionis tarvitatav triod on täiesti suuteline lõpp-pentoodi välja tüürima. Kuna vastuvõtja poolidena on kasutatud raudsüdamikpoole, omab vastuvõtja hea tundlikkuse ja selektiivsuse. Oma lihtsa ehituse tõttu ei tohiks vastuvõtja monteerimine kellelegi raskusi tekitada ja peaks õnnestuma sajabrotsendilisel.

Vastuvõtja teoreetiline lülituskava.

Joonisel 1 leiame tavalise 2-lambise audionvastuvõtja teoreetilise lülituskava.

Antennivõnkering koosneb normaallainel poolist La ja pikklainel poolist L_A ja on sidestatud võrepooliga aperioidilisel. Antenn on ühendatud vastuvõtja antennipooliga plokk-kondensaatori Ca kaudu, milline on hädavajalik alalisvoolul, kuna siin alati üks võrgujuhtmeist on maandatud. Samal otstarbel on ühendatud ka maa plokk-kondensaatori Cm kaudu vastuvõtja šassiiga. Antenniside vastuvõtjaga on tugevam punktis A₁, mida kasutame

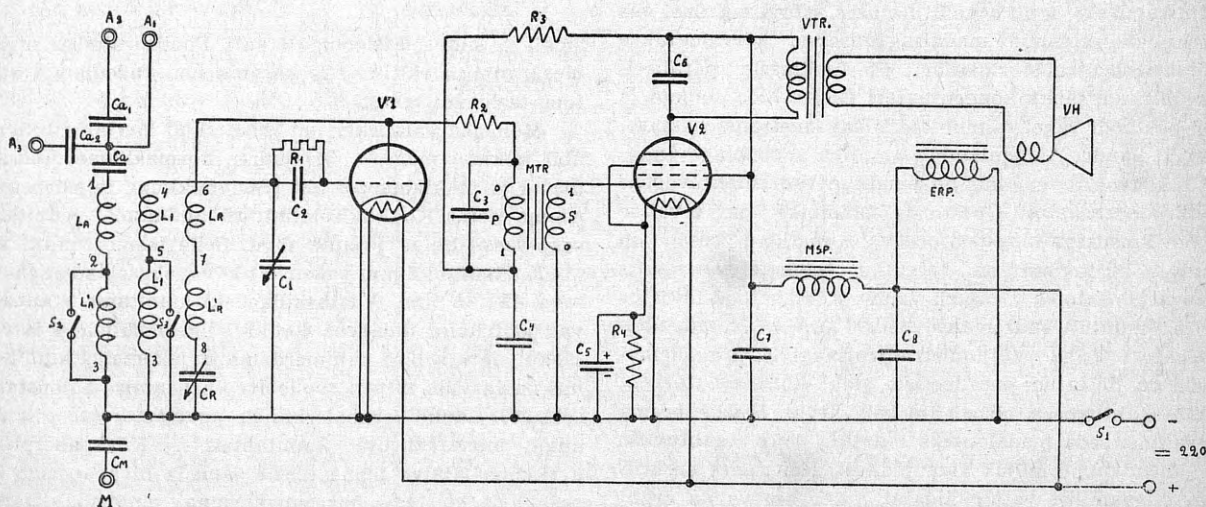

Joon. 1

päevasel kuulamisel. Puksid A_2 ja A_3 on antenni lühendamiseks, mis on eriti vajalik õhtul, mil ringhäälingusaatjate arv on suur ja tahame vastuvõtjalt suuremat selektiivsust. Audioni võnkeringi moodustavad normaallainel pool L_1 ja pikklainel pool L_1' ühes häälestuskondensaatori C_1 ga. Võrekomplekt koosneb masstakistusest R_1 ja plokk-kondensaatorist C_2 . Tagasiside on mahtuvusinduktiivne ning tugevuse reguleerimine toimub tagasiside-kondensaatori CR abil. Normaallainelt üleminek pikklainele toimub lainelüliti kontaktide S_2 ja S_3 kaudu, kusjuures pikklainel on antenni- ja võrepoolid ühendatud järjestikku, kuna normaallainel ühendame pikklaine antennipooli L_4 ja võrepooli L_1' lühidalt. Tagasiside-poolid normaallainel LR ja pikklainel LR' on kogu aeg lülitatud

selt võrgujuhtmeile. Võrguvoolu filtreerimiseks on võrgudrossel MSP, mis on šunditud kahe suuremahtuvuslise plokk-kondensaatori C_7 ja C_8 . Vastuvõtja töölerakendamine toimub lüliti S_1 abil.

Vastuvõtja poolikomplekt.

Poolikomplektist ribub suuresti ära vastuvõtja tundlikkus ja selektiivsus. Seepärast tuleb eriti suurt rõhku panna poolikomplekti korralikule väljatöötamisele.

Vastuvõtja poolikomplekti ehitamiseks on kasutatud Dralowid kuubiksüdamikke (Würfelkerne), millised on isehitajale väga sobivad oma lihtsa kinnituse, suure induktiivsuse muutmisvõimalusega ja küllaldase mähkimisruumiga. Üksikute mähiste kerimine sünnib käsitsi erilise mähkimismasinata, mis omakorda on suur pluss amatööridele-iseehitajale.

Meie vastuvõtja poolikomplekt koosneb 2 kuubiksüdamikust; üks normaallainele, teine pikklainele. Joonisel 2 on kujutatud kuubiksüdamik ühes sektsioonide arvuga 1 kuni 7-ni. Algame normaallaine üksikute mähiste kerimisega, pidades silmas, et kõik mähised on keritud ühes ja samas suunas. Sektsiooni 1 kerime 12 keerdu tagasipooli LR, 0,25 mm email + siidiisolatsiooniga traati. Sektsioonidesse 2, 3, 4, 5, 6 kerime võrepooli L_1 igasse sektsiooni 16 keerdu; kokku 80 keerdu kõrgesageduslihtset $20 \times 0,07$ mm. Sektsiooni 7. kerime antennipooli L_4 10 keerdu 0,25 mm email + siidiisolatsiooniga traati.

Järgmisena kerime pikklainepoolid. Sektsiooni 1. kerime tagasipooli LR' 30 keerdu 0,25 mm email + siidiisolatsiooniga traati. Sektsioonidesse 2, 3, 4, 5, 6 kerime võrepooli L_1' igasse sektsiooni 50 keerdu; kokku 250 keerdu 0,25 mm email + siidiisolatsiooniga traati. Sektsiooni 7. kerime antennipooli L_4 40 keerdu 0,25 mm

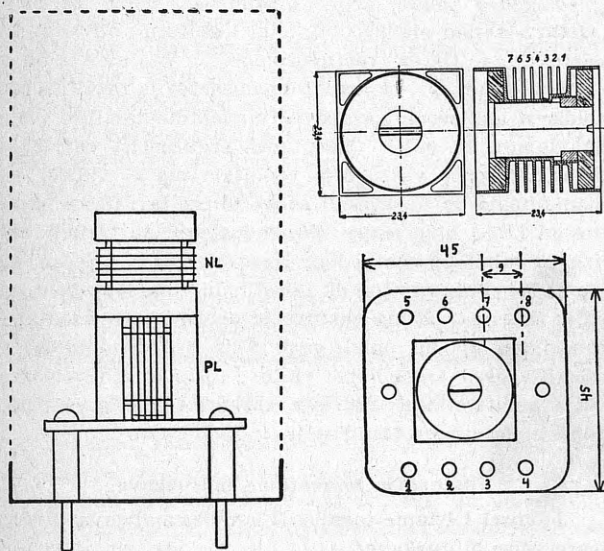

Joon. 2

järjestikku. Audionlambina V_1 kasutame suure võimendusteguriga (100!) ja väikese läbistusega (1%) trioodi. Audionlambi anoodi on lülitatud masstakistus R_2 (kellel on kõrgesagedus-paispool — kasutagu seda), et takistada kõrgesageduse pääsemist madalsagedusesse. Eriti tarvilik on masstakistus R_2 tagasiside pehendamiseks ja ühtlustamiseks kogu skaala ulatuses. Kõrgesagedus, mis kuidagi on sattunud madalsagedusosssa, kõrvaldatakse madalsagedustransformaatori Pr. mähisele paralleelselt lülitatud plokk-kondensaatori C_3 -ga. Side audioni ja lõpp-pentoodi vahel toimub madalsagedustransformaatori MTR kaudu. Audionlambile vajaliku anoodpinge anname takistuse R_3 -ga, mis on šunditud suuremahtuvuslise plokk-kondensaatori C_4 -ga. Lõpplambiks on 6-vatise anoodvõimsusega lõpp-pentood V_2 . Kuna lõpp-pentood on kaudselt köetav, siis on tarviliku eelpinge saamiseks ühendatud katoodi ja šassii vahele n. n. katood-takistus R_4 ja šunditud suuremahtuvuslise kuivelektrolüüt-kondensaatori C_5 -ga. Väljumistransformaatori primaarmähisele on lülitatud paralleelselt plokk-kondensaator C_6 , millise mahtuvusest oleneb ära kõlavärvus. Mida suurema C_6 valime, seda madalamaks muutub heli. Mahtuvuse C_6 vähendamine mõjub vastupidiselt. Kasutades ergutusega dünaamilist valjuhääldaajat, tuleb see valida ergutusmähise takistusega 7.000—10.000 Ω ja lülida paralleel-

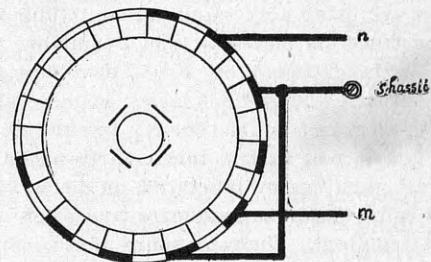

Joon. 3

email + siidiisolatsiooniga traati. Pooli pealmiste otsade ülesargumise vältimiseks katame nad rudooli või atsetoon-tseluloidi lahuga.

Mõlemad valmiskeritud südamikud kleebime bensooli abil kokku (joon. 2), kusjuures normaallainepool asub üleval ja pikklainepool all. (Südamikkuude teljed peavad asuma risti.) Kokkukleebitud südamikkuude kinnitamiseks šassii külge vajame alust. Selle teeme samuti joonis 2. näidatud 2 mm paksusest kõvapaberplaadist suurusga 45×45 mm. Vastaskülgedele kinnitame stantsitavad jootelibled üldarvus 8 tükki; ühele küljele 4 ja vastasküljele 4. Libled nummerdame järjekorras 1 kuni 8-ni, mis on tarvilik hiljem pooliotste ühendamise hõlbustamiseks. Ülejäänud 2 vabale küljele puurime kumbagile ühe augu montaažkrui kinnitamiseks. Kõvapaberplaadi keskkoha läikiva pinna teeme jämeda liivapaberiga kardaks ja kleebime bensooliga sinna omavahel varem (Järg 21. lk.)

RINGHÄÄLINGUJAAMADE SAATEKAVAD

29. augustist — 4. septembrini 1937

Saatja järel on lainepikkus (m), sagedus (kHz) ja võimsus (kW). * on märgitud saated heliplaatidelt

PUHAPÄEV

29. august

- 11.00 Stockholm: Kontsert*
- 12.00 Tallinn: Kammermuusika
- 12.05 Lahti, Varssavi: Sümfooniakontsert Salzburgist
- 18.00 Varssavi: Ajaviitemuusika
- 18.00 Lahti: Helifilmimuusika*
- 19.00 Tallinn: Orkestrikontsert
- 19.15 Moskva: Rjabovi op. „Sorotšinski aastalaat“
- 20.00 Droitwich: Kammermuusika
- 20.05 Riia: Kontsert Riia plaazilt
- 20.30 Tallinn: M. Zabeyda-Sumicki (tenor)
- 20.30 Kopenhaagen: Sümfooniakontsert. Solist: France Ellegard
- 20.45 Budapest: Lehari op. „Krahv Luksemburg“
- 21.00 Leipzig: Öhtukontsert
- 21.00 Frankfurt: Ajaviitemuusika
- 21.05 Lahti: Ajaviitemuusika
- 21.35 Viin: Mozart: Reekviem
- 22.00 Milaano: Giordano oop. „Siberia“
- 22.05 Droitwich: J. Szigeti (viul)
- 23.00 Stockholm: Ajaviitemuusika

Tallinn 410,4/731/12
Tartu 580,3/517/0,5

- 8.30 äratusmäng
- 8.35 võimlemine
- 9.05 hommikkontsert*. Pietro: Mine marss. Harmooniakavirtuoside paraad — Pietro harmoonikaorkester. Schirmann: pop. „Sašinka“ — Marek Weberi orkester. Hirth: Liblikad paviljonis. Jäger: Pidulik marss — Herbert Jäger (Neo-Bechsteini klaver). Hruby: pop. „Viinist läbi maailma“ — H. E. Groh, koor ja orkester. Meisel: Serenaad „Marie Louise“. Bixio: Räägi mulle armastusest, Mariu — Marek Weberi orkester. Thomas: avam. „Raymond“ — New Light sümfooniaorkester. G. Verdi: läbilõige oop. „Rigoletto“ — solistid, Berliini Riigiooperi meeskoor ja orkester.
- 10.00 jumalateenistus Kaarli kirikust. Teenib õp. P. Koppel.
- 10.50 tuletõrje korpuse paraadi ülekanne Vabadusväljakult. Kõnega esineb riigivanem K. Päts.
- 12.00 kammermuusikat. Chr. Sinding: a) Sonaat viiulile ja klaverile E-duur, op. 27. Allegro. Romanss (Andante). Finale (Allegro vivace). b) Romanss D-duur. Esitavad: Hubert Aumere (viul) ja Friedrich Nikolai (klaver).
- 12.30 Põllutöökoja alalise loomaturu asjaajaja-juhataja A. Murd: Loomade tutvustamisest
- 13.00 põllumajanduslikke teateid
- 13.10—14.00 lõunakontsert*. Lincke: avam. op. „Grigri“ — kontsertork. Krome: valssintermetso „Unistlev kelluke“. Ortleb: karakterpala „Mängutoos tantsib“ — Telefonkorni ork. Hill: Vana vokk. Kajal ja Burke: Minu soovilaul — Jesse



Poola tenor Michal Zabeyda-Sumicki, esineb ringhäälingu puhapäeval kell 20.30.

Crawford (orel). Robrecht: pop. „Ringi ümber Lehari“ — Hans Bundi orkester. Tammeveski: a) Hiiu pulm. b) Argi Aadu — sekstett. Woodforde-Finden: „Lilled pagoon“ — puhkpilliorkester. Offen-

- bach: pop. op. „Orfeus allimas“ — de Grooti orkester.
- 18.20 heliplaate ja reklaami
- 18.30 Paul Harm: Lapimaa rajal ja Jäämere maanteel
- 19.00 RR orkestri kontsert. Juhatab Fr. Nikolai. Mouton: avamäng „Armastus ja kannatus“. Taeye: Andaluuslanna. Godowsky: Süit. Reznicek: avam. oop. „Donna Diana“. Szendy: Karnevaliserenaad. Weingartner: Burla-süit. Sinigaglia: Eetiüd keelpillidele. Weninger: parafras „La paloma“.
- 20.00 V. Mettus: „Seal, kus taevas ning põrgu on üks ja sama (Sutton Vane „Manalasöit“)
- 20.30 soololaule. Esitab tenor Michal Zabeyda-Sumicki (Poolast). Zandonai: Serenaad. Donandy: Spirate, pur spirate. Cilea: aaria oop. „Arlesiana“. Moniuszko: Kaks südant. Karłowicz: a) Säravad esimesed tähed; b) Zasmuconej: Kazuro: Valgevene rahvalaul
- 20.50 päevauudiseid
- 21.00 ajanäitaja-õendus ja ilmteade
- 21.05 vana tantsumuusika*. Käo valss — Columbia kvintett. Suvi valss — John Homan. Lõikusepo polka — Columbia kvintett. Hei, hei polka — John Homan. Vengerka — Sadovniku talupojaorkester. Hauger: Reinlender. Röd: Reinlender — Gellini ja Borgströmi kvintett. Compe: a) polka „Mihkli

NÄDALA SAATEKAVAST

Ringhäälingu orkestrilt kuuleme teisipäeval kell 21.35 prelüüde, neljapäeval kell 14.00 saksa ooperimuusikat ja kell 20.15 scherzosid, reedel kell 22.20 vene tantsu ja laupäeval kell 19.20 eesti helindeid.

Pühapäeval kell 12.00 Sinding'i kammermuusika kontsert.

Solistidena esinevad sel nädalal: pühapäeval kell 20.30 tenor Michal Zabeyda-Sumicki, teisipäeval kell 20.30 operetilauludega sopran Renate Miller, reedel kell 20.40 bariton Hugo Sutt ja laupäeval kell 20.40 Agnes Amjärv itaalia lauludega.

Huvitavamad heliplaadikontserdid: esmaspäeval kell 20.30 Griegi helindid, teisipäeval kell 19.30 S. Prokofjevi klaverikontsert nr. 3, C-duur, kolmapäeval kell 22.20 katkendeid G. Puccini oopereist, neljapäeval kell 21.35 Yehudi Menuhin mängib Wieniawskit ja reedel kell 19.30 eesti muusikat solistidelt.

Loengute ja vestetega esinevad: pühapäeval kell 12.30 A. Murd: Loomade tutvustamisest, kell 18.30 Paul Harm: Lapimaa rajal ja Jäämere maanteel ja kell 20.00 V. Mettus: „Seal, kus taevas ning põrgu on üks ja sama“ (Sutton Vane „Manalasöit“), teisipäeval kell 19.55 Evald Viskel: Teiselpool maakera ja tagasi. IX. Tagasiteel külaskäik troopikasaartele, neljapäeval kell 19.45 Ebbasaraal: Tänapäeva kodukäsitöö suunast, reedel kell 20.05 E. Uulmaa: kõne „Eesti Nädala“ puhul ja laupäeval kell 18.50 H. Paukson: Muljeid Pariisi teatrielust maailmanäituse ajal.

Sel nädalal toimub terve rida ülekandeid ja reportaaže: pühapäeval kell 10.50 tuletõrje paraadi ülekanne Vabadusväljakult, reedel kell 12.30 Tartu näituse avamistilgus, laupäeval kell 17.00 „Eesti nädala“ avaaktus ja kell 17.50 Balti turniiri ülekanne Kaunast (Eesti-Läti).

Sarjast „Vaimu maailma lätteil“ kuuleme esmaspäeval kell 22.00 ülekannet Maurice Maeterlinck'ist. Kõneleb Hanno Kompus.

lööts"; b) Setu polka — Alfr. Palm (bariton).
 21.35 Albert Üksip esitab katkendi jutustusest „Poisike päikesemaalt“.
 22.05 moodsat tantsumuusikat dancing-palace'ist „Gloria“ (Kurt Strobéli orkester)
 22.40 Eesti-Saksa jalgpallimaavõistluse kirjeldus
 22.55 päevauudiseid
Lahti 1807,2/166/150
Helsingi 335 m. Viiburi 569,3 m
 Soome keeles

9.00 heliplaate
 10.00 soome jumalateenistus
 11.45 päevauudiseid
 12.00 sümfooniakontserdi ülekanne Salzburgist. Juhatab: A. Toscanini. Rossini: „Itaallanna Algerias“, avamäng. Beethoven: VI sümfoonia (Pastoraalne)
 12.50 aeg, imateade
 13.00 rootsi jumalateenistus
 18.00 „Tuhat meetrit helifilmimuusikat“, kontsert*. Chopin-Melichar: meloodiad helifilmist „Lahkumissalss“ (orkester). Schubert-Melichar: laul helifilmist „Ära unusta mind“ (B. Gigli). Kreuder: Marsurka (Pola Negri). Young-Herbert: marsšlaul helifilmist „Marietta“ (N. Eddy). Bergström: Vaimoke (A. Tikkala). Karu-Ilomäki: „Sinä vainen“, tango (T. Palo). Karu: Suviyön tarina“, valss („Rytimpöyjät“); „Ah, ethän tiedä“ (T. Palo). Ilomäki: Loi läntiset, lämpimät tuulet“, valss (E. Malmsten)
 18.40 veste ★ 19.00 aeg, imateade
 19.10 kammermuusika. Sibeliusekvartett (E. Cronvall, I viiul, H. Huttunen, II viiul, E. Karma, viiolo ja T. Korhonen, tšello)
 19.35 reportaaž
 20.30 laule. Celestino Saroboe (Hispaania). Kavas: Paisiello, Verdi, Schubert ja teised
 21.05 rahvalik muusika. Orkester
 21.45 päevauudiseid soome keeles
 22.00 päevauudiseid rootsi keeles
 22.10—24.00 tantsumuusika

Riia 238,5/1258/15
Madona 514,6 m **Kuldiga** 271,7 m
 9.00—9.20 koraale. Puhkpilliorkester
 9.30 heliplaate
 10.00 lastetund
 11.00—12.55 jumalateenistus
 13.25—14.00 rahvalik muusika*
 14.15 läti laule. Mari ja Lamberg
 14.25—14.35 A. Žilinskis (klaver)
 14.45 Jek. Medinši laule
 14.55. A. Žilinskis (klaver)
 15.15—16.00 linnu hääli*
 16.15 Melngailise laule ja tants. Koor „Devini baleini“
 16.50 luulet ja laule
 17.20—17.40 orkestrimuusika*
 18.00 tants ja anekdoote
 19.15—19.55 solistid* (Caruso, šaljapin ja Kreisler)
 20.05—22.00 kontsert Riia plaazilt. Orkester ja Ida Aav-Loo (laul). Wagner: avamäng ja Isolde surm oop. „Tristan ja Isolde“. Darziņš: Melankoolne valss. — Ooperiaariad. — Tšaikovski: „Pähklipureja“, balletisüit. — Vaheag. (21.00—21.15). — Jurjans: Kerjuste tants; Ačikops. Berlioz: Ungari marss oop. „Fausti needmine“. — Ooperiaariad. — Tšaikovski: Itaalia capriccio
 22.15—24.00 tantsumuusika*

Kaunas 1961/153/7
Klaipeda 531/565/10
 19.50 heliplaate ★ 20.20 sõjaväe pooltnud ★ 20.50 heliplaate ★ 21.00 küttide pooltnud ★ 21.35—22.00 kontsert ★ 22.05—22.15 divertissement ★ 22.35—23.00 kontsert
Varssavi 1339,3/224/120
Poznan 345,4 m **Vilno** 559,7 m
Lwow 377,4 m **Katowice** 395,8 m
 11.50 jumalateenistus
 11.30—12.00 heliplaate
 12.05 sümfooniakontserdi ülekanne Salzburgist. Juhatab: A. Toscanini. Rossini: „Itaallanna Algerias“, avamäng. Beethoven: VI sümfoonia (Pastoraalne). Brahms: „Armastuslaulud“, valss. Brahms: IV sümfoonia
 14.20—15.00 Dzierzanowski poola rahvuslik ansambel

17.00 mandoliiniansambel ja „Kaskada“ koor
 17.30 „Klassikaline stiil moodsas muusikas“, heliplaate
 18.00—20.00 ajaviitekontsert. Orkester
 21.00—21.35 solistid
 22.00—22.40 muusikaline ajaviite-eeskava
 23.00 Schuberti laule. Luba Lewicka
 23.25—23.50 rahvaste tants. Stella Dobryznska ja I. Rozenbaum (klaveril neljal käel). Moszkowski: Tantsud, op. 23: a) Vene tants; b) Saksa tants; c) Hispaania tants; d) Poola tants; e) Itaalia tants; f) Ungari tants

Stokholm 426,1/704/55
Motala 1388,9 m **Sundsvall** 499,2 m
Hörby 265,3 m **Göteborg** 318,8 m
 11.00 kontsert*. Chopin: 12 etüüdi, op. 25. Dohnanyi: Keelpillikvartett, Des-duur, op. 15
 12.00—13.40 jumalateenistus
 15.00—16.30 sümfooniakontserdi ülekanne. Rossini: „Itaallanna Algerias“, avamäng. Brahms: „Armastuslaulud“, valss; IV sümfoonia
 17.30—18.30 heliplaate
 19.00 õhtune jumalateenistus
 20.30—21.15 kontsert
 23.00—24.00 ajaviitemuusika. Orkester

Kopenhaagen 255,1/1176/10
Kalundborg 1250/240/60
 11.00—12.30 jumalateenistus
 13.00—15.00 orkester. Kavas: Wolf-Ferrari, d'Albert, Kodaly, Lanner, Schubert, Sullivan, Boieldieu, R. Strauss, Milhaud jt.
 15.00—16.30 jumalateenistus
 17.00—19.00 puhkpilliorkester. Kavas: Henriques, Kuhla, Hartman, Gade ja Lumbye
 20.30—21.15 sümfooniakontsert. Solist: France Ellegard (klaver). Bendix: Klaverikontsert. Amerik: Un cantus firmus. Sinfonia molto, breve
 22.00 orkester
 24.00—1.30 tantsumuusika

Oslo 1153,8/260/60
Trøndelag 476,9/629/20
 18.00—18.30 norra rahvamuusika
 18.50 ajaviite-eeskava
 19.30—20.10 orkester
 20.30—21.10 valsse. Orkester
 21.35—22.40 Mozart: Reekviem. Ülekanne Salzburgist
 23.15—24.00 tantsumuusika*

Droitwich 1500/200/150
London 261,1 m **Scott.-Nat.** 285,7 m
 10.25—11.15 jumalateenistus (baptisti)
 13.30 Victoria-kino orkester
 14.30—15.00 G. Parkingtoni kvintett
 15.25 R. Creani orkester
 16.15 heliplaate
 17.00 kinoel. Reg. Foort
 17.20—18.00 D. Hogbeni lauljad ja mängijad. Kavas: Trobère, Warwickshire, Godard, Romberg, Schütt jt.
 18.20—19.00 BBC Põhja-orkester. Schubert: Avamäng. Debussy: Väike süit. Pergolesi-Cui: Intermetso. Humperdinck: valss oop. „Hänsel ja Gretel“
 19.15 H. Englemani kvintett. Kavas: Finck, Inns, Curzon, King, Beethoven, Fletcher jt.
 20.00—20.50 kammermuusika. Locke: Keelpillikvartett nr. 1, d-moll. Brahms: Kvintett klarinetele ja keelpillidele, h-moll, op. 115.
 20.55—21.45 jumalateenistus (rooma-katol.)
 22.05 viiul. J. Sziget. Händel: Sonaat D-duur. Bach: Preluüd ja gavott E-duur viiulile solo. Hubay: Tšardaš stseen nr. 3 (Ungari fantaasia). Ravel: Muusikapala habanera vormis
 22.30 „Egiptuse kuld“, kuuldemäng
 23.30 epiloog

London-Regional 342,1/877/70
 22.00—20.50 Raymond orkester
 20.55—21.45 jumalateenistus
 22.05 F. Hartley sekstett. Kavas: Marquina, Padilla, Hartley, Clarke, Mayer jt.
 22.30 BBC orkestri kontsert. Solist: Addina de Lara (klaver). Malpiero: Cimariosina (5 sümfoonilist katkendit). Skrijabin: Unistus. Schumann: Klaverikontsert a-moll. Dargomöžski: Fantaasia soome viisidest
 23.30 epiloog
Šoti-Regional 391,1/767/70
 20.00—20.50 vt. London-Reg.
 20.55—21.45 jumalateenistus
 22.05—23.30 vt. London-Reg.

Radio Paris 1648/182/80
 18.00—20.00 ajaviitemuusika
 21.15—21.30 laul. Jean Sorbier
 21.30 komöödia
 23.30—23.45 heliplaate
 24.00—2.00 tantsumuusika
Pariis P.T.T. 431,7/695/120
 21.00 lõbus pooltnud
 21.30—23.30 „Prantsusmaa laulus“
 23.45—23.55 heliplaate
 24.00 tantsumuusika (Radio-Paris)

Lille 247,3/1213/60
 21.05—20.20 heliplaate
 21.30—23.30 ajaviitemuusika. Orkester ja solistid. Kavas: Moretti, Stolz, Delibes, Lecocq, Dyck, Hervé, Gungl jt.
Brüssel 321,9/932/15
 20.00—20.30 klaver
 21.00—21.45 itaalia muusika. Orkester
 22.00—23.30 kontsert Ostende kuursaalist. Orkester ja J. Brownlee (tenor). Rossini: „Wilhelm Tell“, avamäng. Fauré: „Pilleas“, avamäng. Massenet: aaria oop. „Herodiade“. Händel: Largo. — Mozart: Divertissement nr. 6*. — Verdi: aaria oop. „Maskiball“. Lalo: „Ys'i kuningas“, avamäng
 23.40 heliplaate
 0.15—1.00 tantsumuusika

Hilversum II 301,5/995/60
 21.10 KRO-melodistid
 21.55 heliplaate
 22.40—23.10 KRO-orkester
Praha 470,2/638/120
 18.50—19.50 orkester
 20.05—21.00 „Lõbus tagasitulek manöövritel“, muusikaline ajaviite-eeskava
 21.15—21.35 rahvalaule
 21.55—22.55 ajaviitemuusika. Orkester
 23.35—0.30 tantsumuusika

Bratislava 299/1004/13,5
 19.15—19.45 Hummel: Sonaat f-moll klaverile neljal käel, op. 92
 20.05—21.00 ülekanne Prahest
 21.35—21.55 ajaviitemuusika
 22.10—23.00 viiul ja klaver. Elbert: Sonaat viiulile, op. 4. Vilec: Fantaasia viiulile ja klaverile. Suchon: Sonatiin viiulile ja klaverile
 23.40—0.30 tantsumuusika Prahest

Viin 506,8/592/100
Linzi ja Graz 338,6/886/15
 20.35 „Muusika ¾-taktis“, sopran ja orkester
 21.35 Salzburgi pidamängud 1937. — VI doomkontsert. Mozart: Reekviem
 22.35—23.00 heliplaate
 23.30—0.30 tantsumuusika
Budapest I 549,5/546/120
Nyiregyhaza 267,4 m **Miskolcz** 208,6 m
 19.40—20.15 laul
 20.45 Lehari operett „Krahv Luksemburg“
 23.15 muusikaline kapell
 0.10—1.00 tantsumuusika

Bukarest 364,5/823/12
 19.12—20.30 Petrica Motzoi kapell
 20.50 heliplaate
 21.15—22.30 orkester
 22.55—24.00 heliplaate

Rooma 420,8/713/50
Bologna 245,5 m **Bari I** 283,3 m
 22.00—22.40 ajaviitemuusika. Orkester
 22.50—24.00 puhkpilliorkester. Mascagni: Triumfmarss. Bazzini: „Saul“, avamäng. Perosi: Teema variatsioonidega. Cilea: „Gloria“, parafras. Rossini: „Wilhelm Tell“, avamäng
 0.30—0.50 tantsumuusika

Milaano 368,6/814/50
Firenze 491,8 m
 22.00 Giordano ooper „Siberia“. Studio ülekanne
Beromünster 540/556/100
 20.05—20.45 kontsert
 21.00 „Sügisrännakud mägedes“, kuuldepilte
 21.45 romantiline muusika. Orkester
 22.10—23.00 segakoos

Deutschlandsender 1571/191/60
 7.00—9.00 sadamakontsert Hamburgist
 10.00 „Muredeta pühapäevahommik“, ajaviitemuusika
 11.00 vaimulik eeskava

30. august

17.00 D-sender: Ajaviitemuusika
 18.00 Lahti: Soome muusika
 20.05 Viin: Mozarti ooper „Figaro pulm“
 20.15 Berliin: Schubert: Kvintett
 20.30 Stokholm: Puhkpillimuusika
 21.00 Droithwicz: Promenaadi-kontsert.
 Wagner
 21.05 Lahti: Ajaviitemuusika
 21.10 D-sender: Kammermuusika
 22.00 Tallinn: „Vaimumaaailma lätteil“:
 Maurice Maeterlinck
 22.00 Kopenhaagen: Mendelssohni helindeid
 22.00 Milaano: Sonaate
 22.05 Lahti, Stokholm: Mozarti oop. „Figaro pulm“, III ja IV akt. Ülek. Salzburgist
 22.15 Stuttgart: Claudio Arrau (klaver) jt.
 23.00 Varsnav: Poznani katedraali-koori kontsert
 23.05 Budapest: Orel
 23.50 Budapest: Puhkpillimuusika
 23.55 Breslau: Orel

Tallinn 410,4/731/12
Tartu 580,3/517/0,5

7.00 äratusmäng
 7.05 võimlemine
 7.20 päevauudiseid
 7.25 hommikkontsert*. Rossini: avamäng oop. „Sevilla habemeajaja“ — Comedian Harmonistid. Suur tsardaspopurrii „Salajane armastus“. Suur tsardaspopurrii „Lilliad Ungaris“ — Bela Jani mustlaserkester. Beckmann: laul helif. „Tütarlaps valges“; Viva el Torero — Elisabet Reichelt (sopran). Paul Jonese popurrii — New Mayfair orkester. Fisher: Väike Tot. Durand: Valss — Marek Weberi orkester. Verdi: fant. oop. „Trubaduur“ — Marek Weberi orkester.
 8.10 hommikpalvus Jaani kirikust — piisk. vikaar praost H. Kubu
 8.30 Tallinna turu ülevaade.
 18.50 heliplaate ja reklaami
 19.00 Tallinna Fotoklubi esimees Harry Malin: Mida ei tea veel paljud fotosõbrad?
 19.30 Kirillevi mandolinistide kvintett. Leoncavallo: fant. oop. „Pajatsid“. Lehar: valss „Kuld ja hõbe“. Tšaikovski: Sõnadeta laul. Popurrii mustlaseromanssides. Blon: marss „Elagu Euroopa“.
 20.00 RR direktor ins. F. Olbrei raadiovestlus
 20.30 Griegi helitöid. (Soovikontsert heliplaatidelt.) Peer Gynt süüdid nr. 1 ja 2. Hommikmeeleolu. Ase surm — Berliini Riigiooperi orkester. Juh. dr. Weissmann. Anitra tants. Mäekuninga koopas. — Covent Gardeni ooperi ork. Juhatab Eugene Goossens. Ingridi kaebus. Araabia tants. Peer Gynti saabumine. Solveigi laul. — New Light sümfooniaorkester. Juh. Eugene Goossens.
 21.00 päevauudiseid
 21.30 ajanäitaja-õendus ja ilmteade
 21.35 muusikaline vaheaeg*. Saaremaa kubjas. Vogel: Kui elab veel su emake. Ukraina rahvalaul: Veski Tiitu — Karl Ots (tenor).
 21.45 aiandus-mesindusõuannet
 22.00 „Vaimumaaailma lätteil“. Mauri-

11.45—12.15 Flotowi helindeid*
 12.30 fantaasiad kiinoorellil
 13.00—13.55 lõunamuusika. Sõjaväeorkester
 14.10—15.00 G. Boulanger ja ta solistid
 15.30 spordireportaaže ja ajaviitemuusikat
 20.00—20.50 rahvalaule ja tantsu Ida-Ti-roolist
 21.00—23.00 ülekanne Königsbergist
 23.30—1.55 tantsumuusika. Fr. Hippmanni ja E. Kaiseri kapellid

Berliin 356,7/841/100

19.15—20.00 ajaviitemuusika. O. Heydeni kapell

20.15 instrumentaal-kabaree*

21.00—23.00 „Rahvaste laule ja tantsu“, metsosopr., bass, klaver, koor ja orkester. Kavas: Strauss, Schubert, Liszt, Chabrier, Grieg, Elgar, Grainger, Lieurance jt.

23.30—1.55 tantsumuusika D-senderilt

Königsberg 291,0/1031/100

18.45—19.25 bariton ja klaver

21.00—23.00 „Manöövrirall“, lõbus õhtu sõjaväemuusikaga

23.40—1.00 tantsumuusika D-senderilt

Breslau 315,8/950/100

20.40 ajaviite- ja tantsumuusika. Orkester ja solistid

22.15—23.00 rahvalaule

23.30—1.00 tantsumuusika D-senderilt

Hamburg 331,9/904/100

21.00—23.00 muusikat Frankfurdist

23.30—1.00 tantsumuusika D-senderilt

Köln 455,9/658/100

20.00—20.30 kodumuusika

21.00 muusikat Breslaust

22.15—23.00 „Hääled öösi“, Brinki suvine nookturn. Voelkneri muusika

23.30—1.00 tantsumuusika D-senderilt

Stuttgart 522,6/574/100

19.00—20.15 ajaviitemuusika*

21.00—23.00 kirev õhtu

23.30 tantsumuusika D-senderilt

1.00—2.00 muusikat Frankfurdist

Leipzig 382,2/785/120

19.00 sonaate (kitarr ja viiul)

19.30—20.30 ajaviitemuusika

21.00—23.00 õhtukontsert. Erna Dietrich (sopran), S. Grundeis (klaver), A. Patzack (tšello) ja Leipzigi sümfooniaorkester. R. Strauss: „Macbeth“, sümfooniline poeem. Donisich: 5 laulu. C. Franck: „Les Djinns“, sümfooniline poeem klaverile ja orkestrile. Kodaly: Tantsud Galantast. d'Albert: Kontsert tšellole ja orkestrile. Brahms: Paganini-variantsoid klaverile. Blumer: Serenaad; Romans; Skertso

23.30—1.00 tantsumuusika D-senderilt

Frankfurt 251/1195/25

19.00—20.45 ajaviitemuusika. Orkester ja solistid

21.00—23.00 orkester. Mozart: „Idomeneo“, avamäng; Kontratants. Haydn: Avamäng D-duur; Saksa tantsu. Beethoven: „Kuningas Stephan“, avamäng; Viini tantsu. Schubert: „Kaksikvennad“, avamäng; Saksa tantsu. — Joh. Strauss: „Nahkhiir“, avamäng. Lanner: „Romanistikud“, valss. Komzak: „Viini jalutuskäigud“, meloodiaid. Suppé: „Pensionaat“, avamäng, koor ja tants

23.30 tantsumuusika D-senderilt

1.00—2.00 ooperimuusika*

Moskva-Komintern 1744/172/500

7.30 Massenet, Gounod ja Kreisleri helindeid*

8.00—9.00 katkendeid Tšaikovski ooperist „Eugen Onegin“*

10.00 kirjanduslik muusikaline saade kodusele perenaistele

11.20 harf ja viiul

18.00—18.30 kontsert-mõistatus

19.00 klaver

19.15—22.30 Rjabovi operett „Sorotšinski aastalaat“

Leningrad 1107/271/100

10.00 Schuberti ja Schumann'i helindeid*

11.15—12.15 rahvuspilliorkester ja solistid*

17.30—19.00 kirjanduslik saade

19.30 ülekanne teatrist

23.15 tantsumuusika (288,6 m)

Daventry

16,86 m 19,76 m 25,53 m 31,55 m

7.40—8.25 jumalateenistus* ★ 8.45—9.15 N. Wethmari trio. Kavas: Caludi, Gray, Demaret, King, Tapp jt.

13,93 m 13,97 m 16,86 m

12.45—13.15 klaver. Irene Kohler. Scarlatti: 2 sonaati. Chopin: Skertso E-duur, op. 54. Benjamin: Scherzino; Chinoiserie. Delibes-Dohnanyi: Naila-valss ★ 13.30—13.50 Commodore'i orkester ★ 14.30—15.00 kiinoorel ★ 15.15—15.30 viiul ★ 16.15—16.45 L. Bridgewateri kvintett. Kavas: MacDowell, Bizet, Charpentier, Ravel jt. ★ 17.00 kiinoorel. Reg. Foort ★ 17.20—18.10 jumalateenistus ★ 18.30—19.00 BBC puhkpilliorkester. Glasunov: „Karneval“, avamäng. Liszt-De-muth: Klaverikontsert Es-duur

16,86 m 19,66 m 25,53 m 31,55 m

19.30—20.00 sopran Stiles-Allen. Kavas: R. Strauss, Wolf, Quilter, Hageman ja Holst ★ 20.20—20.50 Raymonde orkester. Tantsu ★ 20.55 jumalateenistus (rooma katoliku) 21.45 Puccini helindeid* ★ 22.05 F. Hartley ja ta sekstett. Vt. London-Reg. ★ 22.30—22.45 bariton B. Parsons

16,86 m 19,76 m 19,82 m 31,55 m

23.20 „Suvi Briti saartel: Inglismaa süda“ ★ 0.05—0.30 muusikat kahel klaveril. Rachmaninov: Introuktsioon. Phillip: Capriccio. Arenski: Unelm; Polichinelle; Harris: Croon. Pamish: Viini valss ★ 0.45—1.00 epiloog

19,60 m 19,76 m 19,82 m 25,53 m

1.30 Schubert: Keelpillikvartett a-moll, op. 29 ★ 2.00 jumalateenistus* (rooma katoliku) ★ 2.50—3.10 bariton

16,86 m 19,66 m 25,53 m 31,55 m

4.00—4.20 klaver ★ 4.50—5.40 sõjaväeorkester ja bariton

Radio-Coloniale — Pariis

8.20—8.30, 8.45—9.15, 9.30—10.00 ja 10.50—11.00 heliplaate. — Vahepeal informatsiooni

12,00—13.00, 13.15—13.45 ja 14.00—14.30 muusika ülekanne ★ 15.20 heliplaate ★ 15.30—17.00 ülekanne

25,24 m

19.00—20.00 muusika ülekanne ★ 21.30—23.30 ülekanne

25,60 m

0.15—1.15 tantsumuusika (Radio-Paris) ★ 2.00—2.15, 4.00—5.00 ja 5.45—6.45 heliplaate

Zeesen

19,63 m 19,74 m 31,38 m 31,45 m

7.10—8.00 ja 8.15—8.50 kergesisuline pühapäevamuusika ★ 9.15 ajaviitekontsert ★ 10.15—11.30 „Kirev on operi maailm“

16,89 m 19,74 m 31,45 m

13.00—14.00 ja 14.15—14.55 ajaviitekontsert ★ 15.30—16.00 laule Austriast ★ 16.15 „Sakslased kõigil meredel“, kuuldepilte ★ 17.15—18.00 ajaviitekontsert

19,85 m 25,49 m 49,83 m

18.45—19.15 sõjavägi mängib ★ 20.00—21.00 pühapäevakontsert ★ 21.15 ajaviitemuusika ★ 22.15—22.45 „Metsikud luiged“, muinasjutt-melodraama

19,63 m 19,74 m 25,49 m 31,38 m 31,45 m

0.15—0.45 laule Austriast ★ 1.15—2.15 pühapäevakontsert ★ 2.30—3.15 ajaviitekontsert ★ 3.30—4.00 „Parfüm“, muusikaline ajaviite-eeskava ★ 4.15 ajaviitemuusika ★ 4.30—5.30 „Sakslased kõigil meredel“, kuuldepilte

Rooma 25,40 m

13.45 ülekanne ★ 15.20—15.55 teateid. — Ajaviite-eeskava ★ 18.20—19.20 teateid. — Ajaviitemuusika ★ 21.05—0.20 ülekanne

Podebrady 25,34 m

21.40—22.00 ajaviitemuusika ★ 22.05—22.20 orel ★ 22.25—23.00 rahval. kontsert ★ 23.05—23.25 Kmochi puhkpilliorkester

Ruysselede 29,04 m

21.00 muusikat Brüsselist. ★ 21.45—22.00 heliplaate

Phohi — Eindhoven

16,88 m

14.25—15.25 KRO-saade Aasiale ★ 15.45—16.45 KRO-saade Indiale ★ 16.55—17.25 heliplaate

31,28 m

21.00—22.00 KRO-saade Afrikale ★ 2.00—3.00 KRO-saade Ladina-Ameerikale

Tokio 19,97 m 25,42 m

22.15 klaveri ja samiseni duette jm. ★ 22.45—23.00 päevauudiseid saksa keeles

ce Maeterlinck (sind. 28. VIII 1862).
Kavas: kõne Maeterlincki üle Han-
no Kompus'elt ja katkendeid M.
Maeterlincki teostest
22.55 päevauudiseid

Lahti 1807,2/166/150
Helsingi 335 m **Viiburi** 569,3 m

Igal äripäeval:
8.05—8.20 rootsikeelne hommikupalvus ★
8.30—8.45 soomekeelne hommikupalvus ★
12.00 heliplaate ★ 12.25 päevauudiseid soome keeles ★ 12.35 heliplaate ★ 12.40 börsiteat. soome k. ★ 12.48 valuutakursid soome keeles ★ 12.50 aeg, ilmataade soome keeles ★ 12.55 aeg, ilmataade rootsi keeles ★ 13.00 valuutakursid rootsi keeles ★ 13.02 börsiteat rootsi keeles ★ 13.08 päevauudised rootsi keeles ★ 13.50 päevauudised soome keeles ★ 19.00 aeg, ilmataade soome keeles ★ 19.05 aeg, ilmataade rootsi keeles ★ 19.10 päevauudised rootsi keeles ★ 21.45 päevauudised ja ilmataade soome keeles ★ 22.00 päevauudiseid rootsi keeles

Soome keeles
18.00—18.50 soome muusika. Orkester. Dagmar Klemetti (laul) ja Gerda Veneskoski (klaver). Pahlman: Soome meloodiaid. Koski: Intermetso. — Merikanto laule. — Kauppi: Soome laulud. Melartin: Hertzog Johanni-muusika
19.15 perenaistele ★ 19.30 aednikele
19.40 laul ★ 20.00 loeng
20.15 klaver ja akordion. H. Bergström
20.40 „Turhan tähden“, R. Rae kuuldemäng
21.05—21.45 ajaviitemuusika. Orkester. Kockert: Tinasõdurid. Bizet: „Arleslanna“, süit nr. 1. Kuula: Kuraditants. Ketelbey: Pärsia turul. Meyerbeer: Kroonimismarss
22.05 Mozarti ooper „Figaro pulm“, III ja IV akt. Ülekanne Salzburgist
Lahti
23.30—24.00 heliplaate

Riia 238,5/1258/15
Madona 514,6 m **Kuldiga** 271,7 m

12.00—12.30 heliplaate
13.25—14.00 heliplaate
17.00—17.10 läti laule*
17.20—18.00 salongmuusikat ja laule. Instrumentaaltrio ja Paula Brivkalns (sopran).
18.15—18.45 salongmuusika järg
19.00 kuulsaid soliste* (J. Thibaut, P. Casals ja A. Cortot).
19.25—19.55 üliõpilaskoori kontsert
20.05—21.00 „Lõikuspidu“, rahvuslik eeskava
21.10—21.30 populaarseid meloodiaid*
22.15 Debussy: „Meri“, sümfoniiline poem*

22.45 saksakeelne informatsioon
Kaunas 1961/153/7
Klaipeda 531/565/10

21.40—22.00 heliplaate
Varssavi 1339,3/224/120
Poznan 345,4 m **Vilno** 559,7 m

Lwow 377,4 m **Katowice** 395,8 m
13.25—13.40 puhkpillimuusika*
17.15—17.45 ülekanne skoutide jamboreelt Vogelenzagist, Hollandist
18.00—18.50 solistid. Wanda Medeye (laul) ja J. Rybczynska (klaver). Couperin: La favorite; La fleurie; La tenebreuse. Paderewski: Legend. — Karłowicz laule. — Szymanowski: Prelüüd; Etüüd. Sauer: Mängiv tubakatoos. — Laule
19.15—19.50 Fučiki ja Komzaki helindeid*
20.00—20.40 rahvuslik eeskava
21.00—22.40 meloodiaid poola ja välismaa helifilmidest. Orkester ja duo Jasinski ja Iwanyk
23.00 Poznani katedraali-koori kontsert. Kavas: Févin, Mendelssohn, Palestrina, Lotti, Zielinski ja Bruckner
23.30—23.50 Bachi helindeid*

Stokholm 426,1/704/55
Motala 1388,9 m **Sundsvall** 499,2 m

Hörby 265,3 m **Göteborg** 318,8 m
13.25—13.50 lõõtspillimuusika
14.00—15.00 ajaviitemuusika
15.30—16.00 viiul, tšello, klaver. Bizet: Menuett. Schütt: Valsimuinasjutt. — Saint-Saëns: Luik. van Goëns: Skertso (tšello). — Hartmann: Talupojatants

18.05—18.30 laul. Märta Palm ja H. Schey.
Kavas: Mendelssohn, Dvořák ja Brahms
19.00—20.00 heliplaate
20.30—21.30 sõjaväeorkester
22.10—22.50 Mozarti ooper „Figaro pulm“, III akt. Ülekanne Salzburgist
23.10 „Figaro pulm“, IV akt
23.40—24.00 Mozart: Väike öömuusika*

Kopenhaagen 255,1/1176/10
Kalundborg 1250/240/60

13.090—15.00 muusikat restoranist
15.50—17.50 instrumentaalansambel
18.50—19.15 solist
21.00—21.30 orkester. Rameau: Kontsert nr. 2 keelpilliorkestreile. Boccherini: Tantsusüit keelpilliorkestreile.
22.00—22.45 Mendelssohni helindeid. Orkester. „Ruy Blas“, avamäng. Kontsert viiulile ja orkestrile, e-moll, op. 64. Saltarello IV sümfoniast
23.25 orkester. Dvořák: Slaavi rapsoodia As-duur. Tšaikovski: Itaalia capriccio
24.00—1.30 tantsumuusika.

Oslo 1153,8/260/60
Trøndelag 476,9/629/20

13.30—19.30 ajaviitemuusika
20.30—21.00 laul ja balalaika
21.30—22.10 kabaree*
23.15—23.45 Sinding: Serenaad kahele viiulile ja klaverile, G-duur

Droitwich 1500/200/150
London 261,1 m **Scott.-Nat.** 285,7 m

11.45 kinoorel
12.15 heliplaate
13.00 puhkpilliorkester
13.45—14.15 R. Straussi helindeid*
14.30—15.10 orl
15.30 klaver. Vera Towsey
16.00 Margate'i linnaorkester
17.00 heliplaate
17.30—18.00 tšello ja klaver. Ch. Wood: Sonata G-duur (lõpetamata). Bax: Rahvajutt

18.15—19.00 W. Collins'i ajaviiteorkester. Kavas: Finck, Vallini, Tauber, Mayerl, Collins jt.
19.20 Briti merimeeste laule
19.40—20.10 ajaviite-eeskava. Kinoorel
20.30 „Laul on lõppend“, ajaviitemuusika
21.00—22.40 promenaadi-kontsert. BBC sümfoniiorkester (90 mängijat) H. J. Woodi juhatusel. Solistid: Oda Slobodskaja ja (sopran), Mary J. Arred (kontraalt) ja P. Jones (tenor). Wagneri-eeskava. Katkendeid opereist
23.15 ajaviite-eeskava
23.50 H. Darewski ja ta band
0.30—1.00 tantsumuusika*

London-Regional 342,1/877/70
19.40—20.20 BBC Põhja-Iiri orkester
21.00—22.00 varietee-eeskava
22.30 „The Rocky Mountaineers“
23.00 vaimuliku kontserdi ülekanne Varsavist

23.30—0.30 H. Darewski ja ta band
0.40—1.00 heliplaate

Šoti-Regional 391,1/767/70
19.50—20.20 šoti tantsumuusika
21.00—22.00 varietee-eeskava
22.50—23.30 muusikaline kuuldemäng
23.35—1.00 vt. London-Reg.

Radio Paris 1648/182/80
20.05—23.40 Mozarti ooper „Figaro pulm“.

Ülekanne Salzburgist
Paris P.T.T. 431,7/695/120

21.00 lõbus pooldund
21.30—23.30 kuuldemäng
23.45—23.55 heliplaate

Lille 247,3/1213/60
21.45 kontsert Vichy kasinost

Brüssel 321,9/932/15
21.00—21.45 orkester ja laul
22.00—23.30 kontsert Knocke kasinost
23.40—24.00 tantsumuusika

Hilversum II 301,5/995/60
20.40 kontsert kuninganna Wilhelmine sünipäevaks (31. 8.). Orkester, segakoor ja A. Woud (kontraalt).

23.10 heliplaate
Praha 470,2/638/120

20.25—21.00 muusikat Bratislavast
21.15—21.40 Dvořák: Serenaad keelpillidele, Es-duur, op. 22
22.30—22.55 Beethoven: Iiri laule
23.20—23.40 heliplaate

Bratislava 299/1004/13,5
20.10—21.00 slovaki operetimuusika. Orkester. Kavas: Dusik, Mory, Horetzky
21.15—21.40 muusikat Prahest
22.30—22.55 laule Prahest
23.35—24.00 heliplaate

Viin 506,8/592/100
Linz ja Graz 338,6/886/15

20.55—23.40 Salzburgi pidumängud 1937. — Mozarti ooper „Figaro pulm“. Kaastegevad: Mariano Stabile (Almariva), Aulikki Rautavaara (Rosine), Ezio Pinza (Figaro), Jarmila Novotná (Cherubin) jt. Juhatah Bruno Walter
23.55—0.30 tantsumuusika

Budapest I 549,5/546/120
Nyiregyhaza 267,4 m **Miskolcz** 208,6 m

19.30—20.30 heliplaate
21.00—21.35 laul. Sandor Sved
22.00—23.00 multskapelli
23.05 orl. Bach: Prelüüd ja fuuga D-duur. Couperin-Guilman: Rondo. Reger: Benedictus. Dubois: Fiat lux. Liszt: Adagio. Zsiros: Skertso
23.50—1.00 sõjaväeorkester. Fgedy: „Hunyadi Janos“, valss. Keler-Bela: Hispaania avamäng. Strauss: „Viini veri“, valss. Pares: Balletifantaasia. Czibulka: Unelm. Urbach: Wagneri-fantaasia. Borsay: Pidu Morinka järve kaldal. Profant: Spordimarss

Bukarest 364,5/823/12
19.00—20.15 ajaviitemuusika. Orkester
20.35—21.00 Raveli ja Debussy helindeid*
21.10 Schubert: Oktett F-duur
22.10—22.30 laul. Mihail Arnautu
22.45—23.45 kontsert sõjaväekasiinost

Rooma 420,8/713/50
Bologna 245,5 m **Bari I** 283,3 m

22.00—22.50 ajaviitemuusika
0.30—0.50 tantsumuusika

Milaano 368,6/814/50
Firenze 491,8 m

22.00—22.50 sonaate. A. Serato (viul) ja R. Josi (klaver). Bach: Sonata A-duur viiulile ja klaverile. — Viuulipalu. — Beethoven: Sonata nr. 8 klaverile ja viiulile
23.00—24.00 ajaviitemuusika
0.15—0.55 tantsumuusika

Beromünster 540/556/100
21.00—22.10 orkestrikontsert
23.00—24.00 saade helveetslasile välismaile

Deutschlandsender 1571/191/60
13.00—14.45 lõunamuusika. Orkester
15.00—16.00 ajaviitemuusika
16.15—16.45 kuulsaid lauljaid*

17.00 pärastlõunamuusika. W. Krügeri kapell. Chopin: Polonees A-duur. Jensen: Karakterpala. Joh. Strauss: Roosid lõunast. Kocsch: Ungari sügislaul. Llossas: Igavene päike. Alex: Madrusearmastus. Künneke: Olen vaene rändsell. Tšaikovski: „Okasroosike“, valss. Hess-Misraki: Sa — sa lähed minust mööda. Mackeben: Kingin oma südame. Dostal: Servus Viin. Alex: Mona. Haydn: Menuett Es-duur-sümfoniast. Meyer-Helmund: Völulaul. Codayilla: Punto Arenas. Bizet: „Lilleaaria“ oop. „Carmen“.

Fenyés: Örn laul. Stetten-Rays: Mul on väike meloodia. Keller: Nägemus. Löhr: Armastusserenaad. Schröder: Armastad sa mind? Tarenghi: Serenaad f-moll. Baerenz: Väikeses öölokaalis. Ralph: Kõik tantsib

19.00 klaveripalu ja luulet
19.20—19.40 vanu armastuslaule. Koor
20.00—21.00 „Sinine esmapäev“, Breslaust
21.10—22.00 kammermuusika. Göhler: Keelpillikvartett nr. 2, f-moll. Mozart: Keelpillikvartett D-duur (K. 575)

22.15—23.00 ajaviite-eeskava muusikaga
23.30—1.00 tantsu- ja ajaviitemuusika. F. Domina ja ta orkester

Berliin 356,7/841/100
19.00—20.00 operetimuusika*

20.15—21.00 Schubert: Kvintett kahele viiulile, viololale ja kahele tšellolale
21.10 Hans Bund mängib
22.00—23.00 kuuldemäng
23.30—1.00 muusikat D-senderilt

Königsberg 291,0/1031/100
20.00—20.45 muusikat Stuttgardist
21.10 külakapell ja solistid

22.00—23.00 „Pilte inimest“
 23.30—1.00 muusikat Kölnist
Breslau 315,8/950/100
 20.00—22.10 „Sinine esmaspäev“, ajaviite-eeskava muusikaga
 22.15—23.00 muusikalisi kuuldepilete
 23.30 sonaate (viilul ja klaver). Mozart: Sonaat B-duur. Haydn: Sonaat G-duur
 23.55—0.30 orel. Buxtehude: Prelüüd, fuuga ja ciacona, C-duur. Muffat: Passacaglia g-moll. Pachelbel: Tokaata F-duur.
 Buxtehude: Prelüüd ja fuuga D-duur

Hamburg 331,9/904/100
 19.00—19.45 kammermuusika, Trio
 20.00—20.45 tantse. Orkester. Kavas: Fischer, Niemann, Grothe, Gebhardt, E. Coates, Nielsen jt.
 21.10 ajaviitekontsert. G. Hüsch (bariton), koor ja orkester. Kavas: Schumann, Schubert, Brahms, Gillmann, Lürman, Reznicek
 22.40—23.00 heliplaate

Köln 455,9/658/100
 20.00—20.45 muusikat Stuttgartist
 22.00—23.00 ajaviitemuusika*. Kavas: Fischer, Joh. Strauss, Haydn, Millöcker, Rixner, Bräu, Arnold, Hirt jt.
 23.30—1.00 muusikat D-senderilt

Stuttgart 522,6/574/100
 20.00 ajaviitemuusika
 22.15—23.00 solistid. Claudio Arrau (klaver) ja R. Schim m e r (viilul). Liszt: Petrarca-sonett. Schimmer: Väike valss. Sarasate: Jota navarra. Liszt: õhtuhar-moonia. Schimmer: Hispaania tantsuviis. Chopin: Inromptu Fis-duur. Sarasate: Mustlasviisid. Chopin: Ballaad As-duur
 23.30 muusikat Kölnist

1.00—2.00 öömuusika. Grieg: „Peer Gynt“, stüit; Lüütriline stüit. Tšaikovski: Kontsert klaverile ja orkestrile, b-moll
Leipzig 382,2/785/120
 19.20—19.50 Marx: Sonaat viiulile ja klaverile
 20.15—21.00 kauneid häälid*

21.10—23.00 „Pidulik õhtu“. Margarete T e s c h e m a c h e r, Helge R o s - w a e n g e jt. solistid, Berliini klaveritrio, Leipzigi sümfooniaorkest. E. Stein-bachi kapell
 23.30—1.00 muusikat Kölnist

Frankfurt 251/1195/25
 20.00 muusikat Stuttgartist
 22.15—23.00 Brahmsi-kontsert. Kontsert viiulile ja orkestrile. Koorilaule
 23.30 muusikat Kölnist
 1.00—2.00 muusikat Stuttgartist

Moskva-Komintern 1744/172/500
 7.30 punaväe marsse
 8.00—9.00 Rimski-Korsakovi helindeid*
 10.00 ajaviitemuusika
 11.20—12.30 kontsert lastele
 13.00—14.00 muusikaliskirjanduslik saade
 14.30 ajaviitemuusika
 15.00—16.15 teatrisaade
 17.30 kirjanduslik saade „Õnnelik noorus“
 18.30—20.00 kontserdi ülekanne

Leningrad 1107/271/100
 8.00 muusikat helifilmidest*
 9.00 Puccini, Leoncavallo ja Donizetti helindeid*
 10.00 puhkpilliorkester
 11.15 kontserdi ülekanne Moskvas
 17.30 Griegi helindeid
 18.30—19.00 vene rahvalaule. Koor
 19.30 Chopini, Veckerlini j. t. helindeid
 20.00—20.40 kirjanduslik kontsert
 21.00 sümfooniaorkestri kontsert. Kavas: Kalinnikov ja Tšaikovski

Daventry
 16,86 m 19,76 m 25,53 m 31,55 m
 7.00—7.20 šoti tantsumuusika* 7.35—8.25 BBC Empire-orkester ja sopran. Meyer-beer: „Dinorah“, avamäng. — Aaria. — Smetana: 3 tantsu oop. „Müüdüd mõrja“. — Aaria. — Donizetti: „Rügemenditütar“, avamäng ★ 8.45—9.15 ajaviite-eeskava*

13,93 m 13,97 m 16,86 m
 13.00 Cheltenhami linna puhkpilliorkester ★ 13.45—14.15 tantsumuusika* ★ 14.35 Leon Cortez* ★ 15.00—15.30 heliplaate ★ 16.15 kinoreel ★ 16.45 sopran Mildred Watson ★ 17.00 ajaviite-eeskava ★ 17.30—18.00 tsello ja klaver. Vt. Draitwich ★ 18.35—19.00 W. Collins ja ta ajaviiteorkester. Kavas: Mayerl, King-Palmer, Collins, Dorsal ja Grainger

16,86 m 19,66 m 25,53 m 31,55 m
 19.20—20.00 muusikaline ajaviite-eeskava ★ 20.30 „Laul on lõppend“. Vt. Draitwich ★ 21.00 promenaadi-kontsert (katkend). Vt. Draitwich ★ 21.35—21.50 „Briti mere-laule“*

16,86 m 19,76 m 19,82 m 31,55 m
 23.20 varietee* ★ 23.40 tantsumuusika ★ 0.15—0.45 heliplaate
 19,60 m 19,76 m 19,82 m 25,53 m
 1.20 iiri rahvalaule (sopran) ★ 1.30—2.10 inglise varieteetähed* ★ 2.25—3.10 BBC Empire-orkester. Rossini: „Itaallanna Algeerias“. Mozart: Hafneri-sümfoonia. Berlioz: katkendeid oop. „Fausti needmine“. Weber: „Oberon“, avamäng

16,86 m 19,66 m 25,53 m 31,55 m
 4.00 orel ★ 4.30 muusikaline ajaviite-eeskava ★ 5.10—5.40 tantsumuusika
Radio-Coloniale — Pariis
 25,24 m
 8.20—8.30, 8.45—9.15, 9.30—10.00 ja 10.50—11.00 heliplaate. — Vahepeal informatsiooni

19,68 m
 12.00—12.45 heliplaate ★ 13.15—13.45 ja 14.00—14.30 muusika ülekanne ★ 15.20 heliplaate ★ 15.30—16.55 ajaviitemuusika. Orkester ja laul. Kavas: Strauss, Brown, Ferraris, Moretti, Lehar jt.
 25,24 m
 19.00—19.50 muusika ülekanne ★ 21.30—23.30 ülekanne

25,60 m
 0.15—1.15, 2.00—2.15, 4.00—5.00 ja 5.45—6.45 heliplaate
Zeesen
 19,63 m 19,74 m 31,38 m 31,45 m
 7.10—8.00 ja 8.15—8.50 kirev kontsert ★ 9.45 orkestrikontsert ★ 10.45—11.15 „Metsikud luigid“, muinasjutt-melodraama
 16,89 m 19,74 m 31,45 m
 13.00—14.00 ja 14.15—14.55 ajaviitekontsert ★ 15.15—15.45 „Parfüm“, muusikaline ajaviite-eeskava ★ 16.30—17.45 „Club of Notions“

19,85 m 25,49 m 49,83 m
 18.45—19.15 ajaviitekontsert ★ 19.30—20.00 ajaviitekontsert ★ 21.30—22.00 alt Luise Willer
 19,63 m 19,74 m 25,49 m 31,38 m 31,45 m
 24.00—0.45 ajaviitekontsert ★ 2.30 „Metsikud luigid“, muinasjutt-melodraama ★ 3.00—3.15 ja 3.30—3.45 sõjavägi mängib ★ 4.15—5.30 ajaviitemuusika

Rooma 25,40 m
 13.45 ülekanne ★ 15.20—15.55 teateid. — Ajaviitemuusika (orkester) ★ 16.00—17.15 teateid. — Orkester. — Sopran. — Klaver. — Metsosopran ★ 18.20—19.20 teateid. — Sopran. — Klaver. — Bariton. — Tenor ★ 19.30—20.00 araabia-saade ★ 22.00—22.50 muusikat Roomast (420,8 m) ★ 1.00—2.30 teateid. — Rahvamuusika. — Donaudy ooper „Sperduti nel buio“ (üks akt). — Laule

Podebrady 25,34 m
 21.40—22.00 tantsumuusika ★ 22.05—22.20 Dvoraki laule ★ 22.25—23.00 Mendelssohn: Oktett Es-duur ★ 23.05—23.25 ajaviitemuusika

Ruysselede 29,04 m
 21.00 muusikat Brüsselist. ★ 21.45—22.00 Händel: Veemuusika*

Phohi — Eindhoven
 16,88 m
 15.50—16.00 ja 16.20—16.40 heliplaate
Tokio 19,97 m 25,42 m
 22.15—22.45 samiseni-kontsert. Kisaburo Okayasu jt.

TEISIPÄEV
 31. august

17.00 D-sender: Ajaviitemuusika
 18.00 Lahti: Puhkpillimuusika
 18.05 Varssavi: Ajaviitemuusika
 20.00 Draitwich: Orel
 20.05 Riia: Hooaja lõppkontsert Riia plaazilt
 20.15 Varssavi: Beethoven: Kvartett
 21.00 London-Reg.: Promenaadi-kontsert. Solist: J. Szigeti. Kavas: Busoni
 21.00 Stockholm: Ajaviitekontsert
 21.10 Königsberg: Lortzingi oop. „Relva-sepp“

21.10 Frankfurt: Ooperiõhtu
 21.15 Lahti: Ajaviitemuusika
 21.35 Tallinn: Prelüüde
 22.00 Rooma: Giordano oop. „Siberia“
 22.00 Budapest: Grétry koom. oop. „Kaks ihust“

22.00 Lahti: Ajaviitemuusika
 22.20 Tallinn: Ajaviitemuusika
 23.00 Stockholm: Klaver ja laul. Schubert
 23.20 Draitwich: Orkestrikontsert
Tallinn 410,4/731/12
Tartu 580,3/517/0,5

7.00 äratusmäng
 7.05 võimlemine
 7.20 päevauudiseid
 7.25 hommikkontsert*. Helifilmi-mälestusi — salongorkester. Malms-tén: Katariina kambris — Georg Malmstén. Maja: Markkinapolka — Dallapé-orkester. Schirmann: pop. „Dubinuška“ — Dajos Bela orkester. Smith-Johnson: Kui kuu tõuseb mägede kohale... Wending: „Cullami“ — havaai-ork. Young: kaks laulu helif. „Vallatu Marietta“ — Nelson Eddy (bariton). Spolianski: valss „Morfium“ — Viini Boheemorkester. Barnabas von Geczy mängib Paul Lincke helindeid.

8.10 hommikpalvus Jaani kirikust — õp. B. Hasselblatt
 8.30 Tallinna ja Tartu turu ülevaade
 18.50 heliplaate ja reklaami
 19.00 lastetund. Ed. Nukk: Laste-kuuldemäng „Lahkumine maalt“. Näitejuht Felix Moor.

19.30 S. Prokofjev: Klaverikontsert nr. 3, C-duur, op. 26*. a) Andante — Allegro. b) Andantino — Tema con variazione. c) Allegro non troppo — Listesso tempo — Allegro. Sergei Prokofjev ja Londoni sümfooniaorkester. Juhatab P. Coppola.
 19.55 Evald Viskei: Teiselepoole maakera ja tagasi. IX. Tagasiteel külaskäik troopikasaartele.

20.25 Viis minutit tervisele — dr. M. Kask (Tartust)
 20.30 operetilaule. Esitab sopran Renate Miller. Grothe: Unistan vaid ühest. O. Strauss: Veera laul op. „Viime valss“. Lehar: Vilja laul op. „Lõbus lesk“. Kalman: „Miks kaugelet õnne otsima sa lähed“ op. „Silva“. Valss op. „Montmartre'i kannike“.

20.50 esperantokeelne nädalakroonika
 21.00 päevauudiseid
 21.30 ajanäitaja-õendus, ilma- ja taimekaitseteateid

21.35 prelüüdid. Saint-Saëns: prelüüdid orat. „Uputus“. Rachmaninov: Prelüüd g-moll. Järnefelt: Prelüüd. Glazunov: Prelüüd. Liszt: Prelüüdid. — Esitab RR orkester. Juhatab Fr. Nikolai.

22.05 aktuaalne veerandtund
 22.20 ajaviitemuusikat. Kalman: pop. op. „Mustlasprimas“. Hruba: pop. „Meie rändame ümber maailma“. — Esitab RR orkester. Juh. Fr. Nikolai
 22.55 päevauudiseid

Lahti 1807,2/166/150
Helsingi 335 m Viiburi 569,3 m
 Lahti, soome keeles
 18.00—18.50 sõjaväeorkester. Auber: „Must domino“, avamäng. Lacomme: „La Feria“, stüit. Waldteufel: „España“, valss. Horlick: Kaks kitari. Marsse
 19.15 loeng

19.35 duette. Inkeri Turunen ja R. R. Ryy-
nänen
19.55 viiul. S. Hurstinen, Corelli-Leonard:
La Folia. Schubert-Hurstinen: Serenaad
20.15 „... ja aapien puuhun veistänyt ja
vuottanut ihmettä Herran“, O. Nuorto
kuuldepilti

21.15—21.45 **ajaviitemuusika**. Orkester. Cru-
sell-Koskimies: Marss. Melartin: La-
doga-laule. Merikanto: Romanss. Meri-
kanto-Koskimies: „Gubben Noa“, variat-
sioonid. J. ja T. Hannikainen: 6 rahva-
laulu

22.10—23.00 muusikat restoranist „Kap-
peli“, Helsingi teatriorkester

Helsingi, rootsi keeles
18.00—18.50 Lahti ★ 19.15 turuteateid ★
19.25 loeng ★ 19.55 Lahti
20.15 laul. Lasse Wager. Kavas: Alnaes,
Grieg, Kuula, Respighi, Boito
20.45 veste ★ 20.45 kuuldemäng ★
22.10 Lahti

23.00—24.00 heliplaate
Riia 238,5/1258/15
Madona 514,6 m **Kuldiga** 271,7 m

12.00—12.30 heliplaate
13.25—14.00 heliplaate
17.10 läti laule
17.20—17.30 klaver. L. Reinholds
17.40 läti laule
17.50—18.00 klaver. L. Reinholds
18.15—18.25 akordion
18.45—19.00 Amelita Galli-Curci*
19.10 koorilaul*
19.20—19.55 laule ja tantse. Akordion ja he-
liplaate

20.05—22.00 hooaja lõppkontsert Riia
plaažilt. Orkester, Ed. Mikelsons (bass-
bariton) ja V. Rusevics (viiul). Kalniņš:
„Latvija“, sümfoonialeskiis. — Verdi:
aaria oop. „Don Carlos“. Rossini: Don
Basilio aaria oop. „Sevilla habemeajaja“.
— Mendelssohn: Viulikontsert, op. 64.
— Vaheag (21.00—21.15). — Mendels-
sohn: „Ruy Blas“, avamäng. — Rach-
maninov: Aleko aaria oop. „Aleko“;
Laul. — Kalniņš: Läti rapsoodia;
Marss

22.10 ajaviitemuusika*
22.45 ingliskeelne informatsioon

Varssavi 1339,3/224/120
Poznan 345,4 m **Vilno** 559,7 m

Lwow 377,4 m **Katowice** 395,8 m
13.25—14.00 poola rahvuslik muusika.
Puhkpilliansambel

17.25—17.50 duette ja aariaid
18.05—18.50 Varssavi filharmonia orkestri
kontsert. Sousa: Marss. Adam: „Kui
oleksin kuningas“, avamäng. Jos.
Strauss: „Austria kilpapaasukesed“.
valss. Noskowski: Krakovjakk. Bizet: süit
nr. 1 oop. „Carmen“. Basque: Jaapani
karneval. Lewandowski: Oberek
19.15—19.50 filmikuulsused laulavad*

20.15—20.50 **Beethoven: Kvartett cis-moll**
21.00—22.45 ajaviite- ja tantsumuusika. Or-
kester, koor ja vokaalsolist

23.00 laul. Slawa Orlovska-Czerwinska.
Verdi: aaria oop. „Aida“. Puccini: Mimi
aaria oop. „Bohème“. Verdi: palve oop.
„Otello“. Moniuszko: Öhtulaul. Niewia-
domski: Kuningas Herodese amm. Szy-
manowski: Luik
22.30—23.50 Lalo helindeid*

Stokholm 426,1/704/55
Motala 1388,9 m **Sundsvall** 499,2 m
Hörby 265,3 m **Göteborg** 318,8 m

13.25—13.50 ajaviitemuusika
14.00—14.30 heliplaate
15.00—16.00 ajaviitemuusika
18.05—18.45 lõõtspillimuusika
19.15—20.15 heliplaate
21.00—22.20 orkester. Solist: Elsa Munthe-
Kaas (laul). Glinka: „Ruslan ja Lud-
mila“, avamäng. R. Strauss: valss oop.
„Roosikavalier“. Kalman-Feigel: „Gran-
dioso“, popurrii Kalmani meloodiaist.
Ponchielli: „Tundide tants“ oop. „Gio-
conda“. — 2 laulu. — Abraham: fantaas-
ia oop. „Viktooria ja ta husaar“

23.00—24.00 **Schuberti helindeid**. K. Appel-
baum (klaver) ja O. Strandberg (laul).
6 laulu. Sonaat klaverile, G-duur, op. 78

Kopenhagen 255,1/1176/10
Kalundborg 1250/240/60

13.00—15.00 muusikat restoranist
15.20—17.20 instrumentaaliansambel
18.50—19.15 heliplaate

21.00—21.45 „Ungari rütm“, orkester. Bar-
tok: „Pilte Ungarist“, süit. Ernst: Un-
gari viise viiulile ja orkestrile. Kalman:
katekendi op. „Tšardašvürstinna“.
Liszt: Ungari rapsoodia nr. 12
23.15—23.45 orkester. Ravel: „Couperini
haud“, süit. Lalo: „Ys'i kuningas“, ava-
mäng
23.25 orkester. Lange-Müller: „Renes-
sanss“, avamäng. Grieg: Norra tants
nr. 1. d'Albert: katekendi oop. „Ma-
dalik“. Berlioz: Ungari marss
0.10—1.30 tantsumuusika

Oslo 1153,8/260/60
Tröndelag 476,9/629/20

18.15—19.20 heliplaate
20.55—21.20 laul
21.35—22.40 orkester. Wagner: „Tann-
häuser“, avamäng. Gjerström: Süit. Alf-
vén: „Midsommarvaka“, rootsi rapsoo-
dia. Moszkowski: Tantsusüit
23.15—23.45 trio

Droitwich 1500/200/150
London 261,1 m **Scott-Nat.** 285,7 m

11.45 tantsumuusika*
12.15—12.45 kinoorel. T. Jenkins
13.15—14.15 orkester
14.30 V. Olofi sekstett
15.00 Päästearmee puhkpilliorkester
15.30 saksa laule*
16.00 J. Wilson ja ta kvintett
16.30 heliplaate
17.15—17.40 ungari mustlasorkester
18.15—19.00 E. Pini ja ta tangoorkester.
Kavas: Cowler, Paul, Golden, Vasquez,
Descepolo, Goehr jt.

19.25 R. Reynolds oiktett. Kavas: Viola-
ra, Ewing, Codevilla, Engleman jt.
20.00 **orel**. Blon: Tokaata d-moll. Purcell:
Prelüüd. Wesley: Voluntary A-duur.
Parry: 2 koraal-prelüüdi
20.30 muusikaleine ajaviite-eeskava
21.00 kuuldemäng
23.20—22.40 kinoorel. J. Reeve
23.20 **BBC orkestri kontsert**. Mozart: Süm-
foonia nr. 31, D-duur (K. 297). Stenham-
mer: 2 osa serenaadist, op. 31. Dupar-
t: Tähtede poole. Brian: Inglise süit nr. 3
0.15 Billy Cotton ja ta band
0.30—1.00 tantsumuusika*

London-Regional 342,1/877/70
20.00—20.20 ajaviitemuusika

21.00 **promenaadikontsert**. BBC sümfoonia-
orkester (90 mängijat) H. J. Woodi ju-
hatusel. Solist: J. Szigeti (viiul).
Busoni-eeskava. Avamäng ko-
möödiale. Viulikontsert D-duur.

21.35—22.20 H. Hall ja ta tantsuorkester
22.40 muusikaleine burlesk
23.25—0.30 Billy Cotton ja ta band
0.40—1.00 heliplaate

Soti-Regional 391,1/767/70
20.00—20.20 ajaviitemuusika

21.00 **promenaadi-kontsert**. Vt. London-
Reg.
21.35—22.35 vt. London-Reg.
22.45—23.15 H. Gordon ja ta ansambel
23.30—1.00 vt. London-Reg.

Radio Paris 1648/182/80
20.00—20.45 vokaalsolistid
21.30klaverikvartett

22.00—24.00 kontsert Knocke kasiinot, Bel-
giast

Pariis P.T.T. 431,7/695/120
21.30—23.30 Milhaud helindeid. Orkester
ja Helena Fels (laul)
23.45—23.55 heliplaate

Lille 247,3/1213/60
21.00 jazz-fantasistid Dehette ja Duchène
21.30—23.30 dramaatiline saade

Brüssel 321,9/932/15
21.00 kabaree-eeskava

22.00—23.00 **Joh. Strauss'i helindeid**. Or-
kester ja tenor
23.00—24.00 soovikontsert*

Hilversum II 301,5/995/60
21.10 heliplaate

21.55 KRO-melodistid ja solistid
22.55 heliplaate
23.20 KRO-orkester
23.55—0.40 heliplaate

Praha 470,2/638/120
20.05—23.05 **Mozarti ooper „Figaro pulm“**.
Ülkanne Salzburgist
23.40—24.00 heliplaate

Bratislava 299/1004/13,5
20.05—23.05 **Mozarti ooper „Figaro pulm“**.
Ülkanne Salzburgist
23.40—24.00 heliplaate

Viin 506,8/592/100
Linzi ja Graz 338,6/886/15

20.25—21.25 ajaviite-eeskava muusikaga
22.40—23.10 **Chopin: Kontsert klaverile ja**
orkestrile, nr. 2, f-moll*
23.20—0.30 ajaviitemuusika. Orkester. Ka-
vas: Eysler, Strauss, Drdla, Ziehrer, Kö-
nigsberger jt.

Budapest I 549,5/546/120
Nyiregyhaza 267,4 m **Miskolc** 208,6 m

19.30—20.00 klaver
20.30—21.35 orkester. Bossi: Marss. Pa-
chernegg: Süit. Kazacsay: Idamaine
steen. Losonczy: Verbunkos. Strauss:
„Kunstnikuelu“, valss. Mya: Hällilaul;
Romanss. Hubay: Hejre Kati
22.00—23.00 Grétry koomiline ooper „Kaks
ihust“

23.10 mustlas kapell
0.10—1.00 tantsumuusika

Bukarest 364,5/823/12
19.00—20.15 ajaviitemuusika. Orkester

20.35 kontsert kahel klaveril
21.10 vokaalduette
21.30—22.30 sümfooniakontsert*

22.45—23.45 muusikat restoranist
Rooma 420,8/713/50
Bologna 245,5 m **Bari I** 283,3 m

22.00 **Giordano ooper „Siberia“**
Milaano 368,6/814/50

Firenze 491,8 m
22.00—24.00 komöödia. — Ajaviitemuusika
0.15—0.55 tantsumuusika

Beromünster 540/556/100
20.55—21.55 ajaviite-eeskava

22.00 tšelloduette
22.50—23.25 klaver. Fr. Budry

Deutschlandsender 1571/191/60
13.00—14.45 lõunamuusika

15.00—16.00 ajaviitemuusika
16.15—16.45 saksa ooperimuusika*

17.00 **pärastlõunamuusika**. Orkester ja kla-
ver. Egk: „Võluviul“, avamäng. Fischer:
„Lõunapool Alpe“, süit: a) Sadamalin-
nas; b) Terrass mere ääres; c) Lillekor-
so; d) Tarantella. Palmgren: „Jögi“,
kontsert klaverile ja orkestrile. Hell-
mesberger: Balletistseen. Walter: Sere-
naad. Reznicek: „Donna Diana“, ava-
mäng. Künneke: Romantiline avamäng.
Keyan: „City Centra“, klaverile ja or-
kestrile. Steele: „Artu sõdur“, fokstrott
klaverile ja orkestrile. Heumann: Arle-
kin. Smetana: meloodiaid oop. „Müüdad
mõrsja“. Blumer: „Siluetid“, valss. Si-
belius: Finlandia

19.00—19.20 laul (bariton)
19.40—19.55 heliplaate
20.00—21.00 ja 21.10—22.00 tantsumuusika.
Fr. Hippmanni ja G. Netelmanni kapellid
22.15—23.00 ajaviite-eeskava muusikaga
23.30—23.45 Söhmann: Fantaasiapalu, op.
78, klaverile ja klarnetile

24.00—1.00 tantsu- ja ajaviitemuusika*
Berliin 356,7/841/100

19.00—20.00 ajaviitemuusika. H. Fröhlich
kapell
20.15—21.00 Mozarti helindeid*
21.10—23.00 kirev õhtu
23.30—1.00 muusikat Hamburgist

Königsberg 291,0/1031/100
19.25—19.50 Schliepe klaverimuusika

21.10—23.00 **Lortzingi ooper „Relvasepp“**
23.40—1.00 muusikat Hamburgist

Breslau 315,8/950/100
20.00—22.10 mäetöölised muusitseerivad

22.15—23.00 välissaksa koorid laulavad
23.30—0.30 muusikat Hamburgist

Hamburg 331,9/904/100
20.00—20.45 ooperimuusika*

21.10—23.00 ajaviite-eeskava muusikaga
23.30—1.00 ajaviite- ja tantsumuusika. Or-
kester, balalaikakvintett ja vokaalsolist

Köln 455,9/658/100
21.10 „Serenaad“, muusikat kammerorkest-
riit. Telemann: Süit nr. 2. Händel:
Unelamuusika. Haydn: Serenaad. —
2 rahvalaulu. — Unger: Väike serenaad.
Törk: Hällilaul. Schubert: Saksa tantse.

22.00—23.00 rahvatükk
23.50—1.00 muusikat Hamburgist
Stuttgart 522,6/574/100

20.00—21.00 heliplaate
22.00—23.00 vokaalsolistid*
23.30 muusikat Hamburgist
1.00—2.15 muusikat Frankfurtist

Leipzig 382,2/785/120
19.20—19.40 Schubert: Duo viiulile ja klaverile, A-duur, op. 162
20.10 rahvuslik eeskava
22.00—23.00 ajaviitemuusika*
23.30—1.00 muusikat Hamburgist

Frankfurt 251/1195/25
20.00—21.00 heliplaate
21.10—23.00 ooperiõhtu. Saksa romantikud. Orkester, sopran, tenor, bariton. Weber: „Oberon“, avamäng. Lortzing: aaria ja duett oop. „Salakütt“; balletimuusika ja 2 aariat oop. „Tsaar ja puusepp“. Schubert: vahemuusika oop. „Rosamunde“. Flotov: Lyoneli aaria oop. „Martha“. Nicolai: avamäng, aaria, serenaad ja duett oop. „Windsori lõbusad naised“. Weber: aaria ja avamäng oop. „Nõidkütt“

23.30 muusikat Hamburgist
1.00—2.00 kontsert*. Grieg: Sūdamehaavad; Viimne kevad. Ansell: Kolm iiri pilti. Sibelius: Tuonela luik. Glasunov: Idamaine tants. Rimski-Korsakov: Hispaania capriccio. Liszt: „Venezia e Napoli“, tarantella

Moskva-Komintern 1744/172/500
7.30 laule ja luulet
8.00—9.00 ajaviitemuusika*
10.00 kirjanduslik-muusikaline saade kodusele perenaistele
11.20 vene rahvalaule ja -jutte
18.00 vene ja valgevene rahvalaule*
19.00 suur soovikontsert
20.30—22.30 kontserdi ülekanne

Leningrad 1107/271/100
9.20 katkendeid vene oopereist*
10.00 Verdi, Mozarti, Rossini jt. ooperimuusika*
11.15 kontsert
12.30 jazzmuusika*
17.30—19.00 Balakirev, Borodini, Dargomõzki, Glasunovi jt. helindeid*
19.30 tänapäeva vene komponistide helindeid
20.00—21.00 katkendeid Verdi oop. „Rigoletto“.
21.30 jazzorkester ja solistid

Daventry
16,86 m 19,76 m 25,53 m 31,55 m
7.00—7.45 „Suvi Briti saartel: Inglismaa süda“* ★ 8.00—8.25 klaver. L. Kentner ★ 8.45—9.15 „Laul on lõppend“, muusika 13,93 m 13,97 m 16,86 m
12.45—13.15 ringhäälingu-revüü ★ 14.00—14.15 sünkkoopilist muusikat* ★ 14.30—14.50 heliplaate ★ 16.30—17.30 Torquay linnaorkester ★ 18.35—19.00 tšello. L. Kennedy. Pugnani: Adagio sostenuto. Brevai: Allegro brillante. Granados-Cassado: Intermetso Debussy: Menuett. Chopin: Largo B-duur. Sarasate: Zapateado

16,86 m 19,76 m 25,53 m 31,55 m
19.35—20.00 W. Reynoldi oktett. Vt. Droitwich ★ 20.20 tantsumuusika ★ 20.30 „Kaleidoskoop“. Vt. Droitwich ★ 21.00—21.15 viiul ★ 21.45 bariton* ★ 22.00—22.45 BBC Empire-orkester. Dvořak: „Wanda“, avamäng, op. 25. Massenet: Elsassi pilte. Svendsen: Norra rassoodia nr. 3
16,86 m 19,76 m 19,82 m 31,55 m
23.20—23.30 inglise rahvatantse ★ 0.10—0.30 tantsumuusika ★ 0.45—1.00 Chopini klaverimuusika. Sara Stein

19,60 m 19,76 m 19,82 m 25,53 m
1.30 ringhäälingu-revüü ★ 2.00 tantsumuusika ★ 2.40—3.00 Beethoven: Serenaad keelpillitriole, op. 8
16,86 m 19,66 m 25,53 m 31,55 m
4.15—4.40 sopran ja bass ★ 5.20—5.40 viiul

Radio-Coloniale — Pariis
25,24 m
8.20—8.30, 8.45—9.15, 9.30—10.00 ja 10.50—11.00 heliplaate. — Vahepeal informatsiooni 19,68 m
12.00—12.45 heliplaate ★ 13.15 muusika ülekanne ★ 13.45 heliplaate ★ 14.00—14.30 muusika ülekanne ★ 15.20 heliplaate ★ 15.30—16.55 teatrisaade 25,24 m
19.00—19.50 muusika ülekanne ★ 21.30—23.30 ülekanne

25,60 m
0.15—1.15, 2.00—2.15, 4.00—5.00 ja 5.45—6.45 heliplaate

Zeesen
19,63 m 19,74 m 31,38 m 31,45 m
7.10—8.00 ja 8.15—8.50 väikesi muusikapalu ★ 9.30 ajaviitekontsert ★ 10.00—10.30 alt Luise Willer ★ 12.00—12.15 sõjavägi mängib

16,89 m 19,74 m 31,45 m
13.00—14.00 ja 14.15—14.50 ajaviitekontsert ★ 17.30—17.45 sõjavägi mängib
19,85 m 25,49 m 49,83 m
19.00—19.15 Wolfi laule (sopran) ★ 19.45—21.00 suurte meistrite väikesi muusikapalu ★ 21.30 kirev muusika ★ 22.00—23.00 „Telegramm“, muusikaline veste värssidega
19,63 19,74 m 25,49 m 31,38 m 31,45 m
24.00—0.45 kirev kontsert ★ 1.45—2.15 alt Luise Willer ★ 2.30—3.15 ja 3.30—3.45 ajaviitekontsert ★ 4.30—5.30 „Telegramm“, muusikaline veste värssidega

Rooma 25,40 m
13.45 ülekanne ★ 15.20—15.55 teateid. — Segaeeskava ★ 16.00—17.15 teateid. — Klaver. — Tšello. — Tenor. — Orkester ★ 18.20—19.20 teateid. — Segaeeskava ★ 19.30—19.50 araabia-saade ★ 22.00 Giordano ooper „Siberia“ ★ 1.20—2.45 teateid. — Donaudy ooper „Sperduci nel buio“ (üks akt). — Sõnalist. — Laule

Podebrady 25,34 m
21.40—22.00 rahvalik kontsert ★ 22.05—22.20 Chopin: 2 skertsot ★ 22.25—23.00 ajaviitemuusika ja laule ★ 23.05—23.25 Praha puhkpillikvintett

Ruysselede 29,04 m
21.00 ajaviitemuusika. Orkester ja laul. ★ 21.45—22.00 heliplaate

Phohi — Eindhoven
19,71 m
11.30—13.00 Philipsi katsesaated Austraaliale ja Uus-Merimaale segaeeskavaga 16,88 m
15.30—15.40 kellamäng 31,28 m
20.30—22.00 Philipsi katsesaated Aafrikale segaeeskavaga

KESKNA'DAL

1. september

17.00 Lahti: Ajaviitemuusika
17.00 D-sender: Ajaviitemuusika
19.00 Tallinn: Orkestrikontsert
19.55 Stockholm: G. Norrby (tšello)
20.00 D-sender: Berliini filharmoonikud mängivad
20.00 Droitwich: Puhkpillimuusika
20.00 Tallinn: Ajaviitemuusika
20.25 Viin: Sümfoniakontsert. Glière, Höller
20.30 Kopenhaagen: Sümfoniakontsert
21.00 Droitwich: Promenaadi-kontsert. Brahms
21.00 Köln: Öhtukontsert
21.10 Berliin: Ajaviitekontsert
21.15 Leipzig: Kammermuusika
21.35 Hamburg: Beethoven: II sümfonia
21.50 Praha: Sümfoniakontsert
21.50 Budapest: Orkestrikontsert
22.00 Varssav: Chopini klaverimuusika
22.00 Milaano: Cuscina op. „Locanda alla luna“
22.30 Pariis PTT: Kammermuusika
23.15 Oslo: Schuberti helindeid

Tallinn 410,4/731/12
Tartu 580,3/517/0,5

7.00 äratusmäng
7.05 võimlemine
7.20 päevauudiseid
7.25 hommikukontsert*. Eilenberg: galopp „Peterburi saamisõit“. Blauw: intermetso „Mängutoos“ — Beka orkester. Clutsum: Mu käharpäine beebi. Stults: Veetlevaim muinasjutt — Hulda Lašanska (sopran). Josef Strauss: valss „Mu elutee on arm ja rõõm“ — Marek Weberi orkester. Chaminade: Air de Ballet. Ketelbey: Fantoom-meloo-

dia — Sydney Gustard (kinoorel). Lumbye: valss „Krolli ballihelisiid“ — Marek Weberi orkester. Verdi: läbilõige oop. „Aida“ — solistid, koor ja orkester. Grieg: Sind armastan. Mozart: Menuett. — Teddy Peterseni ja Hans Stryge ansambel. 8.10 hommikupalvus Jaani kirikust — kand G. Klaus
8.30 Tallinna turu ülevaade
18.50 heliplaate ja reklaami
19.00 RR orkestri kontsert. Juhatab Fr. Nikolai. Kreutzer: avam. „Öölaager Granadas“. Dvorak: Humoresk. Chabrier: Fantastiline burree. Kjerulf: Põhjamaa süit. Wagner: marss ja koor oop. „Tannhäuser“.

19.45 majanduslik ringvaade — toimetaja G. Grandberg
20.00 ajaviitemuusikat. RR orkester. Juh. Fr. Nikolai. Suppé: avamäng „Kerge ratsavägi“. Drigo: Neli balletiaariat. Leopold: fantaasia „Hungaria“. Rust: valss „Armastuse lilled“. Liinev: marss „Põhja kodu“
20.45 põllumajanduslikke teateid
21.00 päevauudiseid
21.30 ajanäitaja-õendus ja ilmteade
21.35 muusikaline vaheaeg*. Haydn Wood: Tervitusmarss — Light sümfoniakontsert. Zimmer: marsside popurrii „Hurra! Muusika tuleb“ — Berliini Riigiooperi orkester.

21.50 „Põllumajanduse“ toimetaja agr. J. Saarsoo: Põllumajanduslikku nõuanet
22.20 katkendeid G. Puccini oopereist* III vaat. eelmäng oop. „Mme Butterfly“ — Berliini Riigiooperi ork. Duett oop. „La Bohème“ — Lucrezia Bori (sopran) ja Tito Schipa (tenor). Intermetso oop. „Manon Lescaut“ — Berliini Riigiooperi orkester. Aaria oop. „La Tosca“ — Enzo de Muro Lomanto (tenor). Duett: oop. „Manon Lescaut“ — Maria Sheridan (sopran) ja Aureliano Pertile (tenor). Fantaasia oop. „Turandot“ — Covent Gardeni Ooperi orkester.
22.55 päevauudiseid

Lahti 1807,2/166/150
Helsingi 335 m. Viibri 569,3 m

Soome keeles
17.00 ajaviitemuusika. A. Nieminen ja ta ansambel. Leopold: „Zingaresca“, fantaasia. Tšaikovski: Chanson triste (kurb laul). van Goens: Skertsot (tšellosoolo). Blon: Sizilietta. Hahn: Meloodia (viiulisoolo). Lindsay: Operitimedoloidid 17.50—18.50 lastetund ★ 19.15 intervjuu
19.30 klaver. L. von Waldstein. Bach-Busoni: Capriccio. Chopin: Eitüüd As-duur, op. 10; Polonees fis-moll
19.55 reportaaž
20.25 koorilaul ★ 20.45 loeng
21.10—21.45 tantsumuusika*

Lahti
22.10—24.00 heliplaate
Riia 238,5/1258/15
Madona 514,6 m **Kuldiga** 271,7 m

12.00—12.30 heliplaate
13.25—14.00 operiaariaid*
17.00—17.25 orkestrimuusika*
17.40 läti laule
17.50—18.00 viiul. E. Vinerts
18.15—18.25 saksofon
18.40 läti laule
18.50—19.10 V. Põrhoda ja B. Gigli*
19.30 saksofon
19.40—19.55 läti laule*
20.05—21.00 „Eduard Grieg“, ettekanne muusikaga

Dvofak: Finaal keelpillikvartetist F-
duur, op. 96. Delibes: „Coppelia“, süit
(katkend)
22.30—23.00 alt Friedel Wurzbacher
23.30—1.00 tantsumuusika Breslau

Frankfurt 251/1195/25

20.00—21.00 „Laulev, helisev Frankfurt“,
ajaviitemuusika. Solistid ja orkester. Ka-
vas: Mozart, Lortzing, Joh. Strauss, Mil-
löcker jt.

21.20—22.15 ajaviitemuusika järg. Kavas:
Gebhardt, de Meglio, Rimski-Korsakov,
Tosti jt.

23.30 ajaviite- ja tantsumuusika. Orkester
1.00—2.00 muusikat Stuttgartist

Moskva-Komintern 1744/172/500

19.00 heliplaate
19.30—22.00 ülekanded teistelt saatjailt

Daventry

16,86 m 19,76 m 25,53 m 31,55 m
7.00—7.30 kinoorel ★ 7.45—7.55 tantsumu-
usika ★ 8.45—9.15 Mozart: Keelpillikvartet
d-moll (K. 421)

13,93 m 13,97 m 16,86 m
13.00 BBC Soti-orkester ja sopran ★ 14.00
ajaviite-eeskava ★ 14.40 Coventry hipodroomi-
orkester ★ 15.10—15.40 „The Twilight
Serenades“ ★ 16.15—17.15 „BBC Empire-
orkester. Kavas: Urbach, Massenot, Par-
ker, Grainger ja Hruby ★ 17.45—18.10 oreel
★ 18.30—19.00 tantsumuusika

16,86 m 19,76 m 25,53 m 31,55 m
19.20—20.00 Folkman ja ta apaašiband. Vt.
Droitwich ★ 21.00 promenaadi-kontsert. Vt.
Droitwich ★ 22.00—22.45 tantsumuusika

16,86 m 19,76 m 19,82 m 31,55 m
23.20—24.00 ajaviitemuusika. Vt. Droitwich
★ 0.20—1.00 ajaviite-eeskava muusikaga
19,60 m 19,76 m 19,82 m 25,53 m
1.30 „The Rocky Mountaineers“ ★ 2.00 kino-
orel. Reg. Foorel ★ 2.35—3.10 „Suvi Briti
saartel. Inglismaa süda“

16,86 m 19,66 m 25,53 m 31,55 m
4.20 Y. Krein ja ta mustlasorkester ★ 5.00
—5.40 ajaviite-eeskava

Radio-Coloniale — Pariis

25,24 m
8.20—8.30, 8.45—9.15, 9.30—10.00 ja 10.50—
11.00 heliplaate. — Vahepeal informatsiooni
19,68 m

12.00—12.45 heliplaate ★ 13.15—13.45 ja
14.00—14.30 muusika ülekanded ★ 15.20 he-
liplaate ★ 15.30—16.55 orkestrikontsert.
Solist: R. Chédécal (viul). Schubert: Lõ-
petamata sümfonia. Chausson: Poeem
viulile ja orkestrile. Berlioz: „Kuninganna
Mab“, skertso. d'Indy: „Fervaal“, pre-
lüüd. Tomasi: Capriccio viulile ja orkest-
rile. Charpentier: Muljeid Itaaliast
25,24 m

19.00 muusika ülekanne ★ 19.30—19.50 heli-
plaate ★ 21.30—23.30 ülekanne
25,60 m

0.15—1.15, 2.00—2.15, 4.00—5.00 ja 5.45—6.45
heliplaate

Zeesen

19,63 m 19,74 m 31,38 m 31,45 m
7.10—8.00 ja 8.15—9.00 ajaviitemuusika ★
9.30 kirev muusika ★ 10.00 „Telegramm“,
muusikaline veste värssidega ★ 11.00—11.30
ajaviitekontsert ★ 12.00—12.15 Wolfi laule
(sopran)

16,89 m 19,74 m 31,45 m
13.00—14.00 ja 14.15—14.55 ajaviitekontsert
★ 15.30—16.00 alt Luise Willer ★ 16.30—
17.45 suurte meistrite väikesi muusikapalu

19,85 m 25,49 m 49,83 m
20.00—21.00 „Oleme lõbusad jahimehed“,
ajaviite-eeskava ★ 21.45 Hausmann: Trio
viulile, tšellole ja klaverile ★ 22.15—23.00
ajaviitekontsert

19,63 m 19,74 m 25,49 m 31,38 m 31,45 m
24.00—0.45 ajaviitekontsert ★ 1.00—2.15 ki-
revaid meloodiaid ★ 3.00—3.15 Wolfi laule
(sopran) ★ 3.45—4.00 Mac Dowelli klaveri-
palu ★ 4.15—5.30 suurte meistrite väikesi
muusikapalu

Rooma

25,40 m
13.45 ülekanded ★ 15.20—15.55 teateid. —
Orkester ★ 16.00—17.15 teateid. — Trio. —
Sõnalist. — Bariton. — Klaver. — Tenor ★
18.20—19.20 teateid. — Duette (sopran ja
metosopran). — Tšello ★ 19.30—20.00 araa-
bia-saade ★ 22.00—24.00 ülekanded Room-
ast (420,8 m) ★ 1.00—2.30 teateid. —
Puhkpilliorkester. — Sõnalist. — Laule

Podebrady

25,34 m
21.40—22.00 tantsumuusika ★ 22.05—22.20

prantsuse laule ★ 22.25—22.56 Foerster:
Viulikontsert a-moll ★ 23.05—23.25 rahva-
laule. Moraavia vokaalkvartet

Ruyssede 29,04 m

21.00 muusikat Brüsselist. ★ 21.45—22.00
heliplaate

Phohi — Eindhoven

19,71 m
15.00—18.00 Philipsi katsesaated Aasiale se-
ga-eeskavaga

31,28 m
2.00—5.00 Philipsi katsesaated Ameerikale
sega-eeskavaga

NELJAPÄEV

2. september

16.15 Droitwich: Sümfooniakontsert
17.00 Lahti: Ajaviitemuusika*
17.00 D-sender: Ajaviitemuusika
19.00 Tallinn: Saksa ooperimuusika
19.20 Stockholm: Ajaviitemuusika
19.40 Droitwich: Orkestrikontsert
20.00 Breslau: Sümfooniakontsert
20.05 Riia: Ooperimuusika
20.15 Tallinn: Skertso
20.15 Berlin: Beethoveni kammermuusika
20.30 Lahti: Orkestrikontsert
21.00 London-Reg.: Promenaadi-kontsert
21.00 Varssavi: Poola muusika
21.00 Praha: Orkestrikontsert
21.00 Stuttgart: Ooperikontsert
21.15 Stockholm: Orkestrikontsert
22.00 Milano: Wagneri oop. „Lohengrin“
23.00 Varssavi: Paolo Civil (laul)
23.10 Kopenhaagen: Orkestrikontsert
23.20 Droitwich: Kammermuusika
23.25 Budapest: Puhkpillimuusika

Tallinn 410,4/731/12

Tartu 580,3/517/0,5

7.00 äratusmäng
7.05 võimlemine
7.20 päevauudiseid
7.25 hommikkontsert*. Joost: Tuju-
kas polka. Ranzato: intermetso
„Armunud viiul“. — Georges Bou-
langer orkester. Krome: Väike pos-
timees — Muusikute orkester. Blun-
me: Meloodia kevadel — Giovanni
Bagarotti (viul) ja orkester. Tau-
ber: Mäletage mind, ilus naine; Kel-
on ema kodus — Richard Tauber
(tenor). Serenaadide popurrii — Al
Bollington (kinoorel). Urbach: fanta-
asia Mozarti helitöist — Marek
Weberi orkester. Bizet: Salakaubit-
sejate marss ja vahtkonna vahetus
oop. „Carmen“ — Philadelphia süm-
fooniaorkester.

8.10 hommikpalvus Jaani kirikust —
öp. A. Eilart

8.30 Tallinna ja Tartu turu ülevaade
18.50 heliplaate ja reklaami

19.00 saksa ooperimuusikat. RR or-
kester. Juhatab Fr. Nikolai.

Kistler: III vaat. avam. oop. „Kuni-
hild“. Weber: fant. oop. „Oberon“. Lortzing: balletimuusikat ooperist „Tsaar ja puusepp“. Wagner: fant. oop. „Tristan ja Isolde“

19.45 Ebba Saral: Tänapäeva ko-
dukäsitöö suunast (Tartust)
20.15 skertso. RR orkester. Juhatab
Fr. Nikolai. A. Lemba: Skertso. Mendelsohn: Skertso süüdist „Su-
viöönelm“. A. Karindi: Skertso. Mc Dowell: Skertso traagilisest
sonaadist. Melartin: Skertso süm-
fooniast nr. 1.

20.45 sise poliitiline ringvaade
21.00 päevauudiseid

21.30 ajanäitaja-õendus ja ilmateade
21.35 Yehudi Menuhin mängib Wie-

niawskit*. Mälestusi Moskvast, op.
6. Skertso tarantella, op. 16

21.50 pool tundi perenaale. Kodu-
majanduskoja eriteadlane Ella
Treffner: Kultuurne inimene
kodukultuuri alusena (Tartust)

22.20 Light Opera Company esitab
opereti- ja helifilmipopurriisid. Sul-
lihan: „Völur“. Norton: „Chu Chin
Chow“. Harbach ja Kern: „Kass ja
viul“. Kahn ja Donaldson: „Whoo-
pee“. Romberg: „Noor kuu“.

22.55 päevauudiseid

Lahti 1807,2/166/150

Helsingi 335 m. Viiburi 569,3 m

Lahti, soome keeles

17.00 „Valgus ja värvid“, muusika*. Of-
fenbach: Kihlus laterna all (orkester).
Fetras: „Kuuvalgeõ Alsteril“, valss (or-
kester). Sattler: Täheke ja kuu (Erna
Sack). di Capua: O sole mio (J. Schmidt).
Esther: „Väik ja müristamine“, galopp
(orkester). Gershwin: Rhapsody in blue
(klaver ja orkester). Schachmeister:
Mustad silmad (orkester). Lehar: laul
op. „Naeratuste maa“ (R. Tauber).
Krier: Pruun valss (mustlasorkester).
Carste: „Rohelise Kakadus“, fokstrott.
Kennedy: „Punane puri“, slowfox. Be-
natzky ja Stolz: meloodiad op. „Valge-
hobu võrastemaja“ (orkester)

18.05 veste ★ 18.25 reportaaž
19.15 laul. Kalle Ruusunen. Kavas: Bohm,
Kuula, Melartin, Sibelius, Leoncavallo

19.35 retsitatsioon ★ 20.00 loeng
20.30—21.45 ringhäälingu orkestri kontsert.

Juhatab: T. Haapanen. Solist:
Orrea Pernel (viul)

Helsingi, rootsi keeles

17.00 Lahti ★ 18.00 retsitatsioon
18.20 laul. Elsa Lang. Kavas: Händel, Luz-
zi, Grieg, Josephson, Beethoven

18.40 intervjuu ★ 19.15 loeng ★ 19.15 veste
★ 20.00 ringhäälingu-skets ★ 20.30 Lahti

Riia 238,5/1258/15

Madona 514,6 m Kuldiga 271,7 m

12.00—12.30 heliplaate
13.25—14.00 orkestrimuusika*

17.00 salongmuusikat ja laule. Salongtrio
ja Vera Fricovičs

17.50—18.00 Mariss Vetra (tenor)*
18.15 salongmuusikat ja laule (järg)

18.50—19.25 sonaate. P. Šuberts (klaver) ja
A. Noritis (viul). Bach: Sonata kla-
verile ja viiulile h-moll, Mozart: Sonata
klaverile ja viiulile G-duur.

19.30—19.40 A. Kaktiņš laulab*
20.05—21.00 ooperimuusika. Orkester ja
Elza Žebranska (laul). Arenski:
„Unelm Volgal“, avamäng. Wagner:
fantaasia oop. „Lohengrin“. — Ooperi-
ariaid. — Saint-Saëns: balletikatken-
deid oop. „Etiennne Marcel.“

21.10—21.45 rahvalik muusika. Orkester ja
Elza Žebranska (laul)

22.15 Hindemith: „Maalija Mathis“, süm-
foonia

22.45 saksakeelne informatsioon

Varssavi 1339,3/224/120

Poznan 345,4 m Vilno 559,7 m

Lwow 377,4 m Katowice 395,8 m

12.25—14.00 sõjaväeorkester
17.15—17.40 Beethoveni sümfoonia*

17.55—18.50 Dzierzanowski poola rahvuslik
ansambel
19.15—19.50 klaveriparafaase*

21.00—22.45 poola muusika. Orkester ja A.
Wrónski (laul)

23.00—23.50 laul. Paolo Civil. Kavas: Per-
golesi, Tosti, Meyerbeer, Ponchielli, Bi-
zet, Mascagni, Cilea, Giordano, Sibella jt.

Stokholm 426,1/704/55

Motala 1388,9 m Sundsvall 499,2 m

Hörby 265,3 m Göteborg 318,8 m

13.25—13.45 heliplaate
14.00—15.00 ajaviitemuusika
15.30—16.00 tantsumuusika
18.30—18.50 laul
19.20 ajaviitemuusika. Orkester
20.30—21.00 koorilaul
21.15—22.25 orkestrikontsert. Solist: C. Ga-
raguly (viola). Grétry: Avamäng, Sta-
mitz: Kontsert D-duur violale ja or-

kestrile. Mendelssohn: „Suveõunelm“: a) Nokturn; b) Skertso. Sibelius: Romants keelpilliorkestri. Alfvén: „Synnöve Solbakken“. Koch: Sümfooniiline tants
23.00—24.00 heliplaate
Kopenhaagen 255,1/1176/10
Kalundborg 1250/240/60
13.00—15.00 muusikat restoranist
15.00—17.00 orkester
18.50—19.15 solist
20.30—21.15 orkestrikontsert. Solist: Johanne Stockmarr (klaoer). Horneman: Avamäng. Kuhlau: Kontsert klaverile ja orkestrile. Weyse: Sümfoonia
22.00—22.50 „Marss, valss, polka, galopp“, orkester
23.10 orkester. Auber: „Marco Spada“, avamäng. Chopin: süit balletist „Chopiniana“. Halvorsen: Bergensiana. Dukas: Nõiaopilane
24.00—1.30 tantsumuusika
Oslo 1153,8/260/60
Tröndelag 476,9/629/20
18.00—19.00 ajaviitemuusika
19.25—19.50 koorilaul
21.00—21.15 ja 21.30—21.50 orkester
23.35—1.00 tantsumuusika*
Droitwich 1500/200/150
London 261,1 m Scott.-Nat. 285,7 m
12.05 heliplaate
12.45 BBC Walesi orkester ja tenor
13.45 BBC lauljad
14.15 heliplaate
14.45—15.30 L. Bridgewateri kvintett
15.45 katkendeid Joh. Straussi op. „Must-lasparun“*
16.15 Bournemouthi linnaorkestri kontsert. Solist: A. Morrison (klaver). Rossini: „Varastav harakas“, avamäng. Grieg: Klaverikontsert a-moll. Dvořák: V sümfoonia, e-moll („Uuest maailmast“)
17.45 heliplaate
18.00—19.00 Lou Praeger ja ta band
19.40 BBC orkestri kontsert. Solist: A. Campling (viul). V. Williams: Süit rahvalauludest. Grieg: Norra rahvalaule, op. 63, nr. 1 (keelpillidele). Rimski-Korsakov: Fantaasia vene meloodiaist viiulile ja orkestrile. Atterberg: IV sümfoonia (Sinfonia piccola)
20.40—21.40 ajaviite-eeskava
22.10—22.40 „Suvi Briti saartel: Põhja-Iiri“
23.20 kammermuusika. Keelpillikvartett: Bach-Harris-Norton: 2 fuugit. Warner: Moods, op. 42. Brahms: Kvartett a-moll, op. 51, nr. 2
0.15 „The Orpheans“, Frank Rea juh.
0.30—1.00 tantsumuusika*
London-Regional 342,1/877/70
21.00 promenaadi-kontsert. BBC sümfooniaorkester (90 mängijat) H. J. Woodi juhatusel. Solistid: Isabel Baillie (sopran) ja W. Primrose (vioola)
Weber: „Oberon“, avamäng. Dyson: Aaria. Walton: Violokontsert. Sibelius: I sümfoonia
22.25—22.40 Chopin: Variatsioon brillantes, op. 12 (klaver)
23.00 varietee-eeskava
23.30—0.30 „The Orpheans“—ansambel
0.30—1.00 rahvalaule*
šoti-Regional 391,1/767/70
21.00 promenaadi-kontsert. Vt. London-Reg.
22.25 heliplaate
22.35 ajaviite-eeskava
23.00—23.20 torupillimuusika
23.35—1.00 vt. London-Reg.
Radio Paris 1648/182/80
20.03 heliplaate ★ 20.15 klaver ★ 20.30 laul
24.45—21.00 klavessiin
21.30—24.00 sümfooniakontsert Vichy kaasinost
Pariis P.T.T. 431,7/695/120
21.00 lõbus pooltund
21.30—23.30 Molière'i komöödia
23.45—23.55 heliplaat
Lille 247,3/1213/60
21.30—23.30 ajaviitemuusika. Orkester ja solistid
Brüssel 321,9/932/15
21.00—21.45 flaami muusika. Orkester ja bariton
22.00 orkestrikontsert. Berlioz: „Rooma

karneval“, avamäng. Bloch: Kää. Bizet: fantaasia oop. „Carmen“
22.30—22.55 bariton A van Beveren
23.10—24.00 tantsumuusika
Hilversum II 301,5/995/60
20.40—22.40 orkester
23.40—0.40 heliplaate
Praha 470,2/638/120
21.00—21.45 orkestrikontsert. Dvořák: Polonees. Novak: Valaahia tants. Srba: Symphonietie väikesele orkestrile. Smetana: „Brandenburgid Böömis“, fantaasia
23.20—24.00 heliplaate
Bratislava 299/1004/13,5
19.10—19.30 ungari laule
21.00—21.45 orkestrikontsert Prahast
23.35—24.00 heliplaate
Viin 506,8/592/100
Linzi ja Graz 338,6/886/15
20.25 „Salzburgi pidumängude järelokaj“, ülekanne Salzburgist
21.25 lühistseene ja muusikat
22.00—23.10 „Viini metsas“, muusika
23.20—0.30 tantsumuusika
Budapest I 549,5/546/120
Nyiregyhaza 267,4 m **Miskolcz** 208,6 m
19.00—19.55 mustlaskapell
20.30—21.00 tšello. Senta Beneš
23.25—1.00 sõjaväeorkester. Gorrieri: Marss. Lincke: Revü-avamäng. Gold-faden-Donath: katkendeid op. „Sulamith“. Peest: Ungari fantaasia. Kalmán: katkendeid op. „Tšardavürstinna“. Seregi: „Päikesekiir“, valss
Bukarest 364,5/823/12
19.00—20.30 kontsert*
20.50 laule*
21.15—22.30 ajaviitemuusika. Orkester
22.45—23.45 muusikat restoranist
Rooma 420,8/713/50
Bologna 245,5 m **Bari I** 283,3 m
23.15—24.00 solistid. Velta Vait (klaver) ja Paola Novikova (sopran)
0.30—0.50 tantsumuusika
Milaano 368,6/814/50
Firenze 491,8 m
22.00 Wagneri ooper „Lohengrin“. Kaas-tegevad: Nicola Moscona, Aurelio Marcato (Lohengrin), Pia Tassinari (Elsa), G. Inghilleri, Ebe Stignani jt. Stuidiülekanne
Beromünster 540/556/100
21.00 reportaaž lõõtspillitehasest
21.30—22.00 lõõtspillimuusika
22.10—23.25 ajaviitemuusika. Orkester
Deutschlandsender 1571/191/60
13.00—14.45 lõunamuusika. Orkester
15.00—16.00 ajaviitemuusika
16.15—16.45 operitimuusika*
17.00 pärastlõunamuusika. Orkester. Pachernegg: „Haldjas“, lõbus avamäng. Künneke: Blues. Kutsch: Valss-rapsodia. Licht: Lõbus süit. Dampf: India tants; Tarantella. Wetzel: Oh, kaunis Berchtesgadeni maastik. Lohr: Kunstnikuelu. Schulz: 2 internetsot kstlofonile. Joh. Strauss: üks süda, üks mõte. Karasch: Mauri rapsodia. Ortleb: Sere-naad. Lanner: Kallistajad. Mühlenau: Marss ja tants
19.00 Hausmann: Sonaat viiulile ja klaveri-le, op. 16
19.25—19.45 heliplaate
20.00—21.00 muusikat Leipzigid
21.10—22.00 „September“, kuupilt
22.15—23.00 ajaviite-eeskava muusikaga
23.30—23.45 Chopin: Sonaat b-moll
24.00—1.00 tantsumuusika*
Berliin 356,7/841/100
19.00—20.00 ajaviitemuusika*
20.15—21.00 Beethoveni kammermuusika. Sonaat klaverile, F-duur, op. 10. Trio klaverile, viiulile ja tšellole, D-duur, op. 70
21.10—23.00 tantsuõhtu. Robert Gadeni kapell
23.30—1.00 muusikat Stuttgartist
Königsberg 291,0/1031/100
19.05—19.30 bariton ja klaver
20.00—20.45 ajaviitemuusika*
21.10—23.00 kirev õhtu
23.35—1.00 muusikat Stuttgartist

Breslau 315,8/950/100
20.00—22.00 sümfooniakontsert. Schubert: Avamäng itaalia stiilis, D-duur; VII sümfoonia. Brahms: Sere-naad A-duur. R. Strauss: „Tilli Eulenspiegel“, sümfooni-line poeem
22.15—23.00 vanu tantse ja laule
23.30—0.30 muusikat Stuttgartist
Hamburg 331,9/904/100
20.00—20.45 ajaviite-eeskava muusikaga
21.10—23.00 „... ja õhtuti tantsitakse“
23.30—1.00 muusikat Stuttgartist
Köln 455,9/658/100
19.45—20.45 kirev ajaviide
21.10—23.00 ajaviitekontsert. Orkester ja solistid. Kavas: Rixner, Lehar, Mahr, Reich, Lincke, Friedl, Lautenschläger, Strauss, Gebhardt, de Taeye, Becce jt.
23.30 kammermuusika. Boyce: Trio sonaat c-moll. Eccles: Sonaat viola da gambale ja tšembalole. Loillet: Trio sonaat h-moll
24.00—1.00 muusikat Stuttgartist
Stuttgart 522,6/574/100
20.00 heliplaate
21.00—22.00 ooperikontsert. Orkester, Inger Karén (alt) ja G. Hann (bariton). Rossini: „Siidine nõõredel“, avamäng. Verdi: aaria oop. „Simone Boccanegra“. Tšaikovski: „Romeo ja Julia“, avamäng. Donizetti: aaria oop. „Favoriit“. Auber: tarantella oop. „Portici tummi“. Verdi: aaria oop. „Sitsiilia verepulum“. Rossini: „Wilhelm Tell“, avamäng
22.15—23.00 heliplaate
23.30 ajaviitemuusika. Orkester
1.00—2.00 muusikat Frankfurdist
Leipzig 382,2/785/120
19.20—19.50 serenaade ja romansse
20.00—21.00 vanu ja uusi tantse. Orkester
21.10—23.00 „See huvitab ka teid“ — Uue-mat ja aktuaalsemat sõnas ja helis“, suur kuuringvaade
23.30—1.00 muusikat Stuttgartist
Frankfurt 251/1195/25
20.00—21.00 orkester. Kavas: Anzer, Rust, Lohr, Bullerian, Müller, Davidov, Siede
21.20 orkester. Lautenschläger: Jahiava-mäng. Schmalstich: „Kõik päevad pole pühapäevad“, fantaasia. Richartz: „Kast-tanjeti helid“, valss. Noack: „Vene muu-nasjutt“, intermetso. Lohr: Pidulik marss Es-duur. Stolz: Kul õitsevad väikesed kannikesed. Lohr: Galopp
22.15—23.00 laule. Solistid ja koor
23.30 muusikat Stuttgartist
1.00—2.00 öökontsert*. Kavas: Wagner, Hädel, Durante, Brahms
Moskva-Komintern 1744/172/500
18.30—19.00 kontsert
19.30 heliplaate
20.30 kirjanduslik saade
21.00—22.00 muusikaline ajaviide
Davertry
16,86 m 19,76 m 25,53 m 31,55 m
7.00 briti ajaviitemuusika. BBC Empire-orkester. Kavas: German, Travers, Ansell ★ 7.40—7.55 briti merelaule* ★ 8.45—9.15 muusikat Walesist. Sopran ja harf
13,93 m 13,97 m 16,86 m
12.45 kinoorel. H. Coombs ★ 13.15 „Suvi“ Briti saartel: Inglismaa süda* ★ 14.00—14.30 Chopini klaverimuusika ★ 14.50—15.30 BBC varietee-orkester ★ 16.15—17.00 BBC puhkpilliorkester ★ 17.15 keelpilliorkester, sopran ja tenor ★ 17.55—18.10 varietee* ★ 18.30—19.00 tantsumuusika
16,86 m 19,66 m 25,53 m 31,55 m
19.20 ajaviitemuusika ★ 19.45—20.00 tenor F. Webster ★ 20.20 H. Hall ja ta tantsu-orkester ★ 20.40—21.40 ajaviite-eeskava ★ 21.50—22.35 Sibelius: I sümfoonia (promenaadi-kontsert)
16,86 m 19,76 m 19,82 m 31,55 m
23.35 klavikord* ★ 23.45 Brahms: Keelpilli-kvartett a-moll, op. 51 nr. 2 ★ 0.15 tantsu-muusika ★ 0.30—1.00 ajaviitemuusika
19,60 m 19,76 m 19,82 m 25,53 m
1.20 tantse* ★ 1.30 ajaviite-eeskava ★ 2.30 briti merelaule* ★ 2.45—3.10 F. Hartley ja ta sekksett
16,86 m 19,66 m 25,53 m 31,55 m
4.00—4.55 BBC Empire-orkester ja viiul. Kavas: Schumann, Wienlawski, Saint-Saëns ja Liszt ★ 5.20—5.40 „The Twilight Serenaders“*

Radio-Coloniale — Pariis

8.20—8.30, 8.45—9.15, 9.30—10.00 ja 10.50—11.00 heliplaate. — Vahepeal informatsiooni 19,68 m
12.00—12.45 heliplaate ★ 13.15—13.45 ja 14.00—14.30 muusika ülekanad ★ 15.20 heliplaate ★ 15.30—16.55 Schmitti laule. Hélène Baudry

25,24 m
19.00—19.50 heliplaate ★ 21.30—23.30 ülekanne

25,60 m
0.15—1.15, 4.00—5.00 ja 5.45—6.45 heliplaate

Zeesen

19,63 m 19,74 m 31,38 m 31,45 m
7.10—8.00 ja 8.15—8.50 lõbusat muusikat ★ 10.00 „Oleme lõbusad jahimehed“, ajaviite-eeskava ★ 11.00—11.30 ja 12.00—12.15 ajaviitekonsert

16,89 m 19,74 m 31,38 m
13.00—14.00 ja 14.15—14.55 ajaviitekonsert ★ 16.30—16.45 Wolfi laule (sopran) ★ 17.15—17.45 Hausmann: Trio viiulile, tsellolile ja klaverile

19,85 m 25,49 m 49,83 m
19.00—19.15 Schumann: Lastestseenid (klaver) ★ 19.45 sõjaväekonsert ★ 20.45—21.00 laule ★ 21.30—22.15 kirev muusika
19,63 m 19,74 m 25,49 m 31,38 m 31,45 m
0.30—0.45 uusi heliplaate ★ 1.15—2.15 „Oleme rõõmsad jahimehed“, ajaviite-eeskava ★ 3.30—3.45 laule ★ 4.15—5.30 „Vanad armastatud viisid“, kirev õhtu

Rooma

25,40 m
13.45 ülekanad ★ 15.20—15.55 teateid. — Ajaviitemuusika ★ 16.00—17.15 teateid. — **Donaudy ooper „Sperduti nel buio“** (üks akt) ★ 18.20—19.20 teateid. — Tantsumuusika. — Sitsiilia ja Napoli laule ★ 19.30—19.50 araabia-saade ★ 23.15—24.00 solistid. Vt. Rooma (420,8 m) ★ 1.20—2.45 teateid. — Orel. — Sónalist. — Duette (sopran ja metsosopran). — Klaver

Podebrady

25,34 m
21.40—22.00 rahvalik kontsert ★ 22.05—22.20 orel ja viul. Kavas: Dvořak ja Debussy ★ 22.25—23.00 Wallo: Muusikaline sketš ★ 23.05—23.25 Kmochi puhkpilliorkester ★ 2.05—2.25 rahvalaule ★ 2.30—2.45 Smetana: „Böömi põldudest ja metsadest“, sümfoniiline poeem ★ 2.55—3.30 ajaviitemuusika ★ 3.40—4.00 rahvalik kontsert

Ruysselede

29,04 m
21.00—22.00 ajaviitemuusika. Orkester

Phohi — Eindhoven

16,88 m
15.50 heliplaate ★ 16.05—16.25 viul



3. september

12.30 Tallinn: Tartu näituse avamistalitus

17.00 Lahti: Ajaviitemuusika
17.00 D-sender: Ajaviitemuusika
18.00 Varssavi: Ajaviitemuusika
19.00 Riia: Vaimulik koorikontsert
20.00 Varssavi: Kammermuusika
20.00 Breslau: Valss ja marsse
21.00 Droitwich: Promenaadi-kontsert. Beethoven
21.00 Varssavi: Ajaviitemuusika
21.00 Lahti: Kodumuusika
21.10 Lepzig: Puhkpillimuusika
21.25 Bukarest: Verdi oop. „Traviata“
21.30 Lille: Lecocqi op. „Girofle-Girofla“
21.35 Tallinn: Ajaviitemuusika
22.00 Rooma: Hervé op. „Santarellina“
22.20 Tallinn: Vene tantsu
22.30 Budapest: Orkestrikontsert
23.00 Varssavi: E. Uminka (viul)
23.00 Stockholm: Ajaviitemuusika
23.30 Hamburg: Ajaviitemuusika

Tallinn 410,4/731/12
Tartu 580,3/517/0,5

7.00 äratusmäng
7.05 võimlemine
7.20 päevauudiseid
7.25 hommikukontsert*. Fučik: avam. „Marinarella“ — Edith Lorandi orkester. Padilla: La Violetera. Moya:

Laulude laul — De Grooti orkester. Pop. „Lõunamaa istandused“. Pop. „Eilseid meloodiaid“ — Ken Harvey (bandžo). Dostal: Servus, Viin! — Paul Hörbiger, koor ja orkester. Lehar: laul op. „Friderike“. Drdla: Mälestus — Dajos Bela orkester. Sjöblom: Soome viise — salongork. 8.10 hommikupalvus Jaani kirikust — õp. A. Täheväli.

8.30 Tallinna turu ülevaade
12.30 Tartu näituse avamistalitus (Tartust). Avasõna — Tartu Eesti Põllumeeste Seltsi esimees O. Pärilin. Avakõne — põllutöminister N. Talts. Riigihümn. Tervitused: a) Tartu linnapea A. Tõnisson. b) Tartu Maavalitsuse esimees A. Lauri. c) „Eesti Nädala“ juhatus esimees dir. A. Piiraja. Muusikaline osa. Laulukoori ja orkestri ettekandeid. Lõplaul: Eestimaa, mu isamaa.

18.50 heliplaate ja reklaami
19.00 lastetund. Kirjanik J. O. Ra esitab oma lastejutte

19.30 eesti muusikat*. V. Padva: Eesti rapsodia — Vladimir Padva (klaver). A. Lemba: Hällilaul — Olga Torokoff-Tiedeberg (sopran). A. Kapp: Kütkes — Bernhard Hansen (bass). E. Rahvaviis: Pulmalust. Kappel-Hurstinen: Üksinda — Hugo Schüts (viul). Türrpu: Üks ainus kord — Aarne Viisimaa (tenor). R. Kull: a) Labajalavalss; b) Kaera Jaan — orkester. E. rahvaviis: Tuljak — Karl Ots (tenor). R. Kull: bravuurmarss „Kodumaa“ — puhkpilliorkester.

20.05 majandusministeeriumi nõunik E. Uuema: Kõne „Eesti Nädala“ puhul.

20.25 muusikaline vaheaeg heliplaadidelt

20.25 Viis minutit tervisele — dr. M. Kask

20.40 meeolulisi soololaule. Esitab bariton Hugo Sutt. Chopin: Kurbus. Bach: Kui sudaksin avaldada laulus. Malov: Barkaroll. Leopold: valss „Sääl kohvikus pärnade all“. Pergament: Joon naiste tervist.

21.00 päevauudiseid
21.30 ajanäitaja-õiendus, ilma- ja taimekaitseteateid

21.35 kergisulist muusikat. RR orkester. Juhatab Fr. Nikolai. Millocker: avamäng op. „Gasparone“. Fall: valss op. „Dollarprintsess“. Lehar: pop. op. „Tsarevits“.

22.05 A. Veitman: Esimene eesti näitus Tartus (Tartust)

22.20 vene tantsu. RR orkester. Juhatab Fr. Nikolai. Dargomõžski: Kasatšok. Tšaikovski: Trepak. Spendiarov: Haitarma. Mussorgski: Gopak. Rubinstein: Vene tants. Ippolitov-Ivanov: Lesginka. Glasunov: Masurka.

22.55 päevauudiseid

Lahti 1807,2/166/150
Helsingi 335 m. Viiburi 569,3 m

Soome keeles
10.00—10.40 kooliraadio avamisjumalateenistus

17.00 ajaviitekonsert. Orkester. Radeck: Grenadeeride marss. Rossini: „Itaallanna

Algerias“, avamäng. Joh. Strauss: „Ilusal sinisel Doonaul“, valss. Kalman: meloodiaid op. „Tšardašvürstinna“

17.40 loeng
18.00 heliplaate. Chaminade: Pierrette (kvintett). Ponce-Segovia: Väike valss (A. Segovia, kitarr). „Armunud tähed“, laulupopurri (saksa filmitähed). Lincke: Siiami vahiparaad (orkester)

18.15 reitsitstoon ★ 18.40 aktuaalsed
19.15 harf ja tsello. Pia Tallgren-Juvonen ja M. Juvonen. Händel: Saraband (tsello ja harf); Passacaglia (harf). Vordane: Meditatsioon (tsello ja harf). Tournier: Sügisene sõit (tsello ja harf). Dubois: Scherzetto (harf). Merikanto: Soome rahvalaul

19.50 loeng ★ 20.10 reportaaž
20.35 laule ja luulet
21.00—21.45 kodumuusika. Orkester. Grieg: „Peer Gynt“, süit. Bull-Halvorsen: Melankoolia. Palmgren: Ekman: Valse mignon. Ekman: Rahvalaul. Waldteufel: „Sügisviisid“, valss. Strauss: Pärсія marss

Lahti
22.00—24.00 heliplaate
Riia 238,5/1258/15
Madona 514,6 m Kuldiga 271,7 m

12.00—12.30 heliplaate
13.25—14.00 heliplaate
17.10—17.25 laule*
17.40 klaver. A. Kapteinis
17.50—18.00 Kalniņš duette
18.10—18.20 Padva: Eesti rapsodia (klaver)

18.40—18.50 duette
19.00—19.30 vaimulik koorikontsert. Kavas: Vitols, Palestrina, Weber, Schubert, vas: Vitols, Palestrina, Weber, Schubert, Šepskis ja Gounod.

20.05—21.00 valsse ja operitemuusikat. Orkester ja Fannija Viksne (laul). Joh. Strauss: „Nahkhiir“, avamäng. Lehar: valss op. „Mustlase armastus“, — Operetilaule. — Joh. Strauss: „Kunstniku elu“, valss. Benatzky: meloodiaid op. „Suvi Tiropolis“.

21.15—21.45 romantilist muusikat. Orkester ja Fannija Viksne (laul). Goldmark: „Sakuntala“, avamäng. — Laule. — Massen: Napoli stseenid.

22.15 klassikalist muusikat*

22.45 ingliskeelne informatsioon

Varssavi 1339,3/224/120
Poznani 345,4 m Vilno 559,7 m
Lwow 377,4 m Katowice 395,8 m

12.25—14.00 salongorkester
17.15—17.45 solistid. W. Luczynski (laul) ja M. Hoherman (tsello). Glasunov: Meloodiaid. Goens: Sõnadeta romans, op. 12. — Laule. — Rogowski: Ariett

18.00—18.50 Varssavi filharmonia orkestri kontsert

19.20—19.50 Jack Hiltioni orkester*

20.00 kammermuusika. Markiewicz: Sonata oboele ja klaverile. Poulenc: Trio oboele, fagotile ja klaverile

20.35—20.50 itaalia laule. J. Wolinski (tenor). Kavas: Buzzi-Peccia, Pennino, Nitile, Tosti jt.

21.00—22.45 orkester. J. Strauss: „Nahkhiir“, avamäng; Keisri valss. Rossini: balletimuusika oop. „Wilhelm Tell“. DeLibes: „Sylvia“, balletisüit. Offenbach: „Ilus Helena“, avamäng. Rozycki: katkendeid balletist „Pan Twardowski“. Tšaikovski: „Luigejärv“, balletimuusika
23.00 viul. E. Uminka. Mlynarski: Müset; Polonees. Andrzejowski: Romans; Burlesk. Poplawski; Rigaudon. Szeligowski: Leedu laul. Szalowski: Menuett ja presto (süidist)
23.30—23.50 vokaalkvartett

Stokholm 426,1/704/55
Motala 1388,9 m Sundsvall 499,2 m
Hörby 265,3 m Göteborg 318,8 m

13.25—13.50 ajaviitemuusika
14.00—15.00 ajaviitemuusika. Orkester
15.30—16.00 laul ja klaver
18.30—18.45 mängumehemuusika
19.15—20.15 heliplaate
20.30—21.15 ajaviitemuusika. Orkester
23.00—24.00 ajaviitemuusika. Orkester

Kopenhaagen 255,1/1176/10
Kalundborg 1250/240/60

13.00—15.00 muusikat restorani
15.50—17.50 orkester
18.50—19.15 solist

20.30—21.30 sümfooniakontsert
23.20—24.00 kabaree*

Oslo 1153,8/260/60

Tröndelag 476,9/629/20
18.00—18.35 saksofon ja ksülofon
19.00—19.50 heliplaate
23.15—24.00 orkester

Droitwich 1500/200/150
London 261,1 m **Scott.-Nat.** 285,7 m
12.00 heliplaate
12.45 sopran ja orel
13.30 H. Hall ja ta tantsuorkester
14.15 kammermuusika
15.00 heliplaate
15.45—16.15 klaver
16.55 ajaviitemuusika
17.30 heliplaate
18.00—19.00 J. Reynders ja ta orkester.
Kavas: Holzmann, Hildebrandt, Moszkowski, Rainger, Ewing, Ferraris, Herbert jt.
19.25—20.15 St. Hilda puhkpilliorkester. Kavas: Hughes, Beethoven, Moss, Waldteufel jt.
21.00—22.40 promenaadi-kontsert. BBC sümfooniaorkester (90 mängijat). H. J. Woodi juhatusel. Solistid: Heddle Nash (tenor) ja Ida Haendel (viul). **Beethoveni-eeskava**. „Prometheus“, avamäng. „Adelaide“, laul orkestri saatel. Viulikontsert D-duur. VI sümfoonia (Pastoraalne)
23.15 ajaviitemuusika. BBC varietee-orkester ja solistid
24.00 Bram Martin ja ta tantsuorkester 0.30—1.00 tantsumuusika*

London-Regional 342,1/877/70
19.25—20.20 BBC orkester ja bariton
21.00 Al. Collins ja ta tantsuorkester
21.40 kuuldemäng
22.40 kammermuusika. Boccherini: kvintett Es-duur oboele ja keelpillidele. — Balakirev: 5 laulu (K. Falkner, bariton). — Mozart: Oboekvartett
23.30—0.30 B. Martin ja ta tantsuorkester 0.40—1.00 heliplaate

Šoti-Regional 391,1/767/70
19.50—20.15 BBC šoti orkester
21.00—21.30 vt. London-Reg.
21.50—22.20 šoti laule (sopran ja tenor)
22.55—23.30 tänapäeva šoti muusika. BBC šoti orkester
23.35—1.00 vt. London-Reg.

Radio Paris 1648/182/80
20.00—20.15 klaver
20.30—21.00 klaver. Gamboni. Kavas: Couperin, Chabrier, Marescotti jt.
21.15—0.45 ülekanne Rahvusoperaist

Pariis P.T.T. 431,7/695/120
21.00 lõbus pooltund
21.30 sümfooniakontsert Vichy kasiinost
23.00—23.30 ja 23.45—23.55 heliplaate

Lille 247,3/1213/60
21.30—23.30 Lecoqi operett „Girofle-Girofla“

Brüssel 321,9/932/15
21.00—21.45 Beethoven: III sümfoonia
23.00—23.00 kontsert. Orkester ja E. Baeyens (tšello). Mendelssohn: „Suveööunelm“, avamäng. Dvořak: Kontsert tšellole ja orkestrile. Wagner: „Venusbergi muusika“ oop. „Tannhäuser“
23.10—24.00 tantsumuusika

Hilversum II 301,5/995/60
20.55—21.25 ja 21.40—21.55 KRO-melodistid
22.10—23.10 heliplaate
23.20 KRO-Boys ja vokaalsolist
23.55—0.40 heliplaate

Praha 470,2/638/120
20.25—20.45 heliplaate
21.00—21.45 muusikat Bratislavast
22.15—22.55 muusikat Bratislavast
23.20—24.00 heliplaate

Bratislava 299/1004/13,5
21.00—21.45 orkester. Kavas: Moyzes, Künnecke, Karbulka, Fučík, Lehár jt.
22.15—22.55 orkester. Bella: Pidulik avamäng. Suda: Legend viiulile; Polka D-duur
23.35—24.00 heliplaate

Viin 506,8/592/100
Linzi ja Graz 338,6/886/15
20.25 ajaviite-eeskava
21.00—23.10 Sudermann: „Kivi kivide ell“
23.20—0.30 ajaviitemuusika. Kvartett

Budapest I 549,5/546/120
Nyiregyhaza 267,4 m **Miskolcz** 208,6 m
20.10—21.15 tantsumuusika*
21.30—22.10 mustlaskapell
22.30 ooperiorkester. Solist: Magda Hajos (viul). Cherubini: Avamäng. Glasunov: Viulikontsert a-moll. Mozart: Jupiter-sümfoonia
23.40—1.00 orkester

Bukarest 364,5/823/12
19.00—20.30 Petrica Motzoi kapell
20.50 kontsert*
21.25—23.45 Verdi ooper „Traviata“**

Rooma 420,8/713/50
Bologna 245,5 m **Bari I** 283,3 m
22.00—24.00 Herve operett „Santarellina“ 0.30—0.50 tantsumuusika

Milaano 368,6/814/50
Firenze 491,8 m
22.00 puhkpilliorkester
23.15—24.00 koorilaul 0.15—0.55 tantsumuusika

Beromünster 540/556/100
20.15—20.45 laul (sopran)
20.55 „Marie ja Robert“, P. Halleri näidend
22.00—23.25 Hans Huberi muusika
20.25—20.45 heliplaate

Deutschlandsender 1571/191/60
13.00—14.45 lõnamuusika. Orkester
15.00—16.00 ajaviitemuusika
16.15—16.40 lapsed laulavad
17.00—19.00 pärastlõunamuusika. Orkester*
19.15—19.40 vanu tantsu ja laule
20.00—21.00 muusikat Frankfurdist
21.10—22.00 kontsert Stuttgartist
22.15—23.00 ajaviite-eeskava muusikaga
23.30—1.00 ajaviitemuusika. E. Wolffi kapell, Krepela kammersektett ja akordion

Berliin 356,7/841/100
19.00—20.00 ajaviitemuusika. W. Hassi kvintett
20.15—21.00 ooperimuusika*. Kavas: Kreutzer: „Öölaager Granadas“; Verdi: „Siisilia verepunn“; Thomas: „Mignon“
21.10 „Oled mulle südamest armas“, armastaja laule ja kirju
22.00—23.00 R. Gadeni kapell
23.30—1.00 muusikat D-senderilt

Königsberg 291,0/1031/100
30.00 orel. Krause: Koraalietüt. Lantorini: Fantaasia per organo. Wetz: Passacaglia d-moll, op. 55
20.20—20.45 kirev muusika*
21.10 kuuldepilte
22.05—23.00 õhtukontsert. Orkester
23.40—1.00 muusikat D-senderilt

Breslau 315,8/950/100
20.00—22.10 valsse ja marssse
22.15—23.00 „Lennuvälil“, kuuldepilte
23.30—0.30 kammermuusika. Keelpillikvartett

Hamburg 331,9/904/100
20.00—20.45 heliplaate
21.10 välissaksa muusika. Orkester. Geutebrück: Skertso. Zitterbart: Sinfonetta, op. 5 (katkendeid). Huth: Tokaata ja kontsert orelile. Richter: Karpaadi-süit
22.10—23.00 marssse
23.30—1.00 orkester. Grieg: Norra tantse. Reinecke: balletimuusikat oop. „Kuningas Manfred“. Brusselmans: Flaami pilte Schmalstich: Amor ja Psyche. Gungl: Ländler. Blon: Lillesosin. Delibes: „Kassya“, balletisüit. Jos. Strauss: „Rõõmutervitused“, valss

Köln 455,9/658/100
20.00—20.45 orkester
21.10 ajaviitemuusika. Orkester ja klaveriduo. Kavas: Künneke, Niemann, Fischer, Gounod. Haess. Knümann jt.
22.00—23.00 puhkpilliorkester. Kavas: Polack, Keler-Bela, Ketelbey, Hippe, Lohr
23.30—1.00 muusikat D-senderilt

Stuttgart 522,6/574/100
20.15—21.00 ajaviitemuusika
21.10—23.00 pidulik kontsert. Orkester, koor ja solistid. Kavas: Händel, Mozart, Haydn, Schubert, Schumann, Strauss, Reznicek jt.
23.30 muusikat D-senderilt 1.00—2.00 heliplaate

Leipzig 382,2/785/120
19.00 orkester, viul ja klaver

20.15—21.00 ajaviite-eeskava
21.10—23.00 sõjaväeorkester. Kavas: Schillings, Weber, Husadel, Grieg, Penzel, Buder jt.
23.30—1.00 tantsumuusika

Frankfurt 251/1195/25
20.00—21.00 ajaviitemuusika. Orkester
21.20—22.15 sõjavägi mängib
23.30 muusikat D-senderilt 1.00—2.00 heliplaate

Moskva-Komintern 1744/172/500
18.30—19.00 kontsert
19.30—22.00 ooperi ülekanne

Daventry 16,86 m 19,76 m 25,53 m 31,55 m
7.15—8.00 puhkpilliorkester ja bariton. Kavas: Rossini, Koenig, Romberg, Fibich jt.
★ 8.50—9.15 F. Hartley ja ta sekstett
13,93 m 13,97 m 16,86 m
12.45 „Ookean“, muusikaline ajaviite-eeskava ★ 13.30 H. Hall ja ta tantsuorkester ★ 14.15 „The Rocky Mountaineers“ ★ 14.45—15.30 BBC šoti-orkester ja sopran ★ 16.15 muusika ★ 17.30 briti merelaule ★ 19.45—18.10 F. Hartley sekstett ★ 18.35—19.00 heliplaate
16,86 m 19,66 m 25,53 m 31,55 m
19.20—19.45 Jean Cortez* ★ 21.00—22.40 promenaadi-kontsert. Vt. Droitwich
16,86 m 19,76 m 19,82 m 31,55 m
23.25 BBC varietee-orkester ★ 24.00—0.15 ja 0.45—1.00 tantsumuusika
19,60 m 19,76 m 19,82 m 25,53 m
1.20—2.00 BBC Empire-orkester. Kavas: Thomas, Jensen ja Leopold ★ 2.40—3.10 šoti muusika. Sõjaväe torupillimehed ja bass-bariton
16,86 m 19,66 m 25,53 m 31,55 m
4.50—5.10 muusikaline varietee*

Radio-Coloniale — Pariis 25,24 m
8.20—8.30, 8.45—9.15, 9.30—10.00 ja 10.50—11.00 heliplaate. — Vahepeal informatsiooni

19,68 m
12.00—12.45 heliplaate ★ 13.15—13.45 ja 14.00—14.30 muusika ülekanne ★ 15.20 heliplaate ★ 15.30—16.55 Offenbachi lühiooperette

25,24 m
19.00—19.50 muusika ülekanne ★ 21.30—23.30 ülekanne 25,60 m
0.15—1.15, 2.00—2.15, 4.00—5.00 ja 5.45—6.45 heliplaate

Zeesen 19,63 m 19,74 m 31,38 m 31,45 m
7.10—8.00 ja 8.15—8.50 ajaviitemuusika ★ 10.15—11.30 kirevaid melodilaid
16,89 m 19,74 m 31,45 m
12.00—14.00 ja 14.15—14.50 ajaviitekontsert ★ 15.15—16.00 kirev muusika ★ 16.30 Schumann: Lastestseenid (klaver) ★ 16.45—17.45 sõjaväekontsert
19,85 m 25,49 m 49,83 m
18.45—19.15 viul ja klaver. Kavas: Mozart ja Veracini ★ 20.30—21.00 rahvamuusika ★ 21.30 ajaviitekontsert ★ 22.15—23.00 orkestrikontsert. Gluck: „Iphigenia Aulises“, avamäng. Beethoven: „Ah perfido!“, sopranisoolo orkestri saatel. Haydn: Sümfoonia
19,63 m 19,74 m 25,49 m 31,38 m 31,45 m
24.00—0.30 kirev muusika ★ 1.00 Hausmann: Trio viiulile, tšellole ja klaverile ★ 1.30—2.15 ajaviitekontsert ★ 3.30—3.45 Schumann: Lastestseenid (klaver) ★ 4.30—5.30 sõjaväekontsert

Rooma 25,40 m
12.45 ülekanne ★ 15.20—15.55 teateid. — Sõnalist ★ 16.00—17.15 teateid. — Operetimuusika ★ 18.20—19.20 teateid. — Avamäng. Rossini: „Varastav harakas“. Gómes: „Il Guarany“. — Bellini: „Norma“. Bariton. — Sopran ★ 19.30—20.00 araabia-saade ★ 22.00—24.00 opereti ülekanne
Roomast (420,8 m) ★ 1.00—2.30 teateid. — Ajaviitemuusika

Podebrady 25,34 m
21.40—22.00 slovaki rahvalaule mustlaskorkestri saatel ★ 22.05—22.20 Bachi helindeid.
Orkester ★ 22.25—23.00 Sostakovič: I sümfoonia ★ 23.05—23.25 tantsumuusika

Ruysselede 29,04 m
21.00—22.00 ajaviitekontsert. Orkester ja tenor

Phohi — Eindhoven 16,88 m
15.50—16.10 heliplaate

LAUPÄEV

4. september

17.00 Tallinn: „Eesti nädala“ avaaktus
 17.00 Stockholm: Ajaviitemuusika
 17.50 Tallinn: Eesti-Läti jalgpallivõistluse II poolaja kirjeldus. Ülekanne Kaunasest
 18.30 Riia: Orel
 19.20 Tallinn: Eesti helitööd
 19.50 Droitwich: Schumanni-kontsert
 20.00 Varssavi: Ania Polakoff (klaver)
 20.00 D-sender: Griegi helindeid
 20.25 Viin: Falli op. „Lahutatud naine“
 20.55 Lahti: Ajaviitemuusika
 21.00 London-Reg.: Promenaadi-kontsert
 21.10 Berliin: Dellingeri op. „Don Cesar“
 21.10 Köln: Öhtukontsert
 21.40 Oslo: Griegi helindeid
 22.00 Rooma: Wagneri oop. „Lohengrin“
 22.05 Varssavi: Lenczowski op. „Seiklus Grinzingis“
 22.40 Milaano: Orkestrikontsert
 23.30 Stockholm: Wagneri oop. „Tannhäuser“, III akt
 23.40 Budapest: Puhkpillimuusika

Tallinn 410,4/731/12
Tartu 580,3/517/0,5

7.00 äratusmäng
 7.05 võimlemine
 7.20 päevauudiseid
 7.25 hommikukontsert*. Dostal: Leo Falli popurri — Marek Weberi ork. Metra: valss „La Serenata“ — Victoria orkester. Keefe: Körgel mael; Rändav joodeldaja — Peter Jacques. Rosey: valss „Espanita“ — Victoria orkester. Vilmos: Madjaari meloodiaid. Lincke: Pulmatants — Alfredo orkester. Freed: Elu on unenägu. Youmans: Ilma ühegi lauluta — Lawrence Tibbett (bariton). Brahms: Ungari tantsud nr. 5 ja 6 — Berliini Riigiooperi orkester.
 8.10 hommikupalvus Jaani kirikust — mag. K. Saarse
 8.30 Tallinna ja Tartu turu ülevaade
 16.50 heliplaate ja reklaami
 17.00 „Eesti nädala“ avaaktus. (Ülekanne Tartu näitusväljakult.) Avamäng orkestrilt. Avasõna — „Eesti nädala“ juhataste esimees dir. J. Piiraja. Kõne. — Muusikalises osas orkestri ja laulukoori ettekanded.
 17.50 Balti turniir. (Ülekanne Kaunasest). Eesti-Läti jalgpallimaavõistluse II poolaja kirjeldus — H. Mikkin.
 18.50 H. P. Aukson: Muljeid Pariisi teatrielust maailmanäituse ajal
 19.20 kontsert eesti helitööist. RR orkester. Juhatab Fr. Nikolai. E. Oja: Aja triloogia. J. Aavik: eesti rahvaviis „Oh seda ilu ja õnne“. E. Tubin: Tokaata. R. Päts: Marupolka. R. Tobias-E. Tubin: Süit. E. Aav: sõjalaste tants oop. „Vikerlased“. H. Eller: Skertso. E. Brauer: Capriccio. H. Meri: marss „Kaunis Eesti“
 20.20 välispoliitiline ringvaade — A. Randalu
 20.40 itaalia soololaule. Esitab metso-sopran Agnes Amjär v. A. Degli Abbati: Saladus. P. Tosti: Kuis sind armastan. G. Martini: Armuõnn. E. de Curtis: a) Hüvasti, kaunis unelm; b) Mind ära unusta.
 21.00 päevauudiseid

21.30 ajanäitaja-õendus ja ilmateade
 21.35 vana tantsumuusikat
 22.00 järgneva nädala saatekava
 22.10 moodsat tantsumuusikat „Estonia“ Valgest saalist (John Pori orkester)
 22.55 päevauudiseid

Lahti 1807,2/166/150
Helsinki 335 m. **Viiburi** 569,3 m

11.15—11.55 kreeka-katol. jumalateenistus
Lahti, soome keeles
 17.00 soovikontsert* ★ 18.00 reportaaž
 19.15 kitarr ja vibrafon. E. Torlund
 19.35 loeng ★ 19.55 vestlus
 20.15 laul. E. Eirto
 20.35 reitsatsioon
 20.55—21.45 ajaviitemuusika. Orkester. Schubert: „Rosamunde“, avamäng. Gounod: meloodiaid oop. „Faust“. Grainger: Iiri rahvalaul. — Klarnetiduetto. — Kuula: Rahvalaul. Grainger: 2 inglise tantsu
 22.10 sporditeateid
 22.45—24.00 tantsumuusika Grand-hotellist. „Rytmipojat“

Helsingi, rootsi keeles
 17.00 Lahti ★ 18.00 reitsatsioon
 18.20 operetiduetto. Aagot Cannelin ja Bertel Strandén
 19.15 Lahti
 19.35 „Edward Grieg — ta muusikaline elupilt“
 20.35 sport ★ 20.55 ja 22.10 Lahti

Riia 238,5/1258/15
Madona 514,6 m **Kuldiga** 271,7 m

12.00—12.30 heliplaate
 13.25 salongmuusikat ja laule. Veilandsi orkester ja Aleksandra Kadile
 15.40—16.30 läti laule ja luulet
 16.50—17.40 läti laule ja kammermuusikat. M. Vetra (tenor) ja trio (J. Kepitis, klaver, V. Ruševics, viiul ja A. Teichmanis, tsello). Laule. — Medinš: Trio g-moll. — Laule
 18.00 koorilaul
 18.30 orel. A. Kalniņš. Mendelssohn: Prelüüd G-duur. Händel: Kontsert B-duur. Koraal.
 19.00—19.55 rahvuslik eeskava
 20.05—21.00 kontsert. Orkester ja Erna Puknas-Travinš (laul). Medinš: „Imanta“, sümfoonia poeem. — Laule. — Lammas: „Hüüd rahva juhile“, avamäng. Vitoliņš: Läti rapsoodia nr. 1
 21.15—22.00 Medinš: Kantaat
 22.15—24.00 tantsumuusika*

Kaunas 1961/153/7
Klaipeda 531/565/10

21.45—22.00 heliplaate
Varssavi 1339,3/224/120
Poznan 345,4 m **Vilno** 559,7 m

Lwow 377,4 m **Katowice** 395,8 m
 13.25—14.00 ajaviitemuusika. Orkester
 17.30 šrammelkvartett
 18.15 koorilaul
 18.30—19.00 Griegi helindeid. T. Luczaj (laul) ja W. Wochniak (viiul). Sonaat viiulile ja klaverile F-duur. — Laule
 19.15—19.50 instrumentaalansambel*
 20.00—20.40 klaver. Ania Polakoff. Mozart: Sonaat C-duur (K. 330). Chopin: Ehtüid cis-moll, op. 10; 3 ekosseesi; Ehtüid Ges-duur, op. 10; Skertso cis-moll. Liszt: Paganini capriccio E-duur; Rapsoodia nr. 12
 21.00—21.45 ettekanded poolakaile välismaal
 22.05—22.45 Lenczowski operett „Seiklus Grinzingis“
 23.00—23.50 tantsumuusika

Stokholm 426,1/704/55
Motala 1388,9 m **Sundsvall** 499,2 m

Hörby 265,3 m **Göteborg** 318,8 m
 13.25—13.50 ajaviitemuusika. Orkester
 14.00—14.30 balalaika
 15.00 sõjaväeorkester
 16.00—16.30 laul
 17.00—18.00 ajaviitemuusika. Orkester
 19.00—20.00 heliplaate
 20.30—21.15 kabaree-eeskava
 21.45 vana tantsumuusika
 23.00 moodne tantsumuusika
 23.30—0.20 Wagneri ooper „Tannhäuser“, III akt. Ülekanne Kuninglikust teatrist

Kopenhaagen 255,1/1176/10
Kalundborg 1250/240/60

13.00—15.00 muusikat restoranist
 15.15—17.15 orkester ja haul
 18.50—19.15 solist
 20.30—21.15 Geshwini helindeid
 23.00 ajaviite-eeskava
 24.00—2.00 tantsumuusika

Oslo 1153,8/260/60
Trøndelag 476,9/629/20

18.00—19.00 ajaviitemuusika
 20.30—21.15 ajaviite-eeskava
 21.40—22.40 Griegi helindeid. Orkester, Th. Andresen (laul) ja F. Backer-Gröndahl (klaver). „Peer Gynt“, prelüüd. — 3 laulu. — Kontsert klaverile ja orkestrile, a-moll, op. 16. — Sümfooniaised tantsud nr. 3 ja 4
 23.15 vana tantsumuusika
 23.45—0.30 moodne tantsumuusika

Droitwich 1500/200/150
London 261,1 m **Scott-Nat.** 285,7 m

11.45 kinoorel. Reg. Dixon
 12.15 heliplaate
 12.50 reportaaži T. T. võidusõidult
 13.10 H. Hall ja ta tantsuorkester
 15.00 heliplaate
 15.30 kinoorel. H. Robinson
 16.00—16.40 L. Bridgewateri harfikvintett
 17.00 A. Dulay kvintett. Kavas: Chase, Fall, Creus, Ervin, Schumann, Rheinberger jt.
 17.45 reportaaži T. T. võidusõidult
 18.30—19.00 Fox: Kantaat
 19.20 G. Scott-Wood ja ta ansambel
 19.50 Schumanni-kontsert. BBC Põhja-orkester ja A. Hardie (klaver). „Manfred“, avamäng. Kontsert klaverile ja orkestrile, a-moll, op. 54
 20.30 ajaviite-eeskava
 21.00—22.00 varietee-eeskava
 23.00—23.45 BBC varietee-orkester. Solist: Jan van der Gucht (tenor). Kavas: Sellars-Lowry, King, Freyre, E. Coates, Grainger, Silesu, Berlin jt.
 24.00—1.00 Jack Harris ja ta band

London-Regional 342,1/877/70
 19.50—20.20 kinoorel

21.00—21.55 promenaadikontsert. BBC sümfooniaorkester (90 mängijat) H. J. Woodi juhatusel. Solistid: Joan Cross (sopran) ja L. Kentner (klaver). Weber: „Nõidkütt“, avamäng. Verdi: aaria oop. „Otello“. Liszt: Klaverikontsert nr. 2, A-duur. Händel: Largo.
 22.00 Jack White ja ta ansambel
 22.40 solistid. W. Small (viiul) ja M. Cole (klaver). Bach-Kreisler: Prelüüd. Richardson: Sonett. Fairchild: Moskiitod (viiul). — Chopin: Polonees c-moll, op. 40 nr. 2. Rachmaninov: Prelüüd E-duur, op. 23 nr. 6. Holst: Tokaata (klaver). — Franck: Sonaat viiulile ja klaverile
 23.30—1.00 Jack Harris ja ta band

šoti-Regional 391,1/767/70
 19.50—20.20 vt. ondon-Reg.
 21.00—21.55 promenaadi-kontsert. Vt. London-Reg.
 22.00—22.30 vt. London-Reg.
 22.30—23.30 kuuldemäng
 23.40—1.00 vt. London-Reg.

Radio Paris 1648/182/80
 20.15—20.30 ja 20.45 laul

21.00 sümfooniakontsert Vichy kasiinost
 24.00 tantsumuusika

Pariis P.T.T. 431,7/695/120
 21.00 ooperi ülekanne
 23.45—23.55 heliplaate

Lille 247,3/1213/60
 21.30—23.30 komöödia

Brüssel 321,9/932/15
 20.00—20.30 heliplaate
 21.00—21.45 ajaviitemuusika. Orkester
 22.00—23.00 orkester. Mozart: Les petits riens. Schubert: balletimuusika oop. „Rosamunde“. Tšaikovski: „Uinuva kunitar“, ballett. Svendsen: Pariisi karneval
 23.10 kontsert*. Beethoven: IV sümfoonia. R. Strauss: „Kodanik aadlimehena“, süit
 0.15—1.00 tantsumuusika

Hilversum II 301,5/995/60

21.15 Jan Hahn ja ta repertuaar
21.50—22.10 ja 22.40—23.10 KRO-melodistid
23.25—0.40 heliplaate

Praha 470,2/638/120

20.15 slovaki rahvalaule mustlasmuusikaga
20.35—21.40 ajaviite-eeskava
22.05—22.55 orkester. Suk: „Mahoulèhe“, proloog. d'Indy: Völutud mets. — Retsitatsioon. — Dvofak: Haldjas. Ljadov: Völutud järv. — Retsitatsioon. — Ljadov: Jaga

Bratislava 299/1004/13,5

20.35—21.40 ajaviite-eeskava
22.05—22.55 muusikat Prahest
23.35—0.30 muusikat Prahest

Viin 506,8/592/100**Linz ja Graz** 338,6/886/15

20.25 Falli operett „Lahutatud naine“
22.40—23.10 sopran Franzl Formacher
23.20—0.30 tantsumuusika

Budapest I 549,5/546/120

Nyiregyhaza 267,4 m Miskolcz 208,6 m
20.30—21.00 laul. Erzsi Toth
22.35 mustlaskapell
23.40—1.00 sõjaväeorkester. Wagner: „Rienzi“, avamäng. Ketelbey: „Mustlaspoisid“, avamäng. Volkman: Vals. Fiedry: 2 ungari meeleolupilti. Kral: Popurril. Strauss: Pizzicato-polka. Verdi: fantaasia oop. „Trubaduur“. Grünfeld: Väike serenaad. Blankenburg: Marsipopurril

Bukarest 364,5/823/12

19.00—20.30 sõjaväekontsert
20.50 laul. Fecica Volanescu
21.15—22.30 tantsumuusika
22.45—23.45 muusikat restoranist

Rooma 420,8/713/50**Bologna** 245,5 m **Bari I** 283,3 m

22.00 Wagneri ooper „Lohengrin“. Kaastegevad: Nicola Moscona, Aurelio Marcato (Lohengrin), Pia Tassinari (Elsa), G. Inghilleri, Ebe Stignani jt. Stuudiolekanne

Milaano 368,6/814/50**Firenze** 491,8 m

22.40—24.00 orkestrikontsert. Mendelssohn: „Fingali koobas“, avamäng. Angelo: „Sotto il roseto“, lüürliline intermetso; Le bizze di Colombina. Mascagni: Ballaad. Berlioz: „Rooma karneval“, avamäng
0.30—1.30 muusika

Beromünster 540/556/100

21.00 Griegi-eeskava
21.40 lõbus nädalalõpu eeskava
22.45—23.55 ülekanne restoranist

Deutschlandsender 1571/191/60

13.00—14.45 lõunamuusika. Orkester
15.00—16.00 ajaviitemuusika
16.10 heliplaate
17.00 parasõlunamuusika. Keel- ja puhkpilliorkestrid
19.00—19.45 E. Wolffi kapell
20.00—22.00 Griegi helindeid. Hildegard Erdman (sopran), A. Schmitz (klaver) ja orkester. „Sügisel“, kontsertavamäng suurele orkestrile. „Holbergi aegade“, muusika vanas stiilis keelpilliorkestrile. 3 laulu. Sümfoonilised tantsud. Kontsert klaverile ja orkestrile. „Peer Gynt“, süit. Truudusmarsis süidist „Sigurd Jorsalfar“
22.15—23.00 heliplaate
23.30—23.45 Knab: Süit vanas stiilis kamerorkestrile
24.00—1.55 tantsumuusika Berliinist

Berliin 356,7/841/100

19.00—20.00 kirev eeskava*
20.15—21.00 Griegi helindeid*. Lüürliline süit. Kontsert klaverile ja orkestrile
21.10—23.00 Dellingeri operett „Don Cesar“
23.30—2.00 tantsumuusika. R. Gadeni ja W. Hassi kapellid

Königsberg 291,0/1031/100

19.15—19.50 heliplaate
20.00—21.00 „Mugav nurk“, muusika
21.10 rahvuslik eeskava
22.10—23.00 kuuldemäng
23.40—1.00 tantsumuusika

Breslau 315,8/950/100

20.00—21.00 ajaviitekontsert. Orkester. De-

libes: „Kuningas ütles“, avamäng. Donizetti: fantaasia oop. „Rügemendi tütar“. Dittersdorf: Skertso. Lortzing: balletimuusika oop. „Undine“. Tšaikovski: Sügislaul. Reger: Tants. Noack-Ihlenfeld: Vals. Schröder: Soome fantaasia. Beethoven: Türgi marss
22.30—23.00 ja 23.30—1.00 ajaviite- ja tantsumuusika

Hamburg 331,9/904/100

20.00—20.45 kirev tund
21.10—23.00 „Vana laul“, muusikaline eeskava
23.30—2.00 tantsumuusika. Berliinist

Köln 455,9/658/100

20.20—20.45 Weber: Suur kontsertduo klarnetile ja klaverile; Es-duur, op. 47
21.10—23.00 õhtukontsert. Orkester ja solistid. Kavas: Grieg, Weber, Verdi, Leoncavallo, Puccini ja Wagner
1.00—2.00 tantsumuusika Berliinist

Stuttgart 522,6/574/100

21.00—23.00 muusikat Frankfurdist
1.00—2.00 heliplaate

Leipzig 382,2/785/120

20.00—21.00 puhkpilliorkester
21.10—23.00 operett Berliinist
23.30—1.00 tantsumuusika

Frankfurt 251/1195/25

20.00—20.45 puhkpillimuusika
21.10—23.00 „Muusikat Rheinilt“
23.30 tantsumuusika
1.00—2.00 heliplaate

Moskva-Komintern 1744/172/500

15.00—15.45 kontsert
18.30—19.00 kontsert
19.30 muusikaliskirjanduslik saade
20.30 kirjanduslik saade
21.00—22.00 kontsert

Daventry

16,86 m 19,76 m 25,53 m 31,55 m
7.10 viiul ★ 7.25—8.25 ajaviite-eeskava
13,93 m 13,97 m 16,86 m
12.45 BBC Empire-orkester* ★ 13.30—14.10 ajaviite-eeskava ★ 14.20—15.00 Commodore'i orkester ★ 16.15 ajaviite-eeskava ★ 17.15 A. Dulay kvintett. Vt. Droitwich ★ 17.45—18.10 reportaaži TT võidusõidult ★ 18.30—19.00 kantaat

16,86 m 19,76 m 25,53 m 31,55 m
19.20—19.50 tantsumuusika ★ 20.30 ajaviite-eeskava ★ 21.00—22.00 varietee-eeskava
16,86 m 19,76 m 19,82 m 31,55 m

23.20 ajaviite-eeskava ★ 23.50 tantsumuusika ★ 0.30—1.00 marsse, valse ja polkasid*
19,60 m 19,76 m 19,82 m 25,53 m

1.30 „Laul on lõppend“, muusika ★ 2.00—2.20 klaver. Vera Towsey ★ 2.35—3.10 BBC Midlandi revüüorkester*

16,86 m 19,76 m 25,53 m 31,55 m
4.00 ajaviite-eeskava ★ 4.30 klaver ja tsello ★ 5.10—5.40 „The Rocky Mountainers“

Radio-Coloniale — Pariis

25,24 m
8.20—8.30, 8.45—9.15, 9.30—10.00 ja 10.50—11.00 heliplaate. — Vahepeal informatsiooni

19,68 m
12.00—12.45 heliplaate ★ 13.15—13.45 ja 14.00—14.30 muusika ülekanne ★ 15.20 heliplaate ★ 15.30—17.00 ajaviitemuusika

25,24 m
19.00—19.50 muusika ülekanne ★ 21.30—23.30 ülekanne

25,60 m
0.15—1.15, 4.00—5.00 ja 5.45—6.45 heliplaate

Zeesen

19,63 m 19,74 m 31,38 m 31,45 m
7.10—8.00 ja 8.15—8.50 muusikat nädalalõpuks ★ 9.30 tantsumuusika ★ 11.00—11.30 rahvamuusika ★ 12.00—12.15 laule

16,89 m 19,74 m 31,38 m
13.00—14.00 ja 14.15—14.55 ajaviitekontsert ★ 15.15—15.45 viiul ja klaver. Kavas: Mozart ja Veracini ★ 16.30—17.45 kirevaid meloodiaid

19,85 m 25,49 m 49,83 m
18.45—19.15 rahvalaule Thüringist ★ 19.45 „Naerev saksofon“ ★ 20.00—21.00 Binderi lühioperett „Vürstikammer“ ★ 21.30—23.00 kirev tantsuõhtu

19,63 m 19,74 m 25,49 m 31,38 m 31,45 m
24.00—0.45 rahvamuusika ★ 1.00 ajaviitekontsert ★ 1.45—2.15 viiul ja klaver. Kavas: Mozart ja Veracini ★ 2.30—3.15 orkestrikontsert. Kavas: Gluck, Haydn ★

4.15—5.30 kirev tantsuõhtu

Rooma 25,40 m

13.45 ülekanne ★ 15.20—15.55 teateid. — Viiul ★ 16.00—17.15 teateid. — Veneetsia ja Napoli laule. — Ajaviitemuusika ★ 18.20—19.20 teateid. — Giordano ooper „Siberia“ (üks akt) ★ 19.30—19.50 araabia-saade ★ 22.00 Wagneri ooper „Lohengrin“ ★ 1.20—2.45 teateid. Orkestrikontsert. — Sõnalist. — Hispaania laule

Podebrady 25,34 m

21.40—22.00 ajaviitemuusika ★ 22.05—22.20 Tšaikovski: Francesca da Rimini ★ 22.25—23.00 varietee-eeskava ★ 23.05—23.25 ajaviitemuusika

Ruysselede 29,04 m

21.00 ajaviitemuusika. Orkester. ★ 21.30—22.00 heliplaate

Phohi — Eindhoven

16,88 m
15.30—15.50 ja 16.10—16.25 Caroline Dassi ja ta ansambel ★ 16.50—17.20 ajaviite-eeskava

RINGHÄÄLINGU-KOOLID

Rahvusvahelisel ringhäälingukunsti kongressil tõsteti muu hulgas üles küsimus asutada igal maal oma ringhäälingukooldid. Sellised koolid oleksid ettevalmistuseks kõigile neile, kes tulevikus kavatsesid esineda mikrofonil ees, või üldse tegeleda ringhäälinguga. Väärrib tähelepanu, et ettepanek, sellised koolid asutada konservatooriumide juurde, leidis tormilist vastuseisu. Vastased põhjendasid oma väiteid sellega, et ringhäälingukooldid peavad olema rajatud hoopis testel põhimõtetel kui praegused konservatooriumid, kuna nad peavad vastama erilistele mikrofonitingimustele.

VARSSAVI HADAS VALJU-HÄÄLDAJATEGA

Vaatamata sellele, et peaaegu iga päev hoiatatakse Poola saatjate kaudu kuulajaid liiga tugeva valjuhääldajamuusika eest, peab Varssavi poliitsei linna keskosas päeva kestel ümmarguselt 40 korda kuulajaid korrale kutsuma.

RINGHÄÄLING POOLA KASARMUTES

Järjekindlalt varustatakse Poolas kasarmuid ringhäälingu-seadmetega. Igas toa on valjuhääldaja, mida toidetakse ühe ühise vastuvõtjaga. Võib aga ka anda üle heliplaadimuusikat ja kõnesid.

HELIPLAAT TUNNISTAJANA

Hiljuti peeti Poolas tennisevõistlusi, mis anti edasi ka ringhäälingu kaudu. Tagant järele tõsteti ajakirjanduses reporteri vastu süüdistus, et ta olevat lähedal asuva kiriku kellalööke kohta teinud sündmatu märkuse. Reporterit õnneks oli aga kogu sünnmus võetud plaadile. Nii selguski kontrollimisel, et ajakirjanduse etteheited olid alusetud.

EI TUNNE ISEENNAST

Varssavis juhtus hiljuti järgmine koomiline lugu: Keegi tuntud kirjanik kuulas kuulderuumis ettekannet oma tõdest. Käredalt arvustas ta halba hääldamist ja rõhutamist. Siis aga selgus, et ta ise oli ettekandja. Tema oma proovilugemine oli võetud plaadile ja kanti originaalina ringhäälingus ette.

kokkukleebitud südamikud. Poolide (mähiste) otsad tulevad ühendada nummerdatud libled külge. Ennem seda toimingut mõni sõna kõrgesageduslitse otste puhastamisest jootmiseks. Kiirem ja praktiliselt rohkem tarvitata viis on litselt emaili kõrvaldamine kuumutamise teel. Soovitud litseots hoida piiritustulel kuni ta muutub punaseks (hõõgub) ja siis kiiresti pista denatureeritud piiritusse. Seega ongi litseots jootmiseks puhas. Olgu mainitud, et litseotsa liigsel kuumutamisel üksikud kiud võivad kergesti ära põleda.

Kellele selline litseotste puhastamine sünnitab raskusi, toimigu teisiti. Kõrvaldage litseotsalt 10—15 mm pikkuselt siidiisolatsioon, pistke litseots atsetoonisse ja hoidke veidi aega, et email saaks üksikutel kiudel pehmeneda. Hiljem küünte vahelt läbi tõmmates eemaldub lakk võrdlemisi kergesti.

Pooliotste ühendamine libled külge: nr. 1. ühendame normaallaine antennipooli La algusega (alguseks on kõikide mähiste kõige pealmised otsad, s. t. mähise lõpuks on koht, kust algasime mähise kerimist ja alguseks koht, kus lõpeb mähise kerimine), nr. 2. — normaallaine antennipooli La lõpu ja pikalaine antennipooli L₁ algusega, nr. 3. — pikalaine antennipooli L₁ lõpu ja pikalaine võrepooli L₁ lõpuga, nr. 4. — normaallaine võrepooli L₁ algusega, nr. 5. — normaallaine võrepooli L₁ lõpu ja pikalaine võrepooli L₁ algusega, nr. 6. — tagasidepooli LR (normaallainel) lõpuga, nr. 7. — tagasidepooli LR alguse ja pikalaine tagasidepooli LR' lõpuga, nr. 8. — pikalaine tagasidepooli LR' algusega. Seega oleks meil vastuvõtja poolikomplekt valmis.

(Järgneb)

Surm laeval

Alfons Zech

Nii südamlikult polnud kunagi „Dakota“ pardal naerdud. Nii palju rõõmsaid nägusid, nii säravaid silmi polnud kapten G. J. Burns veel iialgi oma ümber näinud. See tähendas palju, sest lõppude-lõpuks oli ju „Dakota“ lõbusõiduaurik!

Ent seekord oli kõik teisiti. Ning kõige üleemeelsemad, kõige rõõmsamad olid John Webster ja ta tütar Louise. Need mõlemad panid laeva pea peale, neid sai igale poole ja igal pool oli hallootamine ja naer. Kuid paari tunni pärast pidi olema sellel lõbul lõpp. Laev tüüris tagasi Detroiti. John Websteri poolt korraldatud laevapidu pidi olema juba alanud. Suurest söögisaalist kostis muusika. Seal tantsiti. Isegi sillal kuulis kapten Burns selle hõljuvat rütmi.

Õieti oli see sõit meeleetus.

Websteril on spleen, mõtles Burns alul, kui ta kuulis Websteri kavatsusest minna lõbusõidule. Nüüd tuli John Webster pisut hingeldades, nohisedes ja näost punane, Burnsi juurde.

Detroitis tunti John Websteri raseerimisnuge. Õhtul ja öösi loitsid reklaamtuled majade esiküljelt tänavakuristikesse; kõigis värves karjusid nad Websteri nime maailma.

John Websteri, mehe nime, kes sajandi vahetusel oli asunud Detroiti ja töötanud enda seal ülles. Nüüd kuulus Webster rikaste hulka. Tal oli küllalt raha.

Siis muutuvad mehed tujukaiks, nii oli Burns mõelnud. Ent esimese klaasi viski järele oli ta muutunud järelmõtlikuks.

„Teisel pool ookeani viivad mõned sakslased oma mehi, kes töötavad vabrikuis, kaevandustes ja masinaruumides, suurde maailma. Seega annavad neile uut jõudu, kingivad neile elurõõmu, avardavad nende silmaringi, et nad teaksid, milleks nad töötavad! Miks ei peaks ka mina kord riskima? Lõppude-lõpuks...“ Websteri hääl muutus seejuures tasaseks, sumbutatuks ja ta täidlane, terve nägu muutus järelmõtlikuks, „...kellele olen ma tänuvälglane oma raha eest? Kes

töötab mulle? Mu mehed! Seepärast võtan ma „Dakota“ endale, oma külalistele!“

Oli Webster korraga avastanud oma südame? Oli ta muutunud järsku inimsõbraks? Kord oli aeg, mil John Webster kandis veel Johann Weberi nime ja tol ajal rändas ta Saksamaal ringi... jalgsi, rändas meelekibedusega põhja poole, kuni jõudis Weserini, kuni nägi Bremenit ja Bremerhavenit ja sealseid laevu, mis sõitsid üle mere.

John Webster oli säästnud raha kõhu arvel ja otsust kodumaalt lahkuda polnud kindlasti mitte kerge läbi viia. Ent ta ei tarvitsenud kahetseda. Ta viis selle läbi. Kui lõpmatu raske oli olnud seda teha, sellest ei kõnelnud John Webster kellelegi.

Ja siis tuli tuhat nelisada inimest „Dakotale“.

Mehed, kes liikusid kohmakalt, abitult ja kartlikult, kes muidu seisid Websteri vabriku umbseis saales. Nad tulid oma naiste, täiskasvanud laste, laiaõlaliste, tugevate poegade ja naeru kihistavate tütardega.

Kui John Webster ilmus nende hulka, muutusid nad araks. Kuni Louise Webster murdis nende jääkorra, kuni John Webster ise tegi algust mängudega. Ja siis muutusid nad korraga rõõmsaks, käitumises vabaks, siis oli kõik ilus ja rõõmuküllane.

Suur ball, suur laevapidu pidi tooma rõõmsat elevust. Paar päeva rahu, siis algas jälle töö, ja nagu Burns nüüd veendus, polnud John Webster valesi kalkuleerinud. See tähendab, Burns tahtis, et tal oleks olnud õigus, et ei uskunud enam, et Webster oli üldse midagi kalkuleerinud, ei, nüüd mitte enam.

Muidugi, Detroitis peetaks Websterit narriks! Täiskasvanud narriks. Seest keegi ei vii ometi oma töölisti lõbusõidule. Teised maksid palka ja nõudsid selle eest tööd. Muidu aga ei hoolitud sellest põrmugi, kuidas tööliste käsi käis.

Kas Webster pole mitte narr? Burnsil oli sel õhtul tugev kahtlus. Raha oli Websteril küllalt. Aga kas ta oma rahaga võis igal pool osta nii südamlikku

rõõmu, nii palju rõõmsaid nägusid? Nagu üteldud, kapten Burns kahtles selles.

Siin ei olnud blaseerunud, igavaid, üleolevaid nägusid. Mitte ühtki hüsteerilist, üleslöödud naist... , siin valitses ainult rõõm, lõbu ja naer. Ja see naer tundus Burnsile sillal kõige jumalikum asi olevat, kuigi ta polnud tundeinimene.

Nüüd juhiti ta mõtted mujale. Nad olid võtnud kursi Pelee saare poole. Paremalt pool tungis järsk, hädaohtlik kaljurahn merre. Seal oli õudseid karisid, veeluseid kaljusid, mis olid enam kui ühele laevale saanud hukatuseks.

J. G. Burns seisis juba tund aega sillal. Laeval valitses rõõm ja lõbu...

Kuid ilm tegi Burnsile muret. Isegi suurt muret. Sel põhjusel oli ta Websterit palunud piduga tund aega varem algust teha.

Seni oli ilm olnud ilus. Hilja peale lõunat oli läänes üles kerkinud tume pilvesein. Tuul jäi ära. Meri muutus tinahalliks, mustaks ja piki laeva äärt kihutas paar kummalist valget vahust laineharja. Seejuures polnud mingit tuult, ent põhjalained panid laeva siiski kõikumama. Väljavaade oli muutunud halvaks, väga halvaks ja aegamööda oli taevas üleni kattunud pilvedega.

Tuhat nelisada inimest laeval! Meeskond välja arvatud! Ja need tuhat nelisada inimest olid tulnud lapseliku usaldusega laevale. Nad vaatlesid nii suure lugupidamisega kaptenit. Meest, kes seisis absoluutse valitsejana oma sillal. Kes kandis aga vastutust kõigi eest! Vastutust tuhande neljasaja inimelu ja meeskonna eest!

Tund aega tagasi oli tulnud raadio kaudu esimene hoiatus tormi eest. Sest saadik töötasid masinad täiel jõul. Nüüd oli veel paar tundi sõita.

Kui ta oleks vaid Pelee saarest möödas! Kui kaljurahnude nõiakatel oleks selja taga... siis läheks kõik libedasti!

Järsku kihutas võimas tuulehoog üle tumedate voo- gude, piitsutas nad üles ja muutis veepinna paari sekun- diga mühisevaks, metsikuks koletiseks. Õudne kohin õhus häiris Burnsi. Ta seisis tüürimehe kõrval, temast teisel pool seisis Gordon Thornton, esimene ohvitser. Kõigil kolmel muutusid näod korruga valjuks, kandi- liseks.

Hädaoht!

Ja siis puhkes torm. Metsiku hävitusvihaga hakkas ta ründama „Dakotat“. Meri oli nüüd kui nõiakatel. Peale selle algas äge vihmavaling. Sadas nagu oavar- rest ja kattis kinni kogu ümbruse.

„Igal tingimusel kursist kinni pidada!“ karjus Burns mehele tüüri juures. See noogutas vaid ja vah- tis otse edasi. Burns rühkis suure vaevaga sillalt raa- dioruumi poole, taarus läbimärjana ruumi ja lõi viimase jõuga ukse kinni.

„Viimased teated?“

„Viibime tormipiirkonna äärel, sir!“

„Kutsuge igal juhul vahtlaevad lähemale. Ei või iialgi teada, mis võib juhtuda. Meil on tuhat nelisada inimest laevas!“

Mõni minut hiljem seisis Burns suures söögisaalis, mis oli ehitatud ja korda seatud laevapeoks. Siin all ei andnud torm end veel kuigi palju tunda. Kõikumine,

üles ja alla õõtsumine, tihti üllatusena tunduv rullu- mine võeti siin ülemeelse naeruga vastu. Muusika män- gis ja John Webster alustas praegu naervate silmadega poloneesi.

Webster hoolitses hea meeoleolu eest! Ta oli parim piduperemees, millist võib üldse soovida. Tema järel tippis ta elegantne, sale tütar Louise. Ka tema näolt võis Burns lugeda rõõmu... igal pool naervad, rõõm- sad näod...

Burns mõtles meeste üleval kaptenisillal, mõtles Pelee saarele! Kaljurahnudele! Kümne, võib-olla viie minuti pärast sõidavad nad sellesse hädaohtlikku mere- kitsusse... Kas nad jõuavad sealt aga libedasti läbi?...

Burnsi teravad kõrvad, ta katkemiseni pingul när- vid tundsid korruga kärinat ja kraapimist laeva küljel. Tõuge, mis pani kogu laeva värisema, läbistas teda kui piste südamesse!

Ta tahtis juba üles minna, kuid ei pääsenud siit välja. Teda oli nähtud. Ta pidi tantsima, pidi kõike kaasa tegema, naerma ja veel kord naerma, ja see- juures teadis ta surmkindlalt, et nende sekundite jook- sul peab otsustatama „Dakota“ ja tuhande neljasaja inimese saatus.

Burns sõitis juba kolmkümmend aastat merel. Ka- heksa aastat oli ta sõitnud Erie järvel. Ta tundis selle õelust, hädaohte, tundis ootamatult puhkevaid keeris- torme, mis iga aasta neelas suure hulga laevu!

Lõpuks ometi pääsis ta siit minema. Tähelepanda- matult lahkus ta saalist, lonkis aeglaselt piki koridore edasi, oli iga sekund teadlik, et teda võidaks tähele panna.

Tekil pörkas ta oma esimese inseneriga kokku. Veel enne kui see sai midagi ütelda, küsis Burns kiiresti:

„Kus on lekk? Kas pumbad töötavad?“

„Ninas on lõhkenud tank, tagavarasööepunkris on suur auk... laeva tungib palju vett!“

Burns tormas alla. Seal olid mehed juba tööl.

Pumbad olid pandud tööle. Kuid sellest hoolimata seisisid mehed juba põlvini vees ja torm surus üha roh- kem vett läbi lahtikistud terasplaatide. Üks asi andis Burnsile lootust. Laev oli otsekohe jälle lahti pääsnud. Kinnijäämise hädaoht oli järgmiseks minutiks möödas. Aga nüüd tuli otsustav silmapilk.

Veel pidas laev kurssi, veel töötasid masinad.

Ent kui kaua?

Burns oli aru saanud seisukorrast, ta ei andnud mingit käsku häireks. Häire sellisel silmapilgul oleks tähendanud katastroofi. Need polnud inimesed, keda oleks võidud rahunõustada käskudega, sõnadega, kes oleks asunud ettekirjutatud kohtadele.

Väljas mässas torm. Väljas! Hetkel, mil ta annaks signaali, puhkeks torm ka laeval, algaks tormijooks päästepaatide juurde.

Ja sellisel metsikul merel, milliste mässavate murd- lainte puhul ei või mõteldagi päästepaatide allalaskmi- sele. Juhtida laev lihtsalt mõnele kaljule ja oodata, mil raadiosignaalid kutsuvad vahtlaevad lähedale? See tä- hendaks „Dakota“ saatuse hoolde jätmist ja jääks vaid viimaseks, kõige viimaseks abinõuks.

All töötati augu kinnitopppimise kallast. Ent peale-

tormavate veemasside tugeva surve tõttu ei võinud korralikule kinnitopimisele mõteldagi.

Laeva tungis vett. Detroiti jäi veel vaevalt kaks tundi... kaks tundi — ning laeval kollitas surm!

„Kapten!“ Burns pöördus ümber. Tema ees seisis Webster. Mitti enam naerev, lõbus Webster, vaid mees, kellel on valminud kindel otsus.

„Tean kõik, kapten! Kõik...“ Webster seisis paljapäi, lähimärjana vihma käes, torm piitsutas ta valgeid juukseid. Kuid ta ei hoolinud sellest.

„Kapten, ärge mõtelge laevale, ka mitte minule ja mu tütrele..., mõtelge ainult neile tuhande neljasajale inimesele, kes on mu külalised! Tean, rahaga ei saa kõike osta, rahaga võib vaid, kui on õnne, rõõmu valmistada. Tahtsingi rõõmu valmistada... ja nüüd...“ Ta peatus, vaatas vaid Burnsile otsa. Selle näost ei suutnud ta midagi lugeda. Ainult ta silmist paistis jõud, tahe.

Veel viimane sõna: „Katsuge kõik teha, kapten! Kõik, mis on võimalik! Et säästa neid inimesi õudsuse eest. Jätke neile nende lõbu.“

Siis taarus ta minema, oli korraga kadunud.

Burns laskus alla laevaruumi. Ta ilmus korraga masinate juurde, seisis üllataval kombel katelde ees...

„Tuleb katsude niipalju kiirust anda, kui vähegi võimalik!“ See oli ta käsk. Juba ammu olid manomeetrinõelad ületanud punase hädaohupiiri, katlad olid juba ammugi lõhkemiseni kuumad, ja ikka veel kühveldasid poosalasti mehed uusi süsi heledalt hõõguvate lõugade vahele.

„Dakotasse“ tungis palju vett, ent kursist peeti kinni. Tüürimees ei kaldunud meetri võrragi kõrvale. Hoolimata tormi märatsemisest, hoolimata lainemägedest, mis ikka ja jälle löid tekile, suurendati kiirust.

Igast laeva osast tulid häirivad teated, ent Burns ei andnud veel mingeid käske. Muusika mängis edasi... mängis kui hullumeelne ja John Webster oli leiutanud uusi mängu ning ta naerev hääl kostis üle tormi müha.

Ainult paar korda vaatas ta oma tütre poole, vaatas hetkeks ukse poole ja naeris jälle!

„Dakota“ lendas läbi lainete. Ta alustas võitlust vahuga kroonitud lainemägedega... kihutas head tõugu võidusõiduhobusena edasi, edasi!...

Ja seejuures istus surm juba mastide otsas. Surm istus laeval, istus lõhkikistud laevakeres, kus vaprad mehed rakkudes kätega tahtsid võimatu võimalikuks teha: augu kinni toppida, kuna vesi üha tõusis.

Ainult Websteri külalised ei teadnud, ei aimanud midagi hädaohust.

Webster oli kogunud nad enda ümber. Ta määras orkestrile preemiaid, tegi hullemaid hüppeid ja ületas enda.

Burns seisis kui raidkuju sillal ja vahtis, kiiker silmade ees, pimedusse. Laev oli Pelee saarest ammu juba möödas. Ta otsis nüüd tuletorni tulesid, otsis Detroiti tulesid...

Võimatu tehti võimalikuks. „Dakota“ jõudis sadamasse. Laeval ei puhkenud paanikat, sest... tuhat nelisada inimest ei teadnud midagi, ei aimanud midagi. Alles siis, kui kapten Burns astus Websteri juurde, teatas talle õnnelikust päralejõudmisest... varises John Webster kokku, keset saali, keset orkestri lõppakordi...

25. augustil avati Londoni raadionaitus, mis kestab kuni 4. septembrini. Tähtsat osa mängib näitusel kahtlemata kaugenägemine. Korraldatakse terve hulk kaugenägemisülekandeid mitte ainult stuudiost, vaid ka Londoni loomaaiast.

RINGHÄÄLING KÜLALE

Et saavutada tihedamat kontakti ringhäälingu ja maakuulajate vahel, selleks annab Poola ringhääling välja iga kolme kuu tagant ajakirja „Ringhääling maal“. Peale lühendatud veerandaasta saatekava sisaldab see ajakiri nõuandeid põllumajandusest ja sotsiaalselt alalt. Seejuures maksab ajakirja tellimine kogu aastaks vaid 30 senti. Et ajakirja levikut propageerida, selleks korraldati tellijate vahel ringküsimus „Mis meeldib mulle ringhäälingus kõige enam?“ Vastajate vahel loositi välja järgmised auhinnad: 2 lampvastuvõtjat, 10 detektorit, palju moodsaid atru, piimakanne ja teisi kasulikke esemeid. Uute kuulajate juurdevõitmiseks korraldati hiljuti võistlus auhindadele. Võistlusest võttis osa ümmarguselt 600 inimest ja organisatsiooni. Neil õnnestus kokku 4000 uut abonenti juurde võita.

MUHAMEEDLASTE RINGHÄÄLING

Egiptuse ringhääling kavatseb ehitada Kairosse saatja, mis levitaks erieeskava kogu maailmas elavaile muhameedlastele.

KUULAMISMAKSU ALANDAMINE RUMEENIAS

Rumeenia ringhäälingu peadirektori teate järele olevat siseministerium määranud uued kuulamismaksu normid. Seejärele tehakse vahet detektori ja lampvastuvõtja vahel. Uued maksunormid on endistega võrreldes madalamad.

ITAALIA RINGHÄÄLING

Hiljuti alustati tehniliste katsetega Torino, Genua ja Triesti viimiseks ühisel lainele. Genua loobuks kava kohaselt oma senisest lainest (304,3 m) ja läheks üle Torino ja Triesti lainele. Seega muutuks Genua vastuvõtt paremaks, kuna teda ei häiri siis enam Thoruni interferentsvile. Senise Genua laine saaks omale Bologna, kuna viimase lainepikkus läheks üle uuele Rooma-Santa Palomba saatjale.

Lugeja küsib

F. S. Tartu. Teie soovitud täiendus-ehituskirjeldust kahjuks ilmunud ei ole. Ka ei saa seda nii lühidalt kirjeldada. Soovitame Teil pisut oodata, sest sügishooajal on loota lühilaineosa ehituskirjelduse ilmumist.

J. T. Võru. A. Suitsu artikkel „Mida peab raadioamatöör teadma elektrotehnika põhimõistetest“ ei ole eriväljaandena ilmunud. Uusim käsiraamat elektrotehnika alal eestikeelses literatuuris on A. Kalmuse „Elektrotehnika käsiraamat“. Raadio alal pole eesti keeles ühtki uut teost ilmunud.

R. R. Tallinnas. Niipalju kui Teie kirjeldusest võib järeldada, on Teil keskklaine piirkonnal viga lülitis või poolis. Tõenäoline, et viga peitub k.-s.-lambi võrerin-gis. Kontrollige pool, lüliti ja ribafiltri sidestusplokile paralleelselt olev takistus (eelpinge andmiseks).

PHILIPS "MINIWATT"

raadiolambid

garanteerivad parimat vastuvõttu!

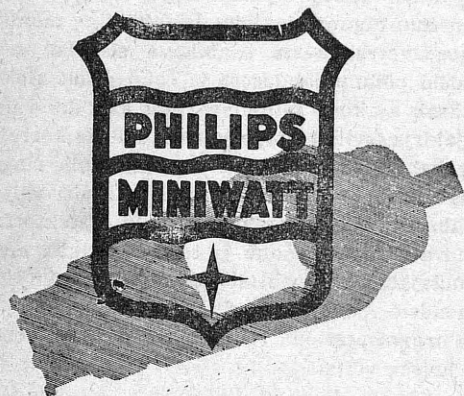

Kaugelt üle 100 miljoni PHILIPS raadiolambi kõikides maailmamaades tõendavad oma üleolekut maailma raadioturul. Asetage oma aparati PHILIPS „MINIWATT“ raadiolambid ja Teie annate oma radioaparaadile 100% uut jõudu.

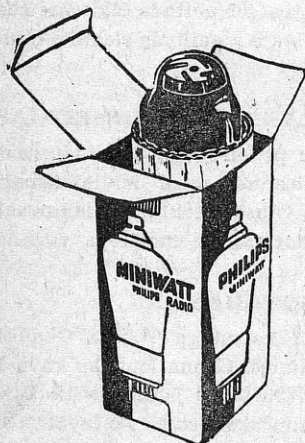

PHILIPS „MINIWATT“

raadiolambid uute odavamate hindadega.

PHILIPS „MINIWATT“

raadiolambid 125 korda kontrollitud!

PHILIPS „MINIWATT“

Kroomnikkel-takistustraate

jämedusega 0,04–1 mm, vilgukive, klimreid, isoleerpärideid, odavaid telefoniindukto-reid akulaadimise dünamoks ümberehitamise tarvis, hinnaga kr. 3.– ja kr. 4.– soovitab

Elektro-tehnika äri

„JÕUD & VALGUS“

Tartus, Rüütli tän. 11, tel. 4-48



Loodsaial tingimusil estate

MALESTUSSAMBAID

A. ED. JÜRGENSI

JUURES

KAUPMEHE T. 7 TALLINN

ASUT. 1851



RAADIO, ÜLERIIKLIKU EESTI RAADIOÜHINGU HÄÄLEKANDJA • Ilmub kord nädalas • Toimetuse ja talituse aadress: TALLINN, Narva mnt. 27 • Tellimishind: aastas 4.50, 6 kuud 2.40, 3 kuud 1.20 ja 1 kuu 0.40 kr. Tellimisi võtavad vastu kõik postiasutused.

Väljaandja: Üleriiklik Eesti Raadioühing. Tegevtoimetaja: Karl Kesa. Vastutav toimetaja: L. Ojaveski.