

**18**

# RADIO

Töösturid  
ja  
äriomanikud!  
Kuulutamine ring-  
häälingus ja  
„Radio's“ on mõ-  
juvaim äritegevuse  
elustaja!!!



NÄITLEJA  
ALEKSANDER  
TRILLJÄRV

pühitseb pühap.  
19. aprillil 60.-a.  
sünnipäeva ja 40.-  
aast. lavategevuse  
juubelit. Mängib  
kaasa oma auõh-  
tul „Estoonias“  
A. Kitzbergi „Pü-  
ve talus“.

**Hind 10 s.**

**19.—25. aprillini 1931**

# Eesti raadio-muusika

## 19.—25. aprillini 1931.

Kirevast kavast, mida ette kantakse pühapäeval (19. apr.) on maiuimiväärt suurematu Mozarti avamäng ooperile „Pruudidirööv Serailist“. Idamaised ja eksootilised ained ja nende kasutamine kunstis on tüübilised Mozarti aja valitsevale maitsesuunale: näis, nagu oleks kõik ained, kõik allikad ammutatud, ning siis pöörati küllastusest eksootikasse, et kuidagi piitsutada, võrtsitada lõdvene-vaid erkusid. Ja siis tuli suur prantsuse revolutsioon, mis endast jälgi jättis kogu Euroopa kultuurile, ning jälle maitsesuuna õgendas ja lihtsustas.

Õhtu esineb noor bariton V. Veigart, kes muusika-harrastajate arvates, endas häid tulevikulootusi kannab.

Teisipäeval (21. apr.) kavas „europaseerunuid“ vene-lasi nagu meister miniatüüris — Cesar Cui, Tschaikovsky, Rachmaninov. Nendele toeks on toodud Mendelssohn ja geniaalne võlur — Liszt.

Kolmapäeval (22. apr.) kergesisuline õhtu, kus kirjus kambas lõvid ja liblikad, kannikesed ja sfinksid, neidud ja sõdurid ning amor — juhtimas kõiki seda ilma elu ja olu.

Neljapäeval (23. apr.) kontsert kannab tõsisemat ise-loomu, sest kava on pandud sääraseid raskekaalu mehi nagu... Wagner, kes jumalaid toob Valhallasse, siis Brahms, Bach jne. Solistina esineb, meie teada, esimene eesti soost „kandilööja“ — Sylvia Tobias (kadunud helilooja R. Tobiase tütar), kes oma luulelise mänguriistal (harfil) meile mõne kena loo jutustab.

Reedel (24. apr.) pool tundi soliste — „kava tellimise peale“, ning hiljem kergemat muusikat, kus tantsu rütmid ei puudu.

Laupäeval (25. apr.) traditsioonilist ajaviite ja mee-lelahutuse muusikat. Soleerib Lully Virkhaus — raadio-kuulajate vana arm... ksp.

## Ringhäälingu abonentide arv kasvab

Kolme k. a. esimese kuu jooksul on ringhää-lingu abonentide arv eelmise aastaga võrreldes suu-renenud linnades: Petseris, Pärnus, Rakveres, Tapal, Tartus, Tõrvas, Viljandis ja Võrus, ja maa postkon-torite piirkondades: Ahjal, Avinurmes, Elvas, Järva-Jaanis, Jõgeval, Jõhvis, Kadriinas, Kallastel, Kamb-jas, Kanepis, Kihelkonnal, Koerus, Kohtla-Järvel, Kolga-Jaanis, Kuivastes, Kärklas, Lauras, Lügana-sel, Mustvees, Mäetagusel, Nõos, Otepääl, Palamu-sel, Pilstveres, Pärnu-Jakobis, Põlvas, Rakkes, Riisiperes, Ristil, Rāpinas, Rõngus, Simunas, Tarvastus, Toilas, Tormas, Viru-Jakobis, Voldis, Väike-Maarjas, Võhmas ja Võsul. Kõige suurem oli suurenemine linnadest Tartus ja Viljandis, ja maal Jõgeval, Must-vees, Võhmas ja V.-Jakobis.

Kuna pea igalpool on hilinenud maksjaid, on tänava lootatav tuntuvat abonentide tõusu.

## „Jäneste“ jaht täies hoos.

Raadorahvas on sõja kuulutanud „jänestele“, ja praegu arendatakse õige ägedat pealetungi. Ta-hetakse linnades läbi kontrollida kõik majad järje-korras. Juba mitu päeva on jaht Nõmmel, kus on läbi kontrollitud seni pea pool linna. „Saak“ on õige rohke, nagu kuuleme kontrollijate ametnik-kude ringkonnast. On loata kuulajate hulgas kogu-ni päris jõukaid inimesi. Lähemal ajal lubatakse

**Tarvitage**  
**raadio**  
**patareid** **Noack**

hakata „jäneste“ nimesid avaldama raadios ja aja-kirjanduses. Mõned „jänessed“ kuulavad ilma loata juba mitu aastat. Nendelt nõutakse nüüd maksu tagant järgi kõige aja eest. Maal kavatsesavat ame-tisse panna kohalikkudest elanikkudest kontrollörid igasse kihelkonda. Nagu kuuleme ootavad Ringh. tegelased piki silmi uute määruste maksma pane-mist, mille järgi „jänestelt“ maksud sisse nõutakse mitmekordses suuruses. Teedeminister olevat põhi-mõtteliselt sellega päri, ja on teinud postivalitsu-sele ülesandeks vastav määruse kava välja töötada.

—r—

## Postivalitsus ei arvesta raadio-kuulajate huvidega.

Hiljuti teatasime, et Ringhääling on postivalit-susele esinenud ettepanekuga teha korraldus raadio abonentmaksude vastuvõtmiseks linnades kõi-kides postkontorites ja maal ka postiagentuurides. See kord, pidi arvama, on täitsa läbiviidav ja hõl-bustaks maksude tasumist tuntuvalt. Nüüd on aga Ringhääling saanud Postivalitsuselt järgmise vastuse:

„Vastuseks Teie kirjale 27. märtsist s. a. nr. 144 teatan, et linnades, kus asuvad iseseisvad telefoni-võrgud (Tallinnas, Tartus ja Narvas), raadiomaksude vastuvõtmist postkontorite peale panna ei ole või-malik, sest raadioabonentide kartoteeki peavad neis linnades asuvad telefonivõrgud ja viimased valvavad ka maksude õige tasumise üle, kuna aga see võima-tuks osutub sama linna postkontoritel. Ka ei peaks postivalitsuse arvates ühes ja samas linnas asuvat abonentidel raskendatud olema maksude tasumine ühte asutusse; pealegi asuvad telefonivõrgud post-kontoriga ühes hoones.

Muudes kohtades võtavad raadiomaksusid vastu kõik postkontorid. Postiagentuuride peale nende maksude vastuvõtmist laiendada ei ole võimalik; see tooks postiametkonnale uusi kulusid juurde mak-sude kahekordse arvestamise näol, sest agentuuride summad tulevad teistkordselt postkontorites arves-tada, kuna agentuurides iseseisvat arvepidamist ei ole. Peale selle tooks see agentuuridele uut tööd juurde, mis aga soovitatav ei ole, sest agentuuride asjaajamist toimetavad isikud kõrvaltöödena väheses tasu eest.“

Meie oleme otse rabatud postivalitsuse omapä-rasest seisukohast. Võiksid ju linnades postkonto-rid peale telefonivõrgu, pidada vastavaid kartoteeke, ja kui tahetakse kontrollimise otstarbel pidada kartoteeki ühes kohas, siis ei tohiks postkontoritele tekitada raskusi maksuviitungite lõiked igapäev või kord nädalas telefonivõrgule edasi saata. Kuid veel üllatavam ja naiivne on postivalitsuse seletus maa postiagentuuride suhtes. Vaevalt leidub agen-tuure, kus ringh. abonentide arv ületab paariküm-mend. Kas tõesti sünnitab raskusi sarnase väikese arvu abonentide maksu vastuvõtmine paar korda aastas, samuti vastavate teadete edasisaatmine kohalikele post-kontorile. Tarbekorral võiks selle eest sisse seada väikese lisatasu, seda makstaks heameelega, kui ära jääks tarvidus kauge maa taha postkontorisse käia maksu tasumas. Ometegi võta-vad postiagentuurid vastu ajalehtede tellimisi, tihti õige rohkel arvul, ja see ei sünnita neile mingi-suguseid raskusi.

Kuuldavasti kavatses Ringhääling selles asjas esineda uue palvega Teedeministeeriumi ees. Loo-dame, et seal asja peale teisiti vaadatakse.



# RÄADIO

Toimetuse aadress: NÕMME, Nurme 16.

Telefon 259

Talituse aadress: TALLINN, Lai 39.

Telefon ETK 52

ESITUS TARTUS: PEPLERI TÄNAV 15-2. TELEFON 1-57

## Tellimise hind:

aastas . . .	Kr. 4.50
6 kuud . . .	2.40
3 " . . .	1.20
1 " . . .	0.40

Tellimisi võtavad vastu kõik postkontorid

## Kuulutuste hind:

kuulutuste osas	6 senti mm
teksti eel	8 " "
tekstis	10 " "
saatekavas	12 " "

Hind arvatud kuulutuste veeru laiuse järele

## Lühilaine vastuvõtja 10—200 meetr. lainetele

F. Olbrei

(Lõpp)

Võetakse kandiline, täisruut-lõikeline puupulk, mille kandi laius on 50—55 millimeetrit (2 tolli) ning keritakse paras jagu poolitraati sinna pulga peale, ilusasti keerd keeru kõrvale. Kui paras jagu keerdusid pulgale on keritud, tõmmatakse pulk keerdude seest välja ja järele jääb kandiline spiraal. Nüüd keeratakse selle spiraali keerd veidi lahtimale, nii et iga nelinurgalisest keerust viienurgaline saab. Siis asetatakse sel kombel saadud viienurgalisel keerd üksteise peale, et iga teise keeru nurgad esimese keeru külgedele kohale tulevad. Sel kombel saabki pooli, nagu joonis 5 A kujutab. Et keerd peale painutamist õigele kohale ka alaliselt püsima jääksid, selleks tuleb peene tugeva niidiga iga keerdude ristamiskoht kinnisiduda ja soovitud korvpool ongi valmis. Niisugusel viisil on väga raske valmistada korvpoole siis, kui poolitraat peenike ning pooli keerdude arv väga suur. Lühilainepoolidel on aga vähe keerdusid ning traat jäme ja korra valmispaenutatud keerd püsivad hästi koos. Kuni 10-keeruliste poolide valmistamiseks on soovitatav isegi veel jämedamat, kuni 2 mm jämedust traati võtta, suurema keerdude arvu juures läheb pool liiga pikaks. Arusaadav on, et pulgale rohkem keerdusid valmiskoolutada tuleb, kui valmis poolile neid pärast jääb, sest igast  $1\frac{1}{4}$  pulga peale keritud keerust saab üks pooli keerd. Seega tuleks siis 6-keerulise pooli jaoks pulgale  $7\frac{1}{2}$  keerdud traati kerida.

Kui pooli keerd niidiga korralikult kokku on seotud, paenutatakse pooli traadi otsad niimoodi ära, nagu joonis 5 näidatud. Et isolatsioon traadil mitte narmendama ei hakkaks ning pealt lahti ei lööks, on soovitatav isolatsiooniniidid mõne liimiga või lakiga kinni kleepida. Isolatsioonivabaks jäävad ainult pooli traadi otsa keeratud otsad, mis poolihoidja klemmide alla lähevad. Ühekeerulist pooli tuleb valmistada nii, nagu joonis 5 B näitab. Pool on moodustatud vaid ühest ainsast lingust, mille jalad veidi koomale on tõmmatud kui teistel poolidel. Ka kahekeerulist pooli võib niimoodi mõne sentimeetrilise diameetriga ümarguse asja

peal valmis keerata, keerdud paarist kohast omavahel kokku siduda ning traadi otsad pooli jalgadeks keerata.

Poolide valmistamiseks vajalise traadi pikkuse arvestamine on väga lihtne, sest iga keeru pikkus on 5 korda 50 mm — s. o. 25 sm.

Pooli jalgade jaoks peab jätma kumbki ots umbes 8 sm pikaks. 6-keerulise pooli jaoks läheb seega traati  $25 \times 6 + 16 = 1,66$  meetrit traati. Rõhutame veel kord, et poolide keerd tulevad niidiga kokku siduda ja mitte traadiga, ka pole soovitatav mingisugust lakki või liimi kasutada. Eriti tugevasti tulevad keerd kokkusiduda pooli traadi otsade juurest, millised pooli jalgadeks on.

Pooli aluslauri mõõdud ja kuju annab joonis 6. Aluslaud lõigatakse 5—6 mm paksusest isoleerainest välja, hädakorral võib ka vineer, kui seda peale parajaksõikamist ning aukude sissepuurimist hästi paraffini sees läbikõrgetakse. Aluslauri sisse kinnitatakse kuus isoleerpeaga klemmi, nagu neid igast raadioärist osta saab. Poolide aluslaud kinnitatakse vastuvõtja põhilaurile nelja vaskkruviga, mis küllaldaselt pikad võetakse, et pooli aluslauri ning vastuvõtja põhilauri vahele iga nurga alla üks 3 sm kõrgune portsellanist isolaatorrull asetatakse, niisugune, nagu neid elektrijuhtmete kinnitamiseks vajatakse. Selkombel jääb poolide alus nelja portsellanist jala peale seisma (v. joonis 7).

Poolide valmistamisel peab kindlasti silmaspidama, et kõik poolid ühtepidi oleks keritud, vastasel korral ei tööta reaktsioon ning montaashoone niisugusel näidatud ühendused ei ole õiged. Terve laineala katmiseks tuleb valmistada hulk poole, selles seisab üks lühilaine vastuvõtja halb külge. Meie vastuvõtjal, mille häälestamiskondensaator 150 sm on, valmistasime poolid 1, 2, 3, 4, 5, 6, 7, 9, 12, 15 ja 19 keerd. Laineala 10—20 meetri katmiseks oli antennipool 1 keerd, võrepool 3 ja reaktsioonpool 4 keerd. Mõlemad viimased võivad ka ümberpöörduvalt paigutatud olla. Schnelli lülituse iseeralduseks on võrdlemisi suure reaktsioonpooli vajadus. Lõpuks pole ka selle täpne suurus väga

kriitiline, sest reaktsiooni reguleeritakse ikkagi kondensaatori abil. Kui näha on, et reaktsioonist ei jätku kuni aparadi võnkuma panemiseni (muidu ei saa teatavasti telegraafitööd vastu võtta), siis tuleb lihtsalt uus, suurem reaktsioonipool sisselüüda. Järgmise laineala jaoks 20—47 meetrini tuleb poolideks võtta: antenni 2 keerdu, võrele 5 keerdu, reaktsiooni 6 keerdu. 2-keerulisest antennipoolist jätkub ka terve ülejäänud laineala jaoks, nii et seda peaaegu kunagi ümbervahetada vaja pole.

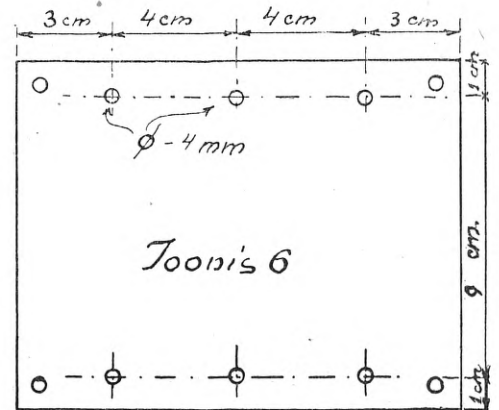
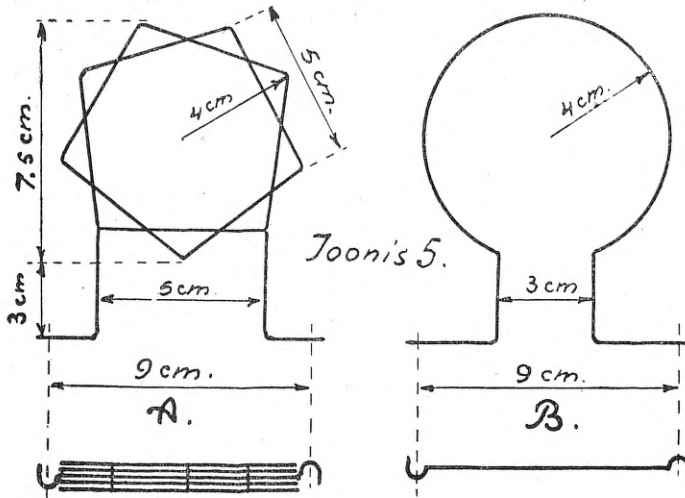

Igal juhul on võimalik veidi antennipooli ning reaktsioonipooli võrepoolist eemale paenutada, kui täpselt pooli suurust kätte ei saa. Üldine reegel on aga alati: võtta antennipooliks ja reaktsioonipooliks nii vähe keerduid, kui vähegi võimalik, mida nõrgem sidestus poolide vahel, seda tundelisem ning selektiivsem on vastuvõtja ja seda vähem mõjub reaktsioonkondensaatori seadmine vastuvõtja häälestuse peale.

Kolmas poolide kombinatsioon  $A = 2 \text{ k.}$ ,  $L = 7 \text{ k.}$ ,  $L^1 = 6 \text{ k.}$  võimaldab katta laineala 24,4 meetrist kuni 61,1 meetrini. Veel pikemate lainete vastuvõtmiseks tuleb edaspidi vahetada vaid võrepooli ning reaktsioonipooli. Reaktsioonipooli keerdude arv jääb umbkaudu võrepooli keerdude arvu ligilaudale. Kõige lähemal laineil, kui antennipoolis on 1 keerd, võrepoolis 1 keerd ja reaktsioonipoolis 2 keerdu, on võimalik korralikult ehitatud aparadiga laineid isegi 4—5 meetrist alates veel vastu võtta. Neil lainepikkuseil küll senini mingisuguseid saatjaid pole kuulda olnud töötamas, kuid lainemõõtjaga kontrollides oli võimalik aparadi kõlbulikkust ka sellel lainealal avalikuks teha.

Olgugi, et korra sissepandud poolide vahel sidet vaja muuta ei ole, on siiski mõnikord poolidevahelise „augu“ katmiseks vaja poolisid veidi üksteise suhtes nihutada. Pikemat aega selkombel poolide algul murdes võivad need lõpuks ka katki minna.

Liikuvat poolialust sellepärast sissemonteerida pole vajalik, aga ka nende samade klemmidega on võimalik poolide kallutamise ilma jalgeda mürdamata. Vaja on ainult aasade asemel traatidele sirged otsad jätta, klemmid laua sees niiviisi pöörata,

et nende kehas olevad augud pooli pinnale paralleelseks jäävad, siis võib poolisid igasse asendisse klemmi peade keeramisega kinnitada. Iseäralikku tarvidust aga niisuguse seadeldise jaoks ei ole.

Vastuvõtja kokkumonteerimine ei sünnita kindlasti mingisugusi raskusi. Üksikosade paigutuseks annavad eeskujulised joonised 8 ja 9. Joonis 8 näitab osade paigutust vastuvõtja põhilaua, joonis 9 annab aparadi esiplaadi kujutise. Kindlasti on selle vastuvõtja kokkumonteerimine palju lihtsam, kui mõnel

hulkambilisel vastuvõtjal. Patareide külgeühendamiseks on põhilaua külge kinnitatud eboniitliis kolme puksiga, esiplaadil on ainult telefoni külge lülitemiseks puksid jäetud. Kui siiski mõnele iseehitajale monteerimise juures raskuseid võiks tekkida, siis aitab neist kindlasti üle täpne, loomulikus suuruses montaashskeem, missugust lähemal ajal „Radio“ toimetusest võib saada mõõduka tasu eest ning kõigile aastatellijale hinnata kätte saadetakse.

Lühilaineil töötamine nõuab esialgu teatavat vilumust, sest aparadi häälestus on väga terav ja isegi vilunud amatööril on alguses võõrast aparadi ebamugav käsitada. Olles harjunud ringhäälingu laineil arvestama sadade meetritega, tuleb siin eraldada jaama üksteisest kümnendikkude ning sajandikkude meetripikkustega. Väga väärtuslikku abi annab vastuvõtja käsitamisel lainemõõtja, mille ehitamine lõpmata lihtne on, sama lihtne, kui ringhäälingu laineil lainefiltri valmistamine. Ainuke raskuseid tekitab lainemõõtja ehitamisel vaid selle gradueerimine, kuid ka see ei ole ülepääsemata raske. Edaspidi, kui meie lainemõõtja ehituskirjelduse avaldame, anname ka juhtnööre, kuidas seda ära gradueerida.

Alguses üllatab igaüht see määratu vastuvõtjate arv, mis eriti öösel, peale kella 1—2 vastuvõtjas kostab, enamasti on kuulda telegraafitööd, kiirmorset, automaataparate ja ka harilikku telegrafi tööd, samuti kuulduv hulk amatööre kes oma aeglase töötamisega teistest kohe eralduvad. Kuuldavale tulevad lühilaine telefonisaatjad on haruldaselt puhutad, enamasti ilma mingisuguste segamisteta. Tihti



# Euroopa saatejaamade saatekavad

## 19.—25. aprillini 1931

# RÄADIO

### Pühapäev 19. aprillil

#### Tallinn

296,1 / 10

9.55 jumalateenistus Jaani kirikust.  
Jutlustab õp. **Hasselblatt**  
12.15 Agr. **Oskar Lövi**: Ristiku ja põldheina väetamisest  
12.45 põllumajanduslikke teateid  
13.00 lõunane kontsert. Juh. md. **Ark. Krull**. Orkester. Blon: marss, Julge algus. Mozart: avam. Pruudirööv Serail'st. Fehervaru-Transylvaniarapsoodia. Byford-intermetso, Chiffon. Ertl-valss, Suurlinna-lapsed. Sooloettekandeid Malvine Melencuk, (sopran). Myddleton — Ameerika fant. Seal all lõunas. Leopold-valss, Flora. Urbach — bravuur-marss. Per aspera ad astra

14.00 lugemistund (**Hugo Laur**)

14.30 E. Haridusliidu sekretär **Evald Vender**: Kuidas hariduslikud organisatsioonid peaksid korraldama oma tööd suvel

15.00 „Vahitorni“ seltsi kõned. „Kes lõi Kuradi?“ (eesti keeles). „Surematuse võrreldud igavese eluga maa peal“ (soome keeles). „Inimlik hing, ülesleitud ja äraseletatud“ (rootsi keeles)

16.00 **X-da üldlaulupeo tund**.

18.30 teateid ja grammofonimuusikat

18.45 vana tantsumuusikat (**Salong, Oja Kärt**)

19.15 päevauudiseid

19.25 ilmateade Tartust

19.30 kontsert. Juh. md. **A. Krull**.

Orkester: Mõõdunud nädala kaunimaid palu. Vahepeal esineb solistina **Voldemar Veigart** (bariton)

21.00 tantsumuusikat heliplaadidelt

#### Tartu

464,5 / 0,5

10.00 jumalateenistus Peetri kirikust.

Jutlustab õp. **Treumann**.

12.15 üleik. Tallinnast

15.15 muusikat heliplaadidelt

16.00 üleik. Tallinnast

18.30 teateid ja grammofonimuusikat

18.45 üleik. Tallinnast

19.25 ilmateade

19.30 Tartu Muusikaklubi keelpillide orkestri kontsert. Schubert, Sõjaväe orkester. Kapoon, valss „Unistus“. Schneider, avamäng „Kevade-võlu“. Strok, fokstrott, Sarah. Eilenberg, Mustlased muusikamehed. Potp. vene rahvalaulest. Sablovski avam. „Metsakuningas“. Marss „Tervitus muusikantidele“

21.00 tantsumuusikat heliplaadidelt

#### Lahti-Helsingi

1800 / 40

*Helsingi* 221 / 10

(Lahti ja Helsingi soome keeles)

8.45 ja 9.15 võimlemist

10.00 jumalateenistus

12.00 Milly Dambe klaveril ja Urho

Rosendahl viiulil

12.30 Bachi kantaat Leipzigist

17.00 grammofon

17.40 ja 18.10 kõned

18.35 melodraama ettek.

19.10 kõne ajaloost

19.40 ringh. ork.

20.05 soome laule klavereil

20.30 teatripala ettek.

21.00 ringh. ork.

#### Riia

524 / 13

15.30 kontsert — 17.00 kontsert juh.

A. Parups — 20.03 kontsert juhatab

J. Medins — 21.30 pooltundi soliste

— 22.00 kontsert — 22.30 tantsum.

#### Stockholm

436 / 60

Motala 1348 / 30 Göteborg 322 / 10

Hörby 257 / 10 Bodep 1200 / 1

Sundvall 542 / 10 Malmö 231 / 1

Östersund 771 / 1

14.00 prantsuse keelt — 15.00 koori-

kontsert — 17.45 Beethoveni son. op.

47. a-duur — 18.55 kellamäng — 20.15

Anita Harrison (klaver). Liszt: kolm

tröösti, Chopin: kaks valssi — 20.50

Shakespeare: Otello — 22.40 Boris

Schvarzi kontsert (viul) — 23.10 ajav.

muusika keelpill. kapelliit

#### Leningrad

1000 / 20

7.30, 9.30 hommikkontsert — 15.00

kontsert lastele — 16.00 kontsert —

17.30 kontsert talupoegadele — 19.30

kontsert rahvainstrum. — orkestrilt ja

solistelt

#### MERIMEESTE KODU

Sadama tän. 11 a.

Maitsevaid, võistlemata hindadega — hommik-, lõuna-, ja õhtusööke saate „Merimeeste Kodu“ einelauast.

Austusega UUS OMANIK.

#### Königswusterhausen

1634 / 35

8.00 Hamburgist Hamburgi sadama-

kontsert aur. „Cap Poloniolt“ —

12.30 Leipzigist Bachi kantaat nr. 104

„Sa Israeli karjane, kuule“. — 13.30

Berliinist töötute muusik. ork. konts.

— 15.30 mandoliinide kontsert — 18.45

ajaviitemuusika — 21.00 muusikalisi

palu Berliini philharmonia orkestrilt.

Juhat. Furtvängler — 23.00 teateid ja

kuni 1.30 tantsumuusikat

#### Köln-Langenberg

472 / 17

Köln 227 / 1,7 Aachen 227 / 0,3

Münster 227 / 0,6

8.00 Hamburgi sadamakontsert aur.

„Cap. Poloniolt“

9.05 hommikkontsert helipl.

10.05 luteriusu hommikpüha

12.30 Bachi kantaate Leipzigi Tooma

kirikust. Juh. Karl Straube

14.00 lõunakontsert. Juh. Eysoldt

16.40 india muusikat (helipl)

17.30 õhtukontsert

21.00 ooper „Simson ja Delila“ üleik.

Berliinist. Lõpuks teateid ja kuni

1.00 õõmuusikat

#### Breslau

325 / 1,7

Gleiwitz 259 / 5,6

9.00 hommikkontsert: Flotov, Berlioz,

Rubinstein j. t. (helipl.) — 10.00 man-

doliini-konts. heliplaatelt — 11.00

ristiusu hommikpüha. — 12.30 Leipzi-

gist Bachi kantaate — 13.30 kontsert

sileesia philharmonia ork. — 17.40

ajaviite-kontsert kapelliit — 23.30

tantsumuusikat Berliinist. Fred Bird

orkester

#### Hamburg

372,2 / 1,7

Bremen 270 / 0,3. Flensburg 218,5 / 0,6

Kiel 232 / 0,3. Hannover 566 / 0,3

8.00 Hamburgi sadamakontsert aur.

„Cap Poloniolt“

10.20 katoliiklik hommikpüha

11.00 jumalateenistus Lütjenburgi kir.

13.00 kontsert rest. „Ostermannist“

15.00 pärastlõunakontsert. Juh. Fritz

Gartz

16.00 ettüde (Czerny, Chopin j. t.). Klav-

er: Rich. Glas

16.45 lõbusaid palu ork. ettekandel

17.30 vana-Viini komöödia-laule. Else

Veith (sopr.), Rud. Dresslmair (ten.),

dr. Frodevin Illert (bar.). Klaver:

Hans Öbring

21.00 „alam-saksa kevad“. Kaast. Käthe

Knop-Lucas ja orkester

21.30 „lõbus õhtu“. Komponist ja juh.

Victor Hollaender

23.30 Scarpa-orkestri tantsuraadio

#### Königsberg

217,5 / 0,9

Danzig 453 / 0,25 Heilsberg 276,5 / 75

7.30—8.45 kontsert puhkpillide orkest.

9.00 (Danzigist) jumalateenistus, jut.

aseõpet. dr. Stachnik — 12.00 (Tilsitist)

ettekandeid põhja-ida preisi piiriteaat-

rist — 12.30 (Leipzigist) Bachi kantaat

„Sa karjane Israelit kuule“ — 13.10

(Königsbergist) kontsert ringh. orkest-

rilt. Juh. päämuusikadir. dr. Hermann

Scherchen. Solist: Margarethe Ansonge

(klaver) — 14.05 ajaviitemuusikat —

16.00 Anton Dvoraki „Dumky-Trio“

ettekanne triolt (Skalak, Landschoff,

Ninke) — 17.00—18.15 orkestrikontsert

juh. Erich Seidler — 18.40 tantsumuu-

sikat Königsbergi Parkhotellist — 19.40

(Danzigist) Hans Mühlhoferi „Ballad-

id“ — 20.25 (Danzigist) „Reis läbi

Austria“ — 21.00 (Berliinist) ooperi

„Simson ja Delila“ ülekanne. Teateid

ja kuni 1.30 tantsumuusikat

#### Berliin

419 / 1,7

10.00 vaimuliku muusika üleik. Pots-

dami garnisoni kirikust

12.30 Bachi kantaat Nr. 104  
13.30 tšöütute-muusikute orkestrikonts.  
15.30 mandoliinide kontsert  
18.45 avariitemuusika  
21.00 philharm. orkestrilt palu. Juhat.  
Furtvängler  
23.00 teateid ja kuni 1.30 tantsumuus.

## Stuttgart (Mühlacker)

Freiburg 569,3 / 0,3 360 / 75  
8.00 Hamburgi sadamakontsert  
12.00 Mannheimist klaverimuusikat  
12.30 Leipzigit J. S. Bachi kant. nr. 104  
13.00 orelikontsert Johannese kirikust  
14.15 helipl. kontsert  
15.15 laule meeskoorilt  
17.00 kontsert Viesbadenist  
20.30 käsiharmoonikakonts. Freiburgist  
22.30 vanemat tantsumuusikat  
23.45 tantsumuusika

## Varssav

1411,8 / 13,75  
13.15 sümf. kontsert Tšaikovsky heli-  
toid solistide kaasteg. — 15.20 T. Man-  
kiewicz laulab — 15.50 ja 16.20 laulu  
ettek. — 18.40 politsei ork. kontsert  
20.50 grammofon — 21.00 kabaree —  
21.30 klaveri ettek. Ed. Steinbergerilt  
22.30 orkestrilt Veber, Offenbach,  
Delibes, Wagner ja Kreisleri helitoid  
23.15 M. Janovski laulab — 24.00  
tantsumuusika

## Praaha

486 / 5,5  
9.00 kontsert — 10.00 vaimulikku  
muusikat — 12.00 tšehhi helitoid —  
13.05 kontsert — 17.00 M. Ostrava —  
20.05 kontsert — 21.00 kabaree —  
22.00 kaitseväge ork. — 23.20 ülekanne  
autoklubist

## Moravska Ostrava

263 / 11  
9.00 Praaha — 13.05 kontsert — 17.00  
ork. kontsert — 18.50 grammofon —  
21.10 Praaha — 23.20 Praaha

## Pariis

1724 / 17  
12.30, 14.00, 15.00, 17.00, 21.00 gram-  
mofonimuusikat — 21.45 orkestrikonts.

## Strassburg

345 / 17  
14.00 ja 15.15 heliplaate — 17.30  
19.00, 20.00 ja 21.00 kontserte — 21.45  
heliplaate — 22.30 „Elsassi õhtu“  
— 0.30 tantsumuusika.

## Viin

516,3 / 20  
11.00 moodsat orelimuusikat  
12.05 kontsert  
14.10 koorikontsert  
15.40 kuurorkestri kontsert  
18.30 kammermuusika  
21.10 kuuldemäng  
23.00 kontsert O. Vaceki orkestrilt

## Budapest

550,5 / 23  
11.15 jumalateenistus ja lõpuks konts.  
15.00 grammofon  
17.00 koorikontsert  
18.15 kaitseväge ork. kontsert  
20.00 Ica Leidenfrosti kontsert  
20.35 I. Radicsi mustlasork. kontsert  
21.45 ettek. stuudiost ja lõpuks jazz-  
orkester Gerardi hotellist

## Bukarest

394,2 / 16  
11.45 koorilt vaimulikke laule — 12.00  
ork. kontsert — 13.00 ja 13.50 gram-  
mofon — 17.00 Gr. Dinico orkestrilt  
rumeenia muusikat — 18.15 järg —  
20.00 grammofon — 21.00 kabaree-õhtu

## Kallundborg

1153 / 10  
Kopenhagen 281 / 1,2  
13.00 kontsert — 15.00 kontsert —  
17.00 heliplaate — 17.30 lastetund —  
21.15 ork. kontsert — 22.35 saxofoni  
soolod — 22.50 koorikontsert — 23.30  
klaverikontsert neljal käel — 24.00  
tantsumuusika

## Oslo

1083 / 75  
18.00 kontsert. Juh. H. Kramm —  
21.00 koori ja orkestri kontserdi üle-  
koolist — 23.05 sketsh — 23.35  
tantsumuusika

## London-Daventry

261,3 / 68  
Daventry 5 XX 1554 / 35  
16.00 kiriku kantaate — 17.15 kaitse-  
väe ork. — 18.30 klaveri soolod —  
22.05 kontsert solistega

## Room-Neapel

441 / 75 331,4 / 1,7  
11.15 vaimulikku muusikat helipl. —  
14.00 raadio-kvinteti ettek. — 18.00  
sümf. konts. — 20.15 heliplaate — 21.30  
operett „Bacco in Toscana“

## Esmasp. 20. apr.

### Tallinn

296,1 / 10  
15.30 päevauudised  
15.45 ajanäitaja õiendus  
kuni 16.30 grammofonimuusikat  
18.50 päevauudised  
19.00 muusikat heliplaatidelt  
19.15 **Rahvaulikool raadio kaudu.**  
Mag. J. Vasar: Jüriöö mäss aastal  
1343. (Ülek. Tln. Rahvaulikoolist)  
20.00 muusikaline vaheaeg  
20.15 Mag. Vasara loengu järg  
21.00 esperantokeelne nädalakroonika  
21.10 muusikalisi ettekandeid

### Tartu

464,5 / 0,5  
14.45 grammofonimuusikat  
15.30 üleik. Tallinnast  
18.30 teateid ja grammofonimuusikat  
18.50 üleik. Tallinnast  
20.00 ilmataede  
20.05 üleik. Tallinnast  
21.10 muusikat heliplaatidelt

### Lahti-Helsingi

1800 / 40  
(Lahti ja Helsingi soome keeles)  
12.05 muusikat  
18.00 klarnetil — Mannerström  
18.20 saksakeelne loeng  
19.45 ringh. ork.  
20.40 katke oop. „Orpheus“ ringh. ork.  
ja soliste  
21.00 humoreske E. Bomans'ilt  
21.20 ringh. ork. ettek.

### Riia

524 / 13  
17.00 ooperimuusikat — 20.03 läti laule  
20.15 konservatooriumi IV kammer-  
muusika õhtu — 21.30 kontsert —  
22.10 vanu tantse — 23.00 õõ-muus.

### Stockholm

436 / 60  
19.00 muusikat helipl. — 20.00 ilmat.  
ja lõpuks inglise keelt — 20.50 kait-  
seväge-muusikat — 22.40 M-me Charles  
Cahier laulab — 23.15 Beethoveni pala  
keelpill-kvartetile op. 59 nr. 1. f-duur

### Leningrad

1000 / 20  
7.30 heliplaate — 8.10 kontsert noor-

telt jõududelt — 9.30 rahvalaule —  
15.00 kontsert lastele — 17.30 kont-  
sert — 19.30 philharmoonia kontsert

## Königswusterhausen

1634 / 35  
13.30 ja 15.00 heliplaate — 17.30 Ber-  
liini pärastlõunane kontserdi üleik. —  
20.00 inglise keelt algajaile — 21.00  
J. Straussi operett „Indigo“ — 23.00  
Berliinist teateid ja kuni 1.30 tantsumu-  
usika kapellilt

## Köln-Langenberg

472 / 17  
8.05 hommikkontsert helipl.  
11.15 heliplaate  
12.20 „kevadpüha“, lääne-saksa ringh.  
kammerkoori ettek.  
13.10 helipl.-kontsert  
14.05 lõunakontsert  
18.00 õhtukontsert. Agnes Lembach  
(alt), Dorothea Braus (klaver). Saa-  
dab: Breuer  
21.20 õhtukontsert kammerork. Kla-  
veril: Gerard Bunk  
23.00 teateid ja lõpuks kuni 24.00 õõ-  
muusikat  
24.00 jazz'i meister (helipl.)

## Breslau

325 / 1,7  
8.15 varane konts. heliplaatelt — 12.35  
I helipl. kontsert — 14.00 II helipl.-  
kontsert — 14.50 II helipl.-kontsert  
(järg) — 15.50 reklaam heliplaatidega  
— 17.00 aariaid ja laule: Mozart, Schu-  
bert. Laulab Trude Behr — 17.45 duo  
heliplaatelt (viul ja klaver) — 19.30  
15 min. prantsuse keelt — 19.45 15 m.  
inglise keelt — 20.30 muusikat uutest  
helifilmidest kapelli ettek. — 21.30  
kvarteti ettekandeid — 22.00 Gleivit-  
zist lõbus episood rahvaelust: „Juliku  
pulmad“

## Hamburg

372,2 / 1,7  
7.45 kontsert helipl.  
12.00 katkeid oopereist (helipl.)  
14.15—15.15 helipl.-kontsert  
18.00 kontsert kahelt klaverilt  
19.10 „kirev tund“  
20.00 inglise keelt algajaile  
21.00 Joh. Straussi op. „Indigo“  
23.30 kontsert kohvik „Wallhofist“  
24.15 kontsert kohvik „Continental“

## Königsberg

217,5 / 0,9  
Heilsberg 276,5 / 75  
7.30—8.00 võimlemist ja lõpuks kuni  
9.00 kontsert heliplaatelt — 12.30  
(Königsbergist) kontsert heliplaatelt  
His Master's Voice — 12.30 (Danzigist)  
konts. helipl. Odeon — 14.30—15.30  
(Königsbergist) ajaviitekontsert (helipl.  
Tri-Ergon) — 14.30—15.30 (Danzigist)  
konts. helipl. Tri-Ergon — 16.45 laste  
raadio — 17.15 ajaviitemuusikat Kö-  
nigsbergi Parkhotellist — 18.45 Dora  
Eleonore Behrend loeb oma novelle —  
19.30 raamatutetund — 20.30 kontsert  
ringh. orkestrilt. Juhat. H. Scherchen  
Solist: Marta Chasin (klaver). Kavas:  
Rossini, Mozart, Brahms, Beethoven —  
21.45 (Danzigist) V. Shakespeare'i  
kurbmäng „Coriolanus“ — 23.15 ilma-  
taede, teateid ja lõpuks kuni 1.00  
tantsumuusikat Berliinist

## Berlin

419 / 1,7  
15.00 muusikal. ettekandeid uusimaist  
helifilmist



17.30 solistide kontsert. Carola Zelenka (viul), Max Raymer (barit.), Hilde Volck (sopran)  
20.00 ajaviitemuusikat: Strauss, Zeller, Kálmán j. t.  
21.30 millest räägitakse  
22.10 orkestri kontsert  
23.40 teateid ja kuni 1.30 tantsumuus. „Delphi'st“

## Stuttgart (Mühlacker)

360 / 75

7.45 võimlemist  
11.00 helipl. kontsert  
13.20 „helifilmi muusikat“ helipl.  
14.00 helipl. kontserdi järg  
17.30 kontsert Karlsruhe ja lõpuks uut tantsumuusikat  
20.15 inglise keelt  
20.35 Frankforti orkestr. ühingu konts.  
22.30 Frankfortist tsitrikonts. (helipl.)

## Varssav

1411,8 / 13,75

13.10 ja 17.45 grammofon — 18.45 muusikat „Gastronomja“ kohvikust — 22.00 opereti üle. — 0.35 tantsumuusika

## Praaha

486 / 5,5

12.15, 12.45 grammofon — 13.30 M. Ostrava — 17.05 grammofon — 17.30 orkester Pariku juh. — 20.15 klarnetipalu Fr. Povolnylt — 21.30 muusikat — 22.00 kontsert Brnost — 23.20 M. Ostrava

## Moravska Ostrava

263 / 11

12.00 grammofon — 13.30 ork. konts.  
16.00 grammofon — 17.30 kontsert Brnost — 19.40 akordeon — 21.30 kontsert Brnost — 23.20 ork. kontsert

## Pariis

1724 / 17

8.45, 13.30, 14.05 muusikat heliplaat. — 19.00 sümfoonilist muusikat — 20.30 hispaania keelt — 21.00 kuuldemäng „Narrid“ — 22.30 kontsert

## Strassburg

345 / 17

13.30, 14.00 ja 15.15 helipl. — 18.00 19.00 ja 21.00 kontserte — 21.45 ja 22.30 heliplaate

## Viin

516,3 / 20

12.00 heliplaate-kontsert  
14.10 helipl. konts. (järg)  
16.20 pärsilõunakontsert  
20.30 mandoliini-kontsert austria töölistemuusikaseltside keskühingult  
21.30 Gustav Mahleri sümfooniaid  
23.20 õhtukontsert ork. ettek.

## Budapest

550,5 / 23

10.15 politsei ork. kontsert  
13.05 E. Stepat balalaika ork.  
18.25 Stefanie Sebök laulab  
20.30 Charles Vörösi ork. kontsert  
21.30 ooperiorkestri kontsert. Lõpuks grammofonimuus.

## Bukarest

394,2 / 16

13.00 ja 13.50 grammofon — 17.00 Luca ork. rumeenia muusikat — 18.15 järg 20.00 grammofon — 21.00 flöödisoolod — 21.45 klaverisoolod — 22.15 Theodoresco kvartett

## Kallundborg

1159 / 10

13.00 keelpillide ork. — 16.30 kontsert — 21.00 rootsi rahvamuusika — 22.25 rahvalaule — 23.25 sümf. kontsert — 24.00 tantsumuusika

## Oslo

1083 / 75

14.00 grammofon — 18.15 saloonmuusika — 21.00 kontsert Kristiansandist — 23.05 koorikontsert

## London-Daventry

261,3 / 68

Daventry 5 XX 1554 / 35  
13.00 orelikontsert — 14.15 orkestri kontsert — 17.00 kergesisul. kontsert  
20.45 kirev tund — 22.40 kammermuusika — 24.00 tantsumuusika

## Room-Neapel

441 / 75 331,4 / 1,7

13.45 kergesisuline muusika — 18.30 kontsert — 20.50 helipl. — 21.40 konts. solistidega

## Teisip. 21. aprillil

### Tallinn

296,1 / 10

15.30 päevauudiseid  
15.45 ajanäitaja õiendus ja kuni 16.30 grammofonimuusikat  
19.00 teateid ja grammofonimuusikat  
19.20 päevauudiseid  
19.30 Rkl. H. Martinson: Mida nägin ja kuulsin Nõukogude-Venemaal?  
20.00 ilmateade Tartust  
20.05 kontsert. Juhatab md. A. Krull.  
Orkester: Gui — avam. Mandariini poeg. Rachmaninoff — Meloodia. Micheli — Teine väike süit. Soolo ettekandeid Fridrich Zvetkov (bass). Tšaikovski — Canzonetta (viulil R. Palm). Liszt — Notturmo nr. 3. (armastusunelm. Jalowicz — Hyde Park süit. Soololaul Fr. Zvetkov. Mendelssohn — avam. Ruy Blas

### Tartu

464,5 / 0,5

14.45 grammofonimuusikat  
15.30 üle. Tallinnast  
19.00 teateid ja grammofonimuusikat  
19.20 üle. Tallinnast  
20.00 ilmateade  
20.05 üle. Tallinnast

### Lahti-Helsingi

1800 / 40

(Lahti — soome keeles)

12.05 muusika  
18.00 retsitatsioone  
18.25 mandoliinimuusikat  
19.15 põllumajand. kõne  
19.40 A. Tilgman laulab  
20.05 kontserdi üle. ülikoolist (Helsingi — rootsi keeles)  
12.05 muusika  
18.00 laule ja jutte lastele  
18.25 ja 19.40 üle. Lahtist

### Riia

524 / 13

17.00 kontsert — 18.00 konts. — 20.03 itaalia helitöid — 22.30 mandoliinim. — 23.30 lõbusat muusikat

### Stockholm

436 / 60

18.30 populaars. viise kontsert-orelilt (John Malm) — 18.50 ajaviite-muusikat — 20.00 madrigaalkontsert — 20.50 ringh. ork. kontsert: operitumuusika — 23.10 helipl. muusikat

### Leningrad

1000 / 20

7.30 helipl. prantsuse kompon. — 8.10 konts. noort. jõududelt — 10.00 sümfooniamuusikat — 15.00 konts. lastele — 17.30 kontsert — 20.00 kontsert Borodin, Rubinstein, Tšaikovsky

## Königswusterhausen

1634 / 35

13.30 ja 15.00 helipl. konts.: E. Grieg — 17.30 Leipzigi pärsilõunakontserdi üle. — 20.00 prantsuse keelt algaj. — 21.00 Berliinist tantsumuus. Marek Veberi kapell — 23.00 teateid ja kuni 1.00 Königsw. ajaviitekontsert

## Köln-Langenberg

472 / 17

8.05 hommikkontsert helipl.: Tšaikovsky, Valdeufel, Schubert, Kálmán j. t.  
11.15 heliplaate (Artiphon)  
12.15 helipl.-kontsert (Kristall-pl.)  
14.05 lõunakontsert: Veber, Mozart, Grieg, Strauss j. t.  
18.00 õhtukontserdi üle. Frankfurtist  
19.40 prantsusekeelne tund. Lekt.: de Bourgeois  
21.00 rahvakontsert ringh. ork. Juh. Kühn

## Breslau

325 / 1,7

8.15 helipl.-kontsert — 12.35 I konts. heliplaateilt — 14.10 II konts. helipl. — 14.50 II konts. helipl. (järg) — 17.00 ajaviitemuusikat kapelliit. Juh. Marszalek — 17.45 ajaviitemuusikat — 20.00 ilmaennustus ja õhtumuusikat Marek Weberi kapelliit — 23.25 Morse kursus lühilaine-amatöörele

## Hamburg

372,2 / 1,7

7.45 kontsert helipl.  
9.00—12.30 sõnaline osa  
13.30 lõunakontsert orkestrilt  
14.15—14.20 helipl.-kontsert  
17.15 kuurkapell Bad Nenndorfist  
18.15—18.45 sõnaline osa  
19.10 „kirev tund“  
21.00 sümfoonia-kontsert: Haydn, Beethoven, Wagner  
23.15 ajaviitekontsert: J. Strauss, Tarnghi j. t.

## Königsberg

217,5 / 0,9

Heilsberg 276,5 / 75  
7.30—8.00 võimlemist ja lõpuks kunni 9.00 kontsert heliplaateilt Ultraphon — 12.30 (Königsbergist) konts. helipl. Elektrola — 12.30 (Danzigist) konts. helipl. 14.30—15.30 (Königsbergist) ajaviitemuusikat helipl. Homocord — 14.30—15.30 (Danzigist) ajaviitem. helipl. Homocord — 17.15 ajaviitemuus. Königsbergi Parkhotellist — 18.45 raamatutetund — 20.00 kammermuusikat kvartetilt (Hevers, Vieck, Vieck—Hulisch, Kirchnerberger) — 21.00 (Berliinist) tantsumuusikat Marek Veberi kapelliit 23.30—1.00 (Hamburgist) ajaviitemuusikat väikeselt Norag orkestrilt. Kavas: Strauss, Hrubby, Lanner, Fresco. Hermann

## Tallinna viinavabrik

I. Liköörid, napsid ja konjakid (Brandy)  
II. Parfümeerid ja kosmeetika

TALLINN. Merepuistee 15. kõnet. 304-26

## Berliin

419 / 1,7

7.30 võimlemist  
15.00 helipl. kontsert. Juh. Leo Blech  
17.30 Leipzigit kontsert. Juhatab Th. Blumer  
19.20 ettekandeid cellole  
21.00 tantsuõhtu Marek Veberi kapell  
23.00 teateid

**Stuttgart (Mühlacker)**

7.45 võimlemist  
11.00 ja 13.20 helipl. kontsert  
17.00 Baden-Badenist kontsert ork.  
20.15 Leo Blech'i 60. a. sünnip. phil-  
harmoonia ork. kontsert  
20.50 Frankfurdist saksofoonikontsert  
22.05 uusimaid heliplaate  
22.45 Mozarti kvintett Es-duur  
23.50 Frankfurdist tantsumuusikat

**Varssav** 1411,8 / 13,75

13.10 ja 17.15 grammofon — 18.45  
sümf. kontsert E. Griegi heli'öist —  
21.00 koori ettek. — 21.30 Mascagni  
ooper „Cavaleria Rusticana“ heliplaa-  
telt. Lõpuks teateid ja tantsumuus.

**Praaha** 486 / 5,5

12.45 grammofon — 13.25 kontsert  
Brnost — 17.05 grammofon — 17.30  
ork. kontsert Pariku juh. — 20.30  
kontsert — 23.20 grammofon

**Moravska Ostrava** 263 / 11

12.00 grammofon — 12.25 kontsert  
Brnost — 17.00 grammofon — 17.30  
Praaha — 18.35 rahvalikku muusikat  
— 20.30 kontsert — 23.20 Praaha

**Pariis** 1724 / 17

8.45, 13.30, 14.05 grammofonim. — 19.00  
helifilmi muusikat — 20.30 saksa keelt  
— 21.45 kammermuusikat — 22.30  
draama „Siegfried“ helipl.

**Strassburg** 345 / 17

13.30, 14.00 ja 15.15 helipl. — 18.00,  
19.00 ja 21.00 kontserte — 21.45 ja  
22.30 heliplaate

**Viin** 516,3 / 20

12.00 heliplaate  
13.00 lõunakonts. Josef. Mayer-Aich-  
horni kapell  
14.10 lõunakontserdi järg  
16.20 heliplaate (saksa oop. Gluck'ist  
kuni R. Straussini)  
18.30 amatöörele  
19.45 inglise keelt algajaile  
20.45 „O. Straussi õhtu“, Lya Beyer ja  
Villy Strehl (laul)  
22.55 Haydn'i keelpillide-kvartette op.  
op. 3 ja 33 nr. 3  
23.45 õhtukontsert Fr. Lehári töist

**Budapest** 550,5 / 23

10.15 kaitseväe ork. kontsert  
13.05 kvartetikontsert  
18.25 ork. kontsert  
20.30 oop. „Maski“ ülek. teatrist. Lõ-  
puks Louis Kissi mustlasork. konts.

**Bukarest** 394,2 / 16

13.00 ja 13.50 grammofon — 17.00  
Motzoi ork. rumeenia muusikat — 18.15  
järg — 20.00 grammofon — 21.00  
itaalia muusika õhtu — 21.15 ringh.  
ork. ja laule Rita Sternilt — 22.25 ork.  
ja violoncello kontsert

**Kallundborg** 1153 / 10

13.00 keelpillide ork. — 16.00 puhk-  
pillide ork. — 16.45 klaverisoolod —  
21.00 taani kammermuusika — 23.30  
mandoliinide ork. — 24.00 tantsum.

**Oslo** 1083 / 75

14.00 grammofon — 18.00 orkester H.  
Krammi juhata. — 21.00 ülek. Bodöist  
— 22.00 koori ettek. Stavangerist —  
23.05 lugemistund

**London-Daventry** 261,3 / 68

Daventry 5 XX 1554 / 35  
13.00 orelikontsert — 15.05 heliplaate  
— 17.00 sonaate — 17.30 kontsert —  
20.45 kontsert 22.40 revüü — 23.40  
tantsumuusika Savoy hotellist

**Room-Neapel**

441 / 75 331,4 / 1,7  
14.00 heliplaate — 18.00 kontsert —  
20.50 heliplaate — 21.40 ooperi ülek.

**Keskn. 22. aprillil****Tallinn** 296,1 / 10

15.30 päevauudiseid  
15.45 ajanaõtaja õtendus ja kuni 16.30  
grammofonimuusikat  
18.00 teateid ja grammofonimuusikat  
18.20 päevauudiseid  
18.30 lastetund  
19.00 põllumajanduslikke teateid

**Rahvaülikool raadio kaudu.**

**K. Jungermann;** Ühiskondliku

arengu uemast ideoloogiast. (Üle-

kanne Tallinna Rahvaülikoolist)

20.00 ilmateade Tartust

20.05 kontsert. Juh. md. **A. Krull.**

Kergesisuline õhtu. Orkester: Smith,

Lõvmarss. Lehar — pop. op. Must-

lasarmastus. d'Albret — intermetso,

Amor ja liblikas. Petras — Lamburi

tahts. Gillet — Noor neiu ja sõdur.

Jessel — indivintermetso, Malomba

— Calvini; valss, Sfinks. Kalman —

pop. op. Montmartrei kannike. Le-

maire — hispaania valss, Madrilena.

Leopold. Staadion-marss.

**Tartu** 464,5 / 0,5

14.45 grammofonimuusikat

15.30 ülek. Tallinnast

18.00 teateid ja grammofonimuusikat

18.20 ülek. Tallinnast

20.00 ilmateade

20.05 ülek. Tallinnast

**Lahti-Helsingi** 1800 / 40

(Lahti ja Helsingi soomek.)

12.05 muusikat

18.00 laule ja jutte lastele

19.15 kõne spordist

19.35 Guido Virtanen viiuldab

20.00 kõne

20.20 Mary Hannikainen laulab

20.40 tantsumuusika

21.00 soome laule (2 viiulit ja klarnett)

21.15 tantsumuusika

**Riia** 254 / 13

17.00 kontsert — 20.03 valsse — 21.30

solistide kontsert — 22.00 teateid ja

ork. kontsert — 22.30 lõbusat muus.

**Stockholm** 436 / 60

18.00 lõõtspillimuusikat — 18.40 helipl.

muusikat — 20.00 ilmateat. ja lõpuks

kabarett — 21.00 sümf.-kontsert Beet-

hoven: sümf. nr. 6 f-duur — 23.20

tantsumuusikat

.....

**Mees-rätsepp-äri**

**Max Johanson**

Tallinn, Lühike jalg 6

Asja saabused Londonist kevade palitu- ja

ülikonnaritud

Uudisena modern kude

**Leningrad** 1000 / 20

7.30 helipl. — 8.10 kontsert noortelt  
jõududelt — 15.00 kontsert lastele —  
16.00 etnograafiline kontsert — 17.30  
kontsert — 19.00 muusikalist ülek.

**Königswusterhausen**

1634 / 35

13.00 ja 15.00 helipl. kontsert — 17.30

Hamburgi päraslõunakontserdi ülek.

— 21.00 Berliinist ork. kontsert — 22.15

kuuldemäng „Andrée õhulaevasõit“ —

23.15 teateid ja kuni 1.30 tantsumuus.

**Köln-Langenberg** 472 / 17

8.05 hommikkontsert: Beethoven,

Rossini, Dvorak j. t. (helipl.)

11.15 helipl.-kontsert (Tri-Ergon pl.)

13.10 helipl.-kontsert (Parlophon-pl.)

14.05 lõunakontsert: Mendelssohn, Of-

fenbach, Liszt j. t. Juh. Volk

18.00 õhtukontsert ringh. ork.

21.00 „alam-saksa õhtu“. Rahvalaule,

rahvatantse, rahvakirjandust

22.30 rahvalaule

23.00 teateid ja lõpuks kuni 1.00 õõ-

ja tantsum.

**Breslau** 325 / 1,7

8.00 võimlemist — 8.15 varane konts.

heliplaate — 12.35 I heliplaate-

kontsert — 14.10 II helipl.-kontsert —

14.50 II helipl.-konts. (järg) — 17.15

Gleivitzist: ülem-sileesia rahvalaule—

18.00 kammermuusikat puhkpill. Glei-

vitzist — 18.50 ajaviite- ja tantsum.

Gleivitzist — 20.00 viini muusikat

helipl. — 20.30 Karl Valentin heli-

plaatel — 21.00 „alam-saksa õhtu“ —

23.45 kabarett heliplaate

**Hamburg** 372,2 / 1,7

7.45 helipl.-kontsert

12.00 helipl.-kontsert Offenbachi helit.

14.15 muusikat helipl. Juh. Furtwängler

15.15—15.20 helipl.-kontsert

17.15 kontsert uutest helitöödest

19.15 „kirev tund“

20.25 alam-saksa kunstist

21.00 „alam-saksa õhtu“

23.30 instrumentaal-kabaree

**Königsberg** 217,5 / 0,9

Heilsberg 276,5 / 75

7.30—8.00 võimlemist ja lõpuks kunni

9.00 kontsert helipl. Elektrola — 11.15

kooliraadio (Danzigist) — 12.15 põllu-

majanduse-raadio — 12.40 (Königsber-

gist) muusikat Odeon-heliplaadelt —

12.40 (Danzigist) muusikat Odeon-heli-

pl. — 14.30—15.30 (Königsbergist)

ajaviitemuusikat Columbia-helipl. —

14.30—15.30 (Danzigist) ajaviitemuus.

Odeon-helipl. — 16.30 (Danzigist) Max

Gümpel-Seilingi muinasjutt-mäng „Lä-

bitantsitud kingad“ — 17.10—18.45

orkestrikontsert. Juh. Leo Borcard —

19.30 rahvalaule kontsert. Laulab

pagariteühingu meestelaulu koor. Juh.

Konrad Opitz — 21.00 (Hamburgist)

Alam-Saksa õhtu — 22.30 lõbusat

õhtu-ajaviidet Joseph Plaut'iga —

23.30—1.30 (Berliinist) tantsumuusikat

Otto Kermbachi kapellilt

**Berliin** 419 / 1,7

15.00 Gaetano Donizetti (helipl.)

17.30 Mexiko muusikat

19.50 puhkpillide ork. kontsert

21.00 Hamburgist „alam-saksa õhtu“



22.40 Heinz Teisseni helitöid  
23.15 teateid ja kuni 1.30 tantsumuus.  
**Stuttgart (Mühlacker)**

360 / 75

7.45 võimlemist  
11.00 ja 13.20 helipl. kontsert  
17.30 kontsert Frankfurdist  
20.15 marsse ringh. ork.  
22.30 „kompositsioonide õhtu“  
23.45 ettek. Mildneri kvartetiilt

**Varssav** 1411,8 / 13,75

13.10 ja 17.45 grammofon — 18.45 ringh. ork. ettek. 12 tantsu — 21.30 üle. Vilnost — 23.15 kontsert — 24.00 tantsumuusika

**Praaha** 486 / 5,5

12.45 grammofon — 13.25 kontsert — 17.05 grammofon — 20.05 kontsert — 20.30 opereti üle. — 21.00 konts.

**Moravska Ostrava** 263 / 11  
12.00 grammofon — 13.25 kontsert — 17.00 grammofon — 18.30 orkestri kontsert — 19.25 ork. kontsert — 20.15 Praaha

**Pariis** 1724 / 17

8.45, 13.30, 14.05 helipl. — 19.0 „kirju“ kontsert helipl. — 21.45 kuuldemäng „Naised, kes nutavad“ — 22.30 M. Dickson retsiteerib ja laulab.

**Strassburg** 345 / 17  
13.30, 14.00 ja 15.15 helipl. — 18.00, 19.00 ja 20.00 kontserte — 21.45 heliplaate — 22.30 kontsert solistidega — 0.30 tantsumuusika

**Viin** 516,3 / 20

12.00 ennelõunane kontsert Karl Machek'i kapell.  
14.10 heliplaate (mitmesug. instrumentaalsooloid  
16.25 kontsertakadeemia: laul, klaver, viiul

18.00 sõnaline  
20.00 prantsuse keelt algajaile  
21.05 operett: „Seitse vaablast“ ettek

**Budapest** 550,5 / 23

10.15 Bachmanni trio-kontsert  
13.05 laulu ettek.  
18.30 ungari laule A. Orbani ettek.  
20.00 koorikontsert  
21.00 lõbus õhtu  
22.40 muus. üle. Gerardi hotellist ja lõpuks Ostende kohvikust

**Bukarest** 394,2 / 16

13.00 ja 13.50 grammofon — 17.00 jazzmuusika — 18.15 järg — 20.00 grammofon — 21.00 operett „Püha Jüri õõ“

**Kallundborg** 1135 / 10

16.00 kontsert — 18.50 heliplaate — 21.00 kontsert — 21.30 cembalo soolod — 23.30 vana operetimuusika — 0.05 tantsumuusika

**Oslo** 1083 / 75

14.00 grammofon — 18.00 kontsert restoraanist — 21.00 orkester H. Kramm juh. — 23.35 laule

**London-Daventry** 261,3 / 68

Daventry 5 XX 1554 / 35  
13.45 orelikontsert — 14.30 kergesisul. kontsert — 19.40 Bachi orelimuusikat

— 22.00 BBC sümfooniakontsert — 23.25 kontsert — 24.00 tantsumuusika

**Room-Neapel**

441 / 75 331,4 / 1,7  
13.45 kergesisul. kontsert — 13.00 segakavaline kontsert — 20.50 heliplaate — 22.00 ooperi üle.

**Neljap. 23. aprillil**

**Tallinn** 296,1 / 10

15.30 päevauudiseid  
15.45 ajanäitaja õiendus kuni 16.30 grammofonimuusika  
19.00 teateid ja grammofonimuusikat  
19.20 päevauudiseid  
19.30 Riigi Statistika Keskbüroo Üldbüroo juhataja **Hugo Reiman**: Eesti mees ja naine  
20.00 ilmteade Tartust  
20.05 Kontsert. Juh. md. A. Krull. Orkester: Wagner — Jumalate tulek Walhallasse. Foulds — Reisipilte — süit. Brahms — Rondo „alla Zingarese. Soolo ettekandeid harfil — Sylvia Tobias a) Hasselmann: Serenaad. b) Pänitz — Mängukell. Orkester. Urbach — Mälestusi Griegist. O'Neill — Hornpipe. Sylvia Tobias harfi ettekandeid. a) Tedeschi — al fusc-cello b) Bach — Gavott. Orkester: Rachmaninoff — Serenaad. Nicolai — avam. Windsori lõbusad naised

**Tartu** 464,5 / 0,5

14.45 grammofonimuusikat  
15.30 üle. Tallinnast  
19.00 teateid ja grammofonimuusikat  
19.20 üle. Tallinnast  
20.00 ilmteade  
20.05 üle. Tallinnast

**Lahti-Helsingi** 1800 / 40

(Lahti soome keeles)  
12.05 muusikat  
18.00 mereväe ork.  
19.15 kõne põllumajandusest  
19.40 kontserdi sisuseletus  
20.00 sümf. kontserdi üle. üle. (Helsingi — rootsi keeles)  
12.05 muusikat  
18.00 ja 20.00 Lahti üle.

**Riia** 524 / 13

16.30 ja 17.30 kaitseväe ork. kontsert  
20.03 laule ja retsitatsioone — 21.20 Liliija Kalninsh-Ozolinski klaverikonts. — 22.30 kergesisul. muusika

**Stockholm** 436 / 60

18.30 helipl.-muusikat — 19.30 saksa keelt — 20.30 Rich. Wagner: Tannhäuser, üle. kuningi. teatrist — 21.45 Tannhäuser (järg) — 23.05 Tannhäuser (järg)

**Leningrad** 1000 / 20

7.30 sümf. helipl.-kontsert — 8.10 kontsert noortelt jõududelt — 15.00 konts. lastele — 16.00 kontsert: Rimsky-Korsakov ja Dargomyshski — 17.30 kamerkontsert noort. jõud. — 19.30 klassilist ja kaasaegset huumorit muusika saatel

**Königswusterhausen**

1634 / 35  
13.00 helipl. kontsert — 17.30 Berliini

pärastlõunakontserdi üle. — 19.30 inglise keelt edasijõudn. — 21.00 Berliinist ajaviitemuusika hotellist „Adlon“ — 22.00 sümf. kontsert — 23.20 Berliinist teateid ja kuni 1.30 tantsumuus. kohvikust

**Köln-Langenberg** 472 / 17

8.05 hommikkontsert: Suppé, Ketelbey j. t. (helipl.)  
11.15 helipl.-kontsert (Adler- ja Orchestrolaplaatelt)  
13.10 helipl.-kontsert (Ultraphonpl.)  
14.05 lõunakontsert: Brahms, Mozart, Gossak j. t. Juh. Wolf  
18.00 õhtukontsert ringk. ork.  
19.40 hispaania keelt. Lekt.: dots. dr. Heiner mann  
21.00 õhtumuusikat ringh. ork. Juh. Eysoldt. Kavas: Leonecavallo, Liszt, Waldteufel, Lindemann j. t.  
22.00 sümfoonia-kontsert ringh. ork. Juh. Buschkötter. Valter Schneiderhan (viinl)  
23.40 teateid ja kuni 1.00 õõ- ja tantsumuusikat

**Breslau** 325 / 1,7

8.00 võimlemist — 8.15 varane kontsert helipl. — 12.35 I helipl.-konts. — 14.10 II helipl.-kontsert — 14.50 II helipl.-konts. (järg) — 15.50 reklaam helipl. — 17.00 ajaviite-kontsert kapellilt — 17.45 ajaviite-muusikat kapellilt — 20.00 muusikat heliplaateilt — 21.30 lõbusat muusikat sileesia philharm. orkestrilt — 22.50 cello-kontsert (Otto Urack) — 23.40 vana ja uut tantsumuusikat kapellilt Juh. Marszalek

**Nõuanne põllumehel!**

Kevad on tulemas, lumi minemas. Kasutage viimaseid lumeteid kunstväetiste koju vedamiseks. Kaalisoolad nõuavad varajast külvi — kohe peale lume minekut — seepärast ostke nüüd kohe tarviline hulk kaalisoola ja vedage need koju!

**Hamburg** 372,2 / 1,7

7.45 kontsert helipl.  
12.00 bõõmi muusikat uutelt helipl.  
13.30 lõunakontsert orkestrilt  
14.15 heliplaate  
17.45 muusikaline osa  
19.20 „kirev tund“  
20.00 inglise keelt edasijõudnule  
21.00 Hans Leipi kuuldem. „Simon von Utrecht“  
23.15 välisjaamu  
24.00 kontsert Ostermanni restor.

**Königsberg** 217,5 / 0,9

Heilsberg 276,5 / 75  
7.30—8.00 võimlemist ja lõpuks kunni 9.00 muusikat Odeon-plaatelt — 10.00 — 10.45 (Berliin, Breslau, Leipzig, Köln, Hamburg, Frankfurt Maini ääres) kooliraadio — 12.15 põllumajanduse-raadio — 12.40 (Königsberg) muusik. helipl. His Master's Voice — 12.40 (Danzig) muusikat helipl. — 14.30—15.30 (Königsberg) lõunane kontsert Odeon-helipl. — 14.30—15.30 (Danzig) lõunane konts. Homocord-helipl. — 17.15 muusikat puhkpillide orkestrilt — 18.45 Kanti filosoofiast (Valter Becker)

19.30 käsitöötund — 20.30 ajaviitemuusikat helipl. — 21.20 Anton Tschetshovi näidend: „Pulmad“ — 22.00 sümfonia-kontsert. Juh. Verner Ladvig. Solist: Leopold Premyslav (viul) Kavas: Bach, Bruch, Schumann

## Berliin

419 / 1,7  
15.00 mustlasmuusikat (helipl.)  
17.30 ajaviitemuusika  
19.40 vanaaegseid laule. Margar. Roll (mezzosopran)  
20.30 muusikal. ettek. Adlon-hotellist  
22.10 helitöid Bachi poegadelt  
23.20 teateid ja kuni 1.30 kohviku tantsumuusikat

## Stuttgart (Mühlacker)

360 / 75  
7.45 võimlemist  
11.00 ja 13.20 heliplaate  
17.30 kontsert Pfarzheimi sümf. ork.  
20.45 Carl Maria v. Veberi elust ja helitöist  
22.00 rahvatükk: „Magdalena“ ettek.  
23.50 Frankfurdist tantsumuusikat

## Varssav

1411,8 / 13,75  
13.15 grammofon — 13.35 koolikontsert — 17.15 grammofon — 18.45 kontsert T. Jarecki helitöid soliste kaasteg. — 21.30 kergesisuline kontsert. Solistina S. Terne — 23.15 kontsert — 24.00 tantsumuusika

## Praaha

486 / 5,5  
12.45 grammofon — 13.30 M. Ostrava — 17.05 grammofon — 17.30 kamermuusika — 20.15 aariad oopereist A. Marak — 21.40 muusikal. kuuldem. — 22.30 Iлона Stepanova-Kurzova klaverikontsert — 23.20 ülel. kino Beranekist

## Moravska Ostrava

263 / 11  
12.00 grammofon — 13.30 ork. konts. — 16.00 grammofon — 17.30 Praaha — 19.40 akordeon — 20.05 grammof. — 20.15 Praaha — 22.30 ork. kontsert — 23.20 Praaha

## Pariis

1724 / 17  
8.45, 13.30, 14.05 helipl. kontsert — 19.00 tantsumuusikat helipl. — 21.00 ooperi ettek.

## Strassburg

345 / 17  
13.30, 14.15 ja 17.00 helipl. — 19.00, 20.00 ja 21.00 kontserte — 21.45 ja 22.30 heliplaate

## Viin

516,3 / 20  
12.00 heliplaate-kontsert Alpide-muusikast  
13.00 lõunakontsert Max Greigeri kapell.  
14.10 lõunakonts. järg  
16.20 helipl.-kontsert (ballettimuus.)  
18.00 sõnaline  
20.00 prantsusekeele harjutusi  
21.00 Josephine Stransky lauludeõhtu  
21.30 R. Wagneri kõnedraama: „Tristan ja Isolde“  
23.25 õhtukonts. Adolf. Pauscheri ork.

## Budapest

550,5 / 23  
10.15 grammofon  
13.05 Manditsi ork. kontsert  
17.00 Sándor Burka mustlasork. konts.  
18.45 ungari balleti õhtu

20.45 kontsert kõrgemast muus. kool.  
Lõpuks E. Pertise mustlasorkester

## Bukarest

394,2 / 16  
13.00 ja 13.50 grammofon — 17.00 kaitsevæe ork. — 18.30 järg — 20.00 grammofon — 21.00 Jonel Ghiga viiuli ettek. — 21.45 ringh. ork. — 22.15 Georg Rusovici laulab

## Kallundborg

1153 / 10  
13.00 keelpillide ork. — 16.30 kontsert Viveli restor. — 21.00 kontsert — 23.15 tantsumuusika

## Oslo

1060 / 75  
14.00 grammofon — 18.30 violoncello ettek. — 21.30 koori ettek. — 23.05 kontsert ja vana tantsumuusika

## London-Daventry

261,3 / 68  
Daventry 5 XX 1554 / 35  
13.00 orelikontsert — 14.00 kontsert — 16.45 tantsumuusika — 17.30 kergesisuline kontsert — 19.40 Bachi oreli-muusikat — 20.45 kuuldemäng — 23.15 viialisoolod — 23.45 tantsumuusika

## Room-Neapel

441 / 75 331,4 / 1,7  
13.45 heliplaate — 18.00 vokaal- ja instrumentaal kontsert — 20.15 helipl. — 21.45 komöödia ettek. — 22.05 suur sümf. kontsert

## Reede 24. aprillil

### Tallinn

296,1 / 10  
15.30 päevauudiseid  
15.45 ajanäitaja õiendus kuni 16.30 grammofonimuusikat  
19.00 teateid ja grammofonimuusikat  
19.20 päevauudiseid  
19.30 pooltundi soliste. a) **Fr. Nikolai** mängib klaveril — Durand, valss nr. 1 ja Oginski, Polonaise celebre. b) **Vera Verhustinski** (sopran) ettekandes soololaule. c) Palu viiulile **August Mill**  
20.00 arstiteaduslik loeng. E. Tervishoiu Murseumist Tartust  
20.30 ilmataede Tartust  
20.35 Kontsert. Juh. md. **Ark. Krull**. Orkester: Mönch — Kolmetähe mars. Strauss — valss, Tuhat ja üks õõ. Lumbye — India sõjatants. Gröschel — Groteskne intermetso. Lehar — pop. op. Cloolo. Luigin Balleti stseen. Keler Bela — valss, Ilusal Rheinil mõtlen sinust. Blon — mars.

### Tartu

464,5 / 0,5  
14.45 grammofonimuusikat  
15.30 ülel. Tallinnast  
19.00 teateid ja grammofonimuusikat  
19.20 ülel. Tallinnast  
20.00 arstiteaduslik loeng E. Tervish. muuseumist. Dotsent **P. Hausen**: Naha eest hoolitsemisest  
20.30 ilmataede  
20.35 ülel. Tallinnast

### Lahti-Helsingi

1800 / 40  
(Helsingi — soome keeles)  
12.05 muusikat

18.00 retsitatsioone  
18.25 N. Ekmani harmoonikakvartett  
19.40 L. v. Valdstein klaveril  
20.05 kõne  
20.30 ring. ork. ja Anna Hagelstam (Lahti rootsi keeles)  
12.05 muusikat  
18.00 laule ja jutte lastele  
19.40 ja 20.30 Helsingi ülel.

### Riia

524 / 13  
17.00 ja 18.00 kontsert — 20.03 ork. kontsert — 20.20 üliõpilaskoori konts. — 21.30 ork. kontsert — 22.10 konts. — 23.00 muusika

### Stockholm

436 / 60  
14.00 kooliraadio: taani retsitatsiooné — 18.20 Hilmar Borgeling laulab — 18.45 helipl. muusikat — 20.45 instrumentaalmuusikat — 22.45 ajav.-muus. keelp.-orkestrilt

### Leningrad

1000 / 20  
7.30 rahvalaule helipl. — 8.10 konts. noort. jõududelt — 15.00 konts. lastele  
16.00 kontsert — 17.30 kontsert Glasunovi kvart. — 19.30 muusikalisi ettekandeid

### Königs wusterhausen

1634 / 35  
13.00 ja 15.00 helipl. kontsert — 17.30 Leipzigi pärastlõunakontserdi ülel. — 21.00 kaitsevæe marsse — 23.15 Berliinist teateid ja pealeselle ajaviite-kontsert

### Köln-Langenberg

472 / 17  
8.05 hommikkontsert helipl. Kavas: Mozart, Mascagni j. t.  
11.15 helipl.-kontsert (His Master's Voice plaatelt)  
13.10 helipl.-kontsert (His Master's Voice pl.)  
14.05 lõunakontsert: Waldteufel, Hruby, Flotov j. t. Juh. Eysoldt  
18.00 õhtukontsert ringh. ork.  
19.40 uusi saksa romaane ja jutustusi  
21.00 vanu marsse ringh. ork. Juh. Kühn  
22.15 Reinacheri kuuldem. „Lõvi ja kindral“. Lõpuks teateid ja kuni 24.00 õõmuusikat  
24.00 jazzi meister

### Breslau

325 / 1,7  
8.00 võimlemist — 8.15 varane konts. helipl. — 12.35 I helipl.-kontsert — 14.10 II helipl.-kontsert — 14.50 II helipl.-konts. (järg) — 17.00 laule. Herbert Bilke (barit.). Klaver: Poplevski — 17.45 kamermuusikat — 19.00 ringhäälingu segamisi ja nende kõrvaldamisi — 20.30 kapelli õhtumuusikat — 21.30 kuuldemängu ülel. Berliinist

### Hamburg

372,2 / 1,7  
7.45 heliplaate  
13.30 ork.-kontsert: Rossini, Lehar, Kalman j. t.  
14.15 heliplaate  
17.15 lõbusaid alam-saksa laule  
19.00 „kirev tund“  
21.00 romaani-kontsert  
23.15 tantsuraadio Trocaderos  
24.15 konts. kohv. „Continental“



**Königsberg**

217,5 / 0,9

Heilsberg 276,5 / 75

7.30—8.00 võimlemist ja lõpuks kurni 9.00 muusikat helipl. His Master's Voice — 12.30 (Königsberg) muusikat helipl. Homocord — 11.30 (Danzig) muus. helipl. — 14.30—15.30 (Königsberg) ajaviitemuusik. helipl. Ultraphon. Vahepeal umbes 15.00 „nädala heli-ringvaadet“. Ülekanne Königsbergi Alhambra teatrist. — 14.30—15.30 (Danzig) ajaviitemuus. — 16.45 lasteraadio — 17.15 ajaviitemuusikat Königsbergi Parkhotellist — 18.45 naiste tund — 19.30 põllumajanduse-raadio 20.00 „Tundmatu Chopin“ sonaat g-moll tshellole ja klaverile (Stefan Auber — Leo Taubmann) — 20.30 Gustav Bellin kannab ette Klaus Groth'i luuletusi — 21.05 „Küla kellata“ laulumäng Arpad Pasztori legendi järele. Eduard Künneke muusika. Muusikajuht komponist — 23.30 —1.00 (Berliinist) ajaviitemuusikat Berliini kontsertühingult — 1.30—2.30 moodsat kirikumuusikat. Charlotte Bona-Piratzky (sopran), Franz Kirchnerberger (Gambe ja tshello), Hugo Hartung (orel)

**Berliin**

419 / 1,7

15.00 klaverimuusikat helipl.  
17.05 ballaade. Hans Vrana (barit.)  
17.50 muus. ettek. hotell Bristolist  
20.00 ajaviitemuusikat  
21.40 prälüudium ja toccata orelile.  
Orelil: Frits Heitmann  
23.15 teateid ja ajaviitepalu

**Stuttgart (Mühlacker)**

360 / 75

7.45 võimlemist  
11.00 ja 13.20 heliplaate  
17.30 Frankfurdist kontsert  
20.25 Karlsruheest mandoliinide konts.  
21.05 sümfoniakonts. philharmonia orkestrilt  
23.00 retsitatsioone „kevadest“ (Käthe Gutman)  
24.00 tantsum. kohvik Vilhelmsbau'st

**Varssav**

1411, / 1,875

13.10 ja 17.25 grammofon — 18.45 operetimuusikat politse orkestrilt — 21.15 sümf. kontsert ja lõpuks välisjaamu

**Praaha**

486 / 5,5

13.25 kontsert Brnost — 17.05 grammofon — 17.30 ork. kontsert — 20.05 saxofoni soolod — 20.55 kontsert Mozarti helitöist. Lõpuks ülekanne Brno teatrist: oop. „Eugen Onegin“ — 23.20 muusikat

**Moravska Ostrava**

263 / 11

13.25 kontsert Brnost — 16.00 grammofon — 17.30 ork. kontsert — 19.25 kammermuusika — 20.05 populaar. muusika — 20.30 ooperi „Eugen Onegin“ ülekanne Brnost — 23.20 Praaha

**Pariis**

1724 / 17

8.45, 13.30 helipl. kontsert — 14.05 kammermuusikat helipl. — 19.00 lüüriilist muusikat helipl. 20.30 inglise keelt — 21.45 kontsert keelp.-kvartet. — 22.30 kontsert: d'Indry ja Schumann

**Strassburg**

345 / 17

13.30 ja 15.15 helipl. — 19.00, 20.00 ja 21.00 kontserte — 21.45 ja 22.00 heliplaate — 22.30 kammermuusika konts.

**Viin**

516,3 / 20

12.00 helipl.-kontsert (vanu ja uusi operette)

14.10 helipl.-konts. järg (tuntuid lõõkpalu)

16.25 pärastlõunakonts. Michel Weissi kapellilt

18.00 sõnaline

19.55 itaalia keelt algajale

20.30 Mozarti oop. „Idomeneo“ Viini riigiooperist

23.25 õhtukonts. Korngoldi jazzi-kapellilt. Emil Petroff (laul)

**Budapest**

550,5 / 23

10.15 laulavad: Anne Hadju, Lili Vidner ja Emeric Flesch

13.05 ork. kontsert

18.35 grammofon

19.40 E. Farkase mustlasorkester

20.30 oop. „Aida“ ülekanne teatrist. Lõpuks ork. kontsert

**Bukarest**

394,2 / 16

13.00 ja 13.50 grammofon — 17.00 ja 18.15 ringh. ork. kontsert — 20.00 teatripalu — 20.30 grammofon — 21.00 pr. Bartfeldi viiulisoolod — 21.30 „Carmeni“ laulukoor vaimulikke laule ja 22.15 rumeenia laule

**Kallundborg**

1153 / 10

13.00 keelpillide ork. — 16.00 orkestri kontsert — 16.45 laule ja lõpuks kontsert — 21.00 flöödisoolod — 22.00 muusika — 22.15 A. Avertschenko „Ameerika duell“ — 22.30 klassik. gavotte ja menuette — 23.15 sümf.-jazz

**Oslo**

1083 / 75

14.00 grammofon — 18.15 laulu ettek. ja Akre trio — 21.00 sümf. kontsert — 23.05 lugemistund

**London-Daventry**

261,3 / 68

Daventry 5 XX 1554 / 35

13.00 muusikat kahel klaveril — 13.30 orelikontsert — 17.00 kergesisul. muusika — 19.40 Bachi orelimuusikat — 20.45 kirev tund — 22.35 inglise ja hispaania muusikat — 24.00 tantsum.

**Room-Neapel**

441 / 75 331,4 / 1,7

13.45 kergesisuline kontsert — 18.00 instrumentaal-kontsert — 20.50 helipl. — 21.40 opereti ülekanne.

**Laup. 25. aprillil****Tallinn**

296,1 / 10

15.30 päevauudiseid

15.45 ajanäitaja õiendus kuni 16.30 grammofonimuusikat

18.30 teateid ja grammofonimuusikat

18.50 päevauudiseid

19.00 lastetund

19.30 Tomson — Kodukäsitöötarvidus ja selle arenemine Eestis. (Ül. Trt.)

20.00 ilmateade Tartust

20.05 Kontsert. Juh. md. A. Krull.

Orkester: Czibulka — mars, Sõjaväe revüü. Lincke — Egiptuse serenad, Amina. Eysoldt — aeglane valss, Armastuse moment. Suppe —

avam. Lõbusad üliõpilased. Lully Virkhausi (sopran) ettekandes soololaule. Orkester: Micheli — valss hällilaul Ninna-Nanna. Kling — polka, Kaks väikest västriku. Larringo — valss-boston, Ringmäng. Rubinstein — Pruutide tants. Laule Lully Virkhausi ettekandes. Orkester. Rossel — Liblikate tants. Profes — Pulmad Jaaval. Waldteufel — valss, Suve õhtul. Teike — mars, Vanad sõbrad 21.30 vana tantsumuusikat helipl. 21.50 järgneva nädala saatekava 22.00 moodsat tantsumuusikat helipl.

**Tartu**

464,5 / 0,5

14.45 grammofonimuusikat

15.30 ülekanne Tallinnast

18.30 teateid ja grammofonimuusikat

18.50 ülekanne Tallinnast

19.30 Tomson: Kodukäsitöö tarvidus ja selle arenemine Eestis

20.00 ilmateade

20.05 ülekanne Tallinnast

21.30 vana tantsumuusikat

21.50 Järgneva nädala saatekava

22.00 moodsat tantsumuusikat

**Vilunud raadiotehnik**

Parandused, ümberehitused, konstruktsiooni täiendused.

Aadr.: Jakobsoni tänav 10-21, telefon 310-21

**Lahti-Helsingi**

1800 / 40

(Lahti ja Helsingi soome keeles)

12.05 muusikat

17.00 grammofonim.

18.00 eesti keele tund

18.30 muusikat

19.15 kõne

19.40 ringh. ork. kergesisul. kontsert

20.10 ja 20.45 koorilaule

20.55 tantsumuusika Suomi ork.

22.30 tantsumuusika Fennia restor.

**Riia**

524 / 13

17.00 kontsert — 20.03 ajaviitemuus.

21.30 kontsert — 22.45 tantsumuusika

**Stockholm**

436 / 60

17.00 ajaviitemuusikat — 18.30 helipl.-muusikat — 21.00 ajaviitemuusikat

keelp.-orkestrilt — 22.40 tantsumuusik.

**Leningrad**

1000 / 20

7.30 tantsum. helipl. — 8.10 kontsert

noortelt — 9.30 töölislouna ja konts.

— 15.00 konts. lastele — 16.00 konts.

noort. vene komponistelt — 19.00 muusikalisi ettekandeid

**Königswusterhausen**

1634 / 35

15.00 helipl. kontserdi ülekanne Berliinist

— 17.30 Hamburgist kontsert — 19.00

prantsuse keelt edasiõudn. — 21.00

Leipzigigi meeskoori pidul. kontsert —

21.30 kabarett: „Pidusetakse ja meie

gratuleerime“ Leipzigigi ringh. ork. —

23.15 Berliinist teateid ja kuni 1.30

Eden hotellist tantsumuusikat

**Köln-Langenberg**

472 / 17

8.05 hommikkontsert

11.15 heliplaatide-kontsert (Odeon-pl.)

13.10 helipl.-kontsert (Columbia-pl.)

14.05 lõunakontsert: Teike, Waldteufel,

Glinka j. t. Juh. Wolf  
17.40 inglise keelt. Prof. Hase  
18.00 õhtukontsert  
19.00 sõnaline osa  
21.00 „lõbus õhtu“. Kapell: Eysoldt  
23.00 teateid ja kuni 1.00 õö- ja tantsu-  
muusikat  
1.00 jazzi meister

**Breslau**

325 / 1,7

8.00 võimlemist — 8.15 varane kont-  
sert helipl. — 12.35 I helipl.-kontsert —  
14.10 II helipl.-kontsert — 14.50 II  
helipl.-kontsert (järg) — 17.00 kapelli  
ajaviite-muusikat — 17.45 ajaviite-  
muusikat — 18.45 10 min. esperantot  
— 19.35 Edith Lorand mängib (helipl.)  
— 20.30 Edith Lorand — 23.30 tantsu-  
muusikat hotellist „Eden“ Berliinist.  
Kapell: Osk. Joost

**Hamburg**

372,2 / 1,7

7.45 varajane kontsert helipl.  
12.30—14.20 helipl.-kontsert  
17.15 Schuberti kontsert. Klaver: Klara  
Birgfeld  
19.45 „kirev tund“  
21.00 „kirev õhtu“. Willy Hageniga  
23.00 teateid  
23.30 ajaviitekontsert  
1.00 tantsumuusikat Scarpa orkestrilt

**Königsberg**

217,5 / 0,9

Heilsberg 276,5 / 75  
7.30—8.00 võimlemist ja lõpuks kuni  
9.00 muusikat helipl. — 11.15 kooli-  
raadio — 12.15 kõne sulgloomadest —  
12.40 (Königsberg) muusik. helipl.  
Tri-Ergon — 12.40 (Danzig) muusik.  
helipl. — 14.30—15.30 (Königsberg)  
ajaviitemuusikat helipl. Elektrola —  
14.30—15.30 (Danzig) ajaviitemuus.  
helipl. — 16.30 (Danzigist) mõnd väi-  
kesile amatöörele — 17.15—18.30 kont-  
sert. Juh. Karl Hrubetz — 18.30 Saksa  
ja Euroopa koloniaalprobleeme — 19.30  
Königsbergist kirikumuusikat koori  
ettekandel. Hugo Hartung — 21.05  
muusikalist nalja — 21.45 huumorit  
idapreisi keelemurdel — 22.10 (Ber-  
liinist) „aprilli ilm“ — lõbus õhtu.  
Lõpuks teateid Berliinist ja kuni  
1.30 Berliinist tantsumuusikat Oscar  
Joosti kapellilt

**Berliin**

419 / 1,7

15.00 heliplaatide kontsert  
17.05 ajaviitemuusikat Artur Gutt-  
manni kapellilt  
19.40 ettek. Curt. Protze keelpillide-  
kvarteltitl  
21.00 Jenõ Hubay helitõid ringh. ork.  
22.10 „lõbus õhtu“  
23.15 teateid ja kuni 1.30 Eden-hotel.  
tantsumuusikat O. Joosti kapell

**Stuttgart (Mühlacker)**

360 / 75

7.45 võimlemist  
11.00 heliplaate  
13.20 helipl. kontsert. Dvorak: sümf.

Nr. 5 e-moll „uest maailmast“ op.  
95. E. Meyer-Helmundi 70 a. sünnip.  
pühul. Ajaviitemuusikat  
17.30 konts.: fantaasiad, laule, tantsu-  
palu  
20.20 Frankfurdist hispaania keelt  
21.05 rahvalaulude õhtu  
22.00 kompositsioonide õhtu. Käte  
Mann (sopr.), Hans Hanus (tenor)  
23.35 tantsumuusika

**Varssav**

1411,8 / 13,75

13.10 ja 17.35 grammofon — 17.45  
noorte muusikute ettek. — 19.15 puhk-  
piilide ork. Kontsert noortele — 22.10  
kergeisulist muusikat — 23.15 Cho-  
pini helitõid — 24.00 tantsumuusikat

**Praaha**

486 / 5,5

12.45 grammofon — 13.25 kontsert  
— 17.30 kontsert Brnost — 20.35 puhk-  
pillide ork. 22.00 kontsert — 23.25  
M. Ostrava.

**Moravska Ostrava**

263 / 11

12.00 grammofon — 13.25 kontsert  
— 16.00 grammofon — 17.30 kontsert  
Brnost — 18.30 ork. kontsert — 20.05  
kuuldem. Brnost — 22.00 tantsumuusika  
Brnost — 23.25 raadiofilm. Tantsu-  
orkester

**Pariis**

1724 / 17

8.45 helipl. — 13.30, 19.00 „kirju“  
kontsert helipl. — 20.30 inglise keelt  
— 21.45 helipl. kontsert — 22.00 tra-  
göödia üle. vana konservat. saalist

**Strassburg**

345 / 17

13.30, 15.15 ja 17.50 helipl. — 19.00,  
20.00 ja 21.00 kontserte — 21.45 heli-  
plaate — 22.30 kontsert — 23.30 mando-  
liiniorkestri kontsert — 0.30 tantsum.

**Viin**

516,3 / 20

12.00 heliplaat.-kontsert  
13.00 lõunakontsert: Suppé, Kálmán,  
Glück j. t.  
14.10 lõunakonts. järg  
16.25 kuuldemäng: „Muinasjutt väike-  
sest Opichist“  
18.45 jazz kahel klaveril  
20.30 kontsert Währingeri meeslaulu-  
seltsilt  
21.35 helipl.-kontsert (kuulsaid itaal.  
lauljaid)  
22.30 õhtukonts.: vanu ja uusi marsse

**Budapest**

550,5 / 23

10.15 kvarteti kontsert  
13.05 Jani Horvathi mustlas. ork.  
18.25 kontsert Ostende kohvikust  
20.10 ooperilauljanna Basilidesi ettek.  
21.15 koorikontsert  
22.10 kontsert „huumor muusikas“.  
Lõpuks kaitseväe ork.  
24.00 Simi Kurina mustasorkester

**Bukarest**

394,2 / 16

13.00 ja 13.50 grammofon — 17.00 ja  
18.15 Sibiceano ork. kontsert — 20.00

grammofon — 21.00 ringh. ork. konts.  
21.45 Emilia Gutziano laulab — 22.15  
ringh. ork. kontsert

**Kallundborg**

1153 / 10

12.45 keelpillide ork. — 15.00 kontsert  
— 18.00 heliplaate — 21.00 raadio-ball  
22.00 laule — 22.00 laule — 22.20  
balli järg — 23.15 tantsulaule — 23.30  
balli järg — 24.15 klaverisoolod —  
0.30 ballijärg

**Oslo**

1033 / 75

14.00 grammofon — 19.15 rahvusmuu-  
sikat — 21.00 kontsert — operetimuusika  
— 23.15 laule ja lõpuks tantsu-  
muusika

**London-Daventry**

261,3 / 68

Daventry 5 XX 1554 / 35  
14.00 ork. kontsert — 17.45 orelikonts.  
— 19.45 Bach'i orelimuusikat — 20.30  
kaitseväe ork. — 22.50 BBC orkestri  
kontsert — 23.45 tantsumuusika.

**Room-Neapel**

441 / 75 331,4 / 1,7

13.45 heliplaate — 18.00 instrumentaal  
kontsert — 20.50 heliplaate — 21.40  
ooperi üle.

**Pühap. 26. aprillil****Tallinn**

296,1 / 10

9.25 saksakeelne jumalateenistus Ni-  
gulistele kirikust  
11.15 agr. Liidemann — kõne põllu-  
majandusest  
11.45 põllumajanduslikke teateid  
12.00 kontsert, Juh. md. **A. Krull**  
13.00 lugemistund (**Ants Lauter**)  
13.30 heliplaate  
14.00 „Vahitorni seltsi“ kõned  
15.00 **X-da üldlaulupeo tund**  
17.30 teateid ja heliplaate  
17.45 vana tantsumuusika (**Salong,**  
**Oja, Kärt**)  
18.15 päevauudiseid  
18.25 ilmteade Tartust  
18.30 kontsert solistega  
20.00 tantsumuusikat helipl.

**Õö-kontserte aprillil**

korraldavad:

Langenberg teisipäeval . . . 21 apr.  
Königsberg reedel . . . 24 „  
Leipzig esmaspäeval . . . 27 „  
München neljapäeval . . . 30 „

Õökontsertide algus on meie aja  
järele kell 1,30, kandudes seega juba  
järgneva päeva algundidesse.

**Moskva**

„WZSPS“ 1304 / 100

**Nädala igapäevane saate-  
kava.**

7.35 hommikukontsert — 11.00 kont-  
sert — 13.00 kontsert — 19.10 kont-  
sert — 21.00 kontsert — 22.00 ja 23.00  
rahvusvahelisi ülekandeid

**EHITAJAD!**Teadustage toimetusele „Raadios“ kir-  
jeldatud aparatuuride ehitustulemustest!



kuuleb ka ameerika saatjaid, kuid nende töötamis-  
ajad on meile väga ebasobival ajal, nii et nende  
jälgimine teatavat õõpukuse ohvert nõuab. Suuri-  
mat huvi kuulamiseks pakub loomulikult amatöör-  
saatjate töö. Kahjuks on aga selleks vaja morse

Veel tõenäolisem on aga, et iga amatöör, kellel  
kodus alati ühte või teist radiomaterjali ning üksikosi  
leidub, vastuvõtja veel 50% odavamalt val-  
mishitab, kui eelarve näitab.

Lõpuks võiks tähendada, et kirjeldatud vastu-

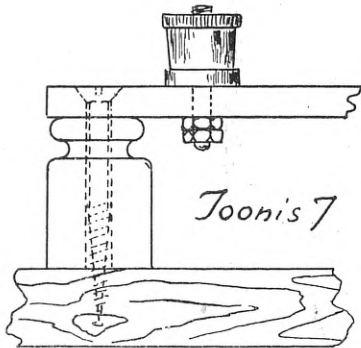

Toonis 7

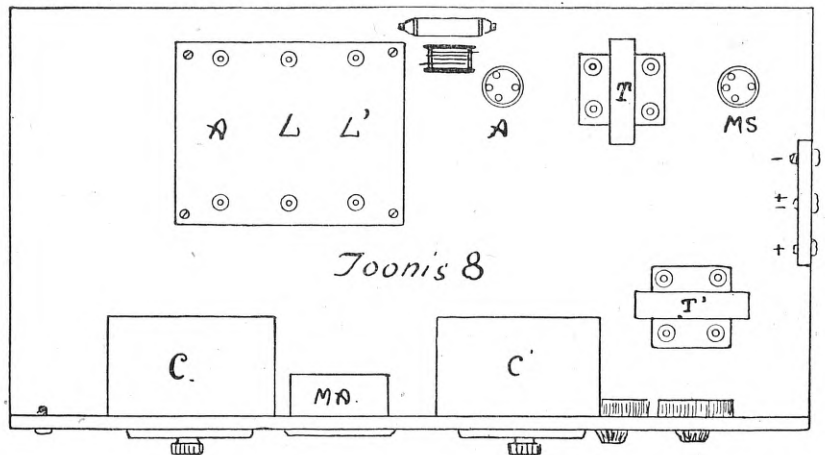

Toonis 8

tähestiku tundmist, mida meie radioharrastajate  
pere erilisel pelgama näib.

Kuuldavasti on Üleriiklisel Raadioühingul laia-  
ulatuslisi kavatsusi sel alal, milledest praegu veidi  
varajane on rääkida, kuid missugused kindlasti ka

võtja laitusetult ka ilma maaühenduseta töötab,  
eriti harilikul ringhäälingu antennil. Pole ka mingi-  
sugust vajadust erilise lühilaine antenni ehitami-  
seks siis, kui antennis kondensaator CA sisse on  
lülitatud.

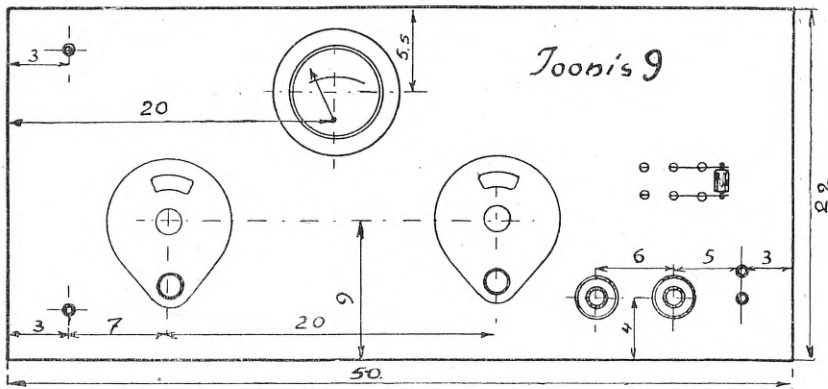

Toonis 9

meie noorema põlve seas suudaksid huvi ama-  
tööradio vastu äratada.

Lõppkokkuvõttena koostame eelarve kirjeldatud  
lühilaine vastuvõtja ehitamiseks.

Isoleerainest esiplaat 50 × 22 × 0,5 cm	Kr.	4.—
Lühilaine pöördkondensaator 150 cm	..	8.—
Reaktsioonkondensaator	..	3.—
2 lambipesa	..	—80
2 vastuvõtte lampi	..	10.—
2 transformatori	..	16.—
1 võre kondensaator	..	2,50
1 võre takistus	..	1.—
2 küttereostaati	..	1,50
Klemmid ja puksid, pisimaterjal, poolitraat	..	5,20

Kr. 52,00

Siia juurde pole arvatud aparaadikasti hinda,  
mida igaüks oma maitse järele teha võib. Ka pole  
siin arvatud kaasa milliampermeetert, mis sugugi  
hädavajaline pole. Kui aparaat valmishitada kõige  
täiuslisemalt siis ei tohiks ka tema hind 100 kroo-  
nini ulatuda.

**Õtendus.** Sama artikli esimeses osas, „Radio“  
nr. 17 lhk. 227 on murdmisel paar rida vahele  
jäänud, mille tõttu vasakul veerul oleva 19-dama  
ja 20-ma rea mõte hoopis moonutatud saab. 19 reas  
tuleks peale kommat lugeda: *mis võimaldab ka  
pikal antennil lühilaineil töötavaid saatjaid kuulata.*  
*Ümberlütiija I on audioonlambi ahelasse lülitatud sel-  
leks et vastuvõtjaga saadaks ka ilma madalsagedus-  
astmeta töötada.*

Palume lahkelt vabandada.

F. O.

**Tähelepanu!** Soojad ilmad on lähedal. Mõelge  
aegsasti küttematerjali kokkuhoiule

*Keetke heal rootsi priimusel!*

**Priimuseid ja nende üksikosi**

Soovitab **J. Soorsein**

Tallinn, Estonia teatrim. all nr. 8

# Elemendid raadioaparaadi vooluallikatena

Ch. J.

Elektri element on vaneim voolu allikas, millel kuulsusrikas minevik. Veel paarikümne aasta eest valitses element ainuüksi nõrkvoolu ala, nüüd on element oma valdkonda suurel määral pidanud teistele vooluallikatele loovutama, milledest saadav elektrivool kasutamisel palju odavam on kui elementide elektrivool. Kõige peale vaatamata leidub veel küllalt alasid, kus elementide kasutamisest mööda ei pääse ja igalpool, kus vajatakse täiesti iseseisvat, käsitamiseks käepärast ning väiksevõimelist vooluallikat, on element parimaks abinõuks. Absoluutne elektrienergia hind on elementide kasutamisel võrratumalt kõrgem, näiteks, elektrijaamast ostetud energiast, kus 1 kilowattund, s. o. 1000 valgusküünaltundi 25 senti maksab. Sama energia hulk kuivadest elementidest võetuna läheb maksma umbes 7000 senti (!), seega 280 korda rohkem. Sellest näitest selgub, kui ebakasulik on tarvitada elemente sel juhul, kui vajalik energiahulk väga suur on. Näib, et niisuguse arvestamise järele igalühel elementide kasutamises ära peaks kaduma. Ükski arvestus ei tohi aga ühekülgne olla. On küllalt juhuiseid, kus odavat energiat olukorrast tingituna kasutada ei saa ja siis ei pääse ka elementide tarvitusele võtmisest, eriti siis kui absoluutne energia hulk, mida teatav seadeldis vajab, väga väikene on, siis ei tule ka kallilt muretsetud energia kuigi palju maksma.

Raadio vastuvõtteaparaadis kasutatakse veel praegugi väga laialdaselt elementidest koostatud anoodpatareisid, sest et sarnane patarei lõpmata käepärane tarvitada on. Võrdlemisi kallilt ostetud energia tagavarast jätkub siiski mitmeks kuuks, mille tõttu ühe kuulamistunni kohta energia kulu väga väikese summa välja teeb. Hoopis teine lugu on aga lampide kütmisega. Hulklambilisel aparaadil läheb kütteenegiat tuntavalt rohkem, kui anoodenergiat ja sellepärast pole vastuvõtja lampide kütmine elementide abil enam nii kergesti teostatav. Võtame näiteks harilikku 4-lambil. vastuvõtja. Keskmise anoodvoolu tarvitus sellisel vaatuvtõttal on umbes 15 milliampeeri. 100-voldiline anoodpatarei annab seega aparati umbes  $100 \times 0,015 = 1,5$  watti. Lampide kütteenegia kütünib umes 2 watti lähedale. Kütteenegiate kasutamisel tõuseks seega aparadi kasutamiskulud enam kui kahekordseks. Kasutamiskulude vähendamiseks tarvitataksegi akkumulaatorit lampide küttevoolu allikana. Olgugi, et akkumulaatorist saadud energia tuntavalt kallim on, kui otse elektrijaamast võetud, sest akkumulaatori väheldase kasuteguri tõttu läheb laadimisel hulk ostetud energiat kaduma, akkumulaatori energia hinnale tuleb juure arvata ka akkumulaatori amortisatsioon, laadimisaparaadi amortisatsioon, akkumulaatori transporeerimine jne. Siiski ei tule ka kõige halvemal juhul akkumulaatorist saadud küttevool palju üle

4—5 korra kallim elektrijaama energiast, missugune summa elementide vooluhinna kõrval ikkagi tibatilukene on.

Ainult väga erakorralised olud sunnivad meid akkumulaatorist loobuma ning elemendid ka lampide kütteks tarvitusele võtma. Maal, näiteks, on akkumulaatorite laadimisele toimetamine mõnikord sellevõrra tülikas, et tihti ka nõus ollakse küttevoolu eest kallimat hinda maksma, et aga vabana akkumulaatorite alalisest vedamisest.

Asudes asja praktilise külje juurde, kerkib ülesse kõige pealt sobiva elemendi valimisküsimus. Elemendi tüüpe on väga palju, vähemast teoreetiliselt. Neist tüüpest on praktiliselt ainult üks tüüp, n. n. Leclanché tüüp püsima jäänud. Selletüübilisel elemendil on väga palju vooruseid, milledest tähtsamad oleksid: a) kõrge elektromotoorne jõud, b) väike sisetakistus, c) stabiilne reaktsioon, mille tõttu elemendi koosseisu kuuluvad ained muul ajal ei lagune, kui vaid voolukasutamise ajal, e) võimalus seda elementi äärmiselt praktilisel — kuivelemendi kujul valmistada. Kahjuks on sarnase elemendi isevalmistamine aga peaaegu ületamatute raskustega seotud. Elemendi kõrgeväärtuslikud omadused sõltuvad eestkätt esmajärgulisest tooresaineist, missuguseid amatööril võimata hankida. Sellepärast tuleb isehitajal loobuda Leclanché elemendi isevalmistamisest.

Elemendi energiat saab aga vaid siis minimaalse hinnaga kätte, kui elementi ise valmistada saab ning kui elemendi töötamiseks vajaliste tooresainete tagavarasid elemendis nende kahanemise määrale vastavalt täiendada saab.

Iga elemendi koosseisus figureerivad neli osa, need on: a) passiivne poolus, süsi ehk metall, mis elemendi töötamise ajal mitte ei muutu ega lagune; see on elemendi positiivne poolus, b) aktiivne poolus — tsink, elemendi negatiivne elektrod, mis elektromotoorse jõu saamiseks vajalike keemiliste reaktsiooni tekitab, d) elektrolüüt, happe, lehelise või mõne soola sulatis, mis tsingi peale keemiliselt mõjub ja lõpuks e) depolarisaator, keemiline aine, mis elemendi positiivset poolust ümbritseb ja mille ülesandeks on tsingi sulamisel vabanenud vesinikgaasi mullikesi absorbeerida (ära hävitada), vastasel korral segaks vesinik elektrivoolu tekkimist elemendis põhjusil, millede harutamise meid käesoleva kirjutise raamidest välja viiks.

Eelmainit Leclanché elemendis on need neli osa järgmised: süsi, tsink, salmiagi lahu ning mangaan dioksüüd. Neist neljast osast kahanevad elemendi töötamisel viimased kolm, ainult süsi jääb muutmatuks. Hästi arvestatud elemendis peavad viimase kolme aine kvantumid selkombel arvestatud olema, et nende tagavarad kõik korraga



**ROMAN TAVAST**

TALLINN, V. Roosikrantsi 6. Kõnetraat (2)25-79

lõppeksid, vaid siis töötab element minimaalsete kuludega. Nagu juba eespool tähendatud ei saa edukast Leclanché elemendi isevalmistamisest juttu olla, sellepärast peab mõne teise elemendi tüübi juurde peatuma jääma, milles keemiliste ainete puhtus nii suure tähtsusega pole ja mille koostamine ning hooldamine hästi lihtne oleks.

Meie ülesannete täitmiseks näib Daniell elemendil kõige rohkem eeldusi olevat.

Klassikaline Danielli element on oma ehitusviisi poolest liiga keeruline, sellepärast on eelistavam kasutada selle elemendi lihtsustatud kuju, mida Callaud elemendi nime all tuntakse. Selle elemendi positiivseks pooluseks on punane vask, ehk seatiina, negatiivseks pooluseks tsink, elektrolüüdiks tsinkvitrioli lahu ning depolarisaatoriks vasevit-

rioli lahu. Element on seega kahe vedelikuga, missugused mitte segamini minna ei tohi. Vanas Danielli elemendis eraldadi elemendi vedelikud üksteisest urbe savist vaheseina abil, Callaud leidis lihtsama meetodi, asetades ühte purki kaks vedelikku üksteise pääle, vasevitrioli lahu, kui erikaalult raskem, püsib nõu põhja pääl ja, kui erikaalult kergem tsinkvitrioli lahu võtab enda alla purgi ülemise osa. Selge on, et sarnast elementi terve töötamise aja kestvusel kohalt liigutada ei tohi ja sellepärast tuleb patarei asukohaks määrata selline nurk, kus elemendid rahulikult pikeemat aega liigutamatu seista võivad. (Järgneb).

**Mees-rätsepaäri****Joh. Tamm**

Tallinn, Kullasepa 6

Parim töö, mõõdukas hind ja elegantsus on minu töökoja toodetel.

**Tehniline kirjast**

Tehnilises kirjastis antakse vastused küsimustele ilma tasuta kõigile „Raadio“ lugejale kui küsimustele täielik nimi, aadress ja vastuse jaoks märgusõna on allakirjutatud. Toimetus annab ka kirjalikke konsultatsioone, kui küsimustele vastuse saatekulu ning Kr. 1 — postmarkides on juurdelisatud. Kirjad aadressil: „Raadio“ Tallinn-Elka, Lai 39.

**P. S. Krüüdneril.** 1) Puuvillaga isoleeritud traadist tehtud poolid lähevad tuntuvalt pikemaks ja selle tõttu väheneb induktiivsus. Võib olla, et Teie kondensaatorid on vähema mahtvusega, kui 500 sm. Kui muu abi nõu ei aita, siis kerige poolidele keerdusid juurde. 2) Primäärmähised peavad sekundäärmähiste alumises otsas olema. 3) Poolide asetuskõrgus pole väga tähtis.

**Mag. H. E. Tartus.** 1) See lisalülitus ei tee kunagi halba. 2) R6 on ju R3 jätk- järjelikult saab voolu sealt samast, kust R3, et aga takistuse suurenemisega lambi anoodpinge mitte vähemaks ei jääks antakse anoodpinget A3-st. 3) Need väärtused pole kriitilised, mida suurem kondensaator, seda kasulikum. 4) Esimesed. 5) Grammofoni muusika ülekandeks tulevad võtta püksid I madalsageduslambi V3 võretakistuse R5 otsade küljest. 6) 500 sm. Keerdude arv jääb endiseks. 7) Kõik kõlbavad. Kõige lihtsam oleks transformaatori sekundäärmähis shuntida muudetava takistusega. 8) Võib küll, hääletugevus oleks liiga suur elukorteris jääks.

**Raadioator Ohtrast.** 1) Ei ole soovitatav piksekaitse juheta läbi korteri juhtida. 2) Kella 5 tee muusika on tantu ja meelelahutus muusika.

**H. B. Tallinnas.** 1) Kolme hariliku lambiga Teie paremaid tagajärgeid ei saa. 2) Võite ühisesse kasti monteerida.

**A. J. Tartumaal.** 1) Sarnane nähe detektorvastuvõtjas on meile tundmata. Teie kirjelduse järele ei oska ka juhatust anda. 2) Teil on nähtavaste halvad telefonid 3) Niisuguse vastuvõtja selektiivsus suurendada ei saa.

**H. G. Elvas.** Väljumistransformaator on alati siis tarvilik, kui on karta valjuhääldaja küllastumist lambi

anoodi alalisvoolust, s. o. väga võimsate lõpplampide kasutamisel. Esimisel kahel juhusel pole vaja, kolmandal juhusel kindlasti.

**A. A. Tartu** Philips lampidest kõlbavad 1) A 442, 2) A 425, 3) A 415, 4) B 405.

**H. A. Mõisaküla.** Vist on mähistel liiga peenikene traat peal. Lülige mähistele üks 10-watiline lamp ette.

**Raadio lugeja Simunast.** 1) Ei ilmu nii pea, see küsimus ei huvita laiemaid hulke. 2) Valjuhääldaja iseehitus ei tasu end ära, sest ta tuleb ikka halvem, kui kõige odavam valmisostetult. 3) Punkt 19 on transformaatori kere maaühendus. 4) Teie skeemist ei saa kahjuks midagi aru, sellepärast on võimata Teile nõu anda. 5) Kahevõre lambiga madalsagedusastme juurdeehitamine pole otstarbekohane. Edaspidi ilmub kahevõre-lampidega vastuvõtja ehituskirjeldus. 6) Nõrga valjuhääldaja võite saada. 7) Need kolm märki tähendavad kõik ühte valjuhääldajat.

**Abonent 150 Viljandis.** 1) Kaitselambi läbipõlemise põhjuseks on väikelaadijas tekkinud ülepinged. Vastuvõtte lampidele kahjulik pole. 2) Võimsust küll, aga hääletugevust mitte. 3) Võib asetada ainult lõpplampi pentoodiga, kuid siis läheb vastuvõtt liiga valjuks. 4) Ja on.

**J. K. Elva.** 1) Konstantaan traat on praegu Tallinnas otsas. Lähemal ajal saabub. 2) Transformaatorid maksavad 12 krooni.

**Do Re.** 1) Teie mõõduriist on rikkes, ehk pole ta koguni milliampermeeter. Lõpuks võib olla, et ta voltmeetriks on ümbertehtud. 2) Prahti võib igalt poolt saada, samuti nagu headki, kõik oleneb ärist ning ehitajast. 3) Philips A 442; A 425; A 415; B 405. Telefunkten RES. 094; RE. 034; RE. 084; RE. 124. 4) Väljumisenergia õiget suurust saab mõõta ainult laboratooriumis. Lambi vabrik annab ülesse, missugust energiat lamp anda suudaks, kui palju aga lõpupoolest Teie valjuhääldajas energiat kasutatud saab, võib leida ainult täpsete mõõtmistega. 5) Jõudvõimendaja lambi asetamisest harilikesse vastuvõtjasse pole mingisugust kasu. 6) Eesti keeles ei ole ilmunud. Kuid mis tüübiline see peab olema, kas alalise või vahelduvvoolu võrgu jaoks?

**V. Maline Tartus.** Tantaalaladaja jaoks saab kellatransformaatorit kasutada, kui viimase pinge vähemaste 12 volti on.

**Tartu abonent nr. 31.** 1) Detektorvastuvõtjale oleks mõttetu neid poole valmistada. 2) Eestikeelses kirjanduses pole olemas. Kui saadate kirjaliku küsimuse,

siis võime saata. 3) Filter toob detektorvastuvõtjas väga vähe abi. 4) Kahevõrelamp on supereaktsioonis veidi nõrgem. 5) Sarnast skeemi ei ole. Aparaat tuleks endal konstrueerida. 6) Paispool ei kõlba. Lambiks lühilaine vastuvõtjasse kõlbab iga audioonlamp. 7) Ei kõlba. 8) Detektoraparaadi võime ja selektiivsus on piiratud. Erakorraliste omadustega skeeme pole olemas. 9) Igal lambivabrikul leidub 2 voldilise kütte pingega kahevõre lampe.

**Raadio kuulaja Tallinnas.** Viimasel ajal ei anna lambivabrikud enam oma kõrgesagedus varivõre lampide sisetaktistuse ning võimendusteguri suuruseid. Need puhtteoreetilised arvud ei ole praktikas kuidagi kasutatavad.

**A. T. Põlvas.** 1) Alus raudvarrastega on ainult poolide valmistamiseks. Kui pool valmiskeritud, tulevad pooli keerud kokkusiduda ning pool tuleb varraste otsast ära võtta. 2) Telefoni puksid ou viimase lambi anoodahelas. 3) Ringhäälingu keeletunnid algavad uuesti sügisel.

**5 lamb. neutrotüün.** Nell transformaatorel pole tähtis mähiste vahekord vaid nende tüüpide valikuks on mõõduandev nende koormatus. Teil olemasolevale transformaatorele tuleb teine sarnane juurdeosta.

**Amatöör O. L. Tartus.** 1) Kõik lambid kõlbavad 2) Võib ka kitsamat plekki tarvitada. 3) Kaudselt köetavat audioonlampi võib kasutada Reinartz vastuvõtjas 4) Tantaalalaldaja lampide külge lüülimisel põletaksite oma lambid kohe läbi, õige pinge saavutamine on kaunis keeruline. 5) Võite kasutada H. Enok'i Raadiotelegrafi õpperaamatut. Saadaval Tallinnas o/ü Esto-Muusikas Kr. 4,60.

**R. H. Haapsalus.** 1) Skeem on õige. 2) Valjuhääldaja vastuvõtt on võimalik. Reinartz ei ole parem. 3) L1=15 ja 35 k; L2=55 ja 220 k; Lr=40 ja 70 keerdu. Pikalaine mähiste traadi jämedus 0,3 mm lühikeste lambipoolide traat 0,6 mm. 4) Saadetud traadiproov kõlbab transformaatore mähiseks, samuti ka vastuvõtja pooli mähiseks. 5) Seda lampi enam saada ei ole. Selle asemel on uus ja veel võimsam lamp DX414.

Väljaandja: Üleriikline Eesti Raadioühing, Tallinn, Lai tän. 39. Vastutav toimetaja: Dr. H. Mäe, Nõmmel, Nurme tän. 16  
Kuulutusi võtavad vastu Tallinnas: talitus, Lai tän. 39, telefon ETK 32; Nõmmel: Dr. H. Mäe, Nurme tän. 16, telefon 259; Tartus: Ins. E. Mägi, Pepleri tän. 15-2, telefon 157.

Raadioreklaam on kõige odavam ja otstarbekohasem!

## Raadio-reklaami ja teadaandeid

võetakse vastu hinnaga 5 senti sõna.

Pikemaaja kuulutajatele kokkuleppel tunduv hinnaalandus (kuni 50%). Reklaami edasiandmine raadios sünnib soovi kohaselt kas päevase saatekava lõpul, õhtuse saatekava alul või lõpul, grammofonimuusika saatel.

Raadioreklaami võtavad vastu: „Raadio Ringhääling“, „Estonia“ teatrimajas kolmandal korral, A.-S. Kapsi ja Ko ja A.-S. „Tormoleni“ raadioärid Harju t., Lembergi ja „Esto-Muusika“ raadioärid Viru t., ETA, Suur Karja t., Laenu Panga m. ja „Raadio“ talituses, Lai 39.

Ärid, advokaadid, arstid — kõik kõik, kuulutage raadios!

Harju tän. 34 **K/M „AKORD“** Telef. (2)29-05

**Pakub** suures valikus soodsail tingimustel kuulsamate vabrikute

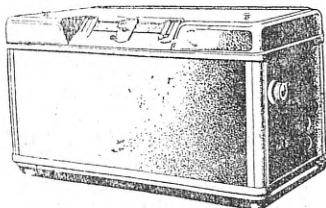

**Raadio-aparaate**

Philips, Seibt, Nadir 3 ja teisi

Raadioaparaatide parandus, ümberehitus, uute ehitus

Akku laadimine Isehitajale suures valikus häid raadioosi

**Grammofone ja plaate**

„His Masters Voice“, Columbia, Decca, Paillard ja teisi

Suur repertuaar plaate Kr. 2.50 alates

Viimased uudised helifilmidest

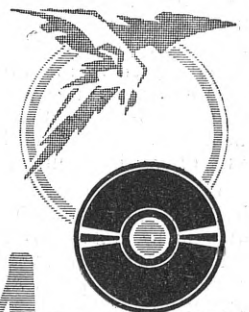

**ADLER ELECTRO**

AKORD Harju 34